

Муниципальное автономное общеобразовательное учреждение
«Средняя общеобразовательная школа №7»

«Рассмотрено»
Педагогический совет
(протокол № 1 от 30.08.23 г.)

«Утверждаю»
директор школы
_____ /Милова С.В./
Приказ № 385___ от 30.08.23 г.

**Основная образовательная программа
основного общего образования
МАОУ «СОШ № 7»
г. Сорочинска Оренбургской области**

2023 г.

СОДЕРЖАНИЕ

1. ЦЕЛЕВОЙ РАЗДЕЛ	
1.1. Пояснительная записка	3
1.2. Планируемые результаты освоения обучающимися программы ООО	8
1.3. Система оценки достижения планируемых результатов	143
2. СОДЕРЖАТЕЛЬНЫЙ РАЗДЕЛ	151
2.1. Рабочие программы учебных предметов, учебных курсов (в том числе внеурочной деятельности), учебных модулей	151
2.1.1. Русский язык	151
2.1.2. Литература	261
2.1.3. Родной язык и (или) государственный язык республики Российской Федерации	384
2.1.3.1. Родная литература	417
2.1.4. Иностранный язык	458
2.1.5. Математика	609
2.1.5. Учебный курс «Алгебра»	657
2.1.6. Учебный курс «Геометрия»	699
2.1.7. Учебный курс «Вероятность и статистика»	739
2.1.8. Информатика	759
2.1.9. Основы духовно-нравственной культуры народов России	775
2.1.10. История	863
2.1.11. Обществознание	940
2.1.12. География	983
2.1.13. Физика	1093
2.1.14. Химия	1132
2.1.15. Биология	1162
2.1.16. Изобразительное искусство	1224
2.1.17. Музыка	1260
2.1.18. Технология	1302
2.1.19. Физическая культура	1334
2.1.20. Основы безопасности жизнедеятельности	1391
2.1.21. Черчение	1421
2.1.22. Учебный курс «Разгаданные тайны новейшей истории»	1432
2.1.23. Учебный курс «Ключевые понятия в обществознании»	1444
2.1.24. Учебный курс «В мире общей биологии»	1465
2.1.25. Учебный курс «Шаг в IT-будущее»	1472
2.1.26. Учебный курс «Практическая география»	1476
2.1.27. Учебный курс Географическое краеведение»	1482
2.1.28. Учебный курс «Математика для каждого»	1491
2.1.29. Программа курса внеурочной деятельности «Разговоры о важном»	1503
2.1.30. Программа курса внеурочной деятельности «Юнармия»	1530
2.1.31. Программа курса внеурочной деятельности «Музейное дело»	1538
2.1.32. Программа курса внеурочной деятельности «Театр «Давайте сыграем»	1545
2.1.33. Программа курса внеурочной деятельности «Основы функциональной грамотности»	1551
2.1.34. Программа курса внеурочной деятельности «Движение первых»	1574
2.1.35. Программа курса внеурочной деятельности «Киноуроки: тропа к духовным родникам»	1582

2.1.36. Программа курса внеурочной деятельности «В мире школьных праздников»	1592
2.1.37. Программа курса внеурочной деятельности «Россия- мои горизонты»	1602
2.1.38. Программа курса внеурочной деятельности «Общественный полезный труд»	1624
2.1.39. Программа курса внеурочной деятельности «Спорт- норма жизни»	1635
2.1.40 Программа курса внеурочной деятельности «Начальная военная подготовка»	1642
2.1.41 Программа «Точка роста»	1651
2.2. Программа формирования универсальных учебных действий у обучающихся	1706
2.3. Рабочая программа воспитания	1715
2.4. Программа коррекционной работы	1743
3. ОРГАНИЗАЦИОННЫЙ РАЗДЕЛ	1753
3.1. Учебный план программы основного общего образования	1755
3.2. План внеурочной деятельности	1764
3.3. Календарный учебный график	1798
3.4. Система условий реализации основной образовательной программы	1801

1. Целевой раздел ООП ООО

1.1. Пояснительная записка

Основная образовательная программа основного общего образования (далее – Программа) Муниципального Автономного Общеобразовательного учреждения «Средняя общеобразовательная школа №7 имени Сергея Петровича Ионова» (далее – МАОУ «СОШ № 7») разработана на основе ФЗ №273 от 29 декабря 2012 года «Об образовании в РФ» с изменениями и дополнениями, ФГОС ООО, утвержденного приказом Министерства просвещения Российской Федерации от 31.05.2021 г. №287 (зарегистрирован Министерством юстиции Российской Федерации 05.07.2021 г., рег. номер – 64101) и ФООП ООО, утверждённой Приказом № 370 Минпросвещения РФ от 18 мая 2023 года.

Также при реализации ООП ООО учтены требования:

- Постановления Главного государственного санитарного врача РФ от 28 сентября 2020 г. N 28 "Об утверждении санитарных правил СП 2.4.3648-20 "Санитарно-эпидемиологические требования к организациям воспитания и обучения, отдыха и оздоровления детей и молодежи""
- Постановления Главного государственного санитарного врача РФ от 28 января 2021 г. N 2 "Об утверждении санитарных правил и норм СанПиН 1.2.3685-21 "Гигиенические нормативы и требования к обеспечению безопасности и (или) безвредности для человека факторов среды обитания",
- Приказ Министерства образования и науки Российской Федерации от 20 мая 2020 г. № 254 «Об утверждении федерального перечня учебников, рекомендуемых к использованию при реализации имеющих государственную аккредитацию образовательных программ начального общего, основного общего, среднего общего образования».

ООП ООО определяет цель, задачи, планируемые результаты, содержание и организацию образовательного процесса на ступени основного общего образования.

Целями реализации ООП ООО являются:

организация учебного процесса с учётом целей, содержания и планируемых результатов основного общего образования, отражённых в ФГОС ООО;

создание условий для становления и формирования личности обучающегося;

организация деятельности педагогического коллектива по созданию индивидуальных программ и учебных планов для одарённых, успешных обучающихся и (или) для обучающихся социальных групп, нуждающихся в особом внимании и поддержке.

Достижение поставленных целей реализации ФОП ООО предусматривает решение следующих основных задач:

формирование у обучающихся нравственных убеждений, эстетического вкуса и здорового образа жизни, высокой культуры межличностного и межэтнического общения, овладение основами наук, государственным языком Российской Федерации, навыками умственного и физического труда, развитие склонностей, интересов, способностей к социальному самоопределению;

обеспечение планируемых результатов по освоению обучающимися целевых установок, приобретению знаний, умений, навыков, определяемых личностными, семейными, общественными, государственными потребностями и возможностями обучающегося, индивидуальными особенностями его развития и состояния здоровья;

обеспечение преемственности основного общего и среднего общего образования;

достижение планируемых результатов освоения ФОП ООО всеми обучающимися, в том числе обучающимися с ограниченными возможностями здоровья;

обеспечение доступности получения качественного основного общего образования;

выявление и развитие способностей обучающихся, в том числе проявивших выдающиеся способности, через систему клубов, секций, студий и других, организацию общественно полезной деятельности;

организация интеллектуальных и творческих соревнований, научно-технического творчества и проектно-исследовательской деятельности;

участие обучающихся, их родителей (законных представителей), педагогических работников в проектировании и развитии социальной среды образовательной организации;

включение обучающихся в процессы познания и преобразования социальной среды (населенного пункта, района, города) для приобретения опыта реального управления и действия;

организация социального и учебно-исследовательского проектирования, профессиональной ориентации обучающихся при поддержке педагогов, психологов, социальных педагогов, сотрудничество с базовыми предприятиями, организациями профессионального образования, центрами профессиональной работы;

создание условий для сохранения и укрепления физического, психологического и социального здоровья обучающихся, обеспечение их безопасности.

Основная образовательная программа основного общего образования МАОУ «СОШ № 7», имеющего государственную аккредитацию, разработана с учётом типа и вида этого образовательного учреждения, а также образовательных потребностей и запросов участников образовательного процесса.

Краткая характеристика учреждения:

Адрес местонахождения (юридический и фактический):

461900, г. Сорочинск, ул. Карла Маркса, д.18

Тип – общеобразовательное учреждение

Вид – средняя общеобразовательная школа

Реквизиты лицензии на право ведения образовательной деятельности рег. № 3292 серия 56Л01 №0005359 дата выдачи: 27.09.2018 г. срок действия: бессрочная

Реквизиты свидетельства о государственной аккредитации **рег. № 2423 Серия 56**

АО1№ 0004071 дата выдачи срок действия: 15.02.2019 до 26.04.24

Режим работы – шестидневная учебная неделя, обучение ведется в 2 смены.

При разработке ООП ООО МАОУ «СОШ № 7» предусматривает непосредственное применение при реализации обязательной части ООП ООО федеральных рабочих программ по учебным предметам: «Русский язык», «Литература», «Родной язык (русский)», «Родная литература (русская)», «Английский язык», «Немецкий язык», «История», «Обществознание», «География», «Математика», «Информатика», «Физика», «Биология», «Химия», «Изобразительное искусство», «Музыка», «Технология», «Физическая культура», «Основы безопасности жизнедеятельности».

Основная образовательная программа основного общего образования образовательного учреждения в соответствии с требованиями Стандарта содержит три раздела: целевой, содержательный и организационный.

Целевой раздел определяет общее назначение, цели, задачи и планируемые результаты реализации ООП ООО МАОУ «СОШ № 7», а также способы определения достижения этих целей и результатов.

Содержательный раздел определяет общее содержание основного общего образования и включает образовательные программы, ориентированные на достижение личностных, предметных и метапредметных результатов, в том числе:

- программу развития универсальных учебных действий на уровне основного общего образования, включающую формирование компетенций обучающихся в области использования информационно-коммуникационных технологий, учебно-исследовательской и проектной деятельности;

- программы отдельных учебных предметов, курсов;

- программу воспитания и социализации обучающихся на уровне основного общего образования, включающую такие направления, как духовно-нравственное развитие и воспитание обучающихся, их социализация и профессиональная ориентация, формирование культуры здорового и безопасного образа жизни, экологической культуры;

- программу коррекционной работы.

Организационный раздел устанавливает общие рамки организации образовательного процесса, а также механизм реализации компонентов основной образовательной программы.

Организационный раздел включает:

- учебный план основного общего образования как один из основных механизмов реализации основной образовательной программы;

- календарный учебный график;

- систему условий реализации основной образовательной программы в соответствии с требованиями Стандарта.

МАОУ «СОШ № 7», реализующее основную образовательную программу основного общего образования, обеспечивает ознакомление обучающихся и их родителей (законных представителей) как участников образовательного процесса:

- с их правами и обязанностями в части формирования и реализации основной образовательной программы основного общего образования, установленными законодательством Российской Федерации и уставом образовательного учреждения;

- с уставом и другими документами, регламентирующими осуществление образовательного процесса в этом учреждении.

Права и обязанности родителей (законных представителей) обучающихся в части, касающейся участия в формировании и обеспечении освоения всеми детьми основной образовательной программы основного общего образования, должны конкретизироваться и закрепляться в заключённом между ними и образовательным учреждением договоре

(Приложение 1), отражающем ответственность субъектов образования за конечные результаты освоения основной образовательной программы.

1.1.1. Цели реализации ООП ООО

Целями реализации ООП ООО являются:

- организация учебного процесса с учётом целей, содержания и планируемых результатов основного общего образования, отражённых в ФГОС ООО;
- создание условий для становления и формирования личности обучающегося;
- организация деятельности педагогического коллектива по созданию индивидуальных программ и учебных планов для одарённых, успешных обучающихся и (или) для обучающихся социальных групп, нуждающихся в особом внимании и поддержке.

Достижение поставленных целей реализации ООП ООО предусматривает решение следующих основных задач:

- формирование у обучающихся нравственных убеждений, эстетического вкуса и здорового образа жизни, высокой культуры межличностного и межэтнического общения, овладение основами наук, государственным языком Российской Федерации, навыками умственного и физического труда, развитие склонностей, интересов, способностей к социальному самоопределению;
- обеспечение планируемых результатов по освоению обучающимся целевых установок, приобретению знаний, умений, навыков, определяемых личностными, семейными, общественными, государственными потребностями и возможностями обучающегося, индивидуальными особенностями его развития и состояния здоровья;
- обеспечение преемственности основного общего и среднего общего образования;
- достижение планируемых результатов освоения ФООП ООО всеми обучающимися, в том числе обучающимися с ограниченными возможностями здоровья;
- обеспечение доступности получения качественного основного общего образования;
- выявление и развитие способностей обучающихся, в том числе проявивших выдающиеся способности, через систему клубов, секций, студий и других, организацию общественно полезной деятельности;
- организация интеллектуальных и творческих соревнований, научно-технического творчества и проектно-исследовательской деятельности;
- участие обучающихся, их родителей (законных представителей), педагогических работников в проектировании и развитии социальной среды образовательной организации;
- включение обучающихся в процессы познания и преобразования социальной среды (населенного пункта, района, города) для приобретения опыта реального управления и действия;
- организация социального и учебно-исследовательского проектирования, профессиональной ориентации обучающихся при поддержке педагогов, психологов, социальных педагогов, сотрудничество с базовыми предприятиями, организациями профессионального образования, центрами профессиональной работы;
- создание условий для сохранения и укрепления физического, психологического и социального здоровья обучающихся, обеспечение их безопасности.

Принципы формирования и механизмы реализации программы ООО, в том числе посредством реализации индивидуальных учебных планов:

принцип учёта ФГОС ООО: ООП ООО базируется на требованиях, предъявляемых ФГОС ООО к целям, содержанию, планируемым результатам и условиям обучения на уровне основного общего образования;

принцип учёта языка обучения: с учётом условий функционирования образовательной организации ООП ООО характеризует право получения образования на родном языке из числа языков народов Российской Федерации и отражает механизмы реализации данного принципа в учебных планах, планах внеурочной деятельности;

принцип учёта ведущей деятельности обучающегося: ООП ООО обеспечивает конструирование учебного процесса в структуре учебной деятельности, предусматривает механизмы формирования всех компонентов учебной деятельности (мотив, цель, учебная задача, учебные операции, контроль и самоконтроль);

принцип индивидуализации обучения: ООП ООО предусматривает возможность и механизмы разработки индивидуальных программ и учебных планов для обучения детей с особыми способностями, потребностями и интересами с учетом мнения родителей (законных представителей) обучающегося;

системно-деятельностный подход, предполагающий ориентацию на результаты обучения, на развитие активной учебно-познавательной деятельности обучающегося на основе освоения универсальных учебных действий, познания и освоения мира личности, формирование его готовности к саморазвитию и непрерывному образованию;

принцип учета индивидуальных возрастных, психологических и физиологических особенностей обучающихся при построении образовательного процесса и определении образовательно-воспитательных целей и путей их достижения;

принцип обеспечения фундаментального характера образования, учета специфики изучаемых учебных предметов;

принцип интеграции обучения и воспитания: ООП ООО предусматривает связь урочной и внеурочной деятельности, предполагающий направленность учебного процесса на достижение личностных результатов освоения образовательной программы;

принцип здоровьесбережения: при организации образовательной деятельности не допускается использование технологий, которые могут нанести вред физическому и (или) психическому здоровью обучающихся, приоритет использования здоровьесберегающих педагогических технологий.

1.1.3. Общая характеристика программы ООО

Основная образовательная программа формируется с учетом психолого-педагогических особенностей развития детей 11-15 лет, связанных:

– с переходом от учебных действий, характерных для начальной школы и осуществляемых только совместно с классом как учебной общностью и под руководством учителя, от способности только осуществлять принятие заданной педагогом и осмысленной цели к овладению этой учебной деятельностью на уровне основной школы в единстве мотивационно-смыслового и операционно-технического компонентов, становление которой осуществляется в форме учебного исследования, к новой внутренней позиции обучающегося, направленности на самостоятельный познавательный поиск, постановку учебных целей, освоение и самостоятельное осуществление контрольных и оценочных действий, инициативу в организации учебного сотрудничества;

– с осуществлением на каждом возрастном уровне (11-13 и 13-15 лет), благодаря развитию рефлексии общих способов действий и возможностей их переноса в различные учебно- предметные области, качественного преобразования учебных действий: моделирования, контроля и оценки и перехода от самостоятельной постановки обучающимися новых учебных задач к развитию способности проектирования собственной учебной деятельности и построению жизненных планов во временной перспективе;

– с формированием у обучающегося научного типа мышления, который ориентирует его на общекультурные образцы, нормы, эталоны и закономерности взаимодействия с окружающим миром;

– с овладением коммуникативными средствами и способами организации кооперации и сотрудничества, развитием учебного сотрудничества, реализуемого в отношениях обучающихся с учителем и сверстниками;

– с изменением формы организации учебной деятельности и учебного

сотрудничества от классно-урочной к лабораторно-семинарской и лекционно-лабораторной исследовательской.

Переход обучающегося в основную школу совпадает с первым этапом подросткового развития – переходом к кризису младшего подросткового возраста (11-13 лет, 5-7 классы), характеризующимся началом перехода от детства к взрослости, при котором центральным и специфическим новообразованием в личности подростка является возникновение и развитие самосознания – представления о том, что он уже не ребенок, т. е. чувства взрослости, а также внутренней переориентацией подростка с правил и ограничений, связанных с моралью послушания, на нормы поведения взрослых.

Второй этап подросткового развития (14–15 лет, 8–9 классы), характеризуется:

– бурным, скачкообразным характером развития, т. е. происходящими за сравнительно короткий срок многочисленными качественными изменениями прежних особенностей, интересов и отношений ребенка, появлением у подростка значительных субъективных трудностей и переживаний;

– стремлением подростка к общению и совместной деятельности со сверстниками;

– особой чувствительностью к морально-этическому «кодексу товарищества», в котором заданы важнейшие нормы социального поведения взрослого мира;

– обостренной, в связи с возникновением чувства взрослости, восприимчивостью к усвоению норм, ценностей и способов поведения, которые существуют в мире взрослых и в их отношениях, порождающей интенсивное формирование нравственных понятий и убеждений, выработку принципов, моральное развитие личности; т. е. моральным развитием личности;

– сложными поведенческими проявлениями, вызванными противоречием между потребностью подростков в признании их взрослыми со стороны окружающих и собственной неуверенностью в этом, проявляющимися в разных формах непослушания, сопротивления и протеста;

– изменением социальной ситуации развития: ростом информационных перегрузок, характером социальных взаимодействий, способами получения информации (СМИ, телевидение, Интернет).

Учет особенностей подросткового возраста, успешность и своевременность формирования новообразований познавательной сферы, качеств и свойств личности связывается с активной позицией учителя, а также с адекватностью построения образовательного процесса и выбором условий и методик обучения.

Объективно необходимое для подготовки к будущей жизни развитие социальной взрослости подростка требует и от родителей (законных представителей) решения соответствующей задачи воспитания подростка в семье, смены прежнего типа отношений на новый.

1.2. Планируемые результаты освоения обучающимися основного образовательной программы ООО.

Планируемые результаты освоения ООП ООО соответствуют современным целям основного общего образования, представленным во ФГОС ООО как система личностных, метапредметных и предметных достижений обучающегося.

Требования к личностным результатам освоения обучающимися ООП ООО включают осознание российской гражданской идентичности; готовность обучающихся к саморазвитию, самостоятельности и личностному самоопределению; ценность самостоятельности и инициативы; наличие мотивации к целенаправленной социально значимой деятельности; сформированность внутренней позиции личности как особого ценностного отношения к себе, окружающим людям и жизни в целом.

Личностные результаты освоения ООП ООО достигаются в единстве учебной и воспитательной деятельности образовательной организации в соответствии с традиционными российскими социокультурными и духовно-нравственными ценностями, принятыми в обществе правилами и нормами поведения и способствуют процессам самопознания, самовоспитания и саморазвития, формирования внутренней позиции личности.

Личностные результаты освоения ФООП ООО отражают готовность обучающихся руководствоваться системой позитивных ценностных ориентаций и расширение опыта деятельности на ее основе и в процессе реализации основных направлений воспитательной деятельности, в том числе в части: гражданского воспитания, патриотического воспитания, духовно-нравственного воспитания, эстетического воспитания, физического воспитания, формирования культуры здоровья и эмоционального благополучия, трудового воспитания, экологического воспитания, осознание ценности научного познания, а также результаты, обеспечивающие адаптацию обучающегося к изменяющимся условиям социальной и природной среды.

Метапредметные результаты включают:

освоение обучающимися межпредметных понятий (используются в нескольких предметных областях и позволяют связывать знания из различных учебных предметов, учебных курсов, модулей в целостную научную картину мира) и универсальных учебных действий (познавательные, коммуникативные, регулятивные);

способность их использовать в учебной, познавательной и социальной практике;

готовность к самостоятельному планированию и осуществлению учебной деятельности и организации учебного сотрудничества с педагогическими работниками и сверстниками, к участию в построении индивидуальной образовательной траектории;

овладение навыками работы с информацией: восприятие и создание информационных текстов в различных форматах, в том числе цифровых, с учетом назначения информации и ее целевой аудитории.

Метапредметные результаты сгруппированы по трем направлениям и отражают способность обучающихся использовать на практике универсальные учебные действия, составляющие умение овладевать:

познавательными универсальными учебными действиями;

коммуникативными универсальными учебными действиями;

регулятивными универсальными учебными действиями.

Овладение познавательными универсальными учебными действиями предполагает умение использовать базовые логические действия, базовые исследовательские действия, работать с информацией.

Овладение системой коммуникативных универсальных учебных действий обеспечивает сформированность социальных навыков общения, совместной деятельности.

Овладение регулятивными универсальными учебными действиями включает умения самоорганизации, самоконтроля, развитие эмоционального интеллекта.

Предметные результаты включают:

освоение обучающимися в ходе изучения учебного предмета научных знаний, умений и способов действий, специфических для соответствующей предметной области; предпосылки научного типа мышления;

виды деятельности по получению нового знания, его интерпретации, преобразованию и применению в различных учебных ситуациях, в том числе при создании учебных и социальных проектов.

Требования к предметным результатам:

сформулированы в деятельностной форме с усилением акцента на применение знаний и конкретные умения;

определяют минимум содержания гарантированного государством основного общего образования, построенного в логике изучения каждого учебного предмета;

определяют требования к результатам освоения программ основного общего образования по учебным предметам;

усиливают акценты на изучение явлений и процессов современной России и мира в целом, современного состояния науки.

Предметные результаты по предметной области «Русский язык и литература» должны обеспечивать:

По учебному предмету *«Русский язык»*:

5 КЛАСС

Общие сведения о языке

Осознавать богатство и выразительность русского языка, приводить примеры, свидетельствующие об этом.

Знать основные разделы лингвистики, основные единицы языка и речи (звук, морфема, слово, словосочетание, предложение).

Язык и речь

Характеризовать различия между устной и письменной речью, диалогом и монологом, учитывать особенности видов речевой деятельности при решении практико-ориентированных учебных задач и в повседневной жизни.

Создавать устные монологические высказывания объёмом не менее 5 предложений на основе жизненных наблюдений, чтения научно-учебной, художественной и научно-популярной литературы.

Участвовать в диалоге на лингвистические темы (в рамках изученного) и в диалоге/полилоге на основе жизненных наблюдений объёмом не менее 3 реплик.

Владеть различными видами аудирования: выборочным, ознакомительным, детальным – научно-учебных и художественных текстов различных функционально-смысловых типов речи.

Владеть различными видами чтения: просмотровым, ознакомительным, изучающим, поисковым.

Устно пересказывать прочитанный или прослушанный текст объёмом не менее 100 слов.

Понимать содержание прослушанных и прочитанных научно-учебных и художественных текстов различных функционально-смысловых типов речи объёмом не менее 150 слов: устно и письменно формулировать тему и главную мысль текста; формулировать вопросы по содержанию текста и отвечать на них; подробно и сжато передавать в письменной форме содержание исходного текста (для подробного изложения объём исходного текста должен составлять не менее 100 слов; для сжатого изложения – не менее 110 слов).

Осуществлять выбор языковых средств для создания высказывания в соответствии с целью, темой и коммуникативным замыслом.

Соблюдать на письме нормы современного русского литературного языка, в том числе во время списывания текста объёмом 90–100 слов; словарного диктанта объёмом 15–20 слов; диктанта на основе связного текста объёмом 90–100 слов, составленного с учётом ранее изученных правил правописания (в том числе содержащего изученные в течение первого года обучения орфограммы, пунктограммы и слова с непроверяемыми написаниями); уметь пользоваться разными видами лексических словарей; соблюдать в устной речи и на письме правила речевого этикета.

Текст

Распознавать основные признаки текста; членить текст на композиционно-смысловые части (абзацы); распознавать средства связи предложений и частей текста (формы слова, однокоренные слова, синонимы, антонимы, личные местоимения, повтор слова); применять эти знания при создании собственного текста (устного и письменного).

Проводить смысловой анализ текста, его композиционных особенностей, определять количество микротем и абзацев.

Характеризовать текст с точки зрения его соответствия основным признакам (наличие темы, главной мысли, грамматической связи предложений, цельности и относительной законченности); с точки зрения его принадлежности к функционально-смысловому типу речи.

Использовать знание основных признаков текста, особенностей функционально-смысловых типов речи, функциональных разновидностей языка в практике создания текста (в рамках изученного).

Применять знание основных признаков текста (повествование) в практике его создания.

Создавать тексты-повествования с опорой на жизненный и читательский опыт; тексты с опорой на сюжетную картину (в том числе сочинения-миниатюры объёмом 3 и более предложений; классные сочинения объёмом не менее 70 слов).

Восстанавливать деформированный текст; осуществлять корректировку восстановленного текста с опорой на образец.

Владеть умениями информационной переработки прослушанного и прочитанного научно-учебного, художественного и научно-популярного текстов: составлять план (простой, сложный) с целью дальнейшего воспроизведения содержания текста в устной и письменной форме; передавать содержание текста, в том числе с изменением лица рассказчика; извлекать информацию из различных источников, в том числе из лингвистических словарей и справочной литературы, и использовать её в учебной деятельности.

Представлять сообщение на заданную тему в виде презентации.

Редактировать собственные/созданные другими обучающимися тексты с целью совершенствования их содержания (проверка фактического материала, начальный логический анализ текста – целостность, связность, информативность).

Функциональные разновидности языка

Иметь общее представление об особенностях разговорной речи, функциональных стилей, языка художественной литературы.

Система языка

Фонетика. Графика. Орфоэпия

Характеризовать звуки; понимать различие между звуком и буквой, характеризовать систему звуков.

Проводить фонетический анализ слов.

Использовать знания по фонетике, графике и орфоэпии в практике произношения и правописания слов.

Орфография

Оперировать понятием «орфограмма» и различать буквенные и небуквенные орфограммы при проведении орфографического анализа слова.

Распознавать изученные орфограммы.

Применять знания по орфографии в практике правописания (в том числе применять знание о правописании разделительных **ъ** и **ь**).

Лексикология

Объяснять лексическое значение слова разными способами (подбор однокоренных слов; подбор синонимов и антонимов; определение значения слова по контексту, с помощью толкового словаря).

Распознавать однозначные и многозначные слова, различать прямое и переносное значения слова.

Распознавать синонимы, антонимы, омонимы; различать многозначные слова и омонимы; уметь правильно употреблять слова-паронимы.

Характеризовать тематические группы слов, родовые и видовые понятия.

Проводить лексический анализ слов (в рамках изученного).

Уметь пользоваться лексическими словарями (толковым словарём, словарями синонимов, антонимов, омонимов, паронимов).

Морфемика. Орфография

Характеризовать морфему как минимальную значимую единицу языка.

Распознавать морфемы в слове (корень, приставку, суффикс, окончание), выделять основу слова.

Находить чередование звуков в морфемах (в том числе чередование гласных с нулём звука).

Проводить морфемный анализ слов.

Применять знания по морфемике при выполнении языкового анализа различных видов и в практике правописания неизменяемых приставок и приставок на -з (-с); ы – и после приставок; корней с безударными проверяемыми, непроверяемыми, чередующимися гласными (в рамках изученного); корней с проверяемыми, непроверяемыми, непроизносимыми согласными (в рамках изученного); ё – о после шипящих в корне слова; ы – и после ц.

Проводить орфографический анализ слов (в рамках изученного).

Уместно использовать слова с суффиксами оценки в собственной речи.

Морфология. Культура речи. Орфография

Применять знания о частях речи как лексико-грамматических разрядах слов, о грамматическом значении слова, о сис-теме частей речи в русском языке для решения практико-ориентированных учебных задач.

Распознавать имена существительные, имена прилагательные, глаголы.

Проводить морфологический анализ имён существительных, частичный морфологический анализ имён прилагательных, глаголов.

Проводить орфографический анализ имён существительных, имён прилагательных, глаголов (в рамках изученного).

Применять знания по морфологии при выполнении языкового анализа различных видов и в речевой практике.

Имя существительное

Определять общее грамматическое значение, морфологические признаки и синтаксические функции имени существительного; объяснять его роль в речи.

Определять лексико-грамматические разряды имён существительных.

Различать типы склонения имён существительных, выявлять разносклоняемые и несклоняемые имена существительные.

Проводить морфологический анализ имён существительных.

Соблюдать нормы словоизменения, произношения имён существительных, постановки в них ударения (в рамках изученного), употребления несклоняемых имён существительных.

Соблюдать правила правописания имён существительных: безударных окончаний; о – е (ё) после шипящих и ц в суффиксах и окончаниях; суффиксов -чик- – -щик-, -ек- – -ик- (-чик-); корней с чередованием а // о: -лаг- – -лож-; -раст- – -ращ- – -рос-; -гар- – -гор-, -

зар- – **-зор-**; **-клан-** – **-клон-**, **-скак-** – **-скоч-**; употребления (неупотребления) **ь** на конце имён существительных после шипящих; слитное и раздельное написание **не** с именами существительными; правописание собственных имён существительных.

Имя прилагательное

Определять общее грамматическое значение, морфологические признаки и синтаксические функции имени прилагательного; объяснять его роль в речи; различать полную и краткую формы имён прилагательных.

Проводить частичный морфологический анализ имён прилагательных (в рамках изученного).

Соблюдать нормы словоизменения, произношения имён прилагательных, постановки в них ударения (в рамках изученного).

Соблюдать правила правописания имён прилагательных: безударных окончаний; **о** – **е** после шипящих и **ц** в суффиксах и окончаниях; кратких форм имён прилагательных с основой на шипящие; правила слитного и раздельного написания **не** с именами прилагательными.

Глагол

Определять общее грамматическое значение, морфологические признаки и синтаксические функции глагола; объяснять его роль в словосочетании и предложении, а также в речи.

Различать глаголы совершенного и несовершенного вида, возвратные и невозвратные.

Называть грамматические свойства инфинитива (неопределённой формы) глагола, выделять его основу; выделять основу настоящего (будущего простого) времени глагола.

Определять спряжение глагола, уметь спрягать глаголы.

Проводить частичный морфологический анализ глаголов (в рамках изученного).

Соблюдать нормы словоизменения глаголов, постановки ударения в глагольных формах (в рамках изученного).

Соблюдать правила правописания глаголов: корней с чередованием **е** // **и**; использования **ь** после шипящих как показателя грамматической формы в инфинитиве, в форме 2-го лица единственного числа; **-тся** и **-ться** в глаголах; суффиксов **-ова-** – **-ева-**, **-ыва-** – **-ива-**; личных окончаний глагола, гласной перед суффиксом **-л-** в формах прошедшего времени глагола; слитного и раздельного написания **не** с глаголами.

Синтаксис. Культура речи. Пунктуация

Распознавать единицы синтаксиса (словосочетание и предложение); проводить синтаксический анализ словосочетаний и простых предложений; проводить пунктуационный анализ простых осложнённых и сложных предложений (в рамках изученного); применять знания по синтаксису и пунктуации при выполнении языкового анализа различных видов и в речевой практике.

Распознавать словосочетания по морфологическим свойствам главного слова (именные, глагольные, наречные); простые нео-сложнённые предложения; простые предложения, осложнённые однородными членами, включая предложения с обобщающим словом при однородных членах, обращением; распознавать предложения по цели высказывания (повествовательные, побудительные, вопросительные), эмоциональной окраске (восклицательные и невосклицательные), количеству грамматических основ (простые и сложные), наличию второстепенных членов (распространённые и нераспространённые); определять главные (грамматическую основу) и второстепенные члены предложения, морфологические средства выражения подлежащего (именем существительным или местоимением в именительном падеже, сочетанием имени существительного в форме именительного падежа с существительным или местоимением в форме творительного падежа с предлогом; сочетанием имени числительного в форме

именительного падежа с существительным в форме родительного падежа) и сказуемого (глаголом, именем существительным, именем прилагательным), средства выражения второстепенных членов предложения (в рамках изученного).

Соблюдать на письме пунктуационные правила при постановке тире между подлежащим и сказуемым, выборе знаков препинания в предложениях с однородными членами, связанными бессоюзной связью, одиночным союзом **и**, союзами **а**, **но**, **однако**, **зато**, **да** (в значении **и**), **да** (в значении **но**); с обобщающим словом при однородных членах; с обращением; в предложениях с прямой речью; в сложных предложениях, состоящих из частей, связанных бессоюзной связью и союзами **и**, **но**, **а**, **однако**, **зато**, **да**; оформлять на письме диалог.

Проводить пунктуационный анализ предложения (в рамках изученного).

6 КЛАСС

Общие сведения о языке

Характеризовать функции русского языка как государственного языка Российской Федерации и языка межнационального общения, приводить примеры использования русского языка как государственного языка Российской Федерации и как языка межнационального общения (в рамках изученного).

Иметь представление о русском литературном языке.

Язык и речь

Создавать устные монологические высказывания объёмом не менее 6 предложений на основе жизненных наблюдений, чтения научно-учебной, художественной и научно-популярной литературы (монолог-описание, монолог-повествование, монолог-рассуждение); выступать с сообщением на лингвистическую тему.

Участвовать в диалоге (побуждение к действию, обмен мнениями) объёмом не менее 4 реплик.

Владеть различными видами аудирования: выборочным, ознакомительным, детальным – научно-учебных и художественных текстов различных функционально-смысловых типов речи.

Владеть различными видами чтения: просмотровым, ознакомительным, изучающим, поисковым.

Устно пересказывать прочитанный или прослушанный текст объёмом не менее 110 слов.

Понимать содержание прослушанных и прочитанных научно-учебных и художественных текстов различных функционально-смысловых типов речи объёмом не менее 180 слов: устно и письменно формулировать тему и главную мысль текста, вопросы по содержанию текста и отвечать на них; подробно и сжато передавать в устной и письменной форме содержание прочитанных научно-учебных и художественных текстов различных функционально-смысловых типов речи (для подробного изложения объём исходного текста должен составлять не менее 160 слов; для сжатого изложения – не менее 165 слов).

Осуществлять выбор лексических средств в соответствии с речевой ситуацией; пользоваться словарями иностранных слов, устаревших слов; оценивать свою и чужую речь с точки зрения точного, уместного и выразительного словоупотребления; использовать толковые словари.

Соблюдать в устной речи и на письме нормы современного русского литературного языка, в том числе во время списывания текста объёмом 100–110 слов; словарного диктанта объёмом 20–25 слов; диктанта на основе связного текста объёмом 100–110 слов, составленного с учётом ранее изученных правил правописания (в том числе содержащего изученные в течение второго года обучения орфограммы, пунктограммы и слова с

непроверяемыми написаниями); соблюдать в устной речи и на письме правила речевого этикета.

Текст

Анализировать текст с точки зрения его соответствия основным признакам; с точки зрения его принадлежности к функционально-смысловому типу речи.

Характеризовать тексты различных функционально-смысловых типов речи; характеризовать особенности описания как типа речи (описание внешности человека, помещения, природы, местности, действий).

Выявлять средства связи предложений в тексте, в том числе притяжательные и указательные местоимения, видо-временную соотнесённость глагольных форм.

Применять знания о функционально-смысловых типах речи при выполнении анализа различных видов и в речевой практике; использовать знание основных признаков текста в практике создания собственного текста.

Проводить смысловой анализ текста, его композиционных особенностей, определять количество микротем и абзацев.

Создавать тексты различных функционально-смысловых типов речи (повествование, описание внешности человека, помещения, природы, местности, действий) с опорой на жизненный и читательский опыт; произведение искусства (в том числе сочинения-миниатюры объёмом 5 и более предложений; классные сочинения объёмом не менее 100 слов с учётом функциональной разновидности и жанра сочинения, характера темы).

Владеть умениями информационной переработки текста: составлять план прочитанного текста (простой, сложный; назывной, вопросный) с целью дальнейшего воспроизведения содержания текста в устной и письменной форме; выделять главную и второстепенную информацию в прослушанном и прочитанном тексте; извлекать информацию из различных источников, в том числе из лингвистических словарей и справочной литературы, и использовать её в учебной деятельности.

Представлять сообщение на заданную тему в виде презентации.

Представлять содержание прослушанного или прочитанного научно-учебного текста в виде таблицы, схемы; представлять содержание таблицы, схемы в виде текста.

Редактировать собственные тексты с опорой на знание норм современного русского литературного языка.

Функциональные разновидности языка

Характеризовать особенности официально-делового стиля речи, научного стиля речи; перечислять требования к составлению словарной статьи и научного сообщения; анализировать тексты разных функциональных разновидностей языка и жанров (рассказ; заявление, расписка; словарная статья, научное сообщение).

Применять знания об официально-деловом и научном стиле при выполнении языкового анализа различных видов и в речевой практике.

СИСТЕМА ЯЗЫКА

Лексикология. Культура речи

Различать слова с точки зрения их происхождения: исконно русские и заимствованные слова; различать слова с точки зрения их принадлежности к активному или пассивному запасу: неологизмы, устаревшие слова (историзмы и архаизмы); различать слова с точки зрения сферы их употребления: общеупотребительные слова и слова ограниченной сферы употребления (диалектизмы, термины, профессионализмы, жаргонизмы); определять стилистическую окраску слова. Проводить лексический анализ слов.

Распознавать эпитеты, метафоры, олицетворения; понимать их основное коммуникативное назначение в художественном тексте и использовать в речи с целью повышения её богатства и выразительности.

Распознавать в тексте фразеологизмы, уметь определять их значения; характеризовать ситуацию употребления фразеологизма.

Осуществлять выбор лексических средств в соответствии с речевой ситуацией; пользоваться словарями иностранных слов, устаревших слов; оценивать свою и чужую речь с точки зрения точного, уместного и выразительного словоупотребления; использовать толковые словари.

Словообразование. Культура речи. Орфография

Распознавать формообразующие и словообразующие морфемы в слове; выделять производящую основу.

Определять способы словообразования (приставочный, суффиксальный, приставочно-суффиксальный, бессуффиксный, сложение, переход из одной части речи в другую); проводить морфемный и словообразовательный анализ слов; применять знания по морфемике и словообразованию при выполнении языкового анализа различных видов.

Соблюдать нормы словообразования имён прилагательных. Распознавать изученные орфограммы; проводить орфографический анализ слов; применять знания по орфографии в практике правописания.

Соблюдать правила правописания сложных и сложносокращённых слов; правила правописания корня **-кас-** – **-кос-** с чередованием **а // о**, гласных в приставках **пре-** и **при-**.

Морфология. Культура речи. Орфография

Характеризовать особенности словообразования имён существительных.

Соблюдать правила слитного и дефисного написания **пол-** и **полу-** со словами.

Соблюдать нормы произношения, постановки ударения (в рамках изученного), словоизменения имён существительных.

Различать качественные, относительные и притяжательные имена прилагательные, степени сравнения качественных имён прилагательных.

Соблюдать нормы словообразования имён прилагательных; нормы произношения имён прилагательных, нормы ударения (в рамках изученного); соблюдать правила правописания **н** и **нн** в именах прилагательных, суффиксов **-к-** и **-ск-** имён прилагательных, сложных имён прилагательных.

Распознавать числительные; определять общее грамматическое значение имени числительного; различать разряды имён числительных по значению, по строению.

Уметь склонять числительные и характеризовать особенности склонения, словообразования и синтаксических функций числительных; характеризовать роль имён числительных в речи.

Правильно употреблять собирательные имена числительные; соблюдать правила правописания имён числительных, в том числе написание **ь** в именах числительных; написание двойных согласных; слитное, раздельное, дефисное написание числительных; правила правописания окончаний числительных.

Распознавать местоимения; определять общее грамматическое значение; различать разряды местоимений; уметь склонять местоимения; характеризовать особенности их склонения, словообразования, синтаксических функций, роли в речи.

Правильно употреблять местоимения в соответствии с требованиями русского речевого этикета, в том числе местоимения 3-го лица в соответствии со смыслом предшествующего текста (устранение двусмысленности, неточности); соблюдать правила правописания местоимений с **не** и **ни**, слитного, раздельного и дефисного написания местоимений.

Распознавать переходные и непереходные глаголы; разноспрягаемые глаголы; определять наклонение глагола, значение глаголов в изъявительном, условном и повелительном наклонении; различать безличные и личные глаголы; использовать личные глаголы в безличном значении.

Соблюдать правила правописания **ь** в формах глагола повелительного наклонения.

Проводить морфологический анализ имён прилагательных, имён числительных, местоимений, глаголов; применять знания по морфологии при выполнении языкового анализа различных видов и в речевой практике.

Проводить фонетический анализ слов; использовать знания по фонетике и графике в практике произношения и правописания слов.

Распознавать изученные орфограммы; проводить орфографический анализ слов; применять знания по орфографии в практике правописания.

Проводить синтаксический анализ словосочетаний, синтаксический и пунктуационный анализ предложений (в рамках изученного), применять знания по синтаксису и пунктуации при выполнении языкового анализа различных видов и в речевой практике.

7 КЛАСС

Общие сведения о языке

Иметь представление о языке как развивающемся явлении.

Осознавать взаимосвязь языка, культуры и истории народа (приводить примеры).

Язык и речь

Создавать устные монологические высказывания объёмом не менее 7 предложений на основе наблюдений, личных впечатлений, чтения научно-учебной, художественной и научно-- популярной литературы (монолог-описание, монолог-рассуждение, монолог-повествование); выступать с научным сообщением.

Участвовать в диалоге на лингвистические темы (в рамках изученного) и темы на основе жизненных наблюдений объёмом не менее 5 реплик.

Владеть различными видами диалога: диалог – запрос информации, диалог – сообщение информации.

Владеть различными видами аудирования (выборочное, ознакомительное, детальное) публицистических текстов различных функционально-смысловых типов речи.

Владеть различными видами чтения: просмотровым, ознакомительным, изучающим, поисковым.

Устно пересказывать прослушанный или прочитанный текст объёмом не менее 120 слов.

Понимать содержание прослушанных и прочитанных публицистических текстов (рассуждение-доказательство, рассуждение-объяснение, рассуждение-размышление) объёмом не менее 230 слов: устно и письменно формулировать тему и главную мысль текста; формулировать вопросы по содержанию текста и отвечать на них; подробно, сжато и выборочно передавать в устной и письменной форме содержание прослушанных публицистических текстов (для подробного изложения объём исходного текста должен составлять не менее 180 слов; для сжатого и выборочного изложения – не менее 200 слов).

Осуществлять адекватный выбор языковых средств для со-здания высказывания в соответствии с целью, темой и коммуникативным замыслом.

Соблюдать в устной речи и на письме нормы современного русского литературного языка, в том числе во время списывания текста объёмом 110–120 слов; словарного диктанта объёмом 25–30 слов; диктанта на основе связного текста объёмом 110–120 слов, составленного с учётом ранее изученных правил правописания (в том числе содержащего изученные в течение третьего года обучения орфограммы, пунктограммы и слова с непроверяемыми написаниями); соблюдать на письме правила речевого этикета.

Текст

Анализировать текст с точки зрения его соответствия основным признакам; выявлять его структуру, особенности абзацного членения, языковые средства выразительности в тексте: фонетические (звукопись), словообразовательные, лексические.

Проводить смысловой анализ текста, его композиционных особенностей, определять количество микротем и абзацев.

Выявлять лексические и грамматические средства связи предложений и частей текста.

Создавать тексты различных функционально-смысловых -типов речи с опорой на жизненный и читательский опыт; на произведения искусства (в том числе сочинения-миниатюры объёмом 6 и более предложений; классные сочинения объёмом не менее 150 слов с учётом стиля и жанра сочинения, характера темы).

Владеть умениями информационной переработки текста: составлять план прочитанного текста (простой, сложный; назывной, вопросный, тезисный) с целью дальнейшего воспроизведения содержания текста в устной и письменной форме; выделять главную и второстепенную информацию в тексте; передавать содержание текста с изменением лица рассказчика; использовать способы информационной переработки текста; извлекать информацию из различных источников, в том числе из лингвистических словарей и справочной литературы, и использовать её в учебной деятельности.

Представлять сообщение на заданную тему в виде презентации.

Представлять содержание научно-учебного текста в виде таблицы, схемы; представлять содержание таблицы, схемы в виде текста.

Редактировать тексты: сопоставлять исходный и отредактированные тексты; редактировать собственные тексты с целью совершенствования их содержания и формы с опорой на знание норм современного русского литературного языка.

Функциональные разновидности языка

Характеризовать функциональные разновидности языка: разговорную речь и функциональные стили (научный, публицистический, официально-деловой), язык художественной литературы.

Характеризовать особенности публицистического стиля (в том числе сферу употребления, функции), употребления языковых средств выразительности в текстах публицистического стиля, нормы построения текстов публицистического стиля, особенности жанров (интервью, репортаж, заметка).

Создавать тексты публицистического стиля в жанре репортажа, заметки, интервью; оформлять деловые бумаги (инструкция).

Владеть нормами построения текстов публицистического стиля.

Характеризовать особенности официально-делового стиля (в том числе сферу употребления, функции, языковые особенности), особенности жанра инструкции.

Применять знания о функциональных разновидностях языка при выполнении языкового анализа различных видов и в речевой практике.

Система языка

Распознавать изученные орфограммы; проводить орфографический анализ слов; применять знания по орфографии в практике правописания.

Использовать знания по морфемике и словообразованию при выполнении языкового анализа различных видов и в практике правописания.

Объяснять значения фразеологизмов, пословиц и поговорок, афоризмов, крылатых слов (на основе изученного), в том числе с использованием фразеологических словарей русского языка.

Распознавать метафору, олицетворение, эпитет, гиперболу, литоту; понимать их коммуникативное назначение в художественном тексте и использовать в речи как средство выразительности.

Характеризовать слово с точки зрения сферы его употребления, происхождения, активного и пассивного запаса и стилистической окраски; проводить лексический анализ слов; применять знания по лексике и фразеологии при выполнении языкового анализа различных видов и в речевой практике.

Распознавать омонимию слов разных частей речи; различать лексическую и грамматическую омонимию; понимать особенности употребления омонимов в речи.

Использовать грамматические словари и справочники в речевой практике.

Морфология. Культура речи

Распознавать причастия и деепричастия, наречия, служебные слова (предлоги, союзы, частицы), междометия, звукоподражательные слова и проводить их морфологический анализ: определять общее грамматическое значение, морфологические признаки, синтаксические функции.

Причастие

Характеризовать причастие как особую форму глагола, определять признаки глагола и имени прилагательного в причастии; определять синтаксические функции причастия.

Распознавать причастия настоящего и прошедшего времени, действительные и страдательные причастия, различать и характеризовать полные и краткие формы страдательных причастий, склонять причастия.

Проводить морфологический, орфографический анализ причастий, применять это умение в речевой практике.

Составлять словосочетания с причастием в роли зависимого слова, конструировать причастные обороты.

Уместно использовать причастия в речи, различать созвучные причастия и имена прилагательные (**висящий — висячий, горящий — горячий**). Правильно ставить ударение в некоторых формах причастий, применять правила правописания падежных окончаний и суффиксов причастий; **н** и **нн** в причастиях и отглагольных именах прилагательных, написания гласной перед суффиксом **-вш-** действительных причастий прошедшего времени, перед суффиксом **-нн-** страдательных причастий прошедшего времени, написания **не** с причастиями.

Правильно расставлять знаки препинания в предложениях с причастным оборотом.

Проводить синтаксический и пунктуационный анализ предложений с причастным оборотом (в рамках изученного).

Деепричастие

Определять признаки глагола и наречия в деепричастии, синтаксическую функцию деепричастия.

Распознавать деепричастия совершенного и несовершенного вида.

Проводить морфологический, орфографический анализ деепричастий, применять это умение в речевой практике.

Конструировать деепричастный оборот, определять роль деепричастия в предложении.

Уместно использовать деепричастия в речи.

Правильно ставить ударение в деепричастиях.

Применять правила написания гласных в суффиксах деепричастий, правила слитного и раздельного написания **не** с деепричастиями.

Правильно строить предложения с одиночными деепричастиями и деепричастными оборотами.

Правильно расставлять знаки препинания в предложениях с одиночным деепричастием и деепричастным оборотом.

Проводить синтаксический и пунктуационный анализ предложений с одиночным деепричастием и деепричастным оборотом (в рамках изученного).

Наречие

Распознавать наречия в речи. Определять общее грамматическое значение наречий; различать разряды наречий по значению; характеризовать особенности словообразования наречий, их синтаксических свойств, роли в речи.

Проводить морфологический, орфографический анализ наречий (в рамках изученного), применять это умение в речевой практике.

Соблюдать нормы образования степеней сравнения наречий, произношения наречий, постановки в них ударения.

Применять правила слитного, отдельного и дефисного написания наречий; написания **н** и **нн** в наречиях на **-о** и **-е**; написания суффиксов **-а** и **-о** наречий с приставками **из-**, **до-**, **с-**, **в-**, **на-**, **за-**; употребления **ь** на конце наречий после шипящих; написания суффиксов наречий **-о** и **-е** после шипящих; написания **е** и **и** в приставках **не-** и **ни-** наречий; слитного и отдельного написания **не** с наречиями.

Слова категории состояния

Определять общее грамматическое значение, морфологические признаки слов категории состояния, характеризовать их синтаксическую функцию и роль в речи.

Служебные части речи

Давать общую характеристику служебных частей речи, объяснять их отличия от самостоятельных частей речи.

Предлог

Характеризовать предлог как служебную часть речи, различать производные и непроизводные предлоги, простые и составные предлоги.

Употреблять предлоги в речи в соответствии с их значением и стилистическими особенностями, соблюдать нормы правописания производных предлогов.

Соблюдать нормы употребления имён существительных и местоимений с предлогами, предлогов **из** – **с**, **в** – **на** в составе словосочетаний, правила правописания производных предлогов.

Проводить морфологический анализ предлогов, применять это умение при выполнении языкового анализа различных -видов и в речевой практике.

Союз

Характеризовать союз как служебную часть речи, различать разряды союзов по значению, по строению, объяснять роль союзов в тексте, в том числе как средств связи однородных членов предложения и частей сложного предложения.

Употреблять союзы в речи в соответствии с их значением и стилистическими особенностями, соблюдать правила правописания союзов, постановки знаков препинания в сложных союзных предложениях, постановки знаков препинания в предложениях с союзом **и**. Проводить морфологический анализ союзов, применять это умение в речевой практике.

Частица

Характеризовать частицу как служебную часть речи, различать разряды частиц по значению, по составу, объяснять роль частиц в передаче различных оттенков значения в слове и тексте, в образовании форм глагола, понимать интонационные особенности предложений с частицами.

Употреблять частицы в речи в соответствии с их значением и стилистической окраской; соблюдать нормы правописания частиц.

Проводить морфологический анализ частиц, применять это умение в речевой практике.

Междометия и звукоподражательные слова

Характеризовать междометия как особую группу слов, различать группы междометий по значению, объяснять роль междометий в речи, характеризовать особенности звукоподражательных слов и их употребление в разговорной речи, в художественной литературе.

Проводить морфологический анализ междометий, применять это умение в речевой практике.

Соблюдать пунктуационные правила оформления предложений с междометиями.

Различать грамматические омонимы.

8 КЛАСС

Общие сведения о языке

Иметь представление о русском языке как одном из славянских языков.

Язык и речь

Создавать устные монологические высказывания объёмом не менее 8 предложений на основе жизненных наблюдений, личных впечатлений, чтения научно-учебной, художественной, научно-популярной и публицистической литературы (монолог-описание, монолог-рассуждение, монолог-повествование); выступать с научным сообщением.

Участвовать в диалоге на лингвистические темы (в рамках изученного) и темы на основе жизненных наблюдений (объём не менее 6 реплик).

Владеть различными видами аудирования: выборочным, ознакомительным, детальным – научно-учебных, художественных, публицистических текстов различных функционально-смысловых типов речи.

Владеть различными видами чтения: просмотровым, ознакомительным, изучающим, поисковым.

Устно пересказывать прочитанный или прослушанный текст объёмом не менее 140 слов.

Понимать содержание прослушанных и прочитанных научно-учебных, художественных, публицистических текстов различных функционально-смысловых типов речи объёмом не менее 280 слов: подробно, сжато и выборочно передавать в устной и письменной форме содержание прослушанных и прочитанных научно-учебных, художественных, публицистических текстов различных функционально-смысловых типов речи (для подробного изложения объём исходного текста должен составлять не менее 230 слов; для сжатого и выборочного изложения – не менее 260 слов).

Осуществлять выбор языковых средств для создания высказывания в соответствии с целью, темой и коммуникативным замыслом.

Соблюдать в устной речи и на письме нормы современного русского литературного языка, в том числе во время списывания текста объёмом 120–140 слов; словарного диктанта объёмом 30–35 слов; диктанта на основе связного текста объёмом 120–140 слов, составленного с учётом ранее изученных правил правописания (в том числе содержащего изученные в течение четвёртого года обучения орфограммы, пунктограммы и слова с непроверяемыми написаниями); понимать особенности использования мимики и жестов в разговорной речи; объяснять национальную обусловленность норм речевого этикета; соблюдать в устной речи и на письме правила русского речевого этикета.

Текст

Анализировать текст с точки зрения его соответствия основным признакам: наличия темы, главной мысли, грамматической связи предложений, цельности и относительной законченности; указывать способы и средства связи предложений в тексте; анализировать текст с точки зрения его принадлежности к функционально-смысловому типу речи; анализировать языковые средства выразительности в тексте (фонетические, словообразовательные, лексические, морфологические).

Распознавать тексты разных функционально-смысловых типов речи; анализировать тексты разных функциональных разновидностей языка и жанров; применять эти знания при выполнении языкового анализа различных видов и в речевой практике.

Создавать тексты различных функционально-смысловых типов речи с опорой на жизненный и читательский опыт; тексты с опорой на произведения искусства (в том числе сочинения-миниатюры объёмом 7 и более предложений; классные сочинения объёмом не менее 200 слов с учётом стиля и жанра сочинения, характера темы).

Владеть умениями информационной переработки текста: со-здавать тезисы, конспект; извлекать информацию из различных источников, в том числе из лингвистических словарей и справочной литературы, и использовать её в учебной деятельности.

Представлять сообщение на заданную тему в виде презентации.

Представлять содержание прослушанного или прочитанного научно-учебного текста в виде таблицы, схемы; представлять содержание таблицы, схемы в виде текста.

Редактировать тексты: собственные и(или) созданные другими обучающимися тексты с целью совершенствования их содержания и формы, сопоставлять исходный и отредактированный тексты.

Функциональные разновидности языка

Характеризовать особенности официально-делового стиля (заявление, объяснительная записка, автобиография, характеристика) и научного стиля, основных жанров научного стиля (реферат, доклад на научную тему), выявлять сочетание различных функциональных разновидностей языка в тексте, средства связи предложений в тексте.

Создавать тексты официально-делового стиля (заявление, объяснительная записка, автобиография, характеристика), публицистических жанров; оформлять деловые бумаги.

Осуществлять выбор языковых средств для создания высказывания в соответствии с целью, темой и коммуникативным замыслом.

Система языка

Синтаксис. Культура речи. Пунктуация

Иметь представление о синтаксисе как разделе лингвистики.

Распознавать словосочетание и предложение как единицы синтаксиса.

Различать функции знаков препинания.

Словосочетание

Распознавать словосочетания по морфологическим свойствам главного слова: именные, глагольные, наречные; определять типы подчинительной связи слов в словосочетании: согласование, управление, примыкание; выявлять грамматическую синонимию словосочетаний.

Применять нормы построения словосочетаний.

Предложение

Характеризовать основные признаки предложения, средства оформления предложения в устной и письменной речи; различать функции знаков препинания.

Распознавать предложения по цели высказывания, эмоциональной окраске, характеризовать их интонационные и смысловые особенности, языковые формы выражения побуждения в побудительных предложениях; использовать в текстах публицистического стиля риторическое восклицание, вопросно-ответную форму изложения.

Распознавать предложения по количеству грамматических основ; различать способы выражения подлежащего, виды сказуемого и способы его выражения. Применять нормы построения простого предложения, использования инверсии; применять нормы согласования сказуемого с подлежащим, в том числе выраженным словосочетанием,

сложносокращёнными словами, словами **большинство – меньшинство**, количественными сочетаниями. Применять нормы постановки тире между подлежащим и сказуемым.

Распознавать предложения по наличию главных и второстепенных членов, предложения полные и неполные (понимать особенности употребления неполных предложений в диалогической речи, соблюдения в устной речи интонации неполного предложения).

Различать виды второстепенных членов предложения (согласованные и несогласованные определения, приложение как особый вид определения; прямые и косвенные дополнения, виды обстоятельств).

Распознавать односоставные предложения, их грамматические признаки, морфологические средства выражения главных членов; различать виды односоставных предложений (назывное предложение, определённо-личное предложение, неопределённо-личное предложение, обобщённо-личное предложение, безличное предложение); характеризовать грамматические различия односоставных предложений и двусоставных неполных предложений; выявлять синтаксическую синонимию односоставных и двусоставных предложений; понимать особенности употребления односоставных предложений в речи; характеризовать грамматические, интонационные и пунктуационные особенности предложений со словами **да, нет**.

Характеризовать признаки однородных членов предложения, средства их связи (союзная и бессоюзная связь); различать однородные и неоднородные определения; находить обобщающие слова при однородных членах; понимать особенности употребления в речи сочетаний однородных членов разных типов.

Применять нормы построения предложений с однородными членами, связанными двойными союзами **не только... но и, как... так и**.

Применять правила постановки знаков препинания в предложениях с однородными членами, связанными попарно, с помощью повторяющихся союзов (**и... и, или... или, либо... либо, ни... ни, то... то**); правила постановки знаков препинания в предложениях с обобщающим словом при однородных членах.

Распознавать простые неосложнённые предложения, в том числе предложения с неоднородными определениями; простые предложения, осложнённые однородными членами, включая предложения с обобщающим словом при однородных членах, осложнённые обособленными членами, обращением, вводными словами и предложениями, вставными конструкциями, междометиями.

Различать виды обособленных членов предложения, применять правила обособления согласованных и несогласованных определений (в том числе приложений), дополнений, обстоятельств, уточняющих членов, пояснительных и присоединительных конструкций. Применять правила постановки знаков препинания в предложениях со сравнительным оборотом; правила обособления согласованных и несогласованных определений (в том числе приложений), дополнений, обстоятельств, уточняющих членов, пояснительных и присоединительных конструкций; правила постановки знаков препинания в предложениях с вводными и вставными конструкциями, обращениями и междометиями.

Различать группы вводных слов по значению, различать вводные предложения и вставные конструкции; понимать особенности употребления предложений с вводными словами, вводными предложениями и вставными конструкциями, обращениями и междометиями в речи, понимать их функции; выявлять омонимию членов предложения и вводных слов, словосочетаний и предложений.

Применять нормы построения предложений с вводными словами и предложениями, вставными конструкциями, обращениями (распространёнными и нераспространёнными), междометиями.

Распознавать сложные предложения, конструкции с чужой речью (в рамках изученного).

Проводить синтаксический анализ словосочетаний, синтаксический и пунктуационный анализ предложений; применять знания по синтаксису и пунктуации при выполнении языкового анализа различных видов и в речевой практике.

9 КЛАСС

Общие сведения о языке

Осознавать роль русского языка в жизни человека, государства, общества; понимать внутренние и внешние функции русского языка и уметь рассказать о них.

Язык и речь

Создавать устные монологические высказывания объёмом не менее 80 слов на основе наблюдений, личных впечатлений, чтения научно-учебной, художественной и научно-популярной литературы: монолог-сообщение, монолог-описание, монолог-рассуждение, монолог-повествование; выступить с научным сообщением.

Участвовать в диалогическом и полилогическом общении (побуждение к действию, обмен мнениями, запрос информации, сообщение информации) на бытовые, научно-учебные (в том числе лингвистические) темы (объём не менее 6 реплик).

Владеть различными видами аудирования: выборочным, ознакомительным, детальным – научно-учебных, художественных, публицистических текстов различных функционально-смысловых типов речи.

Владеть различными видами чтения: просмотровым, ознакомительным, изучающим, поисковым.

Устно пересказывать прочитанный или прослушанный текст объёмом не менее 150 слов.

Осуществлять выбор языковых средств для создания высказывания в соответствии с целью, темой и коммуникативным замыслом.

Соблюдать в устной речи и на письме нормы современного русского литературного языка, в том числе во время списывания текста объёмом 140–160 слов; словарного диктанта объёмом 35–40 слов; диктанта на основе связного текста объёмом 140–160 слов, составленного с учётом ранее изученных правил правописания (в том числе содержащего изученные в течение пятого года обучения орфограммы, пунктограммы и слова с непроверяемыми написаниями).

Текст

Анализировать текст: определять и комментировать тему и главную мысль текста; подбирать заголовок, отражающий тему или главную мысль текста.

Устанавливать принадлежность текста к функционально-смысловому типу речи.

Находить в тексте типовые фрагменты – описание, повествование, рассуждение-доказательство, оценочные высказывания.

Прогнозировать содержание текста по заголовку, ключевым словам, зачину или концовке.

Выявлять отличительные признаки текстов разных жанров.

Создавать высказывание на основе текста: выразить своё отношение к прочитанному или прослушанному в устной и письменной форме.

Создавать тексты с опорой на жизненный и читательский опыт; на произведения искусства (в том числе сочинения-миниатюры объёмом 8 и более предложений или объёмом не менее 6–7 предложений сложной структуры, если этот объём позволяет раскрыть тему, выразить главную мысль); классные сочинения объёмом не менее 250 слов с учётом стиля и жанра сочинения, характера темы.

Владеть умениями информационной переработки текста: выделять главную и второстепенную информацию в тексте; извлекать информацию из различных источников,

в том числе из лингвистических словарей и справочной литературы, и использовать её в учебной деятельности.

Представлять сообщение на заданную тему в виде презентации.

Представлять содержание прослушанного или прочитанного научно-учебного текста в виде таблицы, схемы; представлять содержание таблицы, схемы в виде текста.

Подробно и сжато передавать в устной и письменной форме содержание прослушанных и прочитанных текстов различных функционально-смысловых типов речи (для подробного изложения объём исходного текста должен составлять не менее 280 слов; для сжатого и выборочного изложения – не менее 300 слов).

Редактировать собственные/созданные другими обучающимися тексты с целью совершенствования их содержания (проверка фактического материала, начальный логический анализ текста – целостность, связность, информативность).

Функциональные разновидности языка

Характеризовать сферу употребления, функции, типичные ситуации речевого общения, задачи речи, языковые средства, характерные для научного стиля; основные особенности языка художественной литературы; особенности сочетания элементов разговорной речи и разных функциональных стилей в художественном произведении.

Характеризовать разные функционально-смысловые типы речи, понимать особенности их сочетания в пределах одного текста; понимать особенности употребления языковых средств выразительности в текстах, принадлежащих к различным функционально-смысловым типам речи, функциональным разновидностям языка.

Использовать при создании собственного текста нормы построения текстов, принадлежащих к различным функционально-смысловым типам речи, функциональным разновидностям языка, нормы составления тезисов, конспекта, написания реферата.

Составлять тезисы, конспект, писать рецензию, реферат.

Оценивать чужие и собственные речевые высказывания разной функциональной направленности с точки зрения соответствия их коммуникативным требованиям и языковой правильности; исправлять речевые недостатки, редактировать текст.

Выявлять отличительные особенности языка художественной литературы в сравнении с другими функциональными разновидностями языка. Распознавать метафору, олицетворение, эпитет, гиперболу, сравнение.

Система языка

Синтаксис. Культура речи. Пунктуация

Сложносочинённое предложение

Выявлять основные средства синтаксической связи между частями сложного предложения.

Распознавать сложные предложения с разными видами связи, бессоюзные и союзные предложения (сложносочинённые и сложноподчинённые).

Характеризовать сложносочинённое предложение, его строение, смысловое, структурное и интонационное единство частей сложного предложения.

Выявлять смысловые отношения между частями сложносочинённого предложения, интонационные особенности сложносочинённых предложений с разными типами смысловых отношений между частями.

Понимать особенности употребления сложносочинённых предложений в речи.

Соблюдать основные нормы построения сложносочинённого предложения.

Понимать явления грамматической синонимии сложно-сочинённых предложений и простых предложений с однородными членами; использовать соответствующие конструкции в речи.

Проводить синтаксический и пунктуационный анализ сложносочинённых предложений.

Применять правила постановки знаков препинания в сложносочинённых предложениях.

Сложноподчинённое предложение

Распознавать сложноподчинённые предложения, выделять главную и придаточную части предложения, средства связи частей сложноподчинённого предложения.

Различать подчинительные союзы и союзные слова.

Различать виды сложноподчинённых предложений по характеру смысловых отношений между главной и придаточной частями, структуре, синтаксическим средствам связи, выявлять особенности их строения.

Выявлять сложноподчинённые предложения с несколькими придаточными, сложноподчинённые предложения с придаточной частью определительной, изъяснительной и обстоятельственной (места, времени, причины, образа действия, меры и степени, сравнения, условия, уступки, следствия, цели).

Выявлять однородное, неоднородное и последовательное подчинение придаточных частей.

Понимать явления грамматической синонимии сложноподчинённых предложений и простых предложений с обособленными членами; использовать соответствующие конструкции в речи.

Соблюдать основные нормы построения сложноподчинённого предложения.

Понимать особенности употребления сложноподчинённых предложений в речи.

Проводить синтаксический и пунктуационный анализ сложноподчинённых предложений.

Применять нормы построения сложноподчинённых предложений и правила постановки знаков препинания в них.

Бессоюзное сложное предложение

Характеризовать смысловые отношения между частями бессоюзного сложного предложения, интонационное и пунктуационное выражение этих отношений.

Соблюдать основные грамматические нормы построения бессоюзного сложного предложения.

Понимать особенности употребления бессоюзных сложных предложений в речи.

Проводить синтаксический и пунктуационный анализ бессоюзных сложных предложений.

Выявлять грамматическую синонимию бессоюзных сложных предложений и союзных сложных предложений, использовать соответствующие конструкции в речи; применять нормы постановки знаков препинания в бессоюзных сложных предложениях.

Сложные предложения с разными видами союзной и бессоюзной связи

Распознавать типы сложных предложений с разными видами связи.

Соблюдать основные нормы построения сложных предложений с разными видами связи.

Употреблять сложные предложения с разными видами связи в речи.

Проводить синтаксический и пунктуационный анализ сложных предложений с разными видами связи.

Применять правила постановки знаков препинания в сложных предложениях с разными видами связи.

Прямая и косвенная речь

Распознавать прямую и косвенную речь; выявлять синонимию предложений с прямой и косвенной речью.

Уметь цитировать и применять разные способы включения цитат в высказывание.

Соблюдать основные нормы построения предложений с прямой и косвенной речью, при цитировании.

Применять правила постановки знаков препинания в предложениях с прямой и косвенной речью, при цитировании.

По учебному предмету «Литература»:

5 КЛАСС

1) Иметь начальные представления об общечеловеческой ценности литературы и её роли в воспитании любви к Родине и дружбы между народами Российской Федерации;

2) понимать, что литература – это вид искусства и что художественный текст отличается от текста научного, делового, публицистического;

3) владеть элементарными умениями воспринимать, анализировать, интерпретировать и оценивать прочитанные произведения:

- определять тему и главную мысль произведения, иметь начальные представления о родах и жанрах литературы; характеризовать героев-персонажей, давать их сравнительные характеристики; выявлять элементарные особенности языка художественного произведения, поэтической и прозаической речи;
- понимать смысловое наполнение теоретико-литературных понятий и учиться использовать их в процессе анализа и интерпретации произведений: художественная литература и устное народное творчество; проза и поэзия; художественный образ; литературные жанры (народная сказка, литературная сказка, рассказ, повесть, стихотворение, басня); тема, идея, проблематика; сюжет, композиция; литературный герой (персонаж), речевая характеристика персонажей; портрет, пейзаж, художественная деталь; эпитет, сравнение, метафора, олицетворение; аллегория; ритм, рифма;
- сопоставлять темы и сюжеты произведений, образы персонажей;
- сопоставлять с помощью учителя изученные и самостоятельно прочитанные произведения фольклора и художественной литературы с произведениями других видов искусства (с учётом возраста, литературного развития обучающихся);

4) выразительно читать, в том числе наизусть (не менее 5 поэтических произведений, не выученных ранее), передавая личное отношение к произведению (с учётом литературного развития и индивидуальных особенностей обучающихся);

5) пересказывать прочитанное произведение, используя подробный, сжатый, выборочный пересказ, отвечать на вопросы по прочитанному произведению и с помощью учителя формулировать вопросы к тексту;

6) участвовать в беседе и диалоге о прочитанном произведении, подбирать аргументы для оценки прочитанного (с учётом литературного развития обучающихся);

7) создавать устные и письменные высказывания разных жанров объемом не менее 70 слов (с учётом литературного развития обучающихся);

8) владеть начальными умениями интерпретации и оценки текстуально изученных произведений фольклора и литературы;

9) осознавать важность чтения и изучения произведений устного народного творчества и художественной литературы для познания мира, формирования эмоциональных и эстетических впечатлений, а также для собственного развития;

10) планировать с помощью учителя собственное досуговое чтение, расширять свой круг чтения, в том числе за счёт произведений современной литературы для детей и подростков;

11) участвовать в создании элементарных учебных проектов под руководством учителя и учиться публично представлять их результаты (с учётом литературного развития обучающихся);

12) владеть начальными умениями использовать словари и справочники, в том числе в электронной форме; пользоваться под руководством учителя электронными

библиотеками и другими интернет-ресурсами, соблюдая правила информационной безопасности.

6 КЛАСС

1) Понимать общечеловеческую и духовно-нравственную ценность литературы, осознавать её роль в воспитании любви к Родине и укреплении единства многонационального народа Российской Федерации;

2) понимать особенности литературы как вида словесного искусства, отличать художественный текст от текста научного, делового, публицистического;

3) осуществлять элементарный смысловой и эстетический анализ произведений фольклора и художественной литературы; воспринимать, анализировать, интерпретировать и оценивать прочитанное (с учётом литературного развития обучающихся);

- определять тему и главную мысль произведения, основные вопросы, поднятые автором; указывать родовую и жанровую принадлежность произведения; выявлять позицию героя и авторскую позицию; характеризовать героев-персонажей, давать их сравнительные характеристики; выявлять основные особенности языка художественного произведения, поэтической и прозаической речи;
- понимать сущность теоретико-литературных понятий и учиться использовать их в процессе анализа и интерпретации произведений, оформления собственных оценок и наблюдений: художественная литература и устное народное творчество; проза и поэзия; художественный образ; роды (лирика, эпос), жанры (рассказ, повесть, роман, басня, послание); форма и содержание литературного произведения; тема, идея, проблематика; сюжет, композиция; стадии развития действия: экспозиция, завязка, развитие действия, кульминация, развязка; повествователь, рассказчик, литературный герой (персонаж), лирический герой, речевая характеристика героя; портрет, пейзаж, художественная деталь; юмор, ирония; эпитет, метафора, сравнение; олицетворение, гипербола; антитеза, аллегория; стихотворный метр (хорей, ямб), ритм, рифма, строфа;
- выделять в произведениях элементы художественной формы и обнаруживать связи между ними;
- сопоставлять произведения, их фрагменты, образы персонажей, сюжеты разных литературных произведений, темы, проблемы, жанры (с учётом возраста и литературного развития обучающихся);
- сопоставлять с помощью учителя изученные и самостоятельно прочитанные произведения художественной литературы с произведениями других видов искусства (живопись, музыка, театр, кино);

4) выразительно читать стихи и прозу, в том числе наизусть (не менее 7 поэтических произведений, не выученных ранее), передавая личное отношение к произведению (с учётом литературного развития, индивидуальных особенностей обучающихся);

5) пересказывать прочитанное произведение, используя подробный, сжатый, выборочный, творческий пересказ, отвечать на вопросы по прочитанному произведению и с помощью учителя формулировать вопросы к тексту;

6) участвовать в беседе и диалоге о прочитанном произведении, давать аргументированную оценку прочитанному;

7) создавать устные и письменные высказывания разных жанров (объёмом не менее 100 слов), писать сочинение-рассуждение по заданной теме с опорой на прочитанные произведения, аннотацию, отзыв;

8) владеть умениями интерпретации и оценки текстуально изученных произведений фольклора, древнерусской, русской и зарубежной литературы и современных авторов с использованием методов смыслового чтения и эстетического анализа;

9) осознавать важность чтения и изучения произведений устного народного творчества и художественной литературы для познания мира, формирования эмоциональных и эстетических впечатлений, а также для собственного развития;

10) планировать собственное досуговое чтение, обогащать свой круг чтения по рекомендациям учителя, в том числе за счёт произведений современной литературы для детей и подростков;

11) развивать умения коллективной проектной или исследовательской деятельности под руководством учителя и учиться публично представлять полученные результаты;

12) развивать умение использовать словари и справочники, в том числе в электронной форме; пользоваться под руководством учителя электронными библиотеками и другими интернет-ресурсами, соблюдая правила информационной безопасности.

7 КЛАСС

1) Понимать общечеловеческую и духовно-нравственную ценность литературы, осознавать её роль в воспитании любви к Родине и укреплении единства многонационального народа Российской Федерации;

2) понимать специфику литературы как вида словесного искусства, выявлять отличия художественного текста от текста научного, делового, публицистического;

3) проводить смысловой и эстетический анализ произведений фольклора и художественной литературы; воспринимать, анализировать, интерпретировать и оценивать прочитанное (с учётом литературного развития обучающихся), понимать, что в литературных произведениях отражена художественная картина мира:

- анализировать произведение в единстве формы и содержания; определять тему, главную мысль и проблематику произведения, его родовую и жанровую принадлежность; выявлять позицию героя, рассказчика и авторскую позицию, учитывая художественные особенности произведения; характеризовать героев-персонажей, давать их сравнительные характеристики, оценивать систему персонажей; определять особенности композиции и основной конфликт произведения; объяснять своё понимание нравственно-философской, социально-исторической и эстетической проблематики произведений (с учётом литературного развития обучающихся); выявлять основные особенности языка художественного произведения, поэтической и прозаической речи; находить основные изобразительно-выразительные средства, характерные для творческой манеры писателя, определять их художественные функции;
- понимать сущность и элементарные смысловые функции теоретико-литературных понятий и учиться самостоятельно использовать их в процессе анализа и интерпретации произведений, оформления собственных оценок и наблюдений: художественная литература и устное народное творчество; проза и поэзия; художественный образ; роды (лирика, эпос), жанры (рассказ, повесть, роман, послание, поэма, песня); форма и содержание литературного произведения; тема, идея, проблематика; пафос (героический, патриотический, гражданский и др.); сюжет, композиция, эпиграф; стадии развития действия: экспозиция, завязка, развитие действия, кульминация, развязка; автор, повествователь, рассказчик, литературный герой (персонаж), лирический герой, речевая характеристика героя; портрет, пейзаж, интерьер, художественная деталь; юмор, ирония, сатира; эпитет, метафора, сравнение; олицетворение, гиперболола; антитеза, аллегория; анафора; стихотворный метр (хорей, ямб, дактиль, амфибрахий, анапест), ритм, рифма, строфа;
- выделять в произведениях элементы художественной формы и обнаруживать связи между ними;

- сопоставлять произведения, их фрагменты, образы персонажей, сюжеты разных литературных произведений, темы, проблемы, жанры, художественные приёмы, особенности языка;
- сопоставлять изученные и самостоятельно прочитанные произведения художественной литературы с произведениями других видов искусства (живопись, музыка, театр, кино);

4) выразительно читать стихи и прозу, в том числе наизусть (не менее 9 поэтических произведений, не выученных ранее), передавая личное отношение к произведению (с учётом литературного развития, индивидуальных особенностей обучающихся);

5) пересказывать прочитанное произведение, используя различные виды пересказов, отвечать на вопросы по прочитанному произведению и самостоятельно формулировать вопросы к тексту; пересказывать сюжет и вычленять фабулу;

6) участвовать в беседе и диалоге о прочитанном произведении, соотносить собственную позицию с позицией автора, давать аргументированную оценку прочитанному;

7) создавать устные и письменные высказывания разных жанров (объёмом не менее 150 слов), писать сочинение-рассуждение по заданной теме с опорой на прочитанные произведения; под руководством учителя учиться исправлять и редактировать собственные письменные тексты; собирать материал и обрабатывать информацию, необходимую для составления плана, таблицы, схемы, доклада, конспекта, аннотации, эссе, литературно-творческой работы на самостоятельно или под руководством учителя выбранную литературную или публицистическую тему;

8) самостоятельно интерпретировать и оценивать текстуально изученные художественные произведения древнерусской, русской и зарубежной литературы и современных авторов с использованием методов смыслового чтения и эстетического анализа;

9) понимать важность чтения и изучения произведений фольклора и художественной литературы для самостоятельного познания мира, развития собственных эмоциональных и эстетических впечатлений;

10) планировать своё досуговое чтение, обогащать свой круг чтения по рекомендациям учителя и сверстников, в том числе за счёт произведений современной литературы для детей и подростков;

11) участвовать в коллективной и индивидуальной проектной или исследовательской деятельности и публично представлять полученные результаты;

12) развивать умение использовать энциклопедии, словари и справочники, в том числе в электронной форме; самостоятельно пользоваться электронными библиотеками и подбирать проверенные источники в интернет-библиотеках для выполнения учебных задач, соблюдая правила информационной безопасности.

8 КЛАСС

1) Понимать духовно-нравственную ценность литературы, осознавать её роль в воспитании патриотизма и укреплении единства многонационального народа Российской Федерации;

2) понимать специфику литературы как вида словесного искусства, выявлять отличия художественного текста от текста научного, делового, публицистического;

3) проводить самостоятельный смысловой и эстетический анализ произведений художественной литературы; воспринимать, анализировать, интерпретировать и оценивать прочитанное (с учётом литературного развития обучающихся), понимать неоднозначность художественных смыслов, заложенных в литературных произведениях:

- анализировать произведение в единстве формы и содержания; определять тематику и проблематику произведения, его родовую и жанровую

принадлежность; выявлять позицию героя, повествователя, рассказчика и авторскую позицию, учитывая художественные особенности произведения и отражённые в нём реалии; характеризовать героев-персонажей, давать их сравнительные характеристики, оценивать систему образов; выявлять особенности композиции и основной конфликт произведения; характеризовать авторский пафос; выявлять и осмысливать формы авторской оценки героев, событий, характер авторских взаимоотношений с читателем как адресатом произведения; объяснять своё понимание нравственно-философской, социально-исторической и эстетической проблематики произведений (с учётом возраста и литературного развития обучающихся); выявлять языковые особенности художественного произведения, поэтической и прозаической речи; находить основные изобразительно-выразительные средства, характерные для творческой манеры и стиля писателя, определять их художественные функции;

- овладеть сущностью и пониманием смысловых функций теоретико-литературных понятий и самостоятельно использовать их в процессе анализа и интерпретации произведений, оформления собственных оценок и наблюдений: художественная литература и устное народное творчество; проза и поэзия; художественный образ, факт, вымысел; роды (лирика, эпос, драма), жанры (рассказ, повесть, роман, баллада, послание, поэма, песня, сонет, лироэпические (поэма, баллада)); форма и содержание литературного произведения; тема, идея, проблематика; пафос (героический, патриотический, гражданский и др.); сюжет, композиция, эпиграф; стадии развития действия: экспозиция, завязка, развитие действия, кульминация, развязка; конфликт; система образов; автор, повествователь, рассказчик, литературный герой (персонаж), лирический герой, речевая характеристика героя; портрет, пейзаж, интерьер, художественная деталь, символ; юмор, ирония, сатира, сарказм, гротеск; эпитет, метафора, сравнение; олицетворение, гипербола; антитеза, аллегория; анафора; звукопись (аллитерация, ассонанс); стихотворный метр (хорей, ямб, дактиль, амфибрахий, анапест), ритм, рифма, строфа; афоризм;
- рассматривать отдельные изученные произведения в рамках историко-литературного процесса (определять и учитывать при анализе принадлежность произведения к историческому времени, определённому литературному направлению);
- выделять в произведениях элементы художественной формы и обнаруживать связи между ними; определять родо-жанровую специфику изученного художественного произведения;
- сопоставлять произведения, их фрагменты, образы персонажей, литературные явления и факты, сюжеты разных литературных произведений, темы, проблемы, жанры, художественные приёмы, эпизоды текста, особенности языка;
- сопоставлять изученные и самостоятельно прочитанные произведения художественной литературы с произведениями других видов искусства (изобразительное искусство, музыка, театр, балет, кино, фотоискусство, компьютерная графика);

4) выразительно читать стихи и прозу, в том числе наизусть (не менее 11 поэтических произведений, не выученных ранее), передавая личное отношение к произведению (с учётом литературного развития, индивидуальных особенностей обучающихся);

5) пересказывать изученное и самостоятельно прочитанное произведение, используя различные виды пересказов, обстоятельно отвечать на вопросы и самостоятельно формулировать вопросы к тексту; пересказывать сюжет и вычленять фабулу;

6) участвовать в беседе и диалоге о прочитанном произведении, соотносить собственную позицию с позицией автора и позициями участников диалога, давать аргументированную оценку прочитанному;

7) создавать устные и письменные высказывания разных жанров (объёмом не менее 200 слов), писать сочинение-рассуждение по заданной теме с опорой на прочитанные произведения; исправлять и редактировать собственные письменные тексты; собирать материал и обрабатывать информацию, необходимую для составления плана, таблицы, схемы, доклада, конспекта, аннотации, эссе, отзыва, литературно-творческой работы на самостоятельно выбранную литературную или публицистическую тему, применяя различные виды цитирования;

8) интерпретировать и оценивать текстуально изученные и самостоятельно прочитанные художественные произведения древнерусской, классической русской и зарубежной литературы и современных авторов с использованием методов смыслового чтения и эстетического анализа;

9) понимать важность чтения и изучения произведений фольклора и художественной литературы как способа познания мира и окружающей действительности, источника эмоциональных и эстетических впечатлений, а также средства собственного развития;

10) самостоятельно планировать своё досуговое чтение, обогащать свой литературный кругозор по рекомендациям учителя и сверстников, а также проверенных интернет-ресурсов, в том числе за счёт произведений современной литературы;

11) участвовать в коллективной и индивидуальной проектной и исследовательской деятельности и публично представлять полученные результаты;

12) самостоятельно использовать энциклопедии, словари и справочники, в том числе в электронной форме; пользоваться электронными библиотеками и подбирать в Интернете проверенные источники для выполнения учебных задач; применять ИКТ, соблюдая правила информационной безопасности.

9 КЛАСС

1) Понимать духовно-нравственную и культурно-эстетическую ценность литературы, осознавать её роль в формировании гражданской ответственности и патриотизма, уважения к своей Родине и её героической истории, укреплении единства многонационального народа Российской Федерации;

2) понимать специфические черты литературы как вида словесного искусства, выявлять главные отличия художественного текста от текста научного, делового, публицистического;

3) владеть умением самостоятельного смыслового и эстетического анализа произведений художественной литературы (от древнерусской до современной); анализировать литературные произведения разных жанров; воспринимать, анализировать, интерпретировать и оценивать прочитанное (с учётом литературного развития обучающихся), понимать условность художественной картины мира, отражённой в литературных произведениях с учётом неоднозначности заложенных в них художественных смыслов:

- анализировать произведение в единстве формы и содержания; определять тематику и проблематику произведения, его родовую и жанровую принадлежность; выявлять позицию героя, повествователя, рассказчика и авторскую позицию, учитывая художественные особенности произведения и отраженные в нём реалии; характеризовать героев-персонажей, давать их сравнительные характеристики, оценивать систему образов; выявлять особенности композиции и основной конфликт произведения; характеризовать авторский пафос; выявлять и осмысливать формы авторской оценки героев,

событий, характер авторских взаимоотношений с читателем как адресатом произведения; объяснять своё понимание нравственно-философской, социально-исторической и эстетической проблематики произведений (с учётом литературного развития обучающихся); выявлять языковые особенности художественного произведения, поэтической и прозаической речи; находить основные изобразительно-выразительные средства, характерные для творческой манеры писателя, определять их художественные функции, выявляя особенности авторского языка и стиля;

- овладеть сущностью и пониманием смысловых функций теоретико-литературных понятий и самостоятельно использовать их в процессе анализа и интерпретации произведений, оформления собственных оценок и наблюдений: художественная литература и устное народное творчество; проза и поэзия; художественный образ, факт, вымысел; литературные направления (классицизм, сентиментализм, романтизм, реализм); роды (лирика, эпос, драма), жанры (рассказ, притча, повесть, роман, комедия, драма, трагедия, баллада, послание, поэма, ода, элегия, песня, отрывок, сонет, лироэпические (поэма, баллада)); форма и содержание литературного произведения; тема, идея, проблематика; пафос (героический, патриотический, гражданский и др.); сюжет, композиция, эпиграф; стадии развития действия: экспозиция, завязка, развитие действия, кульминация, развязка, эпилог; авторское/лирическое отступление; конфликт; система образов; образ автора, повествователь, рассказчик, литературный герой (персонаж), лирический герой, лирический персонаж; речевая характеристика героя; портрет, пейзаж, интерьер, художественная деталь; символ, подтекст, психологизм; реплика, диалог, монолог; ремарка; юмор, ирония, сатира, сарказм, гротеск; эпитет, метафора, метонимия, сравнение, олицетворение, гиперболы, умолчание, параллелизм; антитеза, аллегория; риторический вопрос, риторическое восклицание; инверсия, анафора, повтор; художественное время и пространство; звукопись (аллитерация, ассонанс); стиль; стихотворный метр (хорей, ямб, дактиль, амфибрахий, анапест), ритм, рифма, строфа; афоризм;
- рассматривать изученные и самостоятельно прочитанные произведения в рамках историко-литературного процесса (определять и учитывать при анализе принадлежность произведения к историческому времени, определённому литературному направлению);
- выявлять связь между важнейшими фактами биографии писателей (в том числе А. С. Грибоедова, А. С. Пушкина, М. Ю. Лермонтова, Н. В. Гоголя) и особенностями исторической эпохи, авторского мировоззрения, проблематики произведений;
- выделять в произведениях элементы художественной формы и обнаруживать связи между ними; определять родо-жанровую специфику изученного и самостоятельно прочитанного художественного произведения;
- сопоставлять произведения, их фрагменты (с учётом внутритекстовых и межтекстовых связей), образы персонажей, литературные явления и факты, сюжеты разных литературных произведений, темы, проблемы, жанры, художественные приёмы, эпизоды текста, особенности языка;
- сопоставлять изученные и самостоятельно прочитанные произведения художественной литературы с произведениями других видов искусства (изобразительное искусство, музыка, театр, балет, кино, фотоискусство, компьютерная графика);

4) выразительно читать стихи и прозу, в том числе наизусть (не менее 12 поэтических произведений, не выученных ранее), передавая личное отношение к произведению (с учётом литературного развития, индивидуальных особенностей обучающихся);

5) пересказывать изученное и самостоятельно прочитанное произведение, используя различные виды устных и письменных пересказов, обстоятельно отвечать на вопросы по прочитанному произведению и самостоятельно формулировать вопросы к тексту; пересказывать сюжет и вычленять фабулу;

6) участвовать в беседе и диалоге о прочитанном произведении, в учебной дискуссии на литературные темы, соотносить собственную позицию с позицией автора и мнениями участников дискуссии, давать аргументированную оценку прочитанному и отстаивать свою точку зрения, используя литературные аргументы;

7) создавать устные и письменные высказывания разных жанров (объёмом не менее 250 слов), писать сочинение-рассуждение по заданной теме с опорой на прочитанные произведения; представлять развёрнутый устный или письменный ответ на проблемный вопрос; исправлять и редактировать собственные и чужие письменные тексты; собирать материал и обрабатывать информацию, необходимую для составления плана, таблицы, схемы, доклада, конспекта, аннотации, эссе, отзыва, рецензии, литературно-творческой работы на самостоятельно выбранную литературную или публицистическую тему, применяя различные виды цитирования;

8) самостоятельно интерпретировать и оценивать текстуально изученные и самостоятельно прочитанные художественные произведения древнерусской, классической русской и зарубежной литературы и современных авторов с использованием методов смыслового чтения и эстетического анализа;

9) понимать важность вдумчивого чтения и изучения произведений фольклора и художественной литературы как способа познания мира и окружающей действительности, источника эмоциональных и эстетических впечатлений, а также средства собственного развития;

10) самостоятельно планировать своё досуговое чтение, обогащать свой литературный кругозор по рекомендациям учителя и сверстников, а также проверенных интернет-ресурсов, в том числе за счёт произведений современной литературы;

11) участвовать в коллективной и индивидуальной проектной и исследовательской деятельности и уметь публично презентовать полученные результаты;

12) уметь самостоятельно пользоваться энциклопедиями, словарями и справочной литературой, информационно-справочными системами, в том числе в электронной форме; пользоваться каталогами библиотек, библиографическими указателями, системой поиска в Интернете; работать с электронными библиотеками и подбирать в библиотечных фондах и Интернете проверенные источники для выполнения учебных задач; применять ИКТ, соблюдая правила информационной безопасности.

При планировании предметных результатов освоения рабочей программы следует учитывать, что формирование различных умений, навыков, компетенций происходит у разных обучающихся с разной скоростью и в разной степени, что диктует необходимость дифференцированного и индивидуального подхода к ним и применения разных стратегий и создания индивидуальных образовательных траекторий достижения этих результатов.

Предметная область **"Родной язык и родная литература"** предусматривает изучение государственного языка республики и (или) родных языков из числа языков народов Российской Федерации, в том числе русского языка.

Предметные результаты по предметной области **«Родной язык и родная литература»** должны обеспечивать:

По учебному предмету **«Родной язык»:**

1. Понимание взаимосвязи языка, культуры и истории народа, говорящего на нём:

- осознание роли русского родного языка в жизни общества и государства, в современном мире;
- осознание роли русского родного языка в жизни человека;

- осознание языка как развивающегося явления, взаимосвязи исторического развития языка с историей общества; осознание национального своеобразия, богатства, выразительности русского родного языка;
- понимание и истолкование значения слов с национально-культурным компонентом, правильное употребление их в речи;
- понимание особенностей употребления слов с суффиксами субъективной оценки в произведениях устного народного творчества и произведениях художественной литературы разных исторических эпох;
- понимание слов с живой внутренней формой, специфическим оценочно-характеризующим значением;
- осознание национального своеобразия общеязыковых и художественных метафор, народных и поэтических слов-символов, обладающих традиционной метафорической образностью; распознавание, характеристика.
- понимание и истолкование значения фразеологических оборотов с национально-культурным компонентом;
- комментирование истории происхождения таких фразеологических оборотов, уместное употребление их в современных ситуациях речевого общения;
- понимание и истолкование значения пословиц и поговорок, крылатых слов и выражений; знание источников крылатых слов и выражений;
- правильное употребление пословиц, поговорок, крылатых слов и выражений в современных ситуациях речевого общения;
- характеристика лексики с точки зрения происхождения: лексика исконно русская и заимствованная;
- понимание процессов заимствования лексики как результата взаимодействия национальных культур;
- характеристика заимствованных слов по языку-источнику (из славянских и неславянских языков), времени вхождения (самые древние и более поздние);
- распознавание старославянизмов, понимание роли старославянского языка в развитии русского литературного языка; стилистическая характеристика старославянизмов (стилистика нейтральные, книжные, устаревшие);
- понимание роли заимствованной лексики в современном русском языке;
- распознавание слов, заимствованных русским языком из языков народов России и мира;
- общее представление об особенностях освоения иноязычной лексики;
- определение значения лексических заимствований последних десятилетий;
- целесообразное употребление иноязычных слов;
- понимание причин изменений в словарном составе языка, перераспределения пластов лексики между активным и пассивным запасом слов;
- определение значения устаревших слов с национально-культурным компонентом;
- определение значения современных неологизмов, характеристика неологизмов по сфере употребления и стилистической окраске;
- определение различий между литературным языком и диалектами;
- осознание диалектов как части народной культуры;
- понимание национально-культурного своеобразия диалектизмов;
- осознание изменений в языке как объективного процесса;

- понимание внешних и внутренних факторов языковых изменений;
- общее представление об активных процессах в современном русском языке;
- соблюдение норм русского речевого этикета;
- понимание национальной специфики русского речевого этикета по сравнению с речевым этикетом других народов;
- использование словарей, в том числе мультимедийных, учитывая сведения о назначении конкретного вида словаря, особенностях строения его словарной статьи: толковых словарей, словарей устаревших слов, словарей иностранных слов, фразеологических словарей, этимологических фразеологических словарей, словарей пословиц и поговорок, крылатых слов и выражений; учебных этимологических словарей; словарей синонимов, антонимов; словарей эпитетов, метафор и сравнений.

2.Овладение основными нормами русского литературного языка (орфоэпическими, лексическими, грамматическими, стилистическими), нормами речевого этикета; приобретение опыта использования языковых норм в речевой практике при создании устных и письменных высказываний; стремление к речевому самосовершенствованию, овладение основными стилистическими ресурсами лексики и фразеологии языка:

- осознание важности соблюдения норм современного русского литературного языка для культурного человека;
- анализ и оценивание с точки зрения норм современного русского литературного языка чужой и собственной речи; корректировка речи с учетом её соответствия основными нормами литературного языка;
- соблюдение на письме и в устной речи норм современного русского литературного языка и правил речевого этикета;
- обогащение активного и потенциального словарного запаса, расширение объёма используемых в речи грамматических средств для свободного выражения мыслей и чувств на родном языке адекватно ситуации и стилю общения;
- стремление к речевому самосовершенствованию;
- формирование ответственности за языковую культуру как общечеловеческую ценность;
- осознанное расширение своей речевой практики, развитие культуры использования русского языка, способности оценивать свои языковые умения, планировать и осуществлять их совершенствование и развитие;
- **соблюдение основных орфоэпических и акцентологических норм современного русского литературного языка:** произношение имен существительных, прилагательных, глаголов, полных причастий, кратких форм страдательных причастий прошедшего времени, деепричастий, наречий; произношение гласных [э], [о] после мягких согласных и шипящих; безударный [о] в словах иностранного происхождения; произношение парных по твердости/мягкости согласных перед [е] в словах иностранного происхождения; произношение безударного [а] после ж и ш; произношение сочетания чн и чт; произношение женских отчеств на -ична, -инична; произношение твердого [н] перед мягкими [ф'] и [в']; произношение мягкого [н] перед ч и щ.; постановка ударения в отдельных грамматических формах имён существительных, прилагательных; глаголов(в рамках изученного); в словоформах с непроизводными предлогами, в заимствованных словах;

- осознание смысловоразличительной роли ударения на примере омографов;
- различение произносительных различий в русском языке, обусловленных темпом речи и стилями речи;
- различение вариантов орфоэпической и акцентологической нормы;
- употребление слов с учётом произносительных вариантов орфоэпической нормы;
- употребление слов с учётом стилистических вариантов орфоэпической нормы;
- понимание активных процессов в области произношения и ударения;
- **соблюдение основных лексических норм современного русского литературного языка:**
- правильность выбора слова, максимально соответствующего обозначаемому им предмету или явлению реальной действительности;
- нормы употребления синонимов, антонимов, омонимов, паронимов;
- употребление слова в соответствии с его лексическим значением и требованием лексической сочетаемости; употребление терминов в научном стиле речи, в публицистике, художественной литературе, разговорной речи; опознавание частотных примеров тавтологии и плеоназма;
- различение стилистических вариантов лексической нормы;
- употребление имён существительных, прилагательных, глаголов с учётом стилистических вариантов лексической нормы;
- употребление синонимов, антонимов, омонимов с учётом стилистических вариантов лексической нормы;
- различение типичных речевых ошибок; редактирование текста с целью исправления речевых ошибок; выявление и исправление речевых ошибок в устной речи;
- **соблюдение основных грамматических норм современного русского литературного языка:** употребление заимствованных несклоняемых имен существительных; сложных существительных; имён собственных (географических названий); аббревиатур, обусловленное категорией рода; употребление заимствованных несклоняемых имён существительных; склонение русских и иностранных имен и фамилий; названий географических объектов, употребление отдельных грамматических форм имен существительных, прилагательных (в рамках изученного); склонение местоимений, порядковых и количественных числительных; употребление отдельных форм имен существительных в соответствии с типом склонения, родом, принадлежностью к разряду одушевленности – неодушевленности; словоизменение отдельных форм множественного числа имени существительного, глаголов 1 лица единственного числа настоящего и будущего времени; формообразование глаголов совершенного и несовершенного вида, форм глаголов в повелительном наклонении; употребление имен прилагательных в формах сравнительной степени, в краткой форме, употребление в речи однокоренных слов разных частей речи; согласование сказуемого с подлежащим, имеющим в своем составе количественно-именное сочетание; согласование сказуемого с подлежащим, выраженным существительным со значением лица женского рода; согласование сказуемого с подлежащим, выраженным сочетанием числительного и существительным; согласование определения в количественно-именных сочетаниях с числительными; построение словосочетаний по типу согласования; управление предлогов благодаря, согласно, вопреки; употребление предлогов о, по, из, с в составе словосочетания, употребление предлога по с

- количественными числительными в словосочетаниях с распределительным значением; построение простых предложений с причастными и деепричастными оборотами, предложений с косвенной речью, сложных предложений разных видов;
- определение типичных грамматических ошибок в речи;
 - различение вариантов грамматической нормы: литературных и разговорных форм именительного падежа множественного числа существительных мужского рода, форм существительных мужского рода множественного числа с окончаниями –а(-я), –ы(и), различающихся по смыслу, литературных и разговорных форм глаголов, причастий, деепричастий, наречий;
 - различение вариантов грамматической синтаксической нормы, обусловленных грамматической синонимией словосочетаний, простых и сложных предложений;
 - правильное употребление имён существительных, прилагательных, глаголов с учётом вариантов грамматической нормы;
 - правильное употребление синонимических грамматических конструкций с учётом смысловых и стилистических особенностей;
 - редактирование текста с целью исправления грамматических ошибок;
 - выявление и исправление грамматических ошибок в устной речи;
 - **соблюдение основных норм русского речевого этикета:** этикетные формы и формулы обращения; этикетные формы обращения в официальной и неофициальной речевой ситуации; современные формулы обращения к незнакомому человеку; употребление формы «он»;
 - соблюдение этикетных форм и устойчивых формул, принципов этикетного общения, лежащих в основе национального речевого этикета;
 - соблюдение русской этикетной вербальной и невербальной манеры общения;
 - использование в общении этикетных речевых тактик и приёмов, помогающих противостоять речевой агрессии; использование при общении в электронной среде этики и русского речевого этикета; соблюдение норм русского этикетного речевого поведения в ситуациях делового общения;
 - понимание активных процессов в русском речевом этикете;
 - **соблюдение основных орфографических норм современного русского литературного языка**(в рамках изученного в основном курсе);
 - соблюдение основных пунктуационных норм современного русского литературного языка (в рамках изученного в основном курсе); использование толковых, в том числе мультимедийных, словарей для определения лексического значения слова, особенностей употребления;
 - использование орфоэпических, в том числе мультимедийных, орфографических словарей для определения нормативного произношения слова; вариантов произношения;
 - использование словарей синонимов, антонимов, омонимов, паронимов для уточнения значения слов, подбора к ним синонимов, антонимов, омонимов, паронимов, а также в процессе редактирования текста;
 - использование грамматических словарей и справочников для уточнения нормы формообразования, словоизменения и построения словосочетания и предложения;
 - опознавания вариантов грамматической нормы; в процессе редактирования текста;

- использование орфографических словарей и справочников по пунктуации для определения нормативного написания слов и постановки знаков препинания в письменной речи.

3. Совершенствование различных видов устной и письменной речевой деятельности (говорения и слушания, чтения и письма, общения при помощи современных средств устной и письменной коммуникации):

- владение различными видами слушания (детальным, выборочным, ознакомительным, критическим, интерактивным) монологической речи, учебно-научных, художественных, публицистических текстов различных функционально-смысловых типов речи;
- владение различными видами чтения (просмотровым, ознакомительным, изучающим, поисковым) учебно-научных, художественных, публицистических текстов различных функционально-смысловых типов речи;
- умение дифференцировать и интегрировать информацию прочитанного и прослушанного текста: отделять главные факты от второстепенных;
- классифицировать фактический материал по определённому признаку;
- выделять наиболее существенные факты;
- устанавливать логическую связь между выявленными фактами;
- умение соотносить части прочитанного и прослушанного текста: устанавливать причинно-следственные отношения, логические связи между абзацами и частями текста и определять средства их выражения;
- определять начало и конец темы;
- выявлять логический план текста;
- проведение анализа прослушанного или прочитанного текста с точки зрения его композиционных особенностей, количества микротем;
- основных типов текстовых структур (индуктивные, дедуктивные, рамочные/ дедуктивно индуктивные, стержневые/индуктивно-дедуктивные);
- владение умениями информационной переработки прослушанного или прочитанного текста;
- приёмами работы с заголовком текста, оглавлением, списком литературы, примечаниями и т.д.;
- основными способами и средствами получения, переработки и преобразования информации (аннотация, конспект); использование графиков, диаграмм, схем для представления информации; владение правилами информационной безопасности при общении в социальных сетях;
- уместное использование коммуникативных стратегий и тактик устного общения: убеждение, комплимент, уговаривание, похвала, самопрезентация, просьба, принесение извинений, поздравление; и др., сохранение инициативы в диалоге, уклонение от инициативы, завершение диалога и др. участие в беседе, споре, владение правилами корректного речевого поведения в споре;
- умение строить устные учебно-научные сообщения (ответы на уроке) различных видов (ответ-анализ, ответ-обобщение, ответ-добавление, ответ-группировка), рецензию на проектную работу одноклассника, доклад; принимать участие в учебно-научной дискуссии;

- владение умениями учебно-делового общения: убеждения собеседника;
- побуждения собеседника к действию;
- информирования об объекте;
- объяснения сущности объекта; оценки;
- создание устных и письменных текстов описательного типа: определение, дефиниция, собственно описание, пояснение; создание устных и письменных текстов аргументативного типа (рассуждение, доказательство, объяснение) с использованием различных способов аргументации, опровержения доводов оппонента (критика тезиса, критика аргументов, критика демонстрации);
- оценка причин неэффективной аргументации в учебно-научном общении;
- создание текста как результата проектной (исследовательской) деятельности;
- оформление реферата в письменной форме и представление его в устной форме;
- чтение, комплексный анализ и создание текстов публицистических жанров (девиз, слоган, путевые записки, проблемный очерк;
- тексты рекламных объявлений);
- чтение, комплексный анализ и интерпретация текстов фольклора и художественных текстов или их фрагментов (народных и литературных сказок, рассказов, загадок, пословиц, притч и т.п.);
- определение фактуальной и подтекстовой информации текста, его сильных позиций;
- создание объявлений (в устной и письменной форме); деловых писем;
- оценивание устных и письменных речевых высказываний с точки зрения их эффективности, понимание основных причин коммуникативных неудач и объяснение их;
- оценивание собственной и чужой речи с точки зрения точного, уместного и выразительного словоупотребления; редактирование собственных текстов с целью совершенствования их содержания и формы;
- сопоставление чернового и отредактированного текстов.

По учебному предмету *«Родная литература»*:

5 КЛАСС

1) Выделять проблематику русских народных и литературных сказок, пословиц и поговорок как основу для развития представлений о нравственном идеале русского народа в контексте диалога культур с другими народами России; осознавать ключевые для русского национального сознания культурные и нравственные смыслы в произведениях о Москве как столице России и о русском лесе; 2) иметь начальные представления о богатстве русской литературы и культуры в контексте культур народов России; о русских национальных традициях в рождественских произведениях и произведениях о семейных ценностях;

3) иметь начальное понятие о русском национальном характере, его парадоксах и загадках русской души в произведениях о защите Родины в Отечественной войне 1812 года, о проблемах подростков и о своеобразии русского языка и родной речи;

4) владеть умением давать смысловой анализ фольклорного и литературного текста на основе наводящих вопросов; под руководством учителя создавать элементарные историко-культурные комментарии и собственные тексты интерпретирующего характера в формате ответа на вопрос, сопоставлять произведения словесного искусства с произведениями других искусств и учиться отбирать произведения для самостоятельного чтения;

5) иметь начальные представления о проектно-исследовательской деятельности, оформлении и предъявлении её результатов, владеть элементарными умениями работы с разными источниками информации.

6 КЛАСС

1) Выделять проблематику русских былин и былинных сюжетов в фольклоре и русской литературе для развития представлений о нравственном идеале русского народа в контексте героического эпоса разных народов, устанавливать связи между ними на уровне тематики, проблематики, образов; осознавать ключевые для русского национального сознания культурные и нравственные смыслы в произведениях о русском севере и русской зиме; 2) иметь представления о богатстве русской литературы и культуры в контексте культур народов России, о русских национальных традициях в произведениях о русской масленице, о родном крае и русском доме;

3) иметь начальное понятие о русском национальном характере, его парадоксах и загадках русской души в произведениях о защите Родины в Крымской войне 1853—1856 годов, об оптимизме и взаимопомощи как основных чертах русского человека, реальности и мечтах в книгах о подростках и о богатстве русского языка и родной речи;

4) владеть умением давать смысловой анализ фольклорного и литературного текста на основе наводящих вопросов или по предложенному плану; создавать краткие историко-культурные комментарии и собственные тексты интерпретирующего характера в формате ответа на вопрос, анализа поэтического текста, характеристики героя; под руководством учителя сопоставлять произведения словесного искусства с произведениями других искусств; самостоятельно отбирать произведения для внеклассного чтения;

5) владеть начальными навыками осуществления самостоятельной проектно-исследовательской деятельности и оформления ее результатов, работы с разными источниками информации и простейшими способами её обработки и презентации.

7 КЛАСС

1) Выделять проблематику и понимать эстетическое своеобразие русских народных песен

(исторических и лирических), выявлять фольклорные сюжеты и мотивы в русской литературе для развития представлений о нравственном идеале русского народа; осознавать ключевые для русского национального сознания культурные и нравственные смыслы в произведениях о сибирском крае и русском поле;

2) иметь устойчивые представления о богатстве русской литературы и культуры в контексте культур народов России; русских национальных традициях в произведениях о православном праздновании Пасхи и о русских умельцах и мастерах;

3) иметь понятие о русском национальном характере, истоках русского патриотизма и героизма в произведениях о защите Родины; о загадках русской души; взрослых проблемах, которые приходится решать подросткам; об уникальности русского языка и родной речи;

4) владеть умением давать смысловой анализ фольклорного и литературного текста по предложенному плану и воспринимать художественный текст как послание автора читателю, современнику и потомку; создавать историко-культурные комментарии и собственные тексты интерпретирующего характера в формате сравнительной характеристики героев, ответа на проблемный вопрос; под руководством учителя сопоставлять произведения словесного искусства с произведениями других искусств; самостоятельно отбирать произведения для внеклассного чтения; 5) владеть умениями самостоятельной проектно-исследовательской деятельности и оформления её результатов, навыками работы с разными источниками информации и основными способами её обработки и презентации.

8 КЛАСС

1) Выделять проблематику и понимать эстетическое своеобразие произведений о легендарных героях земли Русской для развития представлений о нравственных идеалах русского народа; осознавать ключевые для русского национального сознания культурные и нравственные смыслы в произведениях о Золотом кольце России и великой русской реке Волге;

2) иметь устойчивые представления о богатстве русской литературы и культуры в контексте культур народов России; русских национальных традициях в произведениях о православном праздновании Троицы и о родстве душ русских людей;

3) иметь понятие о русском национальном характере в произведениях о войне; о русском человеке как хранителе национального сознания; трудной поре взросления; о языке русской поэзии;

4) владеть умением давать самостоятельный смысловой и идейно-эстетический анализ фольклорного и литературного текста и воспринимать художественный текст как послание автора читателю, современнику и потомку;

создавать развёрнутые историко-культурные комментарии и собственные тексты интерпретирующего характера в формате анализа эпизода, ответа на проблемный вопрос; самостоятельно сопоставлять произведения словесного искусства с произведениями других искусств; самостоятельно отбирать произведения для внеклассного чтения;

5) владеть умениями самостоятельной проектно-исследовательской деятельности и оформления её результатов, навыками работы с разными источниками информации и основными способами её обработки и презентации.

9 КЛАСС

1) Выделять проблематику и понимать эстетическое своеобразие произведений разных жанров и эпох об Отечественной войне 1812 года для развития представлений о нравственных идеалах русского народа; осознавать ключевые для русского национального сознания культурные и нравственные смыслы в произведениях об образе Петербурга и российской степи в русской литературе;

2) понимать духовно-нравственную и культурно-эстетическую ценность русской литературы и культуры в контексте культур народов России; осознавать роль русских национальных традиций в произведениях об августовских Спасах и о родительском доме как вечной ценности;

3) осмысливать характерные черты русского национального характера в произведениях о Великой Отечественной войне, о судьбах русских эмигрантов в литературе русского зарубежья; выделять нравственные проблемы в книгах о прощании с детством;

4) осознанно воспринимать художественное произведение в единстве формы и содержания, устанавливать поле собственных читательских ассоциаций, давать самостоятельный смысловой и идейно-эстетический анализ художественного текста; создавать развёрнутые историко-культурные комментарии и собственные тексты интерпретирующего характера в различных форматах; самостоятельно сопоставлять произведения словесного искусства и их воплощение в других искусствах; самостоятельно формировать круг внеклассного чтения, определяя для себя актуальную и перспективную цели чтения художественной литературы;

5) осуществлять самостоятельную проектно-исследовательскую деятельность и оформлять её результаты, владеть навыками работы с разными источниками информации и различными способами её обработки и презентации.

Предметные результаты освоения программы по иностранному (английскому) языку ориентированы на применение знаний, умений и навыков в учебных ситуациях и реальных жизненных условиях, должны отражать сформированность иноязычной коммуникативной компетенции на допороговом уровне в совокупности её составляющих – речевой, языковой, социокультурной, компенсаторной, метапредметной (учебно-познавательной).

Предметные результаты освоения программы по иностранному (английскому) языку к концу обучения **в 5 классе**:

1) владеть основными видами речевой деятельности:

говорение: вести разные виды диалогов (диалог этикетного характера, диалог-побуждение к действию, диалог-расспрос) в рамках тематического содержания речи в стандартных ситуациях неофициального общения с вербальными и (или) зрительными опорами, с соблюдением норм речевого этикета, принятого в стране (странах) изучаемого языка (до 5 реплик со стороны каждого собеседника);

создавать разные виды монологических высказываний (описание, в том числе характеристика, повествование (сообщение) с вербальными и (или) зрительными опорами в рамках тематического содержания речи (объём монологического высказывания – 5–6 фраз), излагать основное содержание прочитанного текста с вербальными и (или) зрительными опорами (объём – 5–6 фраз), кратко излагать результаты выполненной проектной работы (объём – до 6 фраз);

аудирование: воспринимать на слух и понимать несложные адаптированные аутентичные тексты, содержащие отдельные незнакомые слова, со зрительными опорами или без опоры с разной глубиной проникновения в их содержание в зависимости от поставленной коммуникативной задачи: с пониманием основного содержания, с пониманием запрашиваемой информации (время звучания текста (текстов) для аудирования – до 1 минуты);

смысловое чтение: читать про себя и понимать несложные адаптированные аутентичные тексты, содержащие отдельные незнакомые слова, с различной глубиной проникновения в их содержание в зависимости от поставленной коммуникативной задачи: с пониманием основного содержания, с пониманием запрашиваемой информации (объём текста (текстов) для чтения – 180–200 слов), читать про себя несплошные тексты (таблицы) и понимать представленную в них информацию;

письменная речь: писать короткие поздравления с праздниками, заполнять анкеты и формуляры, сообщая о себе основные сведения, в соответствии с нормами, принятыми в стране (странах) изучаемого языка, писать электронное сообщение личного характера, соблюдая речевой этикет, принятый в стране (странах) изучаемого языка (объём сообщения – до 60 слов);

2) владеть фонетическими навыками: различать на слух, без ошибок, ведущих к сбою коммуникации, произносить слова с правильным ударением и фразы с соблюдением их ритмико-интонационных особенностей, в том числе применять правила отсутствия фразового ударения на служебных словах, выразительно читать вслух небольшие адаптированные аутентичные тексты объёмом до 90 слов, построенные на изученном языковом материале, с соблюдением правил чтения и соответствующей интонацией, демонстрируя понимание содержания текста, читать новые слова согласно основным правилам чтения;

владеть орфографическими навыками: правильно писать изученные слова;

владеть пунктуационными навыками: использовать точку, вопросительный и восклицательный знаки в конце предложения, запятую при перечислении и обращении, апостроф, пунктуационно правильно оформлять электронное сообщение личного характера;

3) распознавать в устной речи и письменном тексте 675 лексических единиц (слов, словосочетаний, речевых клише) и правильно употреблять в устной и письменной речи 625 лексических единиц (включая 500 лексических единиц, освоенных на уровне начального общего образования), обслуживающих ситуации общения в рамках отобранного тематического содержания, с соблюдением существующей нормы лексической сочетаемости;

распознавать и употреблять в устной и письменной речи родственные слова, образованные с использованием аффиксации: имена существительные с суффиксами -er/-or, -ist, -sion/-tion, имена прилагательные с суффиксами -ful, -ian/-an, наречия с суффиксом -ly, имена прилагательные, имена существительные и наречия с отрицательным префиксом un-;

распознавать и употреблять в устной и письменной речи изученные синонимы и интернациональные слова;

4) понимать особенности структуры простых и сложных предложений английского языка, различных коммуникативных типов предложений английского языка;

распознавать и употреблять в устной и письменной речи:

предложения с несколькими обстоятельствами, следующими в определённом порядке;

вопросительные предложения (альтернативный и разделительный вопросы в Present/Past/Future Simple Tense);

глаголы в видо-временных формах действительного залога в изъявительном наклонении в Present Perfect Tense в повествовательных (утвердительных и отрицательных) и вопросительных предложениях;

имена существительные во множественном числе, в том числе имена существительные, имеющие форму только множественного числа;

имена существительные с причастиями настоящего и прошедшего времени;

наречия в положительной, сравнительной и превосходной степенях, образованные по правилу, и исключения;

5) владеть социокультурными знаниями и умениями:

использовать отдельные социокультурные элементы речевого поведенческого этикета в стране (странах) изучаемого языка в рамках тематического содержания;

понимать и использовать в устной и письменной речи наиболее употребительную лексику, обозначающую фоновую лексику страны (стран) изучаемого языка в рамках тематического содержания речи;

правильно оформлять адрес, писать фамилии и имена (свои, родственников и друзей) на английском языке (в анкете, формуляре);

обладать базовыми знаниями о социокультурном портрете родной страны и страны (стран) изучаемого языка;

кратко представлять Россию и страны (стран) изучаемого языка;

6) владеть компенсаторными умениями: использовать при чтении и аудировании языковую догадку, в том числе контекстуальную, игнорировать информацию, не являющуюся необходимой для понимания основного содержания, прочитанного (прослушанного) текста или для нахождения в тексте запрашиваемой информации;

7) участвовать в несложных учебных проектах с использованием материалов на английском языке с применением ИКТ, соблюдая правила информационной безопасности при работе в сети Интернет;

8) использовать иноязычные словари и справочники, в том числе информационно-справочные системы в электронной форме.

Предметные результаты освоения программы по иностранному (английскому) языку к концу обучения **в 6 классе:**

1) владеть основными видами речевой деятельности:

говорение: вести разные виды диалогов (диалог этикетного характера, диалог-побуждение к действию, диалог-расспрос) в рамках отобранного тематического содержания речи в стандартных ситуациях неофициального общения с вербальными и (или) со зрительными опорами, с соблюдением норм речевого этикета, принятого в стране (странах) изучаемого языка (до 5 реплик со стороны каждого собеседника);

создавать разные виды монологических высказываний (описание, в том числе характеристика, повествование (сообщение)) с вербальными и (или) зрительными опорами в рамках тематического содержания речи (объём монологического высказывания – 7–8 фраз), излагать основное содержание прочитанного текста с вербальными и (или) зрительными опорами (объём – 7–8 фраз); кратко излагать результаты выполненной проектной работы (объём – 7–8 фраз);

аудирование: воспринимать на слух и понимать несложные адаптированные аутентичные тексты, содержащие отдельные незнакомые слова, со зрительными опорами или без опоры в зависимости от поставленной коммуникативной задачи: с пониманием основного содержания, с пониманием запрашиваемой информации (время звучания текста (текстов) для аудирования – до 1,5 минут);

смысловое чтение: читать про себя и понимать несложные адаптированные аутентичные тексты, содержащие отдельные незнакомые слова, с различной глубиной проникновения в их содержание в зависимости от поставленной коммуникативной задачи: с пониманием основного содержания, с пониманием запрашиваемой информации (объём текста (текстов) для чтения – 250–300 слов), читать про себя несплошные тексты (таблицы) и понимать представленную в них информацию, определять тему текста по заголовку;

письменная речь: заполнять анкеты и формуляры в соответствии с нормами речевого этикета, принятыми в стране (странах) изучаемого языка, с указанием личной информации, писать электронное сообщение личного характера, соблюдая речевой этикет, принятый в стране (странах) изучаемого языка (объём сообщения – до 70 слов), создавать небольшое письменное высказывание с использованием образца, плана, ключевых слов, картинок (объём высказывания – до 70 слов);

2) владеть фонетическими навыками: различать на слух, без ошибок, ведущих к сбою коммуникации, произносить слова с правильным ударением и фразы с соблюдением их ритмико-интонационных особенностей, в том числе применять правила отсутствия фразового ударения на служебных словах, выразительно читать вслух небольшие адаптированные аутентичные тексты объёмом до 95 слов, построенные на изученном языковом материале, с соблюдением правил чтения и соответствующей интонацией, демонстрируя понимание содержания текста, читать новые слова согласно основным правилам чтения;

владеть орфографическими навыками: правильно писать изученные слова;

владеть пунктуационными навыками: использовать точку, вопросительный и восклицательный знаки в конце предложения, запятую при перечислении и обращении, апостроф, пунктуационно правильно оформлять электронное сообщение личного характера;

3) распознавать в устной речи и письменном тексте 800 лексических единиц (слов, словосочетаний, речевых клише) и правильно употреблять в устной и письменной речи 750 лексических единиц (включая 650 лексических единиц, освоенных ранее), обслуживающих ситуации общения в рамках тематического содержания, с соблюдением существующей нормы лексической сочетаемости;

распознавать и употреблять в устной и письменной речи родственные слова, образованные с использованием аффиксации: имена существительные с помощью суффикса -ing, имена прилагательные с помощью суффиксов -ing, -less, -ive, -al;

распознавать и употреблять в устной и письменной речи изученные синонимы, антонимы и интернациональные слова;

распознавать и употреблять в устной и письменной речи различные средства связи для обеспечения целостности высказывания;

4) понимать особенности структуры простых и сложных предложений английского языка, различных коммуникативных типов предложений английского языка;

распознавать и употреблять в устной и письменной речи:
сложноподчинённые предложения с придаточными определительными с союзными словами who, which, that;

сложноподчинённые предложения с придаточными времени с союзами for, since;
предложения с конструкциями as ... as, not so ... as;

глаголы в видовременных формах действительного залога в изъявительном наклонении в Present/Past Continuous Tense;

все типы вопросительных предложений (общий, специальный, альтернативный, разделительный вопросы) в Present/ Past Continuous Tense;

модальные глаголы и их эквиваленты (can/be able to, must/ have to, may, should, need);
слова, выражающие количество (little/a little, few/a few);

возвратные, неопределённые местоимения some, any и их производные (somebody, anybody; something, anything, etc.), every и производные (everybody, everything и другие) в повествовательных (утвердительных и отрицательных) и вопросительных предложениях;
числительные для обозначения дат и больших чисел (100–1000);

5) владеть социокультурными знаниями и умениями:

использовать отдельные социокультурные элементы речевого поведенческого этикета в стране (странах) изучаемого языка в рамках тематического содержания речи;

понимать и использовать в устной и письменной речи наиболее употребительную лексику страны (стран) изучаемого языка в рамках тематического содержания речи;

обладать базовыми знаниями о социокультурном портрете родной страны и страны (стран) изучаемого языка;

кратко представлять Россию и страну (страны) изучаемого языка;

6) владеть компенсаторными умениями: использовать при чтении и аудировании языковую догадку, в том числе контекстуальную, игнорировать информацию, не являющуюся необходимой для понимания основного содержания, прочитанного (прослушанного) текста или для нахождения в тексте запрашиваемой информации;

7) участвовать в несложных учебных проектах с использованием материалов на английском языке с применением информационно-коммуникативных технологий, соблюдая правила информационной безопасности при работе в сети Интернет;

8) использовать иноязычные словари и справочники, в том числе информационно-справочные системы в электронной форме;

9) достигать взаимопонимания в процессе устного и письменного общения с носителями иностранного языка, с людьми другой культуры;

10) сравнивать (в том числе устанавливать основания для сравнения) объекты, явления, процессы, их элементы и основные функции в рамках изученной тематики.

Предметные результаты освоения программы по иностранному (английскому) языку к концу обучения **в 7 классе:**

1) владеть основными видами речевой деятельности:

говорение: вести разные виды диалогов (диалог этикетного характера, диалог-побуждение к действию, диалог-расспрос, комбинированный диалог, включающий различные виды диалогов) в рамках тематического содержания речи в стандартных ситуациях неофициального общения с вербальными и (или) зрительными опорами, с соблюдением норм речевого этикета, принятого в стране (странах) изучаемого языка (до 6 реплик со стороны каждого собеседника);

создавать разные виды монологических высказываний (описание, в том числе характеристика, повествование (сообщение)) с вербальными и (или) зрительными опорами в рамках тематического содержания речи (объём монологического высказывания – 8–9 фраз), излагать основное содержание прочитанного (прослушанного) текста с вербальными

и (или) зрительными опорами (объём – 8–9 фраз), кратко излагать результаты выполненной проектной работы (объём – 8–9 фраз);

аудирование: воспринимать на слух и понимать несложные аутентичные тексты, содержащие отдельные незнакомые слова, в зависимости от поставленной коммуникативной задачи: с пониманием основного содержания, с пониманием запрашиваемой информации (время звучания текста (текстов) для аудирования – до 1,5 минут);

смысловое чтение: читать про себя и понимать несложные аутентичные тексты, содержащие отдельные незнакомые слова, с различной глубиной проникновения в их содержание в зависимости от поставленной коммуникативной задачи: с пониманием основного содержания, с пониманием нужной (запрашиваемой) информации, с полным пониманием информации, представленной в тексте в эксплицитной (явной) форме (объём текста (текстов) для чтения – до 350 слов), читать про себя несплошные тексты (таблицы, диаграммы) и понимать представленную в них информацию, определять последовательность главных фактов (событий) в тексте;

письменная речь: заполнять анкеты и формуляры с указанием личной информации; писать электронное сообщение личного характера, соблюдая речевой этикет, принятый в стране (странах) изучаемого языка (объём сообщения – до 90 слов), создавать небольшое письменное высказывание с использованием образца, плана, ключевых слов, таблицы (объём высказывания – до 90 слов);

2) владеть фонетическими навыками: различать различать на слух, без ошибок, ведущих к сбою коммуникации, произносить слова с правильным ударением и фразы с соблюдением их ритмико-интонационных особенностей, в том числе применять правила отсутствия фразового ударения на служебных словах, выразительно читать вслух небольшие аутентичные тексты объёмом до 100 слов, построенные на изученном языковом материале, с соблюдением правил чтения и соответствующей интонацией, читать новые слова согласно основным правилам чтения;

владеть орфографическими навыками: правильно писать изученные слова;

владеть пунктуационными навыками: использовать точку, вопросительный и восклицательный знаки в конце предложения, запятую при перечислении и обращении, апостроф, пунктуационно правильно оформлять электронное сообщение личного характера;

3) распознавать в устной речи и письменном тексте 1000 лексических единиц (слов, словосочетаний, речевых клише) и правильно употреблять в устной и письменной речи 900 лексических единиц, обслуживающих ситуации общения в рамках тематического содержания, с соблюдением существующей нормы лексической сочетаемости;

распознавать и употреблять в устной и письменной речи родственные слова, образованные с использованием аффиксации: имена существительные с помощью суффиксов -ness, -ment, имена прилагательные с помощью суффиксов -ous, -ly, -y, имена прилагательные и наречия с помощью отрицательных префиксов in-/im-, сложные имена прилагательные путем соединения основы прилагательного с основой существительного с добавлением суффикса -ed (blue-eyed);

распознавать и употреблять в устной и письменной речи изученные синонимы, антонимы, многозначные слова, интернациональные слова, наиболее частотные фразовые глаголы;

распознавать и употреблять в устной и письменной речи различные средства связи в тексте для обеспечения логичности и целостности высказывания;

4) понимать особенности структуры простых и сложных предложений и различных коммуникативных типов предложений английского языка;

распознавать и употреблять в устной и письменной речи:

предложения со сложным дополнением (Complex Object);
условные предложения реального (Conditional 0, Conditional I) характера;
предложения с конструкцией to be going to + инфинитив и формы Future Simple Tense и Present Continuous Tense для выражения будущего действия;
конструкцию used to + инфинитив глагола;
глаголы в наиболее употребительных формах страдательного залога (Present/Past Simple Passive);

предлоги, употребляемые с глаголами в страдательном залоге;

модальный глагол might;

наречия, совпадающие по форме с прилагательными (fast, high; early);

местоимения other/another, both, all, one;

количественные числительные для обозначения больших чисел (до 1 000 000);

5) владеть социокультурными знаниями и умениями:

использовать отдельные социокультурные элементы речевого поведенческого этикета, принятые в стране (странах) изучаемого языка в рамках тематического содержания;

понимать и использовать в устной и письменной речи наиболее употребительную тематическую фоновую лексику страны (стран) изучаемого языка в рамках тематического содержания речи;

обладать базовыми знаниями о социокультурном портрете и культурном наследии родной страны и страны (стран) изучаемого языка;

кратко представлять Россию и страну (страны) изучаемого языка;

6) владеть компенсаторными умениями: использовать при чтении и аудировании языковую догадку, в том числе контекстуальную, при непосредственном общении – переспрашивать, просить повторить, уточняя значение незнакомых слов, игнорировать информацию, не являющуюся необходимой для понимания основного содержания, прочитанного (прослушанного) текста или для нахождения в тексте запрашиваемой информации;

7) участвовать в несложных учебных проектах с использованием материалов на английском языке с применением информационно-коммуникативных технологий, соблюдая правила информационной безопасности при работе в сети Интернет;

8) использовать иноязычные словари и справочники, в том числе информационно-справочные системы в электронной форме;

9) достигать взаимопонимания в процессе устного и письменного общения с носителями иностранного языка, с людьми другой культуры;

10) сравнивать (в том числе устанавливать основания для сравнения) объекты, явления, процессы, их элементы и основные функции в рамках изученной тематики.

Предметные результаты освоения программы по иностранному (английскому) языку к концу обучения **в 8 классе**:

1) владеть основными видами речевой деятельности:

говорение: вести разные виды диалогов (диалог этикетного характера, диалог-побуждение к действию, диалог-расспрос, комбинированный диалог, включающий различные виды диалогов) в рамках тематического содержания речи в стандартных ситуациях неофициального общения с вербальными и (или) зрительными опорами, с соблюдением норм речевого этикета, принятого в стране (странах) изучаемого языка (до 7 реплик со стороны каждого собеседника);

создавать разные виды монологических высказываний (описание, в том числе характеристика, повествование (сообщение)) с вербальными и (или) зрительными опорами в рамках тематического содержания речи (объём монологического высказывания – до 9–10 фраз), выражать и кратко аргументировать своё мнение, излагать основное содержание

прочитанного (прослушанного) текста с вербальными и (или) зрительными опорами (объём – 9–10 фраз), излагать результаты выполненной проектной работы (объём – 9–10 фраз);

аудирование: воспринимать на слух и понимать несложные аутентичные тексты, содержащие отдельные неизученные языковые явления, в зависимости от поставленной коммуникативной задачи: с пониманием основного содержания, с пониманием нужной (интересующей, запрашиваемой) информации (время звучания текста (текстов) для аудирования – до 2 минут), прогнозировать содержание звучащего текста по началу сообщения;

смысловое чтение: читать про себя и понимать несложные аутентичные тексты, содержащие отдельные неизученные языковые явления, с различной глубиной проникновения в их содержание в зависимости от поставленной коммуникативной задачи: с пониманием основного содержания, с пониманием нужной (интересующей, запрашиваемой) информации, с полным пониманием содержания (объём текста (текстов) для чтения – 350–500 слов), читать не сплошные тексты (таблицы, диаграммы) и понимать представленную в них информацию, определять последовательность главных фактов (событий) в тексте;

письменная речь: заполнять анкеты и формуляры, сообщая о себе основные сведения, в соответствии с нормами, принятыми в стране (странах) изучаемого языка, писать электронное сообщение личного характера, соблюдая речевой этикет, принятый в стране (странах) изучаемого языка (объём сообщения – до 110 слов), создавать небольшое письменное высказывание с использованием образца, плана, таблицы и (или) прочитанного (прослушанного) текста (объём высказывания – до 110 слов);

2) владеть фонетическими навыками: различать на слух, без ошибок, ведущих к сбою коммуникации, произносить слова с правильным ударением и фразы с соблюдением их ритмико-интонационных особенностей, в том числе применять правила отсутствия фразового ударения на служебных словах, владеть правилами чтения и выразительно читать вслух небольшие тексты объёмом до 110 слов, построенные на изученном языковом материале, с соблюдением правил чтения и соответствующей интонацией, демонстрирующей понимание текста, читать новые слова согласно основным правилам чтения, владеть орфографическими навыками: правильно писать изученные слова;

владеть пунктуационными навыками: использовать точку, вопросительный и восклицательный знаки в конце предложения, запятую при перечислении и обращении, апостроф, пунктуационно правильно оформлять электронное сообщение личного характера;

3) распознавать в устной речи и письменном тексте 1250 лексических единиц (слов, словосочетаний, речевых клише) и правильно употреблять в устной и письменной речи 1050 лексических единиц, обслуживающих ситуации общения в рамках тематического содержания, с соблюдением существующих норм лексической сочетаемости;

распознавать и употреблять в устной и письменной речи родственные слова, образованные с использованием аффиксации: имена существительные с помощью суффиксов -ity, -ship, -ance/-ence, имена прилагательные с помощью префикса inter-;

распознавать и употреблять в устной и письменной речи родственные слова, образованные с помощью конверсии (имя существительное от неопределённой формы глагола (to walk – a walk), глагол от имени существительного (a present – to present), имя существительное от прилагательного (rich – the rich);

распознавать и употреблять в устной и письменной речи изученные многозначные слова, синонимы, антонимы; наиболее частотные фразовые глаголы, сокращения и аббревиатуры;

распознавать и употреблять в устной и письменной речи различные средства связи в тексте для обеспечения логичности и целостности высказывания;

- 4) понимать особенностей структуры простых и сложных предложений английского языка, различных коммуникативных типов предложений английского языка;
распознавать и употреблять в устной и письменной речи:
предложения со сложным дополнением (Complex Object);
все типы вопросительных предложений в Past Perfect Tense;
повествовательные (утвердительные и отрицательные), вопросительные и побудительные предложения в косвенной речи в настоящем и прошедшем времени;
согласование времён в рамках сложного предложения;
согласование подлежащего, выраженного собирательным существительным (family, police), со сказуемым;
конструкции с глаголами на -ing: to love/hate doing something;
конструкции, содержащие глаголы-связки to be/to look/to feel/to seem;
конструкции be/get used to do something; be/get used doing something;
конструкцию both ... and ...;
конструкции с глаголами to stop, to remember, to forget (разница в значении to stop doing smth и to stop to do smth);
глаголы в видовременных формах действительного залога в изъявительном наклонении (Past Perfect Tense, Present Perfect Continuous Tense, Future-in-the-Past);
модальные глаголы в косвенной речи в настоящем и прошедшем времени;
неличные формы глагола (инфинитив, герундий, причастия настоящего и прошедшего времени);
наречия too – enough;
отрицательные местоимения no (и его производные nobody, nothing, etc.), none;
- 5) владеть социокультурными знаниями и умениями:
осуществлять межличностное и межкультурное общение, используя знания о национально-культурных особенностях своей страны и страны (стран) изучаемого языка и освоив основные социокультурные элементы речевого поведенческого этикета в стране (странах) изучаемого языка в рамках тематического содержания речи;
кратко представлять родную страну/малую родину и страну (страны) изучаемого языка (культурные явления и события; достопримечательности, выдающиеся люди);
оказывать помощь иностранным гостям в ситуациях повседневного общения (объяснить местонахождение объекта, сообщить возможный маршрут);
- 6) владеть компенсаторными умениями: использовать при чтении и аудировании языковую, в том числе контекстуальную, догадку, при непосредственном общении – переспрашивать, просить повторить, уточняя значение незнакомых слов, игнорировать информацию, не являющуюся необходимой для понимания основного содержания, прочитанного (прослушанного) текста или для нахождения в тексте запрашиваемой информации;
- 7) понимать речевые различия в ситуациях официального и неофициального общения в рамках отобранного тематического содержания и использовать лексико-грамматические средства с их учётом;
- 8) рассматривать несколько вариантов решения коммуникативной задачи в продуктивных видах речевой деятельности (говорении и письменной речи);
- 9) участвовать в несложных учебных проектах с использованием материалов на английском языке с применением информационно-коммуникативных технологий, соблюдая правила информационной безопасности при работе в сети Интернет;
- 10) использовать иноязычные словари и справочники, в том числе информационно-справочные системы в электронной форме;
- 11) достигать взаимопонимания в процессе устного и письменного общения с носителями иностранного языка, людьми другой культуры;

12) сравнивать (в том числе устанавливать основания для сравнения) объекты, явления, процессы, их элементы и основные функции в рамках изученной тематики.

Предметные результаты освоения программы по иностранному (английскому) языку к концу обучения в **9 классе**:

1) владеть основными видами речевой деятельности:

говорение: вести комбинированный диалог, включающий различные виды диалогов (диалог этикетного характера, диалог-побуждение к действию, диалог-расспрос), диалог-обмен мнениями в рамках тематического содержания речи в стандартных ситуациях неофициального общения с вербальными и (или) зрительными опорами или без опор, с соблюдением норм речевого этикета, принятого в стране (странах) изучаемого языка (до 6–8 реплик со стороны каждого собеседника);

создавать разные виды монологических высказываний (описание, в том числе характеристика, повествование (сообщение), рассуждение) с вербальными и (или) зрительными опорами или без опор в рамках тематического содержания речи (объём монологического высказывания – до 10–12 фраз), излагать основное содержание прочитанного (прослушанного) текста со зрительными и (или) вербальными опорами (объём – 10–12 фраз), излагать результаты выполненной проектной работы (объём – 10–12 фраз);

аудирование: воспринимать на слух и понимать несложные аутентичные тексты, содержащие отдельные неизученные языковые явления, в зависимости от поставленной коммуникативной задачи: с пониманием основного содержания, с пониманием нужной (интересующей, запрашиваемой) информации (время звучания текста (текстов) для аудирования – до 2 минут);

смысловое чтение: читать про себя и понимать несложные аутентичные тексты, содержащие отдельные неизученные языковые явления, с различной глубиной проникновения в их содержание в зависимости от поставленной коммуникативной задачи: с пониманием основного содержания, с пониманием нужной (интересующей, запрашиваемой) информации, с полным пониманием содержания (объём текста (текстов) для чтения – 500–600 слов), читать про себя несплошные тексты (таблицы, диаграммы) и понимать представленную в них информацию, обобщать и оценивать полученную при чтении информацию;

письменная речь: заполнять анкеты и формуляры, сообщая о себе основные сведения, в соответствии с нормами, принятыми в стране (странах) изучаемого языка, писать электронное сообщение личного характера, соблюдая речевой этикет, принятый в стране (странах) изучаемого языка (объём сообщения – до 120 слов), создавать небольшое письменное высказывание с использованием образца, плана, таблицы, прочитанного (прослушанного) текста (объём высказывания – до 120 слов), заполнять таблицу, кратко фиксируя содержание прочитанного (прослушанного) текста, письменно представлять результаты выполненной проектной работы (объём – 100–120 слов);

2) владеть фонетическими навыками: различать на слух, без ошибок, ведущих к сбою коммуникации, произносить слова с правильным ударением и фразы с соблюдением их ритмико-интонационных особенностей, в том числе применять правила отсутствия фразового ударения на служебных словах, владеть правилами чтения и выразительно читать вслух небольшие тексты объёмом до 120 слов, построенные на изученном языковом материале, с соблюдением правил чтения и соответствующей интонацией, демонстрируя понимание содержания текста, читать новые слова согласно основным правилам чтения.

владеть орфографическими навыками: правильно писать изученные слова;

владеть пунктуационными навыками: использовать точку, вопросительный и восклицательный знаки в конце предложения, запятую при перечислении и обращении,

апостроф, пунктуационно правильно оформлять электронное сообщение личного характера;

3) распознавать в устной речи и письменном тексте 1350 лексических единиц (слов, словосочетаний, речевых клише) и правильно употреблять в устной и письменной речи 1200 лексических единиц, обслуживающих ситуации общения в рамках тематического содержания, с соблюдением существующей нормы лексической сочетаемости;

распознавать и употреблять в устной и письменной речи родственные слова, образованные с использованием аффиксации: глаголы с помощью префиксов *under-*, *over-*, *dis-*, *mis-*, имена прилагательные с помощью суффиксов *-able/-ible*, имена существительные с помощью отрицательных префиксов *in-/im-*, сложное прилагательное путём соединения основы числительного с основой существительного с добавлением суффикса *-ed* (*eight-legged*), сложное существительное путём соединения основ существительного с предлогом (*mother-in-law*), сложное прилагательное путём соединения основы прилагательного с основой причастия I (*nice-looking*), сложное прилагательное путём соединения наречия с основой причастия II (*well-behaved*), глагол от прилагательного (*cool – to cool*);

распознавать и употреблять в устной и письменной речи изученные синонимы, антонимы, интернациональные слова, наиболее частотные фразовые глаголы, сокращения и аббревиатуры;

распознавать и употреблять в устной и письменной речи различные средства связи в тексте для обеспечения логичности и целостности высказывания;

4) понимать особенности структуры простых и сложных предложений и различных коммуникативных типов предложений английского языка;

распознавать и употреблять в устной и письменной речи:

предложения со сложным дополнением (Complex Object) (*I want to have my hair cut.*);

предложения с *I wish*;

условные предложения нереального характера (Conditional II);

конструкцию для выражения предпочтения *I prefer .../I'd prefer .../I'd rather ...*;

предложения с конструкцией *either ... or, neither ... nor*;

формы страдательного залога Present Perfect Passive;

порядок следования имён прилагательных (*nice long blond hair*);

5) владеть социокультурными знаниями и умениями:

понимать и использовать в устной и письменной речи наиболее употребительную тематическую фоновую лексику страны (стран) изучаемого языка в рамках тематического содержания речи (основные национальные праздники, обычаи, традиции);

выражать модальные значения, чувства и эмоции;

иметь элементарные представления о различных вариантах английского языка;

обладать базовыми знаниями о социокультурном портрете и культурном наследии родной страны и страны (стран) изучаемого языка, представлять Россию и страну (страны) изучаемого языка, оказывать помощь иностранным гостям в ситуациях повседневного общения;

6) владеть компенсаторными умениями: использовать при говорении переспрос, использовать при говорении и письме перифраз (толкование), синонимические средства, описание предмета вместо его названия, при чтении и аудировании – языковую догадку, в том числе контекстуальную, игнорировать информацию, не являющуюся необходимой для понимания основного содержания, прочитанного (прослушанного) текста или для нахождения в тексте запрашиваемой информации;

7) рассматривать несколько вариантов решения коммуникативной задачи в продуктивных видах речевой деятельности (говорении и письменной речи);

8) участвовать в несложных учебных проектах с использованием материалов на английском языке с применением информационно-коммуникативных технологий, соблюдая правила информационной безопасности при работе в сети Интернет;

9) использовать иноязычные словари и справочники, в том числе информационно-справочные системы в электронной форме;

10) достигать взаимопонимания в процессе устного и письменного общения с носителями иностранного языка, людьми другой культуры;

11) сравнивать (в том числе устанавливать основания для сравнения) объекты, явления, процессы, их элементы и основные функции в рамках изученной.

Предметные результаты по предметной области «Математика и информатика» должны обеспечивать:

По учебному предмету **"Математика"** (включая учебные курсы "Алгебра", "Геометрия", "Вероятность и статистика") (на базовом уровне):

«Математика»

К концу обучения в **5 классе** обучающийся получит следующие предметные результаты:

Числа и вычисления

Понимать и правильно употреблять термины, связанные с натуральными числами, обыкновенными и десятичными дробями.

Сравнивать и упорядочивать натуральные числа, сравнивать в простейших случаях обыкновенные дроби, десятичные дроби.

Соотносить точку на координатной (числовой) прямой с соответствующим ей числом и изображать натуральные числа точками на координатной (числовой) прямой.

Выполнять арифметические действия с натуральными числами, с обыкновенными дробями в простейших случаях.

Выполнять проверку, прикидку результата вычислений.

Округлять натуральные числа.

Решение текстовых задач

Решать текстовые задачи арифметическим способом и с помощью организованного конечного перебора всех возможных вариантов.

Решать задачи, содержащие зависимости, связывающие величины: скорость, время, расстояние, цена, количество, стоимость.

Использовать краткие записи, схемы, таблицы, обозначения при решении задач.

Пользоваться основными единицами измерения: цены, массы, расстояния, времени, скорости, выражать одни единицы величины через другие.

Извлекать, анализировать, оценивать информацию, представленную в таблице, на столбчатой диаграмме, интерпретировать представленные данные, использовать данные при решении задач.

Наглядная геометрия

Пользоваться геометрическими понятиями: точка, прямая, отрезок, луч, угол, многоугольник, окружность, круг.

Приводить примеры объектов окружающего мира, имеющих форму изученных геометрических фигур.

Использовать терминологию, связанную с углами: вершина, сторона, с многоугольниками: угол, вершина, сторона, диагональ, с окружностью: радиус, диаметр, центр.

Изображать изученные геометрические фигуры на нелинованной и клетчатой бумаге с помощью циркуля и линейки.

Находить длины отрезков непосредственным измерением с помощью линейки, строить отрезки заданной длины; строить окружность заданного радиуса.

Использовать свойства сторон и углов прямоугольника, квадрата для их построения, вычисления площади и периметра.

Вычислять периметр и площадь квадрата, прямоугольника, фигур, составленных из прямоугольников, в том числе фигур, изображённых на клетчатой бумаге.

Пользоваться основными метрическими единицами измерения длины, площади; выражать одни единицы величины через другие.

Распознавать параллелепипед, куб, использовать терминологию: вершина, ребро, грань, измерения, находить измерения параллелепипеда, куба.

Вычислять объём куба, параллелепипеда по заданным измерениям, пользоваться единицами измерения объёма.

Решать несложные задачи на измерение геометрических величин в практических ситуациях.

К концу обучения **в 6 классе** обучающийся получит следующие предметные результаты:

Числа и вычисления

Знать и понимать термины, связанные с различными видами чисел и способами их записи, переходить (если это возможно) от одной формы записи числа к другой.

Сравнивать и упорядочивать целые числа, обыкновенные и десятичные дроби, сравнивать числа одного и разных знаков.

Выполнять, сочетая устные и письменные приёмы, арифметические действия с натуральными и целыми числами, обыкновенными и десятичными дробями, положительными и отрицательными числами.

Вычислять значения числовых выражений, выполнять прикидку и оценку результата вычислений, выполнять преобразования числовых выражений на основе свойств арифметических действий.

Соотносить точку на координатной прямой с соответствующим ей числом и изображать числа точками на координатной прямой, находить модуль числа.

Соотносить точки в прямоугольной системе координат с координатами этой точки.

Округлять целые числа и десятичные дроби, находить приближения чисел.

Числовые и буквенные выражения

Понимать и употреблять термины, связанные с записью степени числа, находить квадрат и куб числа, вычислять значения числовых выражений, содержащих степени.

Пользоваться признаками делимости, раскладывать натуральные числа на простые множители.

Пользоваться масштабом, составлять пропорции и отношения.

Использовать буквы для обозначения чисел при записи математических выражений, составлять буквенные выражения и формулы, находить значения буквенных выражений, осуществляя необходимые подстановки и преобразования.

Находить неизвестный компонент равенства.

Решение текстовых задач

Решать многошаговые текстовые задачи арифметическим способом.

Решать задачи, связанные с отношением, пропорциональностью величин, процентами, решать три основные задачи на дроби и проценты.

Решать задачи, содержащие зависимости, связывающие величины: скорость, время, расстояние, цена, количество, стоимость, производительность, время, объём работы, используя арифметические действия, оценку, прикидку, пользоваться единицами измерения соответствующих величин.

Составлять буквенные выражения по условию задачи.

Извлекать информацию, представленную в таблицах, на линейной, столбчатой или круговой диаграммах, интерпретировать представленные данные, использовать данные при решении задач.

Представлять информацию с помощью таблиц, линейной и столбчатой диаграмм.

Наглядная геометрия

Приводить примеры объектов окружающего мира, имеющих форму изученных геометрических плоских и пространственных фигур, примеры равных и симметричных фигур.

Изображать с помощью циркуля, линейки, транспортира на нелинованной и клетчатой бумаге изученные плоские геометрические фигуры и конфигурации, симметричные фигуры.

Пользоваться геометрическими понятиями: равенство фигур, симметрия, использовать терминологию, связанную с симметрией: ось симметрии, центр симметрии.

Находить величины углов измерением с помощью транспортира, строить углы заданной величины, пользоваться при решении задач градусной мерой углов, распознавать на чертежах острый, прямой, развёрнутый и тупой углы.

Вычислять длину ломаной, периметр многоугольника, пользоваться единицами измерения длины, выражать одни единицы измерения длины через другие.

Находить, используя чертёжные инструменты, расстояния: между двумя точками, от точки до прямой, длину пути на квадратной сетке.

Вычислять площадь фигур, составленных из прямоугольников, использовать разбиение на прямоугольники, на равные фигуры, достраивание до прямоугольника, пользоваться основными единицами измерения площади, выражать одни единицы измерения площади через другие.

Распознавать на моделях и изображениях пирамиду, конус, цилиндр, использовать терминологию: вершина, ребро, грань, основание, развёртка.

Изображать на клетчатой бумаге прямоугольный параллелепипед.

Вычислять объём прямоугольного параллелепипеда, куба, пользоваться основными единицами измерения объёма;

Решать несложные задачи на нахождение геометрических величин в практических ситуациях.

«Алгебра»

К концу обучения в 7 классе обучающийся получит следующие предметные результаты:

Числа и вычисления

Выполнять, сочетая устные и письменные приёмы, арифметические действия с рациональными числами.

Находить значения числовых выражений, применять разнообразные способы и приёмы вычисления значений дробных выражений, содержащих обыкновенные и десятичные дроби.

Переходить от одной формы записи чисел к другой (преобразовывать десятичную дробь в обыкновенную, обыкновенную в десятичную, в частности в бесконечную десятичную дробь).

Сравнивать и упорядочивать рациональные числа.

Округлять числа.

Выполнять прикидку и оценку результата вычислений, оценку значений числовых выражений. Выполнять действия со степенями с натуральными показателями.

Применять признаки делимости, разложение на множители натуральных чисел.

Решать практико-ориентированные задачи, связанные с отношением величин, пропорциональностью величин, процентами, интерпретировать результаты решения задач с учётом ограничений, связанных со свойствами рассматриваемых объектов.

Алгебраические выражения

Использовать алгебраическую терминологию и символику, применять её в процессе освоения учебного материала.

Находить значения буквенных выражений при заданных значениях переменных.

Выполнять преобразования целого выражения в многочлен приведением подобных слагаемых, раскрытием скобок.

Выполнять умножение одночлена на многочлен и многочлена на многочлен, применять формулы квадрата суммы и квадрата разности.

Осуществлять разложение многочленов на множители с помощью вынесения за скобки общего множителя, группировки слагаемых, применения формул сокращённого умножения.

Применять преобразования многочленов для решения различных задач из математики, смежных предметов, из реальной практики.

Использовать свойства степеней с натуральными показателями для преобразования выражений.

Уравнения и неравенства

Решать линейные уравнения с одной переменной, применяя правила перехода от исходного уравнения к равносильному ему. Проверять, является ли число корнем уравнения.

Применять графические методы при решении линейных уравнений и их систем.

Подбирать примеры пар чисел, являющихся решением линейного уравнения с двумя переменными.

Строить в координатной плоскости график линейного уравнения с двумя переменными, пользуясь графиком, приводить примеры решения уравнения.

Решать системы двух линейных уравнений с двумя переменными, в том числе графически.

Составлять и решать линейное уравнение или систему линейных уравнений по условию задачи, интерпретировать в соответствии с контекстом задачи полученный результат.

Функции

Изображать на координатной прямой точки, соответствующие заданным координатам, лучи, отрезки, интервалы, записывать числовые промежутки на алгебраическом языке.

Отмечать в координатной плоскости точки по заданным координатам, строить графики линейных функций. Строить график функции $y = |x|$.

Описывать с помощью функций известные зависимости между величинами: скорость, время, расстояние, цена, количество, стоимость, производительность, время, объём работы.

Находить значение функции по значению её аргумента.

Понимать графический способ представления и анализа информации, извлекать и интерпретировать информацию из графиков реальных процессов и зависимостей.

К концу обучения **в 8 классе** обучающийся получит следующие предметные результаты:

Числа и вычисления

Использовать начальные представления о множестве действительных чисел для сравнения, округления и вычислений, изображать действительные числа точками на координатной прямой.

Применять понятие арифметического квадратного корня, находить квадратные корни, используя при необходимости калькулятор, выполнять преобразования выражений, содержащих квадратные корни, используя свойства корней.

Использовать записи больших и малых чисел с помощью десятичных дробей и степеней числа 10.

Алгебраические выражения

Применять понятие степени с целым показателем, выполнять преобразования выражений, содержащих степени с целым показателем.

Выполнять тождественные преобразования рациональных выражений на основе правил действий над многочленами и алгебраическими дробями.

Раскладывать квадратный трёхчлен на множители.

Применять преобразования выражений для решения различных задач из математики, смежных предметов, из реальной практики.

Уравнения и неравенства

Решать линейные, квадратные уравнения и рациональные уравнения, сводящиеся к ним, системы двух уравнений с двумя переменными.

Проводить простейшие исследования уравнений и систем уравнений, в том числе с применением графических представлений (устанавливать, имеет ли уравнение или система уравнений решения, если имеет, то сколько, и прочее).

Переходить от словесной формулировки задачи к её алгебраической модели с помощью составления уравнения или системы уравнений, интерпретировать в соответствии с контекстом задачи полученный результат.

Применять свойства числовых неравенств для сравнения, оценки, решать линейные неравенства с одной переменной и их системы, давать графическую иллюстрацию множества решений неравенства, системы неравенств.

Функции

Понимать и использовать функциональные понятия и язык (термины, символические обозначения), определять значение функции по значению аргумента, определять свойства функции по её графику.

Строить графики элементарных функций вида:

$y = k/x$, $y = x^2$, $y = x^3$, $y = |x|$, $y = \sqrt{x}$, описывать свойства числовой функции по её графику.

К концу обучения **в 9 классе** обучающийся получит следующие предметные результаты:

Числа и вычисления

Сравнивать и упорядочивать рациональные и иррациональные числа.

Выполнять арифметические действия с рациональными числами, сочетая устные и письменные приёмы, выполнять вычисления с иррациональными числами.

Находить значения степеней с целыми показателями и корней, вычислять значения числовых выражений.

Округлять действительные числа, выполнять прикидку результата вычислений, оценку числовых выражений.

Уравнения и неравенства

Решать линейные и квадратные уравнения, уравнения, сводящиеся к ним, простейшие дробно-рациональные уравнения.

Решать системы двух линейных уравнений с двумя переменными и системы двух уравнений, в которых одно уравнение не является линейным.

Решать текстовые задачи алгебраическим способом с помощью составления уравнения или системы двух уравнений с двумя переменными.

Проводить простейшие исследования уравнений и систем уравнений, в том числе с применением графических представлений (устанавливать, имеет ли уравнение или система уравнений решения, если имеет, то сколько, и прочее).

Решать линейные неравенства, квадратные неравенства, изображать решение неравенств на числовой прямой, записывать решение с помощью символов.

Решать системы линейных неравенств, системы неравенств, включающие квадратное неравенство, изображать решение системы неравенств на числовой прямой, записывать решение с помощью символов.

Использовать неравенства при решении различных задач.

Функции

Распознавать функции изученных видов. Показывать схематически расположение на координатной плоскости графиков функций вида: $y = kx$, $y = kx + b$, $y = k/x$, $y = ax^2 + bx + c$, $y = x^3$, $y = \sqrt{x}$, $y = |x|$, в зависимости от значений коэффициентов, описывать свойства функций.

Строить и изображать схематически графики квадратичных функций, описывать свойства квадратичных функций по их графикам.

Распознавать квадратичную функцию по формуле, приводить примеры квадратичных функций из реальной жизни, физики, геометрии.

Числовые последовательности и прогрессии

Распознавать арифметическую и геометрическую прогрессии при разных способах задания.

Выполнять вычисления с использованием формул n -го члена арифметической и геометрической прогрессий, суммы первых n членов.

Изображать члены последовательности точками на координатной плоскости.

Решать задачи, связанные с числовыми последовательностями, в том числе задачи из реальной жизни (с использованием калькулятора, цифровых технологий).

«Геометрия»

К концу обучения **в 7 классе** обучающийся получит следующие предметные результаты:

Распознавать изученные геометрические фигуры, определять их взаимное расположение, изображать геометрические фигуры, выполнять чертежи по условию задачи. Измерять линейные и угловые величины. Решать задачи на вычисление длин отрезков и величин углов.

Делать грубую оценку линейных и угловых величин предметов в реальной жизни, размеров природных объектов. Различать размеры этих объектов по порядку величины.

Строить чертежи к геометрическим задачам.

Пользоваться признаками равенства треугольников, использовать признаки и свойства равнобедренных треугольников при решении задач.

Проводить логические рассуждения с использованием геометрических теорем.

Пользоваться признаками равенства прямоугольных треугольников, свойством медианы, проведённой к гипотенузе прямоугольного треугольника, в решении геометрических задач.

Определять параллельность прямых с помощью углов, которые образует с ними секущая. Определять параллельность прямых с помощью равенства расстояний от точек одной прямой до точек другой прямой.

Решать задачи на клетчатой бумаге.

Проводить вычисления и находить числовые и буквенные значения углов в геометрических задачах с использованием суммы углов треугольников и многоугольников, свойств углов, образованных при пересечении двух параллельных прямых секущей. Решать практические задачи на нахождение углов.

Владеть понятием геометрического места точек. Уметь определять биссектрису угла и серединный перпендикуляр к отрезку как геометрические места точек.

Формулировать определения окружности и круга, хорды и диаметра окружности, пользоваться их свойствами. Уметь применять эти свойства при решении задач.

Владеть понятием описанной около треугольника окружности, уметь находить её центр. Пользоваться фактами о том, что биссектрисы углов треугольника пересекаются в одной точке, и о том, что серединные перпендикуляры к сторонам треугольника пересекаются в одной точке.

Владеть понятием касательной к окружности, пользоваться теоремой о перпендикулярности касательной и радиуса, проведённого к точке касания.

Пользоваться простейшими геометрическими неравенствами, понимать их практический смысл.

Проводить основные геометрические построения с помощью циркуля и линейки.

К концу обучения **в 8 классе** обучающийся получит следующие предметные результаты:

Распознавать основные виды четырёхугольников, их элементы, пользоваться их свойствами при решении геометрических задач.

Применять свойства точки пересечения медиан треугольника (центра масс) в решении задач.

Владеть понятием средней линии треугольника и трапеции, применять их свойства при решении геометрических задач. Пользоваться теоремой Фалеса и теоремой о пропорциональных отрезках, применять их для решения практических задач.

Применять признаки подобия треугольников в решении геометрических задач.

Пользоваться теоремой Пифагора для решения геометрических и практических задач. Строить математическую модель в практических задачах, самостоятельно делать чертёж и находить соответствующие длины.

Владеть понятиями синуса, косинуса и тангенса острого угла прямоугольного треугольника. Пользоваться этими понятиями для решения практических задач.

Вычислять (различными способами) площадь треугольника и площади многоугольных фигур (пользуясь, где необходимо, калькулятором). Применять полученные умения в практических задачах.

Владеть понятиями вписанного и центрального угла, использовать теоремы о вписанных углах, углах между хордами (секущими) и угле между касательной и хордой при решении геометрических задач.

Владеть понятием описанного четырёхугольника, применять свойства описанного четырёхугольника при решении задач.

Применять полученные знания на практике – строить математические модели для задач реальной жизни и проводить соответствующие вычисления с применением подобия и тригонометрии (пользуясь, где необходимо, калькулятором).

К концу обучения **в 9 классе** обучающийся получит следующие предметные результаты:

Знать тригонометрические функции острых углов, находить с их помощью различные элементы прямоугольного треугольника («решение прямоугольных треугольников»). Находить (с помощью калькулятора) длины и углы для нетабличных значений.

Пользоваться формулами приведения и основным тригонометрическим тождеством для нахождения соотношений между тригонометрическими величинами.

Использовать теоремы синусов и косинусов для нахождения различных элементов треугольника («решение треугольников»), применять их при решении геометрических задач.

Владеть понятиями преобразования подобия, соответственных элементов подобных фигур. Пользоваться свойствами подобия произвольных фигур, уметь вычислять длины и находить углы у подобных фигур. Применять свойства подобия в практических задачах. Уметь приводить примеры подобных фигур в окружающем мире.

Пользоваться теоремами о произведении отрезков хорд, о произведении отрезков секущих, о квадрате касательной.

Пользоваться векторами, понимать их геометрический и физический смысл, применять их в решении геометрических и физических задач. Применять скалярное произведение векторов для нахождения длин и углов.

Пользоваться методом координат на плоскости, применять его в решении геометрических и практических задач.

Владеть понятиями правильного многоугольника, длины окружности, длины дуги окружности и радианной меры угла, уметь вычислять площадь круга и его частей. Применять полученные умения в практических задачах.

Находить оси (или центры) симметрии фигур, применять движения плоскости в простейших случаях.

Применять полученные знания на практике – строить математические модели для задач реальной жизни и проводить соответствующие вычисления с применением подобия и тригонометрических функций (пользуясь, где необходимо, калькулятором).

«Вероятность и статистика»

К концу обучения **в 7 классе** обучающийся получит следующие предметные результаты:

Читать информацию, представленную в таблицах, на диаграммах, представлять данные в виде таблиц, строить диаграммы (столбиковые (столбчатые) и круговые) по массивам значений.

Описывать и интерпретировать реальные числовые данные, представленные в таблицах, на диаграммах, графиках.

Использовать для описания данных статистические характеристики: среднее арифметическое, медиана, наибольшее и наименьшее значения, размах.

Иметь представление о случайной изменчивости на примерах цен, физических величин, антропометрических данных, иметь представление о статистической устойчивости.

К концу обучения **в 8 классе** обучающийся получит следующие предметные результаты:

Извлекать и преобразовывать информацию, представленную в виде таблиц, диаграмм, графиков, представлять данные в виде таблиц, диаграмм, графиков.

Описывать данные с помощью статистических показателей: средних значений и мер рассеивания (размах, дисперсия и стандартное отклонение).

Находить частоты числовых значений и частоты событий, в том числе по результатам измерений и наблюдений.

Находить вероятности случайных событий в опытах, зная вероятности элементарных событий, в том числе в опытах с равновозможными элементарными событиями.

Использовать графические модели: дерево случайного эксперимента, диаграммы Эйлера, числовая прямая.

Оперировать понятиями: множество, подмножество, выполнять операции над множествами: объединение, пересечение, дополнение, перечислять элементы множеств, применять свойства множеств.

Использовать графическое представление множеств и связей между ними для описания процессов и явлений, в том числе при решении задач из других учебных предметов и курсов.

К концу обучения **в 9 классе** обучающийся получит следующие предметные результаты:

Извлекать и преобразовывать информацию, представленную в различных источниках в виде таблиц, диаграмм, графиков, представлять данные в виде таблиц, диаграмм, графиков.

Решать задачи организованным перебором вариантов, а также с использованием комбинаторных правил и методов.

Использовать описательные характеристики для массивов числовых данных, в том числе средние значения и меры рассеивания.

Находить частоты значений и частоты события, в том числе пользуясь результатами проведённых измерений и наблюдений.

Находить вероятности случайных событий в изученных опытах, в том числе в опытах с равновозможными элементарными событиями, в сериях испытаний до первого успеха, в сериях испытаний Бернулли.

Иметь представление о случайной величине и о распределении вероятностей.

Иметь представление о законе больших чисел как о проявлении закономерности в случайной изменчивости и о роли закона больших чисел в природе и обществе.

По учебному предмету **«Информатика»** (на базовом уровне)

Предметные результаты включают в себя освоенные обучающимися в ходе изучения учебного предмета умения специфические для данной предметной области, виды деятельности по получению нового знания в рамках учебного предмета, его преобразованию и применению в учебных, учебно-проектных и социально-проектных ситуациях, формирование научного типа мышления, научных представлений о ключевых теориях, типах и видах отношений, владение научной терминологией, ключевыми понятиями, методами и приемами. В соответствии с федеральным государственным образовательным стандартом основного общего образования основные предметные результаты изучения информатики в основной школе ориентированы на применение знаний, умений и навыков в учебных ситуациях и реальных жизненных условиях и отражают:

1) сформированность информационной культуры – готовности человека к жизни и деятельности в современном высокотехнологичном информационном обществе, умение эффективно использовать возможности этого общества и защищаться от его негативных воздействий;

2) сформированность представлений об основных изучаемых понятиях: информация, алгоритм, модель – и их свойствах;

3) развитие алгоритмического мышления как необходимого условия профессиональной деятельности в современном обществе, предполагающего способность учащегося: разбивать сложные задачи на более простые подзадачи; сравнивать новые задачи с задачами, решёнными ранее; определять шаги для достижения результата и т. д.;

4) сформированность алгоритмической культуры, предполагающей: понимание сущности алгоритма и его свойств; умение составить и записать алгоритм для конкретного исполнителя с помощью определённых средств и методов описания; знание основных алгоритмических структур – линейной, условной и циклической; умение воспринимать и исполнять разрабатываемые фрагменты алгоритма – и т. д.;

5) владение умениями записи несложного алгоритма обработки данных на изучаемом языке программирования (Паскаль, школьный алгоритмический язык), отладки и выполнения полученной программы в используемой среде программирования;

6) сформированность представлений о компьютере как универсальном устройстве обработки информации; о назначении основных компонентов компьютера; об истории и тенденциях развития компьютеров и мировых информационных сетей;

7) сформированность умений и навыков использования информационных и коммуникационных технологий для поиска, хранения, преобразования и передачи различных видов информации, навыков создания личного информационного пространства;

8) владение навыками поиска информации в сети Интернет, первичными навыками её анализа и критической оценки;

9) владение информационным моделированием как ключевым методом приобретения знаний: сформированность умений формализации и структурирования информации, умения выбирать способ представления данных в соответствии с поставленной задачей – таблицы, схемы, графики, диаграммы, с использованием соответствующих программных средств обработки данных;

10) способность связать учебное содержание с собственным жизненным опытом, понять значимость развития собственной информационной культуры в условиях развития информационного общества;

11) готовность к ведению здорового образа жизни, в том числе, и за счёт освоения и соблюдения требований безопасной эксплуатации технических средств информационно-коммуникационных технологий;

12) сформированность умения соблюдать сетевой этикет, другие базовые нормы информационной этики и права при работе с компьютерными программами и в сети Интернет;

13) сформированность интереса к углублению знаний по информатике (предпрофильная подготовка и профессиональная ориентация) и выбору информатики как профильного предмета на уровне среднего общего образования, для будущей профессиональной деятельности в области информационных технологий и смежных областях.

Планируемые результаты, характеризующие систему учебных действий в отношении опорного учебного материала, размещены в рубрике «Ученик научится». Они показывают, какой уровень освоения опорного учебного материала ожидается от выпускника и полностью соответствуют требованиям примерной основной образовательной программы. Эти результаты потенциально достигаемы большинством учащихся и выносятся на итоговую оценку как задания базового уровня (исполнительская компетентность) или задания повышенного уровня (зона ближайшего развития).

Планируемые результаты, характеризующие систему учебных действий в отношении знаний, умений, навыков, расширяющих и углубляющих опорную систему, размещены в рубрике «Ученик получит возможность научиться». Эти результаты

достигаются отдельными мотивированными и способными учащимися; они не обрабатываются со всеми группами учащихся в повседневной практике.

В результате изучения учебного предмета «Информатика» в 5 классе ученик научится:

- понимать и правильно применять на бытовом уровне понятия «информация», «информационный объект»;
 - приводить примеры передачи, хранения и обработки информации в деятельности человека, в живой природе, обществе, технике;
 - приводить примеры древних и современных информационных носителей;
 - классифицировать информацию по способам ее восприятия человеком, по формам представления на материальных носителях;
 - кодировать и декодировать сообщения, используя простейшие коды;
 - определять, информативно или нет некоторое сообщение, если известны способности конкретного субъекта к его восприятию.
- определять устройства компьютера (основные и подключаемые) и выполняемые ими функции;
- различать программное и аппаратное обеспечение компьютера;
 - запускать на выполнение программу, работать с ней, закрывать программу;
 - создавать, переименовывать, перемещать, копировать и удалять файлы;
 - работать с основными элементами пользовательского интерфейса: использовать меню, обращаться за справкой, работать с окнами (изменять размеры и перемещать окна, реагировать на диалоговые окна);
 - вводить информацию в компьютер с помощью клавиатуры и мыши;
 - выполнять арифметические вычисления с помощью программы «Калькулятор»;
 - применять текстовый редактор для набора, редактирования и форматирования простейших текстов на русском и иностранном языках;
 - выделять, перемещать и удалять фрагменты текста; создавать тексты с повторяющимися фрагментами;
 - использовать простые способы форматирования (выделение жирным шрифтом, курсивом, изменение величины шрифта) текстов;
 - создавать и форматировать списки;
 - создавать, форматировать и заполнять данными таблицы;
 - создавать круговые и столбчатые диаграммы;
 - применять простейший графический редактор для создания и редактирования простых рисунков;
 - использовать основные приемы создания презентаций в редакторах презентаций;
 - осуществлять поиск информации в сети Интернет с использованием простых запросов (по одному признаку);
 - ориентироваться на интернет-сайтах (нажать указатель, вернуться, перейти на главную страницу);
 - разрабатывать план действий для решения задач на переправы, переливания и пр.;
 - соблюдать требования к организации компьютерного рабочего места, требования безопасности и гигиены при работе со средствами ИКТ.

ученик получит возможность научиться:

- сформировать представление об информации как одном из основных понятий современной науки, об информационных процессах и их роли в современном мире;
- сформировать представление о способах кодирования информации;
- научиться преобразовывать информацию по заданным правилам и путем рассуждений;

- научиться решать логические задачи на установление соответствия с использованием таблиц;
- овладеть приемами квалифицированного клавиатурного письма;
- научиться систематизировать (упорядочивать) файлы и папки;
- сформировать представления об основных возможностях графического интерфейса и правилах организации индивидуального информационного пространства;
- расширить знания о назначении и функциях программного обеспечения компьютера; приобрести опыт решения задач из разных сфер человеческой деятельности с применением средств информационных технологий;
- научиться создавать объемные текстовые документы, включающие списки, таблицы, диаграммы, рисунки;
- научиться осуществлять орфографический контроль в текстовом документе с помощью средств текстового процессора;
- научиться оформлять текст в соответствии с заданными требованиями к шрифту, его начертанию, размеру и цвету, к выравниванию текста;
- научиться видоизменять готовые графические изображения с помощью средств графического редактора;
- научиться создавать сложные графические объекты с повторяющимися и/или преобразованными фрагментами;
- научиться работать с электронной почтой (регистрировать почтовый ящик и пересылать сообщения);
- научиться сохранять для индивидуального использования найденные в сети Интернет материалы;
- расширить представления об этических нормах работы с информационными объектами.

В результате изучения учебного предмета «Информатика» в **6 классе** ученик научится:

- понимать сущность понятий «модель», «информационная модель»;
- различать натурные и информационные модели, приводить их примеры;
- «читать» информационные модели (простые таблицы, круговые и столбиковые диаграммы, схемы и др.), встречающиеся в повседневной жизни;
- перекодировывать информацию из одной пространственно-графической или знаково-символической формы в другую, в том числе использовать графическое представление (визуализацию) числовой информации;
- строить простые информационные модели объектов из различных предметных областей.
- понимать смысл понятия «алгоритм», приводить примеры алгоритмов;
- понимать термины «исполнитель», «формальный исполнитель», «среда исполнителя», «система команд исполнителя»; приводить примеры формальных и неформальных исполнителей;
- осуществлять управление имеющимся формальным исполнителем;
- понимать правила записи и выполнения алгоритмов, содержащих алгоритмические конструкции «следование», «ветвление», «цикл»;
- подбирать алгоритмическую конструкцию, соответствующую заданной ситуации;
- исполнять линейный алгоритм для формального исполнителя с заданной системой команд;

– разрабатывать план действий для решения задач на переправы, переливания и пр.

ученик получит возможность научиться:

– формировать начальные представления о назначении и области применения моделей; о моделировании как методе научного познания;

– приводить примеры образных, знаковых и смешанных информационных моделей;

– познакомиться с правилами построения табличных моделей, схем, графов, деревьев;

– выбирать форму представления данных (таблица, схема, график, диаграмма, граф, дерево) в соответствии с поставленной задачей.

– исполнять алгоритмы, содержащие ветвления и повторения, для формального исполнителя с заданной системой команд;

– по данному алгоритму определять, для решения какой задачи он предназначен;

– разрабатывать в среде формального исполнителя короткие алгоритмы, содержащие базовые алгоритмические конструкции и вспомогательные алгоритмы.

К концу обучения в 7 классе у обучающегося будут сформированы следующие умения:

– пояснять на примерах смысл понятий «информация», «информационный процесс», «обработка информации», «хранение информации», «передача информации»;

– кодировать и декодировать сообщения по заданным правилам, демонстрировать понимание основных принципов кодирования информации различной природы (текстовой, графической, аудио); сравнивать длины сообщений, записанных в различных алфавитах, оперировать единицами измерения информационного объёма и скорости передачи данных;

– оценивать и сравнивать размеры текстовых, графических, звуковых файлов и видеофайлов;

– приводить примеры современных устройств хранения и передачи информации, сравнивать их количественные характеристики;

– выделять основные этапы в истории и понимать тенденции развития компьютеров и программного обеспечения;

– получать и использовать информацию о характеристиках персонального компьютера и его основных элементах (процессор, оперативная память, долговременная память, устройства ввода-вывода); соотносить характеристики компьютера с задачами, решаемыми с его помощью;

– ориентироваться в иерархической структуре файловой системы (записывать полное имя файла (каталога), путь к файлу (каталогу) по имеющемуся описанию файловой структуры некоторого информационного носителя); работать с файловой системой персонального компьютера с использованием графического интерфейса, а именно: создавать, копировать, перемещать, переименовывать, удалять и архивировать файлы и каталоги; использовать антивирусную программу;

– представлять результаты своей деятельности в виде структурированных иллюстрированных документов, мультимедийных презентаций;

– искать информацию в Интернете (в том числе по ключевым словам, по изображению), критически относиться к найденной информации, осознавая опасность для личности и общества распространения вредоносной информации, в том числе экстремистского и террористического характера;

– понимать структуру адресов веб-ресурсов;

– использовать современные сервисы интернет-коммуникаций;

– соблюдать требования безопасной эксплуатации технических средств информационных и коммуникационных технологий; соблюдать сетевой этикет, базовые

нормы информационной этики и права при работе с приложениями на любых устройствах и в сети Интернет, выбирать безопасные стратегии поведения в сети;

– применять методы профилактики негативного влияния средств информационных и коммуникационных технологий на здоровье пользователя.

К концу обучения **в 8 классе** у обучающегося будут сформированы следующие умения:

– пояснять на примерах различия между позиционными и непозиционными системами счисления;

– записывать и сравнивать целые числа от 0 до 1024 в различных позиционных системах счисления (с основаниями 2, 8, 16); выполнять арифметические операции над ними;

– раскрывать смысл понятий «высказывание», «логическая операция», «логическое выражение»;

– записывать логические выражения с использованием дизъюнкции, конъюнкции и отрицания, определять истинность логических выражений, если известны значения истинности входящих в него переменных, строить таблицы истинности для логических выражений;

– раскрывать смысл понятий «исполнитель», «алгоритм», «программа», понимая разницу между употреблением этих терминов в обыденной речи и в информатике;

– описывать алгоритм решения задачи различными способами, в том числе в виде блок-схемы;

– составлять, выполнять вручную и на компьютере несложные алгоритмы с использованием ветвлений и циклов для управления исполнителями, такими как Робот, Черепашка, Чертёжник;

– использовать константы и переменные различных типов (числовых, логических, символьных), а также содержащие их выражения; использовать оператор присваивания;

– использовать при разработке программ логические значения, операции и выражения с ними;

– анализировать предложенные алгоритмы, в том числе определять, какие результаты возможны при заданном множестве исходных значений;

– создавать и отлаживать программы на одном из языков программирования (Python, C++, Паскаль, Java, C#, Школьный Алгоритмический Язык), реализующие несложные алгоритмы обработки числовых данных с использованием циклов и ветвлений, в том числе реализующие проверку делимости одного целого числа на другое, проверку натурального числа на простоту, выделения цифр из натурального числа.

К концу обучения **в 9 классе** у обучающегося будут сформированы следующие умения:

– разбивать задачи на подзадачи; составлять, выполнять вручную и на компьютере несложные алгоритмы с использованием ветвлений, циклов и вспомогательных алгоритмов для управления исполнителями, такими как Робот, Черепашка, Чертёжник;

– составлять и отлаживать программы, реализующие типовые алгоритмы обработки числовых последовательностей или одномерных числовых массивов (поиск максимумов, минимумов, суммы или количества элементов с заданными свойствами) на одном из языков программирования (Python, C++, Паскаль, Java, C#, Школьный Алгоритмический Язык); раскрывать смысл понятий «модель», «моделирование», определять виды моделей; оценивать адекватность модели моделируемому объекту и целям моделирования;

- использовать графы и деревья для моделирования систем сетевой и иерархической структуры; находить кратчайший путь в графе;
- выбирать способ представления данных в соответствии с поставленной задачей (таблицы, схемы, графики, диаграммы) с использованием соответствующих программных средств обработки данных;
- использовать электронные таблицы для обработки, анализа и визуализации числовых данных, в том числе с выделением диапазона таблицы и упорядочиванием (сортировкой) его элементов;
- создавать и применять в электронных таблицах формулы для расчётов с использованием встроенных арифметических функций (суммирование и подсчёт значений, отвечающих заданному условию, среднее арифметическое, поиск максимального и минимального значения), абсолютной, относительной, смешанной адресации;
- использовать электронные таблицы для численного моделирования в простых задачах из разных предметных областей;
- использовать современные интернет-сервисы (в том числе коммуникационные сервисы, облачные хранилища данных, онлайн-программы (текстовые и графические редакторы, среды разработки)) в учебной и повседневной деятельности;
- приводить примеры использования геоинформационных сервисов, сервисов государственных услуг, образовательных сервисов сети Интернет в учебной и повседневной деятельности;
- использовать различные средства защиты от вредоносного программного обеспечения, защищать персональную информацию от несанкционированного доступа и его последствий (разглашения, подмены, утраты данных) с учётом основных технологических и социально-психологических аспектов использования сети Интернет (сетевая анонимность, цифровой след, аутентичность субъектов и ресурсов, опасность вредоносного кода);
- распознавать попытки и предупреждать вовлечение себя и окружающих в деструктивные и криминальные формы сетевой активности (в том числе кибербуллинг, фишинг).

Предметные результаты предметной области «Общественно-научные предметы» должны обеспечивать:

По учебному предмету *«История»*:

5 КЛАСС

1. Знание хронологии, работа с хронологией:

- объяснять смысл основных хронологических понятий (век, тысячелетие, до нашей эры, наша эра);
- называть даты важнейших событий истории Древнего мира; по дате устанавливать принадлежность события к веку, тысячелетию;
- определять длительность и последовательность событий, периодов истории Древнего мира, вести счет лет до нашей эры и нашей эры.

2. Знание исторических фактов, работа с фактами:

- указывать (называть) место, обстоятельства, участников, результаты важнейших событий истории Древнего мира;
- группировать, систематизировать факты по заданному признаку.

3. Работа с исторической картой:

- находить и показывать на исторической карте природные и исторические объекты (расселение человеческих общностей в эпоху первобытности и Древнего мира, территории древнейших цивилизаций и государств, места важнейших исторических событий), используя легенду карты;

- устанавливать на основе картографических сведений связь между условиями среды обитания людей и их занятиями.
4. Работа с историческими источниками:
- называть и различать основные типы исторических источников (письменные, визуальные, вещественные), приводить примеры источников разных типов;
 - различать памятники культуры изучаемой эпохи и источники, созданные в последующие эпохи, приводить примеры;
 - извлекать из письменного источника исторические факты (имена, названия событий, даты и др.); находить в визуальных памятниках изучаемой эпохи ключевые знаки, символы; раскрывать смысл (главную идею) высказывания, изображения.
5. Историческое описание (реконструкция):
- характеризовать условия жизни людей в древности;
 - рассказывать о значительных событиях древней истории, их участниках;
 - рассказывать об исторических личностях Древнего мира (ключевых моментах их биографии, роли в исторических событиях);
 - давать краткое описание памятников культуры эпохи первобытности и древнейших цивилизаций.
6. Анализ, объяснение исторических событий, явлений:
- раскрывать существенные черты: а) государственного устройства древних обществ; б) положения основных групп населения; в) религиозных верований людей в древности;
 - сравнивать исторические явления, определять их общие черты;
 - иллюстрировать общие явления, черты конкретными примерами;
 - объяснять причины и следствия важнейших событий древней истории.
7. Рассмотрение исторических версий и оценок, определение своего отношения к наиболее значимым событиям и личностям прошлого:
- излагать оценки наиболее значительных событий и личностей древней истории, приводимые в учебной литературе;
 - высказывать на уровне эмоциональных оценок отношение к поступкам людей прошлого, к памятникам культуры.
8. Применение исторических знаний:
- раскрывать значение памятников древней истории и культуры, необходимость сохранения их в современном мире;
 - выполнять учебные проекты по истории Первобытности и Древнего мира (в том числе с привлечением регионального материала), оформлять полученные результаты в форме сообщения, альбома.

6 КЛАСС

1. Знание хронологии, работа с хронологией:

- называть даты важнейших событий Средневековья, определять их принадлежность к веку, историческому периоду;
- называть этапы отечественной и всеобщей истории Средних веков, их хронологические рамки (периоды Средневековья, этапы становления и развития Русского государства);
- устанавливать длительность и синхронность событий истории Руси и всеобщей истории.

2. Знание исторических фактов, работа с фактами:

- указывать (называть) место, обстоятельства, участников, результаты важнейших событий отечественной и всеобщей истории эпохи Средневековья;
 - группировать, систематизировать факты по заданному признаку (составление систематических таблиц).
3. Работа с исторической картой:
- находить и показывать на карте исторические объекты, используя легенду карты; давать словесное описание их местоположения;
 - извлекать из карты информацию о территории, экономических и культурных центрах Руси и других государств в Средние века, о направлениях крупнейших передвижений людей – походов, завоеваний, колонизаций, о ключевых событиях средневековой истории.
4. Работа с историческими источниками:
- различать основные виды письменных источников Средневековья (летописи, хроники, законодательные акты, духовная литература, источники личного происхождения);
 - характеризовать авторство, время, место создания источника;
 - выделять в тексте письменного источника исторические описания (хода событий, действий людей) и объяснения (причин, сущности, последствий исторических событий);
 - находить в визуальном источнике и вещественном памятнике ключевые символы, образы;
 - характеризовать позицию автора письменного и визуального исторического источника.
5. Историческое описание (реконструкция):
- рассказывать о ключевых событиях отечественной и всеобщей истории в эпоху Средневековья, их участниках;
 - составлять краткую характеристику (исторический портрет) известных деятелей отечественной и всеобщей истории средневековой эпохи (известные биографические сведения, личные качества, основные деяния);
 - рассказывать об образе жизни различных групп населения в средневековых обществах на Руси и в других странах;
 - представлять описание памятников материальной и художественной культуры изучаемой эпохи.
6. Анализ, объяснение исторических событий, явлений:
- раскрывать существенные черты: а) экономических и социальных отношений и политического строя на Руси и в других государствах; б) ценностей, господствовавших в средневековых обществах, представлений средневекового человека о мире;
 - объяснять смысл ключевых понятий, относящихся к данной эпохе отечественной и всеобщей истории, конкретизировать их на примерах исторических событий, ситуаций;
 - объяснять причины и следствия важнейших событий отечественной и всеобщей истории эпохи Средневековья: а) находить в учебнике и излагать суждения о причинах и следствиях исторических событий; б) соотносить объяснение причин и следствий событий, представленное в нескольких текстах;
 - проводить синхронизацию и сопоставление однотипных событий и процессов отечественной и всеобщей истории (по предложенному плану), выделять черты сходства и различия.

7. Рассмотрение исторических версий и оценок, определение своего отношения к наиболее значимым событиям и личностям прошлого:

- излагать оценки событий и личностей эпохи Средневековья, приводимые в учебной и научно-популярной литературе, объяснять, на каких фактах они основаны;
- высказывать отношение к поступкам и качествам людей средневековой эпохи с учетом исторического контекста и восприятия современного человека.

8. Применение исторических знаний:

- объяснять значение памятников истории и культуры Руси и других стран эпохи Средневековья, необходимость сохранения их в современном мире;
- выполнять учебные проекты по истории Средних веков (в том числе на региональном материале).

7 КЛАСС

1. Знание хронологии, работа с хронологией:

- называть этапы отечественной и всеобщей истории Нового времени, их хронологические рамки;
- локализовать во времени ключевые события отечественной и всеобщей истории XVI–XVII вв.; определять их принадлежность к части века (половина, треть, четверть);
- устанавливать синхронность событий отечественной и всеобщей истории XVI–XVII вв.

2. Знание исторических фактов, работа с фактами:

- указывать (называть) место, обстоятельства, участников, результаты важнейших событий отечественной и всеобщей истории XVI–XVII вв.;
- группировать, систематизировать факты по заданному признаку (группировка событий по их принадлежности к историческим процессам, составление таблиц, схем).

3. Работа с исторической картой:

- использовать историческую карту как источник информации о границах России и других государств, важнейших исторических событиях и процессах отечественной и всеобщей истории XVI–XVII вв.;
- устанавливать на основе карты связи между географическим положением страны и особенностями ее экономического, социального и политического развития.

4. Работа с историческими источниками:

- различать виды письменных исторических источников (официальные, личные, литературные и др.);
- характеризовать обстоятельства и цель создания источника, раскрывать его информационную ценность;
- проводить поиск информации в тексте письменного источника, визуальных и вещественных памятниках эпохи;
- сопоставлять и систематизировать информацию из нескольких однотипных источников.

5. Историческое описание (реконструкция):

- рассказывать о ключевых событиях отечественной и всеобщей истории XVI–XVII вв., их участниках;
- составлять краткую характеристику известных персоналий отечественной и всеобщей истории XVI–XVII вв. (ключевые факты биографии, личные качества, деятельность);

- рассказывать об образе жизни различных групп населения в России и других странах в раннее Новое время;
 - представлять описание памятников материальной и художественной культуры изучаемой эпохи.
6. Анализ, объяснение исторических событий, явлений:
- раскрывать существенные черты: а) экономического, социального и политического развития России и других стран в XVI–XVII вв.; б) европейской реформации; в) новых веяний в духовной жизни общества, культуре; г) революций XVI–XVII вв. в европейских странах;
 - объяснять смысл ключевых понятий, относящихся к данной эпохе отечественной и всеобщей истории, конкретизировать их на примерах исторических событий, ситуаций;
 - объяснять причины и следствия важнейших событий отечественной и всеобщей истории XVI–XVII вв.: а) выявлять в историческом тексте и излагать суждения о причинах и следствиях событий; б) систематизировать объяснение причин и следствий событий, представленное в нескольких текстах;
 - проводить сопоставление однотипных событий и процессов отечественной и всеобщей истории: а) раскрывать повторяющиеся черты исторических ситуаций; б) выделять черты сходства и различия.
 - 7. Рассмотрение исторических версий и оценок, определение своего отношения к наиболее значимым событиям и личностям прошлого:
 - излагать альтернативные оценки событий и личностей отечественной и всеобщей истории XVI–XVII вв., представленные в учебной литературе; объяснять, на чем основываются отдельные мнения;
 - выражать отношение к деятельности исторических личностей XVI–XVII вв. с учетом обстоятельств изучаемой эпохи и в современной шкале ценностей.
8. Применение исторических знаний:
- раскрывать на примере перехода от средневекового общества к обществу Нового времени, как меняются со сменой исторических эпох представления людей о мире, системы общественных ценностей;
 - объяснять значение памятников истории и культуры России и других стран XVI–XVII вв. для времени, когда они появились, и для современного общества;
 - выполнять учебные проекты по отечественной и всеобщей истории XVI–XVII вв. (в том числе на региональном материале).

8 КЛАСС

1. Знание хронологии, работа с хронологией:

- называть даты важнейших событий отечественной и всеобщей истории XVIII в.; определять их принадлежность к историческому периоду, этапу;
- устанавливать синхронность событий отечественной и всеобщей истории XVIII в.

2. Знание исторических фактов, работа с фактами:

- указывать (называть) место, обстоятельства, участников, результаты важнейших событий отечественной и всеобщей истории XVIII в.;
- группировать, систематизировать факты по заданному признаку (по принадлежности к историческим процессам и др.); составлять систематические таблицы, схемы.

3. Работа с исторической картой:

- выявлять и показывать на карте изменения, произошедшие в результате значительных социально-экономических и политических событий и процессов отечественной и всеобщей истории XVIII в.
4. Работа с историческими источниками:
- различать источники официального и личного происхождения, публицистические произведения (называть их основные виды, информационные особенности);
 - объяснять назначение исторического источника, раскрывать его информационную ценность;
 - извлекать, сопоставлять и систематизировать информацию о событиях отечественной и всеобщей истории XVIII в. из взаимодополняющих письменных, визуальных и вещественных источников.
5. Историческое описание (реконструкция):
- рассказывать о ключевых событиях отечественной и всеобщей истории XVIII в., их участниках;
 - составлять характеристику (исторический портрет) известных деятелей отечественной и всеобщей истории XVIII в. на основе информации учебника и дополнительных материалов;
 - составлять описание образа жизни различных групп населения в России и других странах в XVIII в.;
 - представлять описание памятников материальной и художественной культуры изучаемой эпохи (в виде сообщения, аннотации).
6. Анализ, объяснение исторических событий, явлений:
- раскрывать существенные черты: а) экономического, социального и политического развития России и других стран в XVIII в.; б) изменений, происшедших в XVIII в. в разных сферах жизни российского общества; в) промышленного переворота в европейских странах; г) абсолютизма как формы правления; д) идеологии Просвещения; е) революций XVIII в.; ж) внешней политики Российской империи в системе международных отношений рассматриваемого периода;
 - объяснять смысл ключевых понятий, относящихся к данной эпохе отечественной и всеобщей истории, конкретизировать их на примерах исторических событий, ситуаций;
 - объяснять причины и следствия важнейших событий отечественной и всеобщей истории XVIII в.: а) выявлять в историческом тексте суждения о причинах и следствиях событий; б) систематизировать объяснение причин и следствий событий, представленное в нескольких текстах;
 - проводить сопоставление однотипных событий и процессов отечественной и всеобщей истории XVIII в.: а) раскрывать повторяющиеся черты исторических ситуаций; б) выделять черты сходства и различия.
7. Рассмотрение исторических версий и оценок, определение своего отношения к наиболее значимым событиям и личностям прошлого:
- анализировать высказывания историков по спорным вопросам отечественной и всеобщей истории XVIII в. (выявлять обсуждаемую проблему, мнение автора, приводимые аргументы, оценивать степень их убедительности);
 - различать в описаниях событий и личностей XVIII в. ценностные категории, значимые для данной эпохи (в том числе для разных социальных слоев), выразить свое отношение к ним.
8. Применение исторических знаний:

- раскрывать (объяснять), как сочетались в памятниках культуры России XVIII в. европейские влияния и национальные традиции, показывать на примерах;
- выполнять учебные проекты по отечественной и всеобщей истории XVIII в. (в том числе на региональном материале).

9 КЛАСС

1. Знание хронологии, работа с хронологией:

- называть даты (хронологические границы) важнейших событий и процессов отечественной и всеобщей истории XIX – начала XX в.; выделять этапы (периоды) в развитии ключевых событий и процессов;
- выявлять синхронность / асинхронность исторических процессов отечественной и всеобщей истории XIX – начала XX в.;
- определять последовательность событий отечественной и всеобщей истории XIX – начала XX в. на основе анализа причинно-следственных связей.

2. Знание исторических фактов, работа с фактами:

- характеризовать место, обстоятельства, участников, результаты важнейших событий отечественной и всеобщей истории XIX – начала XX в.;
- группировать, систематизировать факты по самостоятельно определяемому признаку (хронологии, принадлежности к историческим процессам, типологическим основаниям и др.);
- составлять систематические таблицы;
- определять понятия, создавать обобщения, устанавливать аналогии, классифицировать, самостоятельно выбирать основания и критерии для классификации, устанавливать причинно-следственные связи, строить логические рассуждения, делать умозаключения (индуктивные, дедуктивные и по аналогии) и выводы» названы события и процессы Новейшей истории: Февральская и Октябрьская революции 1917 г., Великая Отечественная война (1941—1945 гг.), распад СССР, сложные 1990-е гг., возрождение страны с 2000-х гг., воссоединение Крыма с Россией в 2014 г.

3. Работа с исторической картой:

- выявлять и показывать на карте изменения, произошедшие в результате значительных социально-экономических и политических событий и процессов отечественной и всеобщей истории XIX – начала XX в.;
- определять на основе карты влияние географического фактора на развитие различных сфер жизни страны (группы стран).

4. Работа с историческими источниками:

- представлять в дополнение к известным ранее видам письменных источников особенности таких материалов, как произведения общественной мысли, газетная публицистика, программы политических партий, статистические данные;
- определять тип и вид источника (письменного, визуального); выявлять принадлежность источника определенному лицу, социальной группе, общественному течению и др.;
- извлекать, сопоставлять и систематизировать информацию о событиях отечественной и всеобщей истории XIX – начала XX в. из разных письменных, визуальных и вещественных источников;
- различать в тексте письменных источников факты и интерпретации событий прошлого.

5. Историческое описание (реконструкция):

- представлять развернутый рассказ о ключевых событиях отечественной и всеобщей истории XIX – начала XX в. с использованием визуальных материалов (устно, письменно в форме короткого эссе, презентации);
 - составлять развернутую характеристику исторических личностей XIX – начала XX в. с описанием и оценкой их деятельности (сообщение, презентация, эссе);
 - составлять описание образа жизни различных групп населения в России и других странах в XIX – начале XX в., показывая изменения, происшедшие в течение рассматриваемого периода;
 - представлять описание памятников материальной и художественной культуры изучаемой эпохи, их назначения, использованных при их создании технических и художественных приемов и др.
6. Анализ, объяснение исторических событий, явлений:
- раскрывать существенные черты: а) экономического, социального и политического развития России и других стран в XIX – начале XX в.; б) процессов модернизации в мире и России; в) масштабных социальных движений и революций в рассматриваемый период; г) международных отношений рассматриваемого периода и участия в них России;
 - объяснять смысл ключевых понятий, относящихся к данной эпохе отечественной и всеобщей истории; соотносить общие понятия и факты;
 - объяснять причины и следствия важнейших событий отечественной и всеобщей истории XIX – начала XX в.: а) выявлять в историческом тексте суждения о причинах и следствиях событий; б) систематизировать объяснение причин и следствий событий, представленное в нескольких текстах; в) определять и объяснять свое отношение к существующим трактовкам причин и следствий исторических событий;
 - проводить сопоставление однотипных событий и процессов отечественной и всеобщей истории XIX – начала XX в.: а) указывать повторяющиеся черты исторических ситуаций; б) выделять черты сходства и различия; в) раскрывать, чем объяснялось своеобразие ситуаций в России, других странах.
 - Раскрывать наиболее значимые события и процессы истории России XX - начала XXI в.
7. Рассмотрение исторических версий и оценок, определение своего отношения к наиболее значимым событиям и личностям прошлого:
- сопоставлять высказывания историков, содержащие разные мнения по спорным вопросам отечественной и всеобщей истории XIX – начала XX в., объяснять, что могло лежать в их основе;
 - оценивать степень убедительности предложенных точек зрения, формулировать и аргументировать свое мнение;
 - объяснять, какими ценностями руководствовались люди в рассматриваемую эпоху (на примерах конкретных ситуаций, персоналий), выразить свое отношение к ним.
8. Применение исторических знаний:
- распознавать в окружающей среде, в том числе в родном городе, регионе памятники материальной и художественной культуры XIX – начала XX в., объяснять, в чем заключалось их значение для времени их создания и для современного общества;
 - выполнять учебные проекты по отечественной и всеобщей истории XIX – начала XX в. (в том числе на региональном материале);

- объяснять, в чем состоит наследие истории XIX – начала XX в. для России, других стран мира, высказывать и аргументировать свое отношение к культурному наследию в общественных обсуждениях.
- осмыслить новое знание, его интерпретации и применению в различных учебных и жизненных ситуациях с использованием исторического материала о событиях и процессах истории России XX – начала XXI вв.

По учебному предмету *"Обществознание"*:

6 КЛАСС

Человек и его социальное окружение

- осваивать и применять знания о социальных свойствах человека, формировании личности, деятельности человека и её видах, образовании, правах и обязанностях учащихся, общении и его правилах, особенностях взаимодействия человека с другими людьми;
- характеризовать традиционные российские духовно-нравственные ценности на примерах семьи, семейных традиций; характеризовать основные потребности человека, показывать их индивидуальный характер; особенности личностного становления и социальной позиции людей с ограниченными возможностями здоровья; деятельность человека; образование и его значение для человека и общества;
- приводить примеры деятельности людей, её различных мотивов и особенностей в современных условиях; малых групп, положения человека в группе; конфликтных ситуаций в малой группе и конструктивных разрешений конфликтов; проявлений лидерства, соперничества и сотрудничества людей в группах;
- классифицировать по разным признакам виды деятельности человека, потребности людей;
- сравнивать понятия «индивид», «индивидуальность», «личность»; свойства человека и животных; виды деятельности (игра, труд, учение);
- устанавливать и объяснять взаимосвязи людей в малых группах; целей, способов и результатов деятельности, целей и средств общения;
- использовать полученные знания для объяснения (устного и письменного) сущности общения как социального явления, познания человеком мира и самого себя как вида деятельности, роли непрерывного образования, значения личного социального опыта при осуществлении образовательной деятельности и общения в школе, семье, группе сверстников;
- определять и аргументировать с опорой на обществоведческие знания и личный социальный опыт своё отношение к людям с ограниченными возможностями здоровья, к различным способам выражения личной индивидуальности, к различным формам неформального общения подростков;
- решать познавательные и практические задачи, касающиеся прав и обязанностей учащегося; отражающие особенности -отношений в семье, со сверстниками, старшими и младшими;
- овладевать смысловым чтением текстов обществоведческой тематики, в том числе извлечений из Закона «Об образовании в Российской Федерации»; составлять на их основе план, преобразовывать текстовую информацию в таблицу, схему;
- искать и извлекать информацию о связи поколений в нашем обществе, об особенностях подросткового возраста, о правах и обязанностях учащегося из разных адаптированных источников (в том числе учебных материалов) и

публикаций СМИ с соблюдением правил информационной безопасности при работе в Интернете;

- анализировать, обобщать, систематизировать, оценивать социальную информацию о человеке и его социальном окружении из адаптированных источников (в том числе учебных материалов) и публикаций в СМИ;
- оценивать собственные поступки и поведение других людей в ходе общения, в ситуациях взаимодействия с людьми с ограниченными возможностями здоровья; оценивать своё отношение к учёбе как важному виду деятельности;
- приобретать опыт использования полученных знаний в практической деятельности, в повседневной жизни для выстраивания отношений с представителями старших поколений, со сверстниками и младшими по возрасту, активного участия в жизни школы и класса;
- приобретать опыт совместной деятельности, включая взаимодействие с людьми другой культуры, национальной и религиозной принадлежности на основе гуманистических ценностей, взаимопонимания между людьми разных культур.

Общество, в котором мы живём

- осваивать и применять знания об обществе и природе, положении человека в обществе; процессах и явлениях в экономической жизни общества; явлениях в политической жизни общества, о народах России, о государственной власти в Российской Федерации; культуре и духовной жизни; типах общества, глобальных проблемах;
- характеризовать устройство общества, российское государство, высшие органы государственной власти в Российской Федерации, традиционные российские духовно-нравственные ценности, особенности информационного общества;
- приводить примеры разного положения людей в обществе, видов экономической деятельности, глобальных проблем;
- классифицировать социальные общности и группы;
- сравнивать социальные общности и группы, положение в обществе различных людей; различные формы хозяйствования;
- устанавливать взаимодействия общества и природы, человека и общества, деятельности основных участников экономики;
- использовать полученные знания для объяснения (устного и письменного) влияния природы на общество и общества на природу сущности и взаимосвязей явлений, процессов социальной действительности;
- определять и аргументировать с опорой на обществоведческие знания, факты общественной жизни и личный социальный опыт своё отношение к проблемам взаимодействия человека и природы, сохранению духовных ценностей русского народа;
- решать познавательные и практические задачи (в том числе задачи, отражающие возможности юного гражданина внести свой вклад в решение экологической проблемы);
- овладевать смысловым чтением текстов обществоведческой тематики, касающихся отношений человека и природы, устройства общественной жизни, основных сфер жизни общества;
- извлекать информацию из разных источников о человеке и обществе, включая информацию о народах России;
- анализировать, обобщать, систематизировать, оценивать социальную информацию, включая экономико-статистическую, из адаптированных

источников (в том числе учебных материалов) и публикаций в СМИ; используя обществоведческие знания, формулировать выводы;

- оценивать собственные поступки и поведение других людей с точки зрения их соответствия духовным традициям общества;
- использовать полученные знания, включая основы финансовой грамотности, в практической деятельности, направленной на охрану природы; защиту прав потребителя (в том числе потребителя финансовых услуг), на соблюдение традиций общества, в котором мы живём;
- осуществлять совместную деятельность, включая взаимодействие с людьми другой культуры, национальной и религиозной принадлежности на основе взаимопонимания между людьми разных культур; осознавать ценность культуры и традиций народов России.

7 КЛАСС

Социальные ценности и нормы

- **осваивать и применять** знания о социальных ценностях; о содержании и значении социальных норм, регулирующих общественные отношения;
- **характеризовать** традиционные российские духовно-нравственные ценности (в том числе защита человеческой жизни, прав и свобод человека, гуманизм, милосердие); моральные нормы и их роль в жизни общества;
- **приводить примеры** гражданственности и патриотизма; ситуаций морального выбора; ситуаций, регулируемых различными видами социальных норм;
- **классифицировать** социальные нормы, их существенные признаки и элементы;
- **сравнивать** отдельные виды социальных норм;
- **устанавливать и объяснять** влияние социальных норм на общество и человека;
- **использовать** полученные знания для объяснения (устного и письменного) сущности социальных норм;
- **определять и аргументировать** с опорой на обществоведческие знания, факты общественной жизни и личный социальный опыт своё отношение к явлениям социальной действительности с точки зрения социальных ценностей; к социальным нормам как регуляторам общественной жизни и поведения человека в обществе;
- **решать** познавательные и практические задачи, отражающие действие социальных норм как регуляторов общественной жизни и поведения человека;
- **овладевать** смысловым чтением текстов обществоведческой тематики, касающихся гуманизма, гражданственности, патриотизма;
- **извлекать** информацию из разных источников о принципах и нормах морали, проблеме морального выбора;
- анализировать, обобщать, систематизировать, оценивать -социальную информацию из адаптированных источников (в том числе учебных материалов) и публикаций в СМИ, -соотносить её с собственными знаниями о моральном и правовом регулировании поведения человека;
- **оценивать** собственные поступки, поведение людей с точки зрения их соответствия нормам морали;
- **использовать** полученные знания о социальных нормах в повседневной жизни;
- **самостоятельно заполнять** форму (в том числе электронную) и составлять простейший документ (заявление);
- **осуществлять** совместную деятельность, включая взаимодействие с людьми другой культуры, национальной и религиозной принадлежности на основе гуманистических ценностей, взаимопонимания между людьми разных культур.

Человек как участник правовых отношений

- **осваивать и применять** знания о сущности права, о правоотношении как социальном и юридическом явлении; правовых нормах, регулирующих типичные для несовершеннолетнего и членов его семьи общественные отношения; правовом статусе гражданина Российской Федерации (в том числе несовершеннолетнего); правонарушениях и их опасности для личности и общества;
- **характеризовать** право как регулятор общественных отношений, конституционные права и обязанности гражданина Российской Федерации, права ребёнка в Российской Федерации;
- **приводить** примеры и моделировать ситуации, в которых возникают правоотношения, и ситуации, связанные с правонарушениями и наступлением юридической ответственности; способы защиты прав ребёнка в Российской Федерации; примеры, поясняющие опасность правонарушений для личности и общества;
- **классифицировать** по разным признакам (в том числе устанавливать существенный признак классификации) нормы права, выделяя существенные признаки;
- **сравнивать** (в том числе устанавливать основания для сравнения) проступок и преступление, дееспособность малолетних в возрасте от 6 до 14 лет и несовершеннолетних в возрасте от 14 до 18 лет;
- **устанавливать и объяснять** взаимосвязи, включая взаимодействия гражданина и государства, между правовым поведением и культурой личности; между особенностями дееспособности несовершеннолетнего и его юридической ответственностью;
- **использовать** полученные знания для объяснения сущности права, роли права в обществе, необходимости правомерного поведения, включая налоговое поведение и противодействие коррупции, различий между правомерным и противоправным поведением, проступком и преступлением; для осмысления личного социального опыта при исполнении типичных для несовершеннолетнего социальных ролей (члена семьи, учащегося, члена ученической общественной организации);
- **определять** и аргументировать с опорой на обществоведческие знания, факты общественной жизни и личный социальный опыт своё отношение к роли правовых норм как регуляторов общественной жизни и поведения человека;
- **решать** познавательные и практические задачи, отражающие действие правовых норм как регуляторов общественной жизни и поведения человека, анализировать жизненные ситуации и принимать решения, связанные с исполнением типичных для несовершеннолетнего социальных ролей (члена семьи, учащегося, члена ученической общественной организации);
- **овладевать** смысловым чтением текстов обществоведческой тематики: отбирать информацию из фрагментов Конституции Российской Федерации и других нормативных правовых актов, из предложенных учителем источников о правах и обязанностях граждан, гарантиях и защите прав и свобод человека и гражданина в Российской Федерации, о правах ребёнка и способах их защиты и составлять на их основе план, преобразовывать текстовую информацию в таблицу, схему;
- **искать и извлекать** информацию о сущности права и значении правовых норм, о правовой культуре, о гарантиях и защите прав и свобод человека и гражданина в Российской Федерации, выявлять соответствующие факты из разных адаптированных источников (в том числе учебных материалов) и публикаций СМИ с соблюдением правил информационной безопасности при работе в Интернете;

- **анализировать, обобщать, систематизировать, оценивать** социальную информацию из адаптированных источников (в том числе учебных материалов) и публикаций СМИ, соотносить её с собственными знаниями о правовом регулировании поведения человека, личным социальным опытом; используя обществоведческие знания, формулировать выводы, подкрепляя их аргументами;
- **оценивать** собственные поступки и поведение других людей с точки зрения их соответствия правовым нормам: выражать свою точку зрения, участвовать в дискуссии;
- **использовать** полученные знания о праве и правовых нормах в практической деятельности (выполнять проблемные задания, индивидуальные и групповые проекты), в повседневной жизни для осознанного выполнения гражданских обязанностей (для реализации и защиты прав человека и гражданина, прав потребителя, выбора профессии и оценки собственных перспектив в профессиональной сфере с учётом приобретённых представлений о профессиях в сфере права, включая деятельность правоохранительных органов); публично представлять результаты своей деятельности (в рамках изученного материала, включая проектную деятельность), в соответствии с темой и ситуацией общения, особенностями аудитории и регламентом;
- самостоятельно **заполнять** форму (в том числе электронную) и составлять простейший документ при получении паспорта гражданина Российской Федерации;
- **осуществлять** совместную деятельность, включая взаимодействие с людьми другой культуры, национальной и религиозной принадлежности на основе национальных ценностей современного российского общества: гуманистических и демократических ценностей, идей мира и взаимопонимания между народами, людьми разных культур.

Основы российского права

- **осваивать и применять** знания о Конституции Российской Федерации, других нормативных правовых актах, содержании и значении правовых норм, об отраслях права, о правовых нормах, регулирующих типичные для несовершеннолетнего и членов его семьи общественные отношения (в гражданском, трудовом и семейном, административном, уголовном праве); о защите прав несовершеннолетних; о юридической ответственности (гражданско-правовой, дисциплинарной, административной, уголовной); о правоохранительных органах; об обеспечении безопасности личности, общества и государства, в том числе от терроризма и экстремизма;
- **характеризовать** роль Конституции Российской Федерации в системе российского права; правоохранительных органов в защите правопорядка, обеспечении социальной стабильности и справедливости; гражданско-правовые отношения, сущность семейных правоотношений; способы защиты интересов и прав детей, оставшихся без попечения родителей; содержание трудового договора, виды правонарушений и виды наказаний;
- **приводить** примеры законов и подзаконных актов и моделировать ситуации, регулируемые нормами гражданского, трудового, семейного, административного и уголовного права, в том числе связанные с применением санкций за совершённые правонарушения;
- **классифицировать** по разным признакам виды нормативных правовых актов, виды правонарушений и юридической ответственности по отраслям права (в том числе устанавливать существенный признак классификации);

- **сравнивать** (в том числе устанавливать основания для сравнения) сферы регулирования различных отраслей права (гражданского, трудового, семейного, административного и уголовного), права и обязанности работника и работодателя, имущественные и личные неимущественные отношения;
- **устанавливать и объяснять** взаимосвязи прав и обязанностей работника и работодателя, прав и обязанностей членов семьи; традиционных российских ценностей и личных неимущественных отношений в семье;
- **использовать** полученные знания об отраслях права в решении учебных задач: для объяснения взаимосвязи гражданской правоспособности и дееспособности; значения семьи в жизни человека, общества и государства; социальной опасности и неприемлемости уголовных и административных правонарушений, экстремизма, терроризма, коррупции и необходимости противостоять им;
- **определять и аргументировать** своё отношение к защите прав участников трудовых отношений с опорой на знания в области трудового права, к правонарушениям, формулировать аргументированные выводы о недопустимости нарушения правовых норм;
- **решать** познавательные и практические задачи, отражающие типичные взаимодействия, регулируемые нормами гражданского, трудового, семейного, административного и уголовного права;
- **овладевать** смысловым чтением текстов обществоведческой тематики: отбирать информацию из фрагментов нормативных правовых актов (Гражданский кодекс Российской Федерации, Семейный кодекс Российской Федерации, Трудовой кодекс Российской Федерации, Кодекс Российской Федерации об административных правонарушениях, Уголовный кодекс Российской Федерации), из предложенных учителем источников о правовых нормах, правоотношениях и специфике их регулирования, преобразовывать текстовую информацию в таблицу, схему;
- **искать и извлекать** информацию по правовой тематике в сфере гражданского, трудового, семейного, административного и уголовного права: выявлять соответствующие факты из разных адаптированных источников (в том числе учебных материалов) и публикаций СМИ с соблюдением правил информационной безопасности при работе в Интернете;
- **анализировать, обобщать, систематизировать, оценивать** -социальную информацию из адаптированных источников(в том числе учебных материалов) и публикаций СМИ, соотносить её с собственными знаниями об отраслях права (гражданского, трудового, семейного, административного и уголовного) и личным социальным опытом; используя обществоведческие знания, формулировать выводы, подкрепляя их аргументами, о применении санкций за совершённые правонарушения, о юридической ответственности несовершеннолетних;
- **оценивать** собственные поступки и поведение других людей с точки зрения их соответствия нормам гражданского, трудового, семейного, административного и уголовного права;
- **использовать** полученные знания о нормах гражданского, трудового, семейного, административного и уголовного права в практической деятельности (выполнять проблемные задания, индивидуальные и групповые проекты), в повседневной жизни для осознанного выполнения обязанностей, правомерного поведения, реализации и защиты своих прав; публично представлять результаты своей деятельности (в рамках изученного материала, включая проектную деятельность),

в соответствии с темой и ситуацией общения, особенностями аудитории и регламентом;

- самостоятельно **заполнять** форму (в том числе электронную) и составлять простейший документ (заявление о приёме на работу);
- **осуществлять** совместную деятельность, включая взаимодействие с людьми другой культуры, национальной и религиозной принадлежности, на основе национальных ценностей современного российского общества: гуманистических и демократических ценностей, идей мира и взаимопонимания между народами, людьми разных культур.

8 КЛАСС

Человек в экономических отношениях

- **осваивать и применять** знания об экономической жизни общества, её основных проявлениях, экономических системах, собственности, механизме рыночного регулирования экономики, финансовых отношениях, роли государства в экономике, видах налогов, основах государственной бюджетной и денежно-кредитной политики, о влиянии государственной политики на развитие конкуренции;
- **характеризовать** способы координации хозяйственной жизни в различных экономических системах; объекты спроса и предложения на рынке труда и финансовом рынке; функции денег;
- **приводить** примеры способов повышения эффективности производства; деятельности и проявления основных функций различных финансовых посредников; использования способов повышения эффективности производства;
- **классифицировать** (в том числе устанавливать существенный признак классификации) механизмы государственного регулирования экономики;
- **сравнивать** различные способы хозяйствования;
- **устанавливать и объяснять** связи политических потрясений и социально-экономических кризисов в государстве;
- **использовать** полученные знания для объяснения причин достижения (недостижения) результатов экономической деятельности; для объяснения основных механизмов государственного регулирования экономики, государственной политики по развитию конкуренции, социально-экономической роли и функций предпринимательства, причин и последствий безработицы, необходимости правомерного налогового поведения;
- **определять и аргументировать** с точки зрения социальных ценностей и с опорой на обществоведческие знания, факты общественной жизни своё отношение к предпринимательству и развитию собственного бизнеса;
- **решать** познавательные и практические задачи, связанные с осуществлением экономических действий, на основе рационального выбора в условиях ограниченных ресурсов; с использованием различных способов повышения эффективности производства; отражающие типичные ситуации и социальные взаимодействия в сфере экономической деятельности; отражающие процессы;
- **овладевать** смысловым чтением, преобразовывать текстовую экономическую информацию в модели (таблица, схема, график и пр.), в том числе о свободных и экономических благах, о видах и формах предпринимательской деятельности, экономических и социальных последствиях безработицы;
- **извлекать** информацию из адаптированных источников, публикаций СМИ и Интернета о тенденциях развития экономики в нашей стране, о борьбе с различными формами финансового мошенничества;

- **анализировать, обобщать, систематизировать, конкретизировать** и критически оценивать социальную информацию, включая экономико-статистическую, из адаптированных источников (в том числе учебных материалов) и публикаций СМИ, соотносить её с личным социальным опытом; используя обществоведческие знания, формулировать выводы, подкрепляя их аргументами;
- **оценивать** собственные поступки и поступки других людей с точки зрения их экономической рациональности (сложившиеся модели поведения производителей и потребителей; граждан, защищающих свои экономические интересы; практики осуществления экономических действий на основе рационального выбора в условиях ограниченных ресурсов; использования различных способов повышения эффективности производства, распределения семейных ресурсов, для оценки рисков осуществления финансовых мошенничеств, применения недобросовестных практик);
- **приобретать** опыт использования знаний, включая основы финансовой грамотности, в практической деятельности и повседневной жизни для анализа потребления домашнего хозяйства, структуры семейного бюджета; составления личного финансового плана; для выбора профессии и оценки собственных перспектив в профессиональной сфере; выбора форм сбережений; для реализации и защиты прав потребителя (в том числе финансовых услуг), осознанного выполнения гражданских обязанностей, выбора профессии и оценки собственных перспектив в профессиональной сфере;
- **приобретать** опыт составления простейших документов (личный финансовый план, заявление, резюме);
- **осуществлять** совместную деятельность, включая взаимодействие с людьми другой культуры, национальной и религиозной принадлежности, на основе гуманистических ценностей, взаимопонимания между людьми разных культур.

Человек в мире культуры

- **осваивать и применять** знания о процессах и явлениях в духовной жизни общества, о науке и образовании, системе образования в Российской Федерации, о религии, мировых религиях, об искусстве и его видах; об информации как важном ресурсе современного общества;
- **характеризовать** духовно-нравственные ценности (в том числе нормы морали и нравственности, гуманизм, милосердие, справедливость) нашего общества, искусство как сферу деятельности, информационную культуру и информационную безопасность;
- **приводить** примеры политики российского государства в сфере культуры и образования; влияния образования на социализацию личности; правил информационной безопасности;
- **классифицировать** по разным признакам формы и виды культуры;
- **сравнивать** формы культуры, естественные и социально-гуманитарные науки, виды искусств;
- **устанавливать и объяснять** взаимосвязь развития духовной культуры и формирования личности, взаимовлияние науки и образования;
- **использовать** полученные знания для объяснения роли непрерывного образования;
- **определять и аргументировать** с точки зрения социальных ценностей и с опорой на обществоведческие знания, факты общественной жизни своё отношение к

информационной культуре и информационной безопасности, правилам безопасного поведения в Интернете;

- **решать** познавательные и практические задачи, касающиеся форм и многообразия духовной культуры;
- **овладевать** смысловым чтением текстов по проблемам развития современной культуры, составлять план, преобразовывать текстовую информацию в модели (таблицу, диаграмму, схему) и преобразовывать предложенные модели в текст;
- **осуществлять** поиск информации об ответственности современных учёных, о религиозных объединениях в Российской Федерации, о роли искусства в жизни человека и общества, о видах мошенничества в Интернете в разных источниках информации;
- **анализировать, систематизировать, критически оценивать и обобщать** социальную информацию, представленную в разных формах (описательную, графическую, аудиовизуальную), при изучении культуры, науки и образования;
- **оценивать** собственные поступки, поведение людей в духовной сфере жизни общества;
- **использовать** полученные знания для публичного представления результатов своей деятельности в сфере духовной культуры в соответствии с особенностями аудитории и регламентом;
- **приобретать** опыт осуществления совместной деятельности при изучении особенностей разных культур, национальных и религиозных ценностей.

9 КЛАСС

Человек в политическом измерении

- **осваивать и применять** знания о государстве, его признаках и форме, внутренней и внешней политике, о демократии и демократических ценностях, о конституционном статусе гражданина Российской Федерации, о формах участия граждан в политике, выборах и референдуме, о политических партиях;
- **характеризовать** государство как социальный институт; принципы и признаки демократии, демократические ценности; роль государства в обществе на основе его функций; правовое государство;
- **приводить** примеры государств с различными формами правления, государственно-территориального устройства и политическим режимом; реализации функций государства на примере внутренней и внешней политики России; политических партий и иных общественных объединений граждан; законного участия граждан в политике; связи политических потрясений и социально-экономического кризиса в государстве;
- **классифицировать** современные государства по разным признакам; элементы формы государства; типы политических партий; типы общественно-политических организаций;
- **сравнивать** (в том числе устанавливать основания для сравнения) политическую власть с другими видами власти в обществе; демократические и недемократические политические режимы, унитарное и федеративное территориально-государственное устройство, монархию и республику, политическую партию и общественно-политическое движение, выборы и референдум;
- **устанавливать и объяснять** взаимосвязи в отношениях между человеком, обществом и государством; между правами человека и гражданина и обязанностями граждан, связи политических потрясений и социально-экономических кризисов в государстве;

- **использовать** полученные знания для объяснения сущности политики, политической власти, значения политической деятельности в обществе; для объяснения взаимосвязи правового государства и гражданского общества; для осмысления личного социального опыта при исполнении социальной роли гражданина; о роли информации и информационных технологий в современном мире для аргументированного объяснения роли СМИ в современном обществе и государстве;
- **определять и аргументировать** неприемлемость всех форм антиобщественного поведения в политике с точки зрения социальных ценностей и правовых норм;
- **решать** в рамках изученного материала познавательные и практические задачи, отражающие типичные взаимодействия между субъектами политики; выполнение социальных ролей избирателя, члена политической партии, участника общественно-политического движения;
- **овладевать** смысловым чтением фрагментов Конституции Российской Федерации, других нормативных правовых актов, учебных и иных текстов обществоведческой тематики, связанных с деятельностью субъектов политики, преобразовывать текстовую информацию в таблицу или схему о функциях государства, политических партий, формах участия граждан в политике;
- **искать и извлекать** информацию о сущности политики, государстве и его роли в обществе: по заданию учителя выявлять соответствующие факты из разных адаптированных источников (в том числе учебных материалов) и публикаций СМИ с соблюдением правил информационной безопасности при работе в Интернете;
- **анализировать и конкретизировать** социальную информацию о формах участия граждан нашей страны в политической жизни, о выборах и референдуме;
- **оценивать** политическую деятельность различных субъектов политики с точки зрения учёта в ней интересов развития общества, её соответствия гуманистическим и демократическим ценностям: выражать свою точку зрения, отвечать на вопросы, участвовать в дискуссии;
- **использовать** полученные знания в практической учебной деятельности (включая выполнение проектов индивидуально и в группе), в повседневной жизни для реализации прав гражданина в политической сфере; а также в публичном представлении результатов своей деятельности в соответствии с темой и ситуацией общения, особенностями аудитории и регламентом;
- **осуществлять** совместную деятельность, включая взаимодействие с людьми другой культуры, национальной и религиозной принадлежности, на основе национальных ценностей современного российского общества: гуманистических и демократических ценностей, идей мира и взаимопонимания между народами, людьми разных культур: выполнять учебные задания в парах и группах, исследовательские проекты.

Гражданин и государство

- **осваивать и применять** знания об основах конституционного строя и организации государственной власти в Российской Федерации, государственно-территориальном устройстве Российской Федерации, деятельности высших органов власти и управления в Российской Федерации; об основных направлениях внутренней политики Российской Федерации;
- **характеризовать** Россию как демократическое федеративное правовое государство с республиканской формой правления, как социальное государство, как светское государство; статус и полномочия Президента Российской Федерации;

Федерации, особенности формирования и функции Государственной Думы и Совета Федерации, Правительства Российской Федерации;

- **приводить** примеры и моделировать ситуации в политической сфере жизни общества, связанные с осуществлением полномочий высших органов государственной власти Российской Федерации, субъектов Федерации; деятельности политических партий; политики в сфере культуры и образования, бюджетной и денежно-кредитной политики, политики в сфере противодействия коррупции, обеспечения безопасности личности, общества и государства, в том числе от терроризма и экстремизма;
- **классифицировать** по разным признакам (в том числе устанавливать существенный признак классификации) полномочия высших органов государственной власти Российской Федерации;
- **сравнивать** с опорой на Конституцию Российской Федерации полномочия центральных органов государственной власти и субъектов Российской Федерации;
- **устанавливать и объяснять** взаимосвязи ветвей власти и субъектов политики в Российской Федерации, федерального центра и субъектов Российской Федерации, между правами человека и гражданина и обязанностями граждан;
- использовать полученные знания для характеристики роли Российской Федерации в современном мире; для объяснения сущности проведения в отношении нашей страны международной политики «сдерживания»; для объяснения необходимости противодействия коррупции;
- с опорой на обществоведческие знания, факты общественной жизни и личный социальный опыт **определять и аргументировать** с точки зрения ценностей гражданственности и патриотизма своё отношение к внутренней и внешней политике Российской Федерации, к проводимой по отношению к нашей стране политике «сдерживания»;
- **решать** познавательные и практические задачи, отражающие процессы, явления и события в политической жизни Российской Федерации, в международных отношениях;
- **систематизировать и конкретизировать** информацию о политической жизни в стране в целом, в субъектах Российской Федерации, о деятельности высших органов государственной власти, об основных направлениях внутренней и внешней политики, об усилиях нашего государства в борьбе с экстремизмом и международным терроризмом;
- **овладевать** смысловым чтением текстов обществоведческой тематики: отбирать информацию об основах конституционного строя Российской Федерации, гражданстве Российской Федерации, конституционном статусе человека и гражданина, о полномочиях высших органов государственной власти, местном самоуправлении и его функциях из фрагментов Конституции Российской Федерации, других нормативных правовых актов и из предложенных учителем источников и учебных материалов, составлять на их основе план, преобразовывать текстовую информацию в таблицу, схему;
- **искать и извлекать** информацию об основных направлениях внутренней и внешней политики Российской Федерации, высших органов государственной власти, о статусе субъекта Федерации, в котором проживают обучающиеся: выявлять соответствующие факты из публикаций СМИ с соблюдением правил информационной безопасности при работе в Интернете;
- **анализировать, обобщать, систематизировать и конкретизировать** информацию о важнейших изменениях в российском законодательстве, о

ключевых решениях высших органов государственной власти и управления Российской Федерации, субъектов Российской Федерации, соотносить её с собственными знаниями о политике, формулировать выводы, подкрепляя их аргументами;

- **оценивать** собственные поступки и поведение других людей в гражданско-правовой сфере с позиций национальных ценностей нашего общества, уважения норм российского права, выражать свою точку зрения, отвечать на вопросы, участвовать в дискуссии;
- **использовать** полученные знания о государстве Российская Федерация в практической учебной деятельности (выполнять проблемные задания, индивидуальные и групповые проекты), в повседневной жизни для осознанного выполнения гражданских обязанностей; публично представлять результаты своей деятельности (в рамках изученного материала, включая проектную деятельность) в соответствии с темой и ситуацией общения, особенностями аудитории и регламентом;
- **самостоятельно заполнять** форму (в том числе электронную) и составлять простейший документ при использовании портала государственных услуг;
- **осуществлять** совместную деятельность, включая взаимодействие с людьми другой культуры, национальной и религиозной принадлежности на основе национальных ценностей современного российского общества: гуманистических и демократических ценностей, идей мира и взаимопонимания между народами, людьми разных культур.

Человек в системе социальных отношений

- **осваивать и применять** знания о социальной структуре общества, социальных общностях и группах; социальных статусах, ролях, социализации личности; важности семьи как базового социального института; об этносе и нациях, этническом многообразии современного человечества, диалоге культур, отклоняющемся поведении и здоровом образе жизни;
- **характеризовать** функции семьи в обществе; основы социальной политики Российского государства;
- **приводить** примеры различных социальных статусов, социальных ролей, социальной политики Российского государства;
- **классифицировать** социальные общности и группы;
- **сравнивать** виды социальной мобильности;
- **устанавливать и объяснять** причины существования разных социальных групп; социальных различий и конфликтов;
- **использовать** полученные знания для осмысления личного социального опыта при исполнении типичных для несовершеннолетних социальных ролей; аргументированного объяснения социальной и личной значимости здорового образа жизни, опасности наркомании и алкоголизма для человека и общества;
- **определять и аргументировать** с опорой на обществоведческие знания, факты общественной жизни и личный социальный опыт своё отношение к разным этносам;
- **решать** познавательные и практические задачи, отражающие типичные социальные взаимодействия; направленные на распознавание отклоняющегося поведения и его видов;
- **осуществлять** смысловое чтение текстов и составлять на основе учебных текстов план (в том числе отражающий изученный материал о социализации личности);

- **извлекать** информацию из адаптированных источников, публикаций СМИ и Интернета о межнациональных отношениях, об историческом единстве народов России; преобразовывать информацию из текста в модели (таблицу, диаграмму, схему) и из предложенных моделей в текст;
- **анализировать, обобщать, систематизировать** текстовую и статистическую социальную информацию из адаптированных источников, учебных материалов и публикаций СМИ об отклоняющемся поведении, его причинах и негативных последствиях; о выполнении членами семьи своих социальных ролей; о социальных конфликтах; критически оценивать современную социальную информацию;
- **оценивать** собственные поступки и поведение, демонстрирующее отношение к людям других национальностей; осознавать неприемлемость антиобщественного поведения;
- **использовать** полученные знания в практической деятельности для выстраивания собственного поведения с позиции здорового образа жизни;
- **осуществлять** совместную деятельность с людьми другой национальной и религиозной принадлежности на основе веротерпимости и взаимопонимания между людьми разных культур.

Человек в современном изменяющемся мире

- **осваивать и применять** знания об информационном обществе, глобализации, глобальных проблемах;
- **характеризовать** сущность информационного общества; здоровый образ жизни; глобализацию как важный общемировой интеграционный процесс;
- **приводить** примеры глобальных проблем и возможных путей их решения; участия молодёжи в общественной жизни; влияния образования на возможности профессионального выбора и карьерного роста;
- **сравнивать** требования к современным профессиям;
- **устанавливать и объяснять** причины и последствия глобализации;
- **использовать** полученные знания о современном обществе для решения познавательных задач и анализа ситуаций, включающих объяснение (устное и письменное) важности здорового образа жизни, связи здоровья и спорта в жизни человека;
- **определять и аргументировать** с опорой на обществоведческие знания, факты общественной жизни и личный социальный опыт своё отношение к современным формам коммуникации; к здоровому образу жизни;
- **решать** в рамках изученного материала познавательные и практические задачи, связанные с волонтерским движением; отражающие особенности коммуникации в виртуальном пространстве;
- **осуществлять** смысловое чтение текстов (научно-популярных, публицистических и др.) по проблемам современного общества, глобализации; непрерывного образования; выбора профессии;
- **осуществлять** поиск и извлечение социальной информации (текстовой, графической, аудиовизуальной) из различных источников о глобализации и её последствиях; о роли непрерывного образования в современном обществе.

По учебному предмету **"География"**:

5 КЛАСС

- Приводить примеры географических объектов, процессов и явлений, изучаемых различными ветвями географической науки;

- приводить примеры методов исследования, применяемых в географии;
- выбирать источники географической информации (картографические, текстовые, видео и фотоизображения, интернет-ресурсы), необходимые для изучения истории географических открытий и важнейших географических исследований современности;
- интегрировать и интерпретировать информацию о путешествиях и географических исследованиях Земли, представленную в одном или нескольких источниках;
- различать вклад великих путешественников в географическое изучение Земли;
- описывать и сравнивать маршруты их путешествий;
- находить в различных источниках информации (включая интернет-ресурсы) факты, позволяющие оценить вклад российских путешественников и исследователей в развитие знаний о Земле;
- различать вклад великих путешественников в географическое изучение Земли;
- описывать и сравнивать маршруты их путешествий;
- находить в различных источниках информации (включая интернет-ресурсы) факты, позволяющие оценить вклад российских путешественников и исследователей в развитие знаний о Земле;
- определять направления, расстояния по плану местности и по географическим картам, географические координаты по географическим картам;
- использовать условные обозначения планов местности и географических карт для получения информации, необходимой для решения учебных и (или) практико-ориентированных задач;
- применять понятия «план местности», «географическая карта», «аэрофотоснимок», «ориентирование на местности», «стороны горизонта», «горизонтали», «масштаб», «условные знаки» для решения учебных и практико-ориентированных задач;
- различать понятия «план местности» и «географическая карта», «параллель» и «меридиан»;
- приводить примеры влияния Солнца на мир живой и неживой природы;
- объяснять причины смены дня и ночи и времён года;
- устанавливать эмпирические зависимости между продолжительностью дня и географической широтой местности, между высотой Солнца над горизонтом и географической широтой местности на основе анализа данных наблюдений; описывать внутреннее строение Земли;
- различать понятия «земная кора»; «ядро», «мантия»; «минерал» и «горная порода»;
- различать понятия «материковая» и «океаническая» земная кора;
- различать изученные минералы и горные породы, материковую и океаническую земную кору;
- показывать на карте и обозначать на контурной карте материки и океаны, крупные формы рельефа Земли;
- различать горы и равнины;
- классифицировать формы рельефа суши по высоте и по внешнему облику;
- называть причины землетрясений и вулканических извержений;
- применять понятия «литосфера», «землетрясение», «вулкан», «литосферная плита», «эпицентр землетрясения» и «очаг землетрясения» для решения учебных и (или) практико-ориентированных задач;

- применять понятия «эпицентр землетрясения» и «очаг землетрясения» для решения познавательных задач;
- распознавать проявления в окружающем мире внутренних и внешних процессов рельефообразования: вулканизма, землетрясений; физического, химического и биологического видов выветривания;
- классифицировать острова по происхождению;
- приводить примеры опасных природных явлений в литосфере и средств их предупреждения;
- приводить примеры изменений в литосфере в результате деятельности человека на примере своей местности, России и мира;
- приводить примеры актуальных проблем своей местности, решение которых невозможно без участия представителей географических специальностей, изучающих литосферу;
- приводить примеры действия внешних процессов рельефообразования и наличия полезных ископаемых в своей местности;
- представлять результаты фенологических наблюдений и наблюдений за погодой в различной форме (табличной, графической, географического описания).

6 КЛАСС

- Описывать по физической карте полушарий, физической карте России, карте океанов, глобусу местоположение изученных географических объектов для решения учебных и (или) практико-ориентированных задач;
- находить информацию об отдельных компонентах природы Земли, в том числе о природе своей местности, необходимую для решения учебных и (или) практико-ориентированных задач, и извлекать её из различных источников;
- приводить примеры опасных природных явлений в геосферах и средств их предупреждения;
- сравнивать инструментарий (способы) получения географической информации на разных этапах географического изучения Земли;
- различать свойства вод отдельных частей Мирового океана;
- применять понятия «гидросфера», «круговорот воды», «цунами», «приливы и отливы» для решения учебных и (или) практико-ориентированных задач;
- классифицировать объекты гидросферы (моря, озёра, реки, подземные воды, болота, ледники) по заданным признакам;
- различать питание и режим рек;
- сравнивать реки по заданным признакам;
- различать понятия «грунтовые, межпластовые и артезианские воды» и применять их для решения учебных и (или) практико-ориентированных задач;
- устанавливать причинно-следственные связи между питанием, режимом реки и климатом на территории речного бассейна;
- приводить примеры районов распространения многолетней мерзлоты;
- называть причины образования цунами, приливов и отливов;
- описывать состав, строение атмосферы;
- определять тенденции изменения температуры воздуха, количества атмосферных осадков и атмосферного давления в зависимости от географического положения объектов; амплитуду температуры воздуха с использованием знаний об особенностях отдельных компонентов природы Земли и взаимосвязях между ними для решения учебных и практических задач;

- объяснять образование атмосферных осадков; направление дневных и ночных бризов, муссонов; годовой ход температуры воздуха и распределение атмосферных осадков для отдельных территорий;
- различать свойства воздуха; климаты Земли; климатообразующие факторы;
- устанавливать зависимость между нагреванием земной поверхности и углом падения солнечных лучей; температурой воздуха и его относительной влажностью на основе данных эмпирических наблюдений;
- сравнивать свойства атмосферы в пунктах, расположенных на разных высотах над уровнем моря; количество солнечного тепла, получаемого земной поверхностью при различных углах падения солнечных лучей;
- различать виды атмосферных осадков;
- различать понятия «бризы» и «муссоны»;
- различать понятия «погода» и «климат»;
- различать понятия «атмосфера», «тропосфера», «стратосфера», «верхние слои атмосферы»;
- применять понятия «атмосферное давление», «ветер», «атмосферные осадки», «воздушные массы» для решения учебных и (или) практико-ориентированных задач;
- выбирать и анализировать географическую информацию о глобальных климатических изменениях из различных источников для решения учебных и (или) практико-ориентированных задач;
- проводить измерения температуры воздуха, атмосферного давления, скорости и направления ветра с использованием аналоговых и (или) цифровых приборов (термометр, барометр, анемометр, флюгер) и представлять результаты наблюдений в табличной и (или) графической форме;
- называть границы биосферы;
- приводить примеры приспособления живых организмов к среде обитания в разных природных зонах;
- различать растительный и животный мир разных территорий Земли;
- объяснять взаимосвязи компонентов природы в природно-территориальном комплексе;
- сравнивать особенности растительного и животного мира в различных природных зонах;
- применять понятия «почва», «плодородие почв», «природный комплекс», «природно-территориальный комплекс», «круговорот веществ в природе» для решения учебных и (или) практико-ориентированных задач;
- сравнивать плодородие почв в различных природных зонах;
- приводить примеры изменений в изученных геосферах в результате деятельности человека на примере территории мира и своей местности, путей решения существующих экологических проблем.

7 КЛАСС

- Описывать по географическим картам и глобусу местоположение изученных географических объектов для решения учебных и (или) практико-ориентированных задач;
- называть: строение и свойства (целостность, зональность, ритмичность) географической оболочки;
- распознавать проявления изученных географических явлений, представляющие собой отражение таких свойств географической оболочки, как зональность, ритмичность и целостность;

- определять природные зоны по их существенным признакам на основе интеграции и интерпретации информации об особенностях их природы;
- различать изученные процессы и явления, происходящие в географической оболочке;
- приводить примеры изменений в геосферах в результате деятельности человека;
- описывать закономерности изменения в пространстве рельефа, климата, внутренних вод и органического мира;
- выявлять взаимосвязи между компонентами природы в пределах отдельных территорий с использованием различных источников географической информации;
- называть особенности географических процессов на границах литосферных плит с учётом характера взаимодействия и типа земной коры;
- устанавливать (используя географические карты) взаимосвязи между движением литосферных плит и размещением крупных форм рельефа;
- классифицировать воздушные массы Земли, типы климата по заданным показателям;
- объяснять образование тропических муссонов, пассатов тропических широт, западных ветров;
- применять понятия «воздушные массы», «муссоны», «пассаты», «западные ветры», «климатообразующий фактор» для решения учебных и (или) практико-ориентированных задач;
- описывать климат территории по климатограмме;
- объяснять влияние климатообразующих факторов на климатические особенности территории;
- формулировать оценочные суждения о последствиях изменений компонентов природы в результате деятельности человека с использованием разных источников географической информации;
- различать океанические течения;
- сравнивать температуру и солёность поверхностных вод Мирового океана на разных широтах с использованием различных источников географической информации;
- объяснять закономерности изменения температуры, солёности и органического мира Мирового океана с географической широтой и с глубиной на основе анализа различных источников географической информации;
- характеризовать этапы освоения и заселения отдельных территорий Земли человеком на основе анализа различных источников географической информации для решения учебных и практико-ориентированных задач;
- различать и сравнивать численность населения крупных стран мира;
- сравнивать плотность населения различных территорий;
- применять понятие «плотность населения» для решения учебных и (или) практико-ориентированных задач;
- различать городские и сельские поселения;
- приводить примеры крупнейших городов мира;
- приводить примеры мировых и национальных религий;
- проводить языковую классификацию народов;
- различать основные виды хозяйственной деятельности людей на различных территориях;
- определять страны по их существенным признакам;

- сравнивать особенности природы и населения, материальной и духовной культуры, особенности адаптации человека к разным природным условиям регионов и отдельных стран;
- объяснять особенности природы, населения и хозяйства отдельных территорий;
- использовать знания о населении материков и стран для решения различных учебных и практико-ориентированных задач;
- выбирать источники географической информации (картографические, статистические, текстовые, видео- и фотоизображения, компьютерные базы данных), необходимые для изучения особенностей природы, населения и хозяйства отдельных территорий;
- представлять в различных формах (в виде карты, таблицы, графика, географического описания) географическую информацию, необходимую для решения учебных и практико-ориентированных задач;
- интегрировать и интерпретировать информацию об особенностях природы, населения и его хозяйственной деятельности на отдельных территориях, представленную в одном или нескольких источниках, для решения различных учебных и практико-ориентированных задач;
- приводить примеры взаимодействия природы и общества в пределах отдельных территорий;
- распознавать проявления глобальных проблем человечества (экологическая, сырьевая, энергетическая, преодоления отсталости стран, продовольственная) на локальном и региональном уровнях и приводить примеры международного сотрудничества по их преодолению.

8 КЛАСС

- Характеризовать основные этапы истории формирования и изучения территории России;
- находить в различных источниках информации факты, позволяющие определить вклад российских учёных и путешественников в освоение страны;
- характеризовать географическое положение России с использованием информации из различных источников;
- различать федеральные округа, крупные географические районы и макрорегионы России;
- приводить примеры субъектов Российской Федерации разных видов и показывать их на географической карте;
- оценивать влияние географического положения регионов России на особенности природы, жизнь и хозяйственную деятельность населения;
- использовать знания о государственной территории и исключительной экономической зоне, континентальном шельфе России, о мировом, поясном и зональном времени для решения практико-ориентированных задач;
- оценивать степень благоприятности природных условий в пределах отдельных регионов страны;
- проводить классификацию природных ресурсов;
- распознавать типы природопользования;
- находить, извлекать и использовать информацию из различных источников географической информации (картографические, статистические, текстовые, видео- и фотоизображения, компьютерные базы данных) для решения различных учебных и практико-ориентированных задач: определять возраст горных пород и основных тектонических структур, слагающих территорию;

- находить, извлекать и использовать информацию из различных источников географической информации (картографические, статистические, текстовые, видео- и фотоизображения, компьютерные базы данных) для решения различных учебных и практико-ориентированных задач: объяснять закономерности распространения гидрологических, геологических и метеорологических опасных природных явлений на территории страны;
- сравнивать особенности компонентов природы отдельных территорий страны;
- объяснять особенности компонентов природы отдельных территорий страны;
- использовать знания об особенностях компонентов природы России и её отдельных территорий, об особенностях взаимодействия природы и общества в пределах отдельных территорий для решения практико-ориентированных задач в контексте реальной жизни;
- называть географические процессы и явления, определяющие особенности природы страны, отдельных регионов и своей местности;
- объяснять распространение по территории страны областей современного горообразования, землетрясений и вулканизма;
- применять понятия «плита», «щит», «моренный холм», «бараньи лбы», «бархан», «дюна» для решения учебных и (или) практико-ориентированных задач;
- применять понятия «солнечная радиация», «годовая амплитуда температур воздуха», «воздушные массы» для решения учебных и (или) практико-ориентированных задач;
- различать понятия «испарение», «испаряемость», «коэффициент увлажнения»; использовать их для решения учебных и (или) практико-ориентированных задач;
- описывать и прогнозировать погоду территории по карте погоды;
- использовать понятия «циклон», «антициклон», «атмосферный фронт» для объяснения особенностей погоды отдельных территорий с помощью карт погоды;
- проводить классификацию типов климата и почв России;
- распознавать показатели, характеризующие состояние окружающей среды;
- показывать на карте и (или) обозначать на контурной карте крупные формы рельефа, крайние точки и элементы береговой линии России; крупные реки и озёра, границы климатических поясов и областей, природно-хозяйственных зон в пределах страны; Арктической зоны, южной границы распространения многолетней мерзлоты;
- приводить примеры мер безопасности, в том числе для экономики семьи, в случае природных стихийных бедствий и техногенных катастроф;
- приводить примеры рационального и нерационального природопользования;
- приводить примеры особо охраняемых природных территорий России и своего края, животных и растений, занесённых в Красную книгу России;
- выбирать источники географической информации (картографические, статистические, текстовые, видео- и фотоизображения, компьютерные базы данных), необходимые для изучения особенностей населения России;
- приводить примеры адаптации человека к разнообразным природным условиям на территории страны;
- сравнивать показатели воспроизводства и качества населения России с мировыми показателями и показателями других стран;
- различать демографические процессы и явления, характеризующие динамику численности населения России, её отдельных регионов и своего края;
- проводить классификацию населённых пунктов и регионов России по заданным основаниям;

- использовать знания о естественном и механическом движении населения, половозрастной структуре и размещении населения, трудовых ресурсах, городском и сельском населении, этническом и религиозном составе населения для решения практико-ориентированных задач в контексте реальной жизни;
- применять понятия «рождаемость», «смертность», «естественный прирост населения», «миграционный прирост населения», «общий прирост населения», «плотность населения», «основная полоса (зона) расселения», «урбанизация», «городская агломерация», «посёлок городского типа», «половозрастная структура населения», «средняя прогнозируемая продолжительность жизни», «трудовые ресурсы», «трудоспособный возраст», «рабочая сила», «безработица», «рынок труда», «качество населения» для решения учебных и (или) практико-ориентированных задач;
- представлять в различных формах (таблица, график, географическое описание) географическую информацию, необходимую для решения учебных и (или) практико-ориентированных задач.

9 КЛАСС

- Выбирать источники географической информации (картографические, статистические, текстовые, видео- и фотоизображения, компьютерные базы данных), необходимые для изучения особенностей хозяйства России;
- представлять в различных формах (в виде карты, таблицы, графика, географического описания) географическую информацию, необходимую для решения учебных и (или) практико-ориентированных задач;
- находить, извлекать и использовать информацию, характеризующую отраслевую, функциональную и территориальную структуру хозяйства России, для решения практико-ориентированных задач;
- выделять географическую информацию, которая является противоречивой или может быть недостоверной; определять информацию, недостающую для решения той или иной задачи;
- применять понятия «экономико-географическое положение», «состав хозяйства», «отраслевая, функциональная и территориальная структура», «условия и факторы размещения производства», «отрасль хозяйства», «межотраслевой комплекс», «сектор экономики», «территория опережающего развития», «себестоимость и рентабельность производства», «природно-ресурсный потенциал», «инфраструктурный комплекс», «рекреационное хозяйство», «инфраструктура», «сфера обслуживания», «агропромышленный комплекс», «химико-лесной комплекс», «машиностроительный комплекс», «металлургический комплекс», «ВИЭ», «ТЭК», для решения учебных и (или) практико-ориентированных задач;
- характеризовать основные особенности хозяйства России; влияние географического положения России на особенности отраслевой и территориальной структуры хозяйства; роль России как мировой энергетической державы; проблемы и перспективы развития отраслей хозяйства и регионов России;
- различать территории опережающего развития (ТОР), Арктическую зону и зону Севера России;
- классифицировать субъекты Российской Федерации по уровню социально-экономического развития на основе имеющихся знаний и анализа информации из дополнительных источников;
- находить, извлекать, интегрировать и интерпретировать информацию из различных источников географической информации (картографические,

статистические, текстовые, видео- и фотоизображения, компьютерные базы данных) для решения различных учебных и практико-ориентированных задач: сравнивать и оценивать влияние отдельных отраслей хозяйства на окружающую среду; условия отдельных регионов страны для развития энергетики на основе возобновляемых источников энергии (ВИЭ);

- различать изученные географические объекты, процессы и явления: хозяйство России (состав, отраслевая, функциональная и территориальная структура, факторы и условия размещения производства, современные формы размещения производства);
- различать валовой внутренний продукт (ВВП), валовой региональный продукт (ВРП) и индекс человеческого развития (ИЧР) как показатели уровня развития страны и её регионов;
- различать природно-ресурсный, человеческий и производственный капитал;
- различать виды транспорта и основные показатели их работы: грузооборот и пассажирооборот;
- показывать на карте крупнейшие центры и районы размещения отраслей промышленности, транспортные магистрали и центры, районы развития отраслей сельского хозяйства;
- использовать знания о факторах и условиях размещения хозяйства для решения различных учебных и практико-ориентированных задач: объяснять особенности отраслевой и территориальной структуры хозяйства России, регионов, размещения отдельных предприятий; оценивать условия отдельных территорий для размещения предприятий и различных производств;
- использовать знания об особенностях компонентов природы России и её отдельных территорий; об особенностях взаимодействия природы и общества в пределах отдельных территорий для решения практико-ориентированных задач в контексте реальной жизни: оценивать реализуемые проекты по созданию новых производств с учётом экологической безопасности;
- критически оценивать финансовые условия жизнедеятельности человека и их природные, социальные, политические, технологические, экологические аспекты, необходимые для принятия собственных решений, с точки зрения домохозяйства, предприятия и национальной экономики;
- оценивать влияние географического положения отдельных регионов России на особенности природы, жизнь и хозяйственную деятельность населения;
- объяснять географические различия населения и хозяйства территорий крупных регионов страны;
- сравнивать географическое положение, географические особенности природно-ресурсного потенциала, населения и хозяйства регионов России;
- формулировать оценочные суждения о воздействии человеческой деятельности на окружающую среду своей местности, региона, страны в целом, о динамике, уровне и структуре социально-экономического развития России, месте и роли России в мире;
- приводить примеры объектов Всемирного наследия ЮНЕСКО и описывать их местоположение на географической карте;
- характеризовать место и роль России в мировом хозяйстве.

Предметные результаты предметной области «Естественно-научные предметы» должны обеспечивать:

По учебному предмету «*Физика*»:

7 класс:

- использовать понятия: физические и химические явления; наблюдение, эксперимент, модель, гипотеза; единицы физических величин; атом, молекула, агрегатные состояния вещества (твёрдое, жидкое, газообразное); механическое движение (равномерное, неравномерное, прямолинейное), траектория, равнодействующая сил, деформация (упругая, пластическая), невесомость, сообщающиеся сосуды;
- различать явления (диффузия; тепловое движение частиц вещества; равномерное движение; неравномерное движение; инерция; взаимодействие тел; равновесие твёрдых тел с закреплённой осью вращения; передача давления твёрдыми телами, жидкостями и газами; атмосферное давление; плавание тел; превращения механической энергии) по описанию их характерных свойств и на основе опытов, демонстрирующих данное физическое явление;
- распознавать проявление изученных физических явлений в окружающем мире, в том числе физические явления в природе: примеры движения с различными скоростями в живой и неживой природе; действие силы трения в природе и технике; влияние атмосферного давления на живой организм; плавание рыб; рычаги в теле человека; при этом переводить практическую задачу в учебную, выделять существенные свойства/признаки физических явлений;
- описывать изученные свойства тел и физические явления, используя физические величины (масса, объём, плотность вещества, время, путь, скорость, средняя скорость, сила упругости, сила тяжести, вес тела, сила трения, давление (твёрдого тела, жидкости, газа), выталкивающая сила, механическая работа, мощность, плечо силы, момент силы, коэффициент полезного действия механизмов, кинетическая и потенциальная энергия); при описании правильно трактовать физический смысл используемых величин, их обозначения и единицы физических величин, находить формулы, связывающие данную физическую величину с другими величинами, строить графики изученных зависимостей физических величин;
- характеризовать свойства тел, физические явления и процессы, используя правила сложения сил (вдоль одной прямой), закон Гука, закон Паскаля, закон Архимеда, правило равновесия рычага (блока), «золотое правило» механики, закон сохранения механической энергии; при этом давать словесную формулировку закона и записывать его математическое выражение;
- объяснять физические явления, процессы и свойства тел, в том числе и в контексте ситуаций практикоориентированного характера: выявлять причинно-следственные связи, строить объяснение из 1—2 логических шагов с опорой на 1—2 изученных свойства физических явлений, физических закона или закономерности;—решать расчётные задачи в 1—2 действия, используя законы и формулы, связывающие физические величины: на основе анализа условия задачи записывать краткое условие, подставлять физические величины в формулы и проводить расчёты, находить справочные данные, необходимые для решения задач, оценивать реалистичность полученной физической величины;
- распознавать проблемы, которые можно решить при помощи физических методов; в описании исследования выделять проверяемое предположение (гипотезу), различать и интерпретировать полученный результат, находить ошибки в ходе опыта, делать выводы по его результатам;—проводить опыты по наблюдению физических явлений или физических свойств тел: формулировать проверяемые предположения, собирать установку из предложенного оборудования, записывать ход опыта и формулировать выводы;

- выполнять прямые измерения расстояния, времени, массы тела, объёма, силы и температуры с использованием аналоговых и цифровых приборов; записывать показания приборов с учётом заданной абсолютной погрешности измерений;
- проводить исследование зависимости одной физической величины от другой с использованием прямых измерений (зависимости пути равномерно движущегося тела от времени движения тела; силы трения скольжения от веса тела, качества обработки поверхностей тел и независимости силы трения от площади соприкосновения тел; силы упругости от удлинения пружины; выталкивающей силы от объёма погружённой части тела и от плотности жидкости, её независимости от плотности тела, от глубины, на которую погружено тело; условий плавания тел, условий равновесия рычага и блоков); участвовать в планировании учебного исследования, собирать установку и выполнять измерения, следуя предложенному плану, фиксировать результаты полученной зависимости физических величин в виде предложенных таблиц и графиков, делать выводы по результатам исследования;
- проводить косвенные измерения физических величин (плотность вещества жидкости и твёрдого тела; сила трения скольжения; давление воздуха; выталкивающая сила, действующая на погружённое в жидкость тело; коэффициент полезного действия простых механизмов), следуя предложенной инструкции: при выполнении измерений собирать экспериментальную установку и вычислять значение искомой величины;
- соблюдать правила техники безопасности при работе с лабораторным оборудованием;
- указывать принципы действия приборов и технических устройств: весы, термометр, динамометр, сообщающиеся со суды, барометр, рычаг, подвижный и неподвижный блок, наклонная плоскость;
- характеризовать принципы действия изученных приборов и технических устройств с опорой на их описания (в том числе: подшипники, устройство водопровода, гидравлический пресс, манометр, высотометр, поршневой насос, ареометр), используя знания о свойствах физических явлений и необходимые физические законы и закономерности;
- приводить примеры / находить информацию о примерах практического использования физических знаний в повседневной жизни для обеспечения безопасности при обращении с приборами и техническими устройствами, сохранения здоровья и соблюдения норм экологического поведения в окружающей среде;
- осуществлять отбор источников информации в сети Интернет в соответствии с заданным поисковым запросом, на основе имеющихся знаний и путём сравнения различных источников выделять информацию, которая является противоречивой или может быть недостоверной;
- использовать при выполнении учебных заданий научно-популярную литературу физического содержания, справочные материалы, ресурсы сети Интернет; владеть приёмами конспектирования текста, преобразования информации из одной знаковой системы в другую;
- создавать собственные краткие письменные и устные сообщения на основе 2—3 источников информации физического содержания, в том числе публично делать краткие сообщения о результатах проектов или учебных исследований; при этом грамотно использовать изученный понятийный аппарат курса физики, сопровождать выступление презентацией;
- при выполнении учебных проектов и исследований распределять обязанности в группе в соответствии с поставленными задачами, следить за выполнением плана действий, адекватно оценивать собственный вклад в деятельность группы; выстраивать коммуникативное взаимодействие, учитывая мнение окружающих.

8 класс:

- использовать понятия: масса и размеры молекул, тепловое движение атомов и молекул, агрегатные состояния вещества, кристаллические и аморфные тела, насыщенный и ненасыщенный пар, влажность воздуха; температура, внутренняя энергия, тепловой двигатель; элементарный электрический заряд, электрическое поле, проводники и диэлектрики, постоянный электрический ток, магнитное поле;
- различать явления (тепловое расширение/сжатие, теплопередача, тепловое равновесие, смачивание, капиллярные явления, испарение, конденсация, плавление, кристаллизация (отвердевание), кипение, теплопередача (теплопроводность, конвекция, излучение); электризация тел, взаимодействие зарядов, действия электрического тока, короткое замыкание, взаимодействие магнитов, действие магнитного поля на проводник с током, электромагнитная индукция) по описанию их характерных свойств и на основе опытов, демонстрирующих данное физическое явление;
- распознавать проявление изученных физических явлений в окружающем мире, в том числе физические явления в природе: поверхностное натяжение и капиллярные явления в природе, кристаллы в природе, излучение Солнца, замерзание водоёмов, морские бризы, образование росы, тумана, инея, снега; электрические явления в атмосфере, электричество живых организмов; магнитное поле Земли, дрейф полюсов, роль магнитного поля для жизни на Земле, полярное сияние; при этом переводить практическую задачу в учебную, выделять существенные свойства/признаки физических явлений;
- описывать изученные свойства тел и физические явления, используя физические величины (температура, внутренняя энергия, количество теплоты, удельная теплоёмкость вещества, удельная теплота плавления, удельная теплота парообразования, удельная теплота сгорания топлива, коэффициент полезного действия тепловой машины, относительная влажность воздуха, электрический заряд, сила тока, электрическое напряжение, сопротивление проводника, удельное сопротивление вещества, работа и мощность электрического тока); при описании правильно трактовать физический смысл используемых величин, обозначения и единицы физических величин, находить формулы, связывающие данную физическую величину с другими величинами, строить графики изученных зависимостей физических величин;
- характеризовать свойства тел, физические явления и процессы, используя основные положения молекулярно-кинетической теории строения вещества, принцип суперпозиции полей (на качественном уровне), закон сохранения заряда, закон Ома для участка цепи, закон Джоуля - Ленца, закон сохранения энергии; при этом давать словесную формулировку закона и записывать его математическое выражение;
- объяснять физические процессы и свойства тел, в том числе и в контексте ситуаций практико-ориентированного характера: выявлять причинно-следственные связи, строить объяснение из 1 - 2 логических шагов с опорой на 1 - 2 изученных свойства физических явлений, физических законов или закономерностей; решать расчётные задачи в 2 - 3 действия, используя законы и формулы, связывающие физические величины: на основе анализа условия задачи записывать краткое условие, выявлять недостаток данных для решения задачи, выбирать законы и формулы, необходимые для её решения, проводить расчёты и сравнивать полученное значение физической величины с известными данными;
- распознавать проблемы, которые можно решить при помощи физических методов; используя описание исследования, выделять проверяемое предположение, оценивать правильность порядка проведения исследования, делать выводы;
- проводить опыты по наблюдению физических явлений или физических свойств тел (капиллярные явления, зависимость давления воздуха от его объёма, температуры; скорости процесса остывания/нагрева при излучении от цвета

излучающей/поглощающей поверхности; скорость испарения воды от температуры жидкости и площади её поверхности; электризация тел и взаимодействие электрических зарядов; взаимодействие постоянных магнитов, визуализация магнитных полей постоянных магнитов; действия магнитного поля на проводник с током, свойства электромагнита, свойства электродвигателя постоянного тока): формулировать проверяемые предположения, собирать установку из предложенного оборудования; описывать ход опыта и формулировать выводы;

- выполнять прямые измерения температуры, относительной влажности воздуха, силы тока, напряжения с использованием аналоговых приборов и датчиков физических величин; сравнивать результаты измерений с учётом заданной абсолютной погрешности;
- проводить исследование зависимости одной физической величины от другой с использованием прямых измерений (зависимость сопротивления проводника от его длины, площади поперечного сечения и удельного сопротивления вещества проводника; силы тока, идущего через проводник, от напряжения на проводнике; исследование последовательного и параллельного соединений проводников): планировать исследование, собирать установку и выполнять измерения, следуя предложенному плану, фиксировать результаты полученной зависимости в виде таблиц и графиков, делать выводы по результатам исследования;
- проводить косвенные измерения физических величин (удельная теплоёмкость вещества, сопротивление проводника, работа и мощность электрического тока): планировать измерения, собирать экспериментальную установку, следуя предложенной инструкции, и вычислять значение величины;
- соблюдать правила техники безопасности при работе с лабораторным оборудованием;
- характеризовать принципы действия изученных приборов и технических устройств с опорой на их описания (в том числе: система отопления домов, гигрометр, паровая турбина, амперметр, вольтметр, счётчик электрической энергии, электроосветительные приборы, нагревательные электроприборы (примеры), электрические предохранители; электромагнит, электродвигатель постоянного тока), используя знания о свойствах физических явлений и необходимые физические закономерности;
- распознавать простые технические устройства и измерительные приборы по схемам и схематичным рисункам (жидкостный термометр, термос, психрометр, гигрометр, двигатель внутреннего сгорания, электроскоп, реостат); составлять схемы электрических цепей с последовательным и параллельным соединением элементов, различая условные обозначения элементов электрических цепей;
- приводить примеры/находить информацию о примерах практического использования физических знаний в повседневной жизни для обеспечения безопасности при обращении с приборами и техническими устройствами, сохранения здоровья и соблюдения норм экологического поведения в окружающей среде;
- осуществлять поиск информации физического содержания в сети Интернет, на основе имеющихся знаний и путём сравнения дополнительных источников выделять информацию, которая является противоречивой или может быть недостоверной;
- использовать при выполнении учебных заданий научно-популярную литературу физического содержания, справочные материалы, ресурсы сети Интернет; владеть приёмами конспектирования текста, преобразования информации из одной знаковой системы в другую;
- создавать собственные письменные и краткие устные сообщения, обобщая информацию из нескольких источников физического содержания, в том числе публично представлять результаты проектной или исследовательской деятельности; при этом грамотно использовать изученный понятийный аппарат курса физики, сопровождать выступление презентацией;

- при выполнении учебных проектов и исследований физических процессов распределять обязанности в группе в соответствии с поставленными задачами, следить за выполнением плана действий и корректировать его, адекватно оценивать собственный вклад в деятельность группы; выстраивать коммуникативное взаимодействие, проявляя готовность разрешать конфликты.

9 класс:

- использовать понятия: система отсчёта, материальная точка, траектория, относительность механического движения, деформация (упругая, пластическая), трение, центростремительное ускорение, невесомость и перегрузки; центр тяжести; абсолютно твёрдое тело, центр тяжести твёрдого тела, равновесие; механические колебания и волны, звук, инфразвук и ультразвук; электромагнитные волны, шкала электромагнитных волн, свет, близорукость и дальновзоркость, спектры испускания и поглощения; альфа, бета и гамма-излучения, изотопы, ядерная энергетика;
- различать явления (равномерное и неравномерное прямолинейное движение, равноускоренное прямолинейное движение, свободное падение тел, равномерное движение по окружности, взаимодействие тел, реактивное движение, колебательное движение (затухающие и вынужденные колебания), резонанс, волновое движение, отражение звука, прямолинейное распространение, отражение и преломление света, полное внутреннее отражение света, разложение белого света в спектр и сложение спектральных цветов, дисперсия света, естественная радиоактивность, возникновение линейчатого спектра излучения) по описанию их характерных свойств и на основе опытов, демонстрирующих данное физическое явление;
- распознавать проявление изученных физических явлений в окружающем мире (в том числе физические явления в природе: приливы и отливы, движение планет Солнечной системы, реактивное движение живых организмов, восприятие звуков животными, землетрясение, сейсмические волны, цунами, эхо, цвета тел, оптические явления в природе, биологическое действие видимого, ультрафиолетового и рентгеновского излучений; естественный радиоактивный фон, космические лучи, радиоактивное излучение природных минералов; действие радиоактивных излучений на организм человека), при этом переводить практическую задачу в учебную, выделять существенные свойства/признаки физических явлений;
- описывать изученные свойства тел и физические явления, используя физические величины (средняя и мгновенная скорость тела при неравномерном движении, ускорение, перемещение, путь, угловая скорость, сила трения, сила упругости, сила тяжести, ускорение свободного падения, вес тела, импульс тела, импульс силы, механическая работа и мощность, потенциальная энергия тела, поднятого над поверхностью земли, потенциальная энергия сжатой пружины, кинетическая энергия, полная механическая энергия, период и частота колебаний, длина волны, громкость звука и высота тона, скорость света, показатель преломления среды); при описании правильно трактовать физический смысл используемых величин, обозначения и единицы физических величин, находить формулы, связывающие данную физическую величину с другими величинами, строить графики изученных зависимостей физических величин;
- характеризовать свойства тел, физические явления и процессы, используя закон сохранения энергии, закон всемирного тяготения, принцип суперпозиции сил, принцип относительности Галилея, законы Ньютона, закон сохранения импульса, законы отражения и преломления света, законы сохранения зарядового и массового чисел при ядерных реакциях; при этом давать словесную формулировку закона и записывать его математическое выражение;

- объяснять физические процессы и свойства тел, в том числе и в контексте ситуаций практико-ориентированного характера: выявлять причинно-следственные связи, строить объяснение из 2—3 логических шагов с опорой на 2—3 изученных свойства физических явлений, физических законов или закономерностей;
- решать расчётные задачи (опирающиеся на систему из 2—3 уравнений), используя законы и формулы, связывающие физические величины: на основе анализа условия задачи записывать краткое условие, выявлять недостающие или избыточные данные, выбирать законы и формулы, необходимые для решения, проводить расчёты и оценивать реалистичность полученного значения физической величины;
- распознавать проблемы, которые можно решить при помощи физических методов; используя описание исследования, выделять проверяемое предположение, оценивать правильность порядка проведения исследования, делать выводы, интерпретировать результаты наблюдений и опытов;
- проводить опыты по наблюдению физических явлений или физических свойств тел (изучение второго закона Ньютона, закона сохранения энергии; зависимость периода колебаний пружинного маятника от массы груза и жёсткости пружины и независимость от амплитуды малых колебаний; прямолинейное распространение света, разложение белого света в спектр; изучение свойств изображения в плоском зеркале и свойств изображения предмета в собирающей линзе; наблюдение сплошных и линейчатых спектров излучения): самостоятельно собирать установку из избыточного набора оборудования; описывать ход опыта и его результаты, формулировать выводы;
- проводить при необходимости серию прямых измерений, определяя среднее значение измеряемой величины (фокусное расстояние собирающей линзы); обосновывать выбор способа измерения/измерительного прибора;
- проводить исследование зависимостей физических величин с использованием прямых измерений (зависимость пути от времени при равноускоренном движении без начальной скорости; периода колебаний математического маятника от длины нити; зависимости угла отражения света от угла падения и угла преломления от угла падения): планировать исследование, самостоятельно собирать установку, фиксировать результаты полученной зависимости физических величин в виде таблиц и графиков, делать выводы по результатам исследования;
- проводить косвенные измерения физических величин (средняя скорость и ускорение тела при равноускоренном движении, ускорение свободного падения, жёсткость пружины, коэффициент трения скольжения, механическая работа и мощность, частота и период колебаний математического и пружинного маятников, оптическая сила собирающей линзы, радиоактивный фон): планировать измерения; собирать экспериментальную установку и выполнять измерения, следуя предложенной инструкции; вычислять значение величины и анализировать полученные результаты с учётом заданной погрешности измерений;
- соблюдать правила техники безопасности при работе с лабораторным оборудованием;
- различать основные признаки изученных физических моделей: материальная точка, абсолютно твёрдое тело, точечный источник света, луч, тонкая линза, планетарная модель атома, нуклонная модель атомного ядра;
- характеризовать принципы действия изученных приборов и технических устройств с опорой на их описания (в том числе: спидометр, датчики положения, расстояния и ускорения, ракета, эхолот, очки, перископ, фотоаппарат, оптические световоды, спектроскоп, дозиметр, камера Вильсона), используя знания о свойствах физических явлений и необходимые физические закономерности;

- использовать схемы и схематичные рисунки изученных технических устройств, измерительных приборов и технологических процессов при решении учебно-практических задач; оптические схемы для построения изображений в плоском зеркале и собирающей линзе;
- приводить примеры/находить информацию о примерах практического использования физических знаний в повседневной жизни для обеспечения безопасности при обращении с приборами и техническими устройствами, сохранения здоровья и соблюдения норм экологического поведения в окружающей среде;
- осуществлять поиск информации физического содержания в сети Интернет, самостоятельно формулируя поисковый запрос, находить пути определения достоверности полученной информации на основе имеющихся знаний и дополнительных источников;
- использовать при выполнении учебных заданий научно-популярную литературу физического содержания, справочные материалы, ресурсы сети Интернет; владеть приёмами конспектирования текста, преобразования информации из одной знаковой системы в другую;
- создавать собственные письменные и устные сообщения на основе информации из нескольких источников физического содержания, публично представлять результаты проектной или исследовательской деятельности; при этом грамотно использовать изученный понятийный аппарат изучаемого раздела физики и сопровождать выступление презентацией с учётом особенностей аудитории сверстников.

По учебному предмету "*Химия*" (на базовом уровне):

В составе предметных результатов по освоению обязательного содержания, установленного данной федеральной рабочей программой, выделяют: освоенные обучающимися научные знания, умения и способы действий, специфические для предметной области «Химия», виды деятельности по получению нового знания, его интерпретации, преобразованию и применению в различных учебных и новых ситуациях.

К концу обучения в **8 классе** предметные результаты на базовом уровне должны отражать сформированность у обучающихся умений:

- раскрывать смысл основных химических понятий: атом, молекула, химический элемент, простое вещество, сложное вещество, смесь (однородная и неоднородная), валентность, относительная атомная и молекулярная масса, количество вещества, моль, молярная масса, массовая доля химического элемента в соединении, молярный объём, оксид, кислота, основание, соль, электроотрицательность, степень окисления, химическая реакция, классификация реакций: реакции соединения, реакции разложения, реакции замещения, реакции обмена, экзо- и эндотермические реакции, тепловой эффект реакции, ядро атома, электронный слой атома, атомная орбиталь, радиус атома, химическая связь, полярная и неполярная ковалентная связь, ионная связь, ион, катион, анион, раствор, массовая доля вещества (процентная концентрация) в растворе;
- иллюстрировать взаимосвязь основных химических понятий и применять эти понятия при описании веществ и их превращений;
- использовать химическую символику для составления формул веществ и уравнений химических реакций;
- определять валентность атомов элементов в бинарных соединениях, степень окисления элементов в бинарных соединениях, принадлежность веществ к определённому классу соединений по формулам, вид химической связи (ковалентная и ионная) в неорганических соединениях;

- раскрывать смысл Периодического закона Д. И. Менделеева: демонстрировать понимание периодической зависимости свойств химических элементов от их положения в Периодической системе, законов сохранения массы веществ, постоянства состава, атомно--молекулярного учения, закона Авогадро;
- описывать и характеризовать табличную форму Периодической системы химических элементов: различать понятия «главная подгруппа (А-группа)» и «побочная подгруппа (Б-группа)», малые и большие периоды, соотносить обозначения, которые имеются в таблице «Периодическая система химических элементов Д. И. Менделеева» с числовыми характеристиками строения атомов химических элементов (состав и заряд ядра, общее число электронов и распределение их по электронным слоям);
- классифицировать химические элементы, неорганические вещества, химические реакции (по числу и составу участвующих в реакции веществ, по тепловому эффекту);
- характеризовать (описывать) общие химические свойства веществ различных классов, подтверждая описание примерами молекулярных уравнений соответствующих химических реакций;
- прогнозировать свойства веществ в зависимости от их качественного состава, возможности протекания химических превращений в различных условиях;
- вычислять относительную молекулярную и молярную массы веществ, массовую долю химического элемента по формуле соединения, массовую долю вещества в растворе, проводить расчёты по уравнению химической реакции;
- применять основные операции мыслительной деятельности – анализ и синтез, сравнение, обобщение, систематизацию, классификацию, выявление причинно-следственных связей – для изучения свойств веществ и химических реакций, естественно-научные методы познания – наблюдение, измерение, моделирование, эксперимент (реальный и мысленный);
- следовать правилам пользования химической посудой и лабораторным оборудованием, а также правилам обращения с веществами в соответствии с инструкциями по выполнению лабораторных химических опытов по получению и собиранию газообразных веществ (водорода и кислорода), приготовлению растворов с определённой массовой долей растворённого вещества, планировать и проводить химические эксперименты по распознаванию растворов щелочей и кислот с помощью индикаторов (лакмус, фенолфталеин, метилоранж и другие).

К концу обучения в **9 классе** предметные результаты на базовом уровне должны отражать сформированность у обучающихся умений:

- раскрывать смысл основных химических понятий: химический элемент, атом, молекула, ион, катион, анион, простое вещество, сложное вещество, валентность, электроотрицательность, степень окисления, химическая реакция, химическая связь, тепловой эффект реакции, моль, молярный объём, раствор, электролиты, неэлектролиты, электролитическая диссоциация, реакции ионного обмена, катализатор, химическое равновесие, обратимые и необратимые реакции, окислительно-восстановительные реакции, окислитель, восстановитель, окисление и восстановление, аллотропия, амфотерность, химическая связь (ковалентная, ионная, металлическая), кристаллическая решётка, коррозия металлов, сплавы, скорость химической реакции, предельно допустимая концентрация ПДК вещества;
- иллюстрировать взаимосвязь основных химических понятий и применять эти понятия при описании веществ и их превращений;

- использовать химическую символику для составления формул веществ и уравнений химических реакций;
- определять валентность и степень окисления химических элементов в соединениях различного состава, принадлежность веществ к определённому классу соединений по формулам, вид химической связи (ковалентная, ионная, металлическая) в неорганических соединениях, заряд иона по химической формуле, характер среды в водных растворах неорганических соединений, тип кристаллической решётки конкретного вещества;
- раскрывать смысл Периодического закона Д. И. Менделеева и демонстрировать его понимание: описывать и характеризовать табличную форму Периодической системы химических элементов: различать понятия «главная подгруппа (А-группа)» и «побочная подгруппа (Б-группа)», малые и большие периоды, соотносить обозначения, которые имеются в периодической таблице, с числовыми характеристиками строения атомов химических элементов (состав и заряд ядра, общее число электронов и распределение их по электронным слоям), объяснять общие закономерности в изменении свойств элементов и их соединений в пределах малых периодов и главных подгрупп с учётом строения их атомов;
- классифицировать химические элементы, неорганические вещества, химические реакции (по числу и составу участвующих в реакции веществ, по тепловому эффекту, по изменению степеней окисления химических элементов);
- характеризовать (описывать) общие и специфические химические свойства простых и сложных веществ, подтверждая описание примерами молекулярных и ионных уравнений соответствующих химических реакций;
- составлять уравнения электролитической диссоциации кислот, щелочей и солей, полные и сокращённые уравнения реакций ионного обмена, уравнения реакций, подтверждающих существование генетической связи между веществами различных классов;
- раскрывать сущность окислительно-восстановительных реакций посредством составления электронного баланса этих реакций;
- прогнозировать свойства веществ в зависимости от их строения, возможности протекания химических превращений в различных условиях;
- вычислять относительную молекулярную и молярную массы веществ, массовую долю химического элемента по формуле соединения, массовую долю вещества в растворе, проводить расчёты по уравнению химической реакции;
- соблюдать правила пользования химической посудой и лабораторным оборудованием, а также правила обращения с веществами в соответствии с инструкциями по выполнению лабораторных химических опытов по получению и собиранию газообразных веществ (аммиака и углекислого газа);
- проводить реакции, подтверждающие качественный состав различных веществ: распознавать опытным путём хлорид-, бромид-, иодид-, карбонат-, фосфат-, силикат-, сульфат-, гидроксид-ионы, катионы аммония и ионы изученных металлов, присутствующие в водных растворах неорганических веществ;
- применять основные операции мыслительной деятельности – анализ и синтез, сравнение, обобщение, систематизацию, выявление причинно-следственных связей – для изучения свойств веществ и химических реакций, естественно-научные методы познания – наблюдение, измерение, моделирование, эксперимент (реальный и мысленный).

По учебному предмету "**Биология**" (на базовом уровне):

Предметные результаты освоения программы по биологии к концу обучения **в 5 классе:**

характеризовать биологию как науку о живой природе, называть признаки живого, сравнивать объекты живой и неживой природы;

перечислять источники биологических знаний, характеризовать значение биологических знаний для современного человека, профессии, связанные с биологией (4–5 профессий);

приводить примеры вклада российских (в том числе В. И. Вернадский, А. Л. Чижевский) и зарубежных (в том числе Аристотель, Теофраст, Гиппократ) учёных в развитие биологии;

иметь представление о важнейших биологических процессах и явлениях: питание, дыхание, транспорт веществ, раздражимость, рост, развитие, движение, размножение;

применять биологические термины и понятия (в том числе: живые тела, биология, экология, цитология, анатомия, физиология, биологическая систематика, клетка, ткань, орган, система органов, организм, вирус, движение, питание, фотосинтез, дыхание, выделение, раздражимость, рост, размножение, развитие, среда обитания, природное сообщество, искусственное сообщество) в соответствии с поставленной задачей и в контексте;

различать по внешнему виду (изображениям), схемам и описаниям доядерные и ядерные организмы, различные биологические объекты: растения, животных, грибы, лишайники, бактерии, природные и искусственные сообщества, взаимосвязи организмов в природном и искусственном сообществах, представителей флоры и фауны природных зон Земли, ландшафты природные и культурные;

проводить описание организма (растения, животного) по заданному плану, выделять существенные признаки строения и процессов жизнедеятельности организмов, характеризовать организмы как тела живой природы, перечислять особенности растений, животных, грибов, лишайников, бактерий и вирусов;

раскрывать понятие о среде обитания (водной, наземно-воздушной, почвенной, внутриорганизменной), условиях среды обитания;

приводить примеры, характеризующие приспособленность организмов к среде обитания, взаимосвязи организмов в сообществах;

выделять отличительные признаки природных и искусственных сообществ;

аргументировать основные правила поведения человека в природе и объяснять значение природоохранной деятельности человека, анализировать глобальные экологические проблемы;

раскрывать роль биологии в практической деятельности человека;

демонстрировать на конкретных примерах связь знаний биологии со знаниями по математике, предметов гуманитарного цикла, различными видами искусства;

выполнять практические работы (поиск информации с использованием различных источников, описание организма по заданному плану) и лабораторные работы (работа с микроскопом, знакомство с различными способами измерения и сравнения живых объектов);

применять методы биологии (наблюдение, описание, классификация, измерение, эксперимент): проводить наблюдения за организмами, описывать биологические объекты, процессы и явления, выполнять биологический рисунок и измерение биологических объектов;

владеть приёмами работы с лупой, световым и цифровым микроскопами при рассмотрении биологических объектов;

соблюдать правила безопасного труда при работе с учебным и лабораторным оборудованием, химической посудой в соответствии с инструкциями на уроке, во внеурочной деятельности;

использовать при выполнении учебных заданий научно-популярную литературу по биологии, справочные материалы, ресурсы Интернета;

создавать письменные и устные сообщения, используя понятийный аппарат изучаемого раздела биологии.

Предметные результаты освоения программы по биологии к концу обучения в 6 классе:

характеризовать ботанику как биологическую науку, её разделы и связи с другими науками и техникой;

приводить примеры вклада российских (в том числе В. В. Докучаев, К. А. Тимирязев, С. Г. Навашин) и зарубежных учёных (в том числе Р. Гук, М. Мальпиги) в развитие наук о растениях;

применять биологические термины и понятия (в том числе: ботаника, растительная клетка, растительная ткань, органы растений, система органов растения: корень, побег почка, лист, видоизменённые органы, цветок, плод, семя, растительный организм, минеральное питание, фотосинтез, дыхание, рост, развитие, размножение, клон, раздражимость) в соответствии с поставленной задачей и в контексте;

описывать строение и жизнедеятельность растительного организма (на примере покрытосеменных или цветковых): поглощение воды и минеральное питание, фотосинтез, дыхание, транспорт веществ, рост, размножение, развитие, связь строения вегетативных и генеративных органов растений с их функциями;

различать и описывать живые и гербарные экземпляры растений по заданному плану, части растений по изображениям, схемам, моделям, муляжам, рельефным таблицам;

характеризовать признаки растений, уровни организации растительного организма, части растений: клетки, ткани, органы, системы органов, организм;

сравнивать растительные ткани и органы растений между собой;

выполнять практические и лабораторные работы по морфологии и физиологии растений, в том числе работы с микроскопом с постоянными (фиксированными) и временными микропрепаратами, исследовательские работы с использованием приборов и инструментов цифровой лаборатории;

характеризовать процессы жизнедеятельности растений: поглощение воды и минеральное питание, фотосинтез, дыхание, рост, развитие, способы естественного и искусственного вегетативного размножения, семенное размножение (на примере покрытосеменных, или цветковых);

выявлять причинно-следственные связи между строением и функциями тканей и органов растений, строением и жизнедеятельностью растений;

классифицировать растения и их части по разным основаниям;

объяснять роль растений в природе и жизни человека: значение фотосинтеза в природе и в жизни человека, биологическое и хозяйственное значение видоизменённых побегов, хозяйственное значение вегетативного размножения;

применять полученные знания для выращивания и размножения культурных растений;

использовать методы биологии: проводить наблюдения за растениями, описывать растения и их части, ставить простейшие биологические опыты и эксперименты;

соблюдать правила безопасного труда при работе с учебным и лабораторным оборудованием, химической посудой в соответствии с инструкциями на уроке и во внеурочной деятельности;

демонстрировать на конкретных примерах связь знаний биологии со знаниями по математике, географии, технологии, предметов гуманитарного цикла, различными видами искусства;

владеть приёмами работы с биологической информацией: формулировать основания для извлечения и обобщения информации из двух источников, преобразовывать информацию из одной знаковой системы в другую;

создавать письменные и устные сообщения, используя понятийный аппарат изучаемого раздела биологии.

Предметные результаты освоения программы по биологии к концу обучения в 7 классе:

характеризовать принципы классификации растений, основные систематические группы растений (водоросли, мхи, плауны, хвощи, папоротники, голосеменные, покрытосеменные или цветковые);

приводить примеры вклада российских (в том числе Н. И. Вавилов, И. В. Мичурин) и зарубежных (в том числе К. Линней, Л. Пастер) учёных в развитие наук о растениях, грибах, лишайниках, бактериях;

применять биологические термины и понятия (в том числе: ботаника, экология растений, микология, бактериология, систематика, царство, отдел, класс, семейство, род, вид, жизненная форма растений, среда обитания, растительное сообщество, высшие растения, низшие растения, споровые растения, семенные растения, водоросли, мхи, плауны, хвощи, папоротники, голосеменные, покрытосеменные, бактерии, грибы, лишайники) в соответствии с поставленной задачей и в контексте;

различать и описывать живые и гербарные экземпляры растений, части растений по изображениям, схемам, моделям, муляжам, рельефным таблицам, грибы по изображениям, схемам, муляжам, бактерии по изображениям;

выявлять признаки классов покрытосеменных или цветковых, семейств двудольных и однодольных растений;

определять систематическое положение растительного организма (на примере покрытосеменных, или цветковых) с помощью определительной карточки;

выполнять практические и лабораторные работы по систематике растений, микологии и микробиологии, в том числе работы с микроскопом с постоянными (фиксированными) и временными микропрепаратами, исследовательские работы с использованием приборов и инструментов цифровой лаборатории;

выделять существенные признаки строения и жизнедеятельности растений, бактерий, грибов, лишайников;

проводить описание и сравнивать между собой растения, грибы, лишайники, бактерии по заданному плану, делать выводы на основе сравнения;

описывать усложнение организации растений в ходе эволюции растительного мира на Земле;

выявлять черты приспособленности растений к среде обитания, значение экологических факторов для растений;

характеризовать растительные сообщества, сезонные и поступательные изменения растительных сообществ, растительность (растительный покров) природных зон Земли;

приводить примеры культурных растений и их значение в жизни человека, понимать причины и знать меры охраны растительного мира Земли;

раскрывать роль растений, грибов, лишайников, бактерий в природных сообществах, в хозяйственной деятельности человека и его повседневной жизни;

демонстрировать на конкретных примерах связь знаний по биологии со знаниями по математике, физике, географии, технологии, литературе, и технологии, предметов гуманитарного цикла, различными видами искусства;

использовать методы биологии: проводить наблюдения за растениями, бактериями, грибами, лишайниками, описывать их, ставить простейшие биологические опыты и эксперименты;

соблюдать правила безопасного труда при работе с учебным и лабораторным оборудованием, химической посудой в соответствии с инструкциями на уроке и во внеурочной деятельности;

владеть приёмами работы с информацией: формулировать основания для извлечения и обобщения информации из нескольких источников (2–3), преобразовывать информацию из одной знаковой системы в другую;

создавать письменные и устные сообщения, используя понятийный аппарат изучаемого раздела биологии, сопровождать выступление презентацией с учётом особенностей аудитории обучающихся.

Предметные результаты освоения программы по биологии к концу обучения в 8 классе:

характеризовать зоологию как биологическую науку, её разделы и связь с другими науками и техникой;

характеризовать принципы классификации животных, вид как основную систематическую категорию, основные систематические группы животных (простейшие, кишечнополостные, плоские, круглые и кольчатые черви, членистоногие, моллюски, хордовые);

приводить примеры вклада российских (в том числе А. О. Ковалевский, К. И. Скрябин) и зарубежных (в том числе А. Левенгук, Ж. Кювье, Э. Геккель) учёных в развитие наук о животных;

применять биологические термины и понятия (в том числе: зоология, экология животных, этология, палеозоология, систематика, царство, тип, отряд, семейство, род, вид, животная клетка, животная ткань, орган животного, системы органов животного, животный организм, питание, дыхание, рост, развитие, кровообращение, выделение, опора, движение, размножение, партеногенез, раздражимость, рефлекс, органы чувств, поведение, среда обитания, природное сообщество) в соответствии с поставленной задачей и в контексте;

раскрывать общие признаки животных, уровни организации животного организма: клетки, ткани, органы, системы органов, организм;

сравнивать животные ткани и органы животных между собой;

описывать строение и жизнедеятельность животного организма: опору и движение, питание и пищеварение, дыхание и транспорт веществ, выделение, регуляцию и поведение, рост, размножение и развитие;

характеризовать процессы жизнедеятельности животных изучаемых систематических групп: движение, питание, дыхание, транспорт веществ, выделение, регуляцию, поведение, рост, развитие, размножение;

выявлять причинно-следственные связи между строением, жизнедеятельностью и средой обитания животных изучаемых систематических групп;

различать и описывать животных изучаемых систематических групп, отдельные органы и системы органов по схемам, моделям, муляжам, рельефным таблицам, простейших – по изображениям;

выявлять признаки классов членистоногих и хордовых, отрядов насекомых и млекопитающих;

выполнять практические и лабораторные работы по морфологии, анатомии, физиологии и поведению животных, в том числе работы с микроскопом с постоянными (фиксированными) и временными микропрепаратами, исследовательские работы с использованием приборов и инструментов цифровой лаборатории;

сравнивать представителей отдельных систематических групп животных и делать выводы на основе сравнения;

классифицировать животных на основании особенностей строения;

описывать усложнение организации животных в ходе эволюции животного мира на Земле;

выявлять черты приспособленности животных к среде обитания, значение экологических факторов для животных;

выявлять взаимосвязи животных в природных сообществах, цепи питания;

устанавливать взаимосвязи животных с растениями, грибами, лишайниками и бактериями в природных сообществах;

характеризовать животных природных зон Земли, основные закономерности распространения животных по планете;

раскрывать роль животных в природных сообществах;

раскрывать роль домашних и непродуктивных животных в жизни человека, роль промысловых животных в хозяйственной деятельности человека и его повседневной жизни, объяснять значение животных в природе и жизни человека;

иметь представление о мероприятиях по охране животного мира Земли;

демонстрировать на конкретных примерах связь знаний по биологии со знаниями по математике, физике, химии, географии, технологии, предметов гуманитарного цикла, различными видами искусства;

использовать методы биологии: проводить наблюдения за животными, описывать животных, их органы и системы органов; ставить простейшие биологические опыты и эксперименты;

соблюдать правила безопасного труда при работе с учебным и лабораторным оборудованием, химической посудой в соответствии с инструкциями на уроке и во внеурочной деятельности;

владеть приёмами работы с информацией: формулировать основания для извлечения и обобщения информации из нескольких (3–4) источников, преобразовывать информацию из одной знаковой системы в другую;

создавать письменные и устные сообщения, используя понятийный аппарат изучаемого раздела биологии, сопровождать выступление презентацией с учётом особенностей аудитории обучающихся.

Предметные результаты освоения программы по биологии к концу обучения в 9 классе:

характеризовать науки о человеке (антропологию, анатомию, физиологию, медицину, гигиену, экологию человека, психологию) и их связи с другими науками и техникой;

объяснять положение человека в системе органического мира, его происхождение, отличия человека от животных, приспособленность к различным экологическим факторам (человеческие расы и адаптивные типы людей), родство человеческих рас;

приводить примеры вклада российских (в том числе И. М. Сеченов, И. П. Павлов, И. И. Мечников, А. А. Ухтомский, П. К. Анохин) и зарубежных (в том числе У. Гарвей, К. Бернар, Л. Пастер, Ч. Дарвин) учёных в развитие представлений о происхождении, строении, жизнедеятельности, поведении, экологии человека;

применять биологические термины и понятия (в том числе: цитология, гистология, анатомия человека, физиология человека, гигиена, антропология, экология человека, клетка, ткань, орган, система органов, питание, дыхание, кровообращение, обмен веществ и превращение энергии, движение, выделение, рост, развитие, поведение, размножение, раздражимость, регуляция, гомеостаз, внутренняя среда, иммунитет) в соответствии с поставленной задачей и в контексте;

проводить описание по внешнему виду (изображению), схемам общих признаков организма человека, уровней его организации: клетки, ткани, органы, системы органов, организм;

сравнивать клетки разных тканей, групп тканей, органы, системы органов человека; процессы жизнедеятельности организма человека, делать выводы на основе сравнения;

различать биологически активные вещества (витамины, ферменты, гормоны), выявлять их роль в процессе обмена веществ и превращения энергии;

характеризовать биологические процессы: обмен веществ и превращение энергии, питание, дыхание, выделение, транспорт веществ, движение, рост, регуляция функций, иммунитет, поведение, развитие, размножение человека;

выявлять причинно-следственные связи между строением клеток, органов, систем органов организма человека и их функциями, между строением, жизнедеятельностью и средой обитания человека;

применять биологические модели для выявления особенностей строения и функционирования органов и систем органов человека;

объяснять нейрогуморальную регуляцию процессов жизнедеятельности организма человека;

характеризовать и сравнивать безусловные и условные рефлексы, наследственные и ненаследственные программы поведения, особенности высшей нервной деятельности человека, виды потребностей, памяти, мышления, речи, темпераментов, эмоций, сна, структуру функциональных систем организма, направленных на достижение полезных приспособительных результатов;

различать наследственные и ненаследственные (инфекционные, неинфекционные) заболевания человека, объяснять значение мер профилактики в предупреждении заболеваний человека;

выполнять практические и лабораторные работы по морфологии, анатомии, физиологии и поведению человека, в том числе работы с микроскопом с постоянными (фиксированными) и временными микропрепаратами, исследовательские работы с использованием приборов и инструментов цифровой лаборатории;

решать качественные и количественные задачи, используя основные показатели здоровья человека, проводить расчёты и оценивать полученные значения;

аргументировать основные принципы здорового образа жизни, методы защиты и укрепления здоровья человека: сбалансированное питание, соблюдение правил личной гигиены, занятия физкультурой и спортом, рациональная организация труда и полноценного отдыха, позитивное эмоционально-психическое состояние;

использовать приобретённые знания и умения для соблюдения здорового образа жизни, сбалансированного питания, физической активности, стрессоустойчивости, для исключения вредных привычек, зависимостей;

владеть приёмами оказания первой помощи человеку при потере сознания, солнечном и тепловом ударе, отравлении, утоплении, кровотечении, травмах мягких тканей, костей скелета, органов чувств, ожогах и отморожениях;

демонстрировать на конкретных примерах связь знаний наук о человеке со знаниями предметов естественно-научного и гуманитарного циклов, различных видов искусства, технологии, основ безопасности жизнедеятельности, физической культуры;

использовать методы биологии: наблюдать, измерять, описывать организм человека и процессы его жизнедеятельности, проводить простейшие исследования организма человека и объяснять их результаты;

соблюдать правила безопасного труда при работе с учебным и лабораторным оборудованием, химической посудой в соответствии с инструкциями на уроке и во внеурочной деятельности;

владеть приёмами работы с информацией: формулировать основания для извлечения и обобщения информации из нескольких (4–5) источников; преобразовывать информацию из одной знаковой системы в другую;

создавать письменные и устные сообщения, используя понятийный аппарат изученного раздела биологии, сопровождать выступление презентацией с учётом особенностей аудитории обучающихся.

Предметные результаты по предметной области «Основы духовно-нравственной культуры народов России» должны обеспечивать:

1) понимание вклада представителей различных народов России в формирования ее цивилизационного наследия;

2) понимание ценности многообразия культурных укладов народов, Российской Федерации;

3) поддержку интереса к традициям собственного народа и народов, проживающих в Российской Федерации;

4) знание исторических примеров взаимопомощи и сотрудничества народов Российской Федерации;

5) формирование уважительного отношения к национальным и этническим ценностям, религиозным чувствам народов Российской Федерации;

6) осознание ценности межнационального и межрелигиозного согласия;

7) формирование представлений об образцах и примерах традиционного духовного наследия народов Российской Федерации.

Предметные результаты по предметной области "Основы духовно-нравственной культуры народов России" конкретизируются с учетом выбранного по заявлению обучающихся, родителей (законных представителей) несовершеннолетних обучающихся из перечня, предлагаемого МАОУ «СОШ №7», учебного курса (учебного модуля) по указанной предметной области, предусматривающего региональные, национальные и этнокультурные особенности региона.

Предметные результаты по предметной области "Искусство" должны обеспечивать:

По учебному предмету "*Изобразительное искусство*":

К концу обучения в **5 классе** обучающийся получит следующие предметные результаты по отдельным темам программы по изобразительному искусству:

Модуль № 1 «Декоративно-прикладное и народное искусство»:

знать о многообразии видов декоративно-прикладного искусства: народного, классического, современного, искусства, промыслов;

понимать связь декоративно-прикладного искусства с бытовыми потребностями людей, необходимость присутствия в предметном мире и жилой среде;

иметь представление (уметь рассуждать, приводить примеры) о мифологическом и магическом значении орнаментального оформления жилой среды в древней истории человечества, о присутствии в древних орнаментах символического описания мира;

характеризовать коммуникативные, познавательные и культовые функции декоративно-прикладного искусства;

уметь объяснять коммуникативное значение декоративного образа в организации межличностных отношений, в обозначении социальной роли человека, в оформлении предметно-пространственной среды;

распознавать произведения декоративно-прикладного искусства по материалу (дерево, металл, керамика, текстиль, стекло, камень, кость, другие материалы), уметь характеризовать неразрывную связь декора и материала;

распознавать и называть техники исполнения произведений декоративно-прикладного искусства в разных материалах: резьба, роспись, вышивка, ткачество, плетение, ковка, другие техники;

знать специфику образного языка декоративного искусства – его знаковую природу, орнаментальность, стилизацию изображения;

различать разные виды орнамента по сюжетной основе: геометрический, растительный, зооморфный, антропоморфный;

владеть практическими навыками самостоятельного творческого создания орнаментов ленточных, сетчатых, центрических;

знать о значении ритма, раппорта, различных видов симметрии в построении орнамента и уметь применять эти знания в собственных творческих декоративных работах;

владеть практическими навыками стилизованного – орнаментального лаконичного изображения деталей природы, стилизованного обобщённого изображения представителей животного мира, сказочных и мифологических персонажей с опорой на традиционные образы мирового искусства;

знать особенности народного крестьянского искусства как целостного мира, в предметной среде которого выражено отношение человека к труду, к природе, к добру и злу, к жизни в целом;

уметь объяснять символическое значение традиционных знаков народного крестьянского искусства (солярные знаки, древо жизни, конь, птица, мать-земля);

знать и самостоятельно изображать конструкцию традиционного крестьянского дома, его декоративное убранство, уметь объяснять функциональное, декоративное и символическое единство его деталей, объяснять крестьянский дом как отражение уклада крестьянской жизни и памятник архитектуры;

иметь практический опыт изображения характерных традиционных предметов крестьянского быта;

освоить конструкцию народного праздничного костюма, его образный строй и символическое значение его декора, знать о разнообразии форм и украшений народного праздничного костюма различных регионов страны, уметь изобразить или смоделировать традиционный народный костюм;

осознавать произведения народного искусства как бесценное культурное наследие, хранящее в своих материальных формах глубинные духовные ценности;

знать и уметь изображать или конструировать устройство традиционных жилищ разных народов, например, юрты, сакли, хаты-мазанки, объяснять семантическое значение деталей конструкции и декора, их связь с природой, трудом и бытом;

иметь представление и распознавать примеры декоративного оформления жизнедеятельности – быта, костюма разных исторических эпох и народов (например, Древний Египет, Древний Китай, античные Греция и Рим, Европейское Средневековье), понимать разнообразие образов декоративно-прикладного искусства, его единство и целостность для каждой конкретной культуры, определяемые природными условиями и сложившейся историей;

объяснять значение народных промыслов и традиций художественного ремесла в современной жизни;

рассказывать о происхождении народных художественных промыслов, о соотношении ремесла и искусства;

называть характерные черты орнаментов и изделий ряда отечественных народных художественных промыслов;

характеризовать древние образы народного искусства в произведениях современных народных промыслов;

уметь перечислять материалы, используемые в народных художественных промыслах: дерево, глина, металл, стекло;

различать изделия народных художественных промыслов по материалу изготовления и технике декора;

объяснять связь между материалом, формой и техникой декора в произведениях народных промыслов;

иметь представление о приёмах и последовательности работы при создании изделий некоторых художественных промыслов;

уметь изображать фрагменты орнаментов, отдельные сюжеты, детали или общий вид изделий ряда отечественных художественных промыслов;

характеризовать роль символического знака в современной жизни (герб, эмблема, логотип, указующий или декоративный знак) и иметь опыт творческого создания эмблемы или логотипа;

понимать и объяснять значение государственной символики, иметь представление о значении и содержании геральдики;

уметь определять и указывать продукты декоративно-прикладной художественной деятельности в окружающей предметно-пространственной среде, обычной жизненной обстановке и характеризовать их образное назначение;

ориентироваться в широком разнообразии современного декоративно-прикладного искусства, различать по материалам, технике исполнения художественное стекло, керамику, ковку, литьё, гобелен и другое;

иметь навыки коллективной практической творческой работы по оформлению пространства школы и школьных праздников.

К концу обучения в **6 классе** обучающийся получит следующие предметные результаты по отдельным темам программы по изобразительному искусству:

Модуль № 2 «Живопись, графика, скульптура»:

характеризовать различия между пространственными и временными видами искусства и их значение в жизни людей;

объяснять причины деления пространственных искусств на виды;

знать основные виды живописи, графики и скульптуры, объяснять их назначение в жизни людей.

Язык изобразительного искусства и его выразительные средства:

различать и характеризовать традиционные художественные материалы для графики, живописи, скульптуры;

осознавать значение материала в создании художественного образа, уметь различать и объяснять роль художественного материала в произведениях искусства;

иметь практические навыки изображения карандашами разной жёсткости, фломастерами, углём, пастелью и мелками, акварелью, гуашью, лепкой из пластилина, а также использовать возможности применять другие доступные художественные материалы;

иметь представление о различных художественных техниках в использовании художественных материалов;

понимать роль рисунка как основы изобразительной деятельности;

иметь опыт учебного рисунка – светотеневого изображения объёмных форм;

знать основы линейной перспективы и уметь изображать объёмные геометрические тела на двухмерной плоскости;

знать понятия графической грамоты изображения предмета «освещённая часть», «блик», «полутень», «собственная тень», «падающая тень» и уметь их применять в практике рисунка;

понимать содержание понятий «тон», «тональные отношения» и иметь опыт их визуального анализа;

обладать навыком определения конструкции сложных форм, геометризации плоскостных и объёмных форм, умением соотносить между собой пропорции частей внутри целого;

иметь опыт линейного рисунка, понимать выразительные возможности линии;

иметь опыт творческого композиционного рисунка в ответ на заданную учебную задачу или как самостоятельное творческое действие;

знать основы цветоведения: характеризовать основные и составные цвета, дополнительные цвета – и значение этих знаний для искусства живописи;

определять содержание понятий «колорит», «цветовые отношения», «цветовой контраст» и иметь навыки практической работы гуашью и акварелью;

иметь опыт объёмного изображения (лепки) и начальные представления о пластической выразительности скульптуры, соотношении пропорций в изображении предметов или животных.

Жанры изобразительного искусства:

объяснять понятие «жанры в изобразительном искусстве», перечислять жанры;

объяснять разницу между предметом изображения, сюжетом и содержанием произведения искусства.

Натюрморт:

характеризовать изображение предметного мира в различные эпохи истории человечества и приводить примеры натюрморта в европейской живописи Нового времени;

рассказывать о натюрморте в истории русского искусства и роли натюрморта в отечественном искусстве XX в., опираясь на конкретные произведения отечественных художников;

знать и уметь применять в рисунке правила линейной перспективы и изображения объёмного предмета в двухмерном пространстве листа;

знать об освещении как средстве выявления объёма предмета, иметь опыт построения композиции натюрморта: опыт разнообразного расположения предметов на листе, выделения доминанты и целостного соотношения всех применяемых средств выразительности;

иметь опыт создания графического натюрморта;

иметь опыт создания натюрморта средствами живописи.

Портрет:

иметь представление об истории портретного изображения человека в разные эпохи как последовательности изменений представления о человеке;

уметь сравнивать содержание портретного образа в искусстве Древнего Рима, эпохи Возрождения и Нового времени;

понимать, что в художественном портрете присутствует также выражение идеалов эпохи и авторская позиция художника;

узнавать произведения и называть имена нескольких великих портретистов европейского искусства (Леонардо да Винчи, Рафаэль, Микеланджело, Рембрандт и других портретистов);

уметь рассказывать историю портрета в русском изобразительном искусстве, называть имена великих художников-портретистов (В. Боровиковский, А. Венецианов, О. Кипренский, В. Тропинин, К. Брюллов, И. Крамской, И. Репин, В. Суриков, В. Серов и другие авторы);

знать и претворять в рисунке основные позиции конструкции головы человека, пропорции лица, соотношение лицевой и черепной частей головы;

иметь представление о способах объёмного изображения головы человека, создавать зарисовки объёмной конструкции головы, понимать термин «фракурс» и определять его на практике;

иметь представление о скульптурном портрете в истории искусства, о выражении характера человека и образа эпохи в скульптурном портрете;

иметь начальный опыт лепки головы человека;

иметь опыт графического портретного изображения как нового для себя видения индивидуальности человека;

иметь представление о графических портретах мастеров разных эпох, о разнообразии графических средств в изображении образа человека;

уметь характеризовать роль освещения как выразительного средства при создании художественного образа;

иметь опыт создания живописного портрета, понимать роль цвета в создании портретного образа как средства выражения настроения, характера, индивидуальности героя портрета;

иметь представление о жанре портрета в искусстве XX в. – западном и отечественном.
Пейзаж:

иметь представление и уметь сравнивать изображение пространства в эпоху Древнего мира, в Средневековом искусстве и в эпоху Возрождения;

знать правила построения линейной перспективы и уметь применять их в рисунке;

уметь определять содержание понятий: линия горизонта, точка схода, низкий и высокий горизонт, перспективные сокращения, центральная и угловая перспектива;

знать правила воздушной перспективы и уметь их применять на практике;

характеризовать особенности изображения разных состояний природы в романтическом пейзаже и пейзаже творчества импрессионистов и постимпрессионистов;

иметь представление о морских пейзажах И. Айвазовского;

иметь представление об особенностях пленэрной живописи и колористической изменчивости состояний природы;

знать и уметь рассказывать историю пейзажа в русской живописи, характеризуя особенности понимания пейзажа в творчестве А. Саврасова, И. Шишкина, И. Левитана и художников XX в. (по выбору);

уметь объяснять, как в пейзажной живописи развивался образ отечественной природы и каково его значение в развитии чувства Родины;

иметь опыт живописного изображения различных активно выраженных состояний природы;

иметь опыт пейзажных зарисовок, графического изображения природы по памяти и представлению;

иметь опыт художественной наблюдательности как способа развития интереса к окружающему миру и его художественно-поэтическому видению;

иметь опыт изображения городского пейзажа – по памяти или представлению;

иметь навыки восприятия образности городского пространства как выражения самобытного лица культуры и истории народа;

понимать и объяснять роль культурного наследия в городском пространстве, задачи его охраны и сохранения.

Бытовой жанр:

характеризовать роль изобразительного искусства в формировании представлений о жизни людей разных эпох и народов;

уметь объяснять понятия «тематическая картина», «станковая живопись», «монументальная живопись», перечислять основные жанры тематической картины;

различать тему, сюжет и содержание в жанровой картине, выявлять образ нравственных и ценностных смыслов в жанровой картине;

иметь представление о композиции как целостности в организации художественных выразительных средств, взаимосвязи всех компонентов художественного произведения;

уметь объяснять значение художественного изображения бытовой жизни людей в понимании истории человечества и современной жизни;

осознавать многообразие форм организации бытовой жизни и одновременно единство мира людей;

иметь представление об изображении труда и повседневных занятий человека в искусстве разных эпох и народов, различать произведения разных культур по их стилистическим признакам и изобразительным традициям (Древний Египет, Китай, античный мир и другие);

иметь опыт изображения бытовой жизни разных народов в контексте традиций их искусства;

характеризовать понятие «бытовой жанр» и уметь приводить несколько примеров произведений европейского и отечественного искусства;

иметь опыт создания композиции на сюжеты из реальной повседневной жизни, обучаясь художественной наблюдательности и образному видению окружающей действительности.

Исторический жанр:

характеризовать исторический жанр в истории искусства и объяснять его значение для жизни общества, уметь объяснить, почему историческая картина считалась самым высоким жанром произведений изобразительного искусства;

знать авторов, узнавать и уметь объяснять содержание таких картин, как «Последний день Помпеи» К. Брюллова, «Боярыня Морозова» и другие картины В. Сурикова, «Бурлаки на Волге» И. Репина;

иметь представление о развитии исторического жанра в творчестве отечественных художников XX в.;

уметь объяснять, почему произведения на библейские, мифологические темы, сюжеты об античных героях принято относить к историческому жанру;

узнавать и называть авторов таких произведений, как «Давид» Микеланджело, «Весна» С. Боттичелли;

знать характеристики основных этапов работы художника над тематической картиной: периода эскизов, периода сбора материала и работы над этюдами, уточнения эскизов, этапов работы над основным холстом;

иметь опыт разработки композиции на выбранную историческую тему (художественный проект): сбор материала, работа над эскизами, работа над композицией.

Библейские темы в изобразительном искусстве:

знать о значении библейских сюжетов в истории культуры и узнавать сюжеты Священной истории в произведениях искусства;

объяснять значение великих – вечных тем в искусстве на основе сюжетов Библии как «духовную ось», соединяющую жизненные позиции разных поколений;

знать, объяснять содержание, узнавать произведения великих европейских художников на библейские темы, такие как «Сикстинская мадонна» Рафаэля, «Тайная вечеря» Леонардо да Винчи, «Возвращение блудного сына» и «Святое семейство» Рембрандта и другие произведения, в скульптуре «Пьета» Микеланджело и других скульптурах;

знать о картинах на библейские темы в истории русского искусства;

уметь рассказывать о содержании знаменитых русских картин на библейские темы, таких как «Явление Христа народу» А. Иванова, «Христос в пустыне» И. Крамского, «Тайная вечеря» Н. Ге, «Христос и грешница» В. Поленова и других картин;

иметь представление о смысловом различии между иконой и картиной на библейские темы;

иметь знания о русской иконописи, о великих русских иконописцах: Андрее Рублёве, Феофане Греке, Дионисии;

воспринимать искусство древнерусской иконописи как уникальное и высокое достижение отечественной культуры;

объяснять творческий и деятельный характер восприятия произведений искусства на основе художественной культуры зрителя;

рассуждать о месте и значении изобразительного искусства в культуре, в жизни общества, в жизни человека.

К концу обучения в 7 классе обучающийся получит следующие предметные результаты по отдельным темам программы по изобразительному искусству:

Модуль № 3 «Архитектура и дизайн»

характеризовать архитектуру и дизайн как конструктивные виды искусства, то есть искусства художественного построения предметно-пространственной среды жизни людей;

объяснять роль архитектуры и дизайна в построении предметно-пространственной среды жизнедеятельности человека;

рассуждать о влиянии предметно-пространственной среды на чувства, установки и поведение человека;

рассуждать о том, как предметно-пространственная среда организует деятельность человека и представления о самом себе;

объяснять ценность сохранения культурного наследия, выраженного в архитектуре, предметах труда и быта разных эпох.

Графический дизайн:

объяснять понятие формальной композиции и её значение как основы языка конструктивных искусств;

объяснять основные средства – требования к композиции;

уметь перечислять и объяснять основные типы формальной композиции;

составлять различные формальные композиции на плоскости в зависимости от поставленных задач;

выделять при творческом построении композиции листа композиционную доминанту;

составлять формальные композиции на выражение в них движения и статики;

осваивать навыки вариативности в ритмической организации листа;

объяснять роль цвета в конструктивных искусствах;

различать технологию использования цвета в живописи и в конструктивных искусствах;

объяснять выражение «цветовой образ»;

применять цвет в графических композициях как акцент или доминанту, объединённые одним стилем;

определять шрифт как графический рисунок начертания букв, объединённых общим стилем, отвечающий законам художественной композиции;

соотносить особенности стилизации рисунка шрифта и содержание текста, различать «архитектуру» шрифта и особенности шрифтовых гарнитур, иметь опыт творческого воплощения шрифтовой композиции (буквицы);

применять печатное слово, типографскую строку в качестве элементов графической композиции;

объяснять функции логотипа как представительского знака, эмблемы, торговой марки, различать шрифтовой и знаковый виды логотипа, иметь практический опыт разработки логотипа на выбранную тему;

иметь творческий опыт построения композиции плаката, поздравительной открытки или рекламы на основе соединения текста и изображения;

иметь представление об искусстве конструирования книги, дизайне журнала, иметь практический творческий опыт образного построения книжного и журнального разворотов в качестве графических композиций.

Социальное значение дизайна и архитектуры как среды жизни человека:

иметь опыт построения объёмно-пространственной композиции как макета архитектурного пространства в реальной жизни;

уметь выполнять построение макета пространственно-объёмной композиции по его чертежу;

выявлять структуру различных типов зданий и характеризовать влияние объёмов и их сочетаний на образный характер постройки и её влияние на организацию жизнедеятельности людей;

знать о роли строительного материала в эволюции архитектурных конструкций и изменении облика архитектурных сооружений;

иметь представление, как в архитектуре проявляются мировоззренческие изменения в жизни общества и как изменение архитектуры влияет на характер организации и жизнедеятельности людей;

иметь знания и опыт изображения особенностей архитектурно-художественных стилей разных эпох, выраженных в постройках общественных зданий, храмовой архитектуре и частном строительстве, в организации городской среды;

характеризовать архитектурные и градостроительные изменения в культуре новейшего времени, современный уровень развития технологий и материалов, рассуждать о социокультурных противоречиях в организации современной городской среды и поисках путей их преодоления;

знать о значении сохранения исторического облика города для современной жизни, сохранения архитектурного наследия как важнейшего фактора исторической памяти и понимания своей идентичности;

определять понятие «городская среда»; рассматривать и объяснять планировку города как способ организации образа жизни людей;

знать различные виды планировки города, иметь опыт разработки построения городского пространства в виде макетной или графической схемы;

характеризовать эстетическое и экологическое взаимное сосуществование природы и архитектуры, иметь представление о традициях ландшафтно-парковой архитектуры и школах ландшафтного дизайна;

объяснять роль малой архитектуры и архитектурного дизайна в установке связи между человеком и архитектурой, в «проживании» городского пространства;

иметь представление о задачах соотношения функционального и образного в построении формы предметов, создаваемых людьми, видеть образ времени и характер жизнедеятельности человека в предметах его быта;

объяснять, в чём заключается взаимосвязь формы и материала при построении предметного мира, объяснять характер влияния цвета на восприятие человеком формы объектов архитектуры и дизайна;

иметь опыт творческого проектирования интерьерного пространства для конкретных задач жизнедеятельности человека;

объяснять, как в одежде проявляются характер человека, его ценностные позиции и конкретные намерения действий, объяснять, что такое стиль в одежде;

иметь представление об истории костюма в истории разных эпох, характеризовать понятие моды в одежде;

объяснять, как в одежде проявляются социальный статус человека, его ценностные ориентации, мировоззренческие идеалы и характер деятельности;

иметь представление о конструкции костюма и применении законов композиции в проектировании одежды, ансамбле в costume;

уметь рассуждать о характерных особенностях современной моды, сравнивать функциональные особенности современной одежды с традиционными функциями одежды прошлых эпох;

иметь опыт выполнения практических творческих эскизов по теме «Дизайн современной одежды», создания эскизов молодёжной одежды для разных жизненных задач (спортивной, праздничной, повседневной и других);

различать задачи искусства театрального грима и бытового макияжа, иметь представление об имидж-дизайне, его задачах и социальном бытовании, иметь опыт создания эскизов для макияжа театральных образов и опыт бытового макияжа, определять эстетические и этические границы применения макияжа и стилистики причёски в повседневном быту.

По результатам реализации **вариативного модуля** обучающийся получит следующие предметные результаты по отдельным темам программы по изобразительному искусству.

Модуль № 4 «Изображение в синтетических, экранных видах искусства и художественная фотография» (вариативный)

знать о синтетической природе – коллективности творческого процесса в синтетических искусствах, синтезирующих выразительные средства разных видов художественного творчества;

понимать и характеризовать роль визуального образа в синтетических искусствах;

иметь представление о влиянии развития технологий на появление новых видов художественного творчества и их развитии параллельно с традиционными видами искусства.

Художник и искусство театра:

иметь представление об истории развития театра и жанровом многообразии театральных представлений;

знать о роли художника и видах профессиональной художественной деятельности в современном театре;

иметь представление о сценографии и символическом характере сценического образа;

понимать различие между бытовым костюмом в жизни и сценическим костюмом театрального персонажа, воплощающим характер героя и его эпоху в единстве всего стилистического образа спектакля;

иметь представление о творчестве наиболее известных художников-постановщиков в истории отечественного искусства (эскизы костюмов и декораций в творчестве К. Коровина, И. Билибина, А. Головина и других художников);

иметь практический опыт создания эскизов оформления спектакля по выбранной пьесе, иметь применять полученные знания при постановке школьного спектакля;

объяснять ведущую роль художника кукольного спектакля как соавтора режиссёра и актёра в процессе создания образа персонажа;

иметь практический навык игрового одушевления куклы из простых бытовых предметов;

понимать необходимость зрительских знаний и умений – обладания зрительской культурой для восприятия произведений художественного творчества и понимания их значения в интерпретации явлений жизни.

Художественная фотография:

иметь представление о рождении и истории фотографии, о соотношении прогресса технологий и развитии искусства запечатления реальности в зримых образах;

уметь объяснять понятия «длительность экспозиции», «выдержка», «диафрагма»;

иметь навыки фотографирования и обработки цифровых фотографий с помощью компьютерных графических редакторов;

уметь объяснять значение фотографий «Родиноведения» С.М. Прокудина-Горского для современных представлений об истории жизни в нашей стране;

различать и характеризовать различные жанры художественной фотографии;

объяснять роль света как художественного средства в искусстве фотографии;

понимать, как в художественной фотографии проявляются средства выразительности изобразительного искусства, и стремиться к их применению в своей практике фотографирования;

иметь опыт наблюдения и художественно-эстетического анализа художественных фотографий известных профессиональных мастеров фотографии;

иметь опыт применения знаний о художественно-образных критериях к композиции кадра при самостоятельном фотографировании окружающей жизни;

развивать опыт художественного наблюдения жизни, проявлять познавательный интерес и внимание к окружающему миру, к людям;

уметь объяснять разницу в содержании искусства живописной картины, графического рисунка и фотоснимка, возможности их одновременного существования и актуальности в современной художественной культуре;

понимать значение репортажного жанра, роли журналистов-фотографов в истории XX в. и современном мире;

иметь представление о фототворчестве А. Родченко, о том, как его фотографии выражают образ эпохи, его авторскую позицию, и о влиянии его фотографий на стиль эпохи;

иметь навыки компьютерной обработки и преобразования фотографий.

Изображение и искусство кино:

иметь представление об этапах в истории кино и его эволюции как искусства;

уметь объяснять, почему экранное время и всё изображаемое в фильме, являясь условностью, формирует у людей восприятие реального мира;

иметь представление об экранных искусствах как монтаже композиционно построенных кадров;

знать и объяснять, в чём состоит работа художника-постановщика и специалистов его команды художников в период подготовки и съёмки игрового фильма;

объяснять роль видео в современной бытовой культуре;

иметь опыт создания видеоролика, осваивать основные этапы создания видеоролика и планировать свою работу по созданию видеоролика;

понимать различие задач при создании видеороликов разных жанров: видеорепортажа, игрового короткометражного фильма, социальной рекламы, анимационного фильма, музыкального клипа, документального фильма;

иметь начальные навыки практической работы по видеомонтажу на основе соответствующих компьютерных программ;

иметь навык критического осмысления качества снятых роликов;

иметь знания по истории мультипликации и уметь приводить примеры использования электронно-цифровых технологий в современном игровом кинематографе;

иметь опыт анализа художественного образа и средств его достижения в лучших отечественных мультфильмах; осознавать многообразие подходов, поэзию и уникальность художественных образов отечественной мультипликации;

осваивать опыт создания компьютерной анимации в выбранной технике и в соответствующей компьютерной программе;

иметь опыт совместной творческой коллективной работы по созданию анимационного фильма.

Изобразительное искусство на телевидении:

объяснять особую роль и функции телевидения в жизни общества как экранного искусства и средства массовой информации, художественного и научного просвещения, развлечения и организации досуга;

знать о создателе телевидения – русском инженере Владимире Зворыкине;

осознавать роль телевидения в превращении мира в единое информационное пространство;

иметь представление о многих направлениях деятельности и профессиях художника на телевидении;

применять полученные знания и опыт творчества в работе школьного телевидения и студии мультимедиа;

понимать образовательные задачи зрительской культуры и необходимость зрительских умений;

осознавать значение художественной культуры для личностного духовно-нравственного развития и самореализации, определять место и роль художественной деятельности в своей жизни и в жизни общества.

По учебному предмету "Музыка":

Предметные результаты характеризуют сформированность у обучающихся основ музыкальной культуры и проявляются в способности к музыкальной деятельности, потребности в регулярном общении с музыкальным искусством во всех доступных формах, органичном включении музыки в актуальный контекст своей жизни.

Обучающиеся, освоившие основную образовательную программу по музыке:

осознают принципы универсальности и всеобщности музыки как вида искусства, неразрывную связь музыки и жизни человека, всего человечества, могут рассуждать на эту тему;

воспринимают российскую музыкальную культуру как целостное и самобытное цивилизационное явление;

знают достижения отечественных мастеров музыкальной культуры, испытывают гордость за них;

сознательно стремятся к укреплению и сохранению собственной музыкальной идентичности (разбираются в особенностях музыкальной культуры своего народа, узнают на слух родные интонации среди других, стремятся участвовать в исполнении музыки своей национальной традиции, понимают ответственность за сохранение и передачу следующим поколениям музыкальной культуры своего народа);

понимают роль музыки как социально значимого явления, формирующего общественные вкусы и настроения, включенного в развитие политического, экономического, религиозного, иных аспектов развития общества.

К концу изучения модуля № 1 «Музыка моего края» обучающийся научится:

отличать и ценить музыкальные традиции своей республики, края, народа;

характеризовать особенности творчества народных и профессиональных музыкантов, творческих коллективов своего края;

исполнять и оценивать образцы музыкального фольклора и сочинения композиторов своей малой родины.

К концу изучения модуля № 2 «Народное музыкальное творчество России» обучающийся научится:

определять на слух музыкальные образцы, относящиеся к русскому музыкальному фольклору, к музыке народов Северного Кавказа, республик Поволжья, Сибири (не менее трех региональных фольклорных традиций на выбор учителя);

различать на слух и исполнять произведения различных жанров фольклорной музыки;

определять на слух принадлежность народных музыкальных инструментов к группам духовых, струнных, ударно-шумовых инструментов;

объяснять на примерах связь устного народного музыкального творчества и деятельности профессиональных музыкантов в развитии общей культуры страны.

К концу изучения модуля № 3 «Русская классическая музыка» обучающийся научится:

различать на слух произведения русских композиторов-классиков, называть автора, произведение, исполнительский состав;

характеризовать музыкальный образ и выразительные средства, использованные композитором, способы развития и форму строения музыкального произведения;

исполнять (в том числе фрагментарно, отдельными темами) сочинения русских композиторов;

характеризовать творчество не менее двух отечественных композиторов-классиков, приводить примеры наиболее известных сочинений.

К концу изучения модуля № 4 «Жанры музыкального искусства» обучающийся научится:

различать и характеризовать жанры музыки (театральные, камерные и симфонические, вокальные и инструментальные), знать их разновидности, приводить примеры;

рассуждать о круге образов и средствах их воплощения, типичных для данного жанра; выразительно исполнять произведения (в том числе фрагменты) вокальных, инструментальных и музыкально-театральных жанров.

К концу изучения модуля № 5 «Музыка народов мира» обучающийся научится:

определять на слух музыкальные произведения, относящиеся к западноевропейской, латиноамериканской, азиатской традиционной музыкальной культуре, в том числе к отдельным самобытным культурно-национальным традициям;

различать на слух и исполнять произведения различных жанров фольклорной музыки;

определять на слух принадлежность народных музыкальных инструментов к группам духовых, струнных, ударно-шумовых инструментов;

различать на слух и узнавать признаки влияния музыки разных народов мира в сочинениях профессиональных композиторов (из числа изученных культурно-национальных традиций и жанров).

К концу изучения модуля № 6 «Европейская классическая музыка» обучающийся научится:

различать на слух произведения европейских композиторов-классиков, называть автора, произведение, исполнительский состав;

определять принадлежность музыкального произведения к одному из художественных стилей (барокко, классицизм, романтизм, импрессионизм);

исполнять (в том числе фрагментарно) сочинения композиторов-классиков;

характеризовать музыкальный образ и выразительные средства, использованные композитором, способы развития и форму строения музыкального произведения;

характеризовать творчество не менее двух композиторов-классиков, приводить примеры наиболее известных сочинений.

К концу изучения модуля № 7 «Духовная музыка» обучающийся научится:
различать и характеризовать жанры и произведения русской и европейской духовной музыки;

исполнять произведения русской и европейской духовной музыки;

приводить примеры сочинений духовной музыки, называть их автора.

К концу изучения модуля № 8 «Современная музыка: основные жанры и направления» обучающийся научится:

определять и характеризовать стили, направления и жанры современной музыки;

различать и определять на слух виды оркестров, ансамблей, тембры музыкальных инструментов, входящих в их состав;

исполнять современные музыкальные произведения в разных видах деятельности.

К концу изучения модуля № 9 «Связь музыки с другими видами искусства» обучающийся научится:

определять стилевые и жанровые параллели между музыкой и другими видами искусств;

различать и анализировать средства выразительности разных видов искусств;

импровизировать, создавать произведения в одном виде искусства на основе восприятия произведения другого вида искусства (сочинение, рисунок по мотивам музыкального произведения, озвучивание картин, кинофрагментов) или подбирать ассоциативные пары произведений из разных видов искусств, объясняя логику выбора;

высказывать суждения об основной идее, средствах ее воплощения, интонационных особенностях, жанре, исполнителях музыкального произведения.

Предметные результаты по учебному предмету **"Технология"** предметной области «Технология» должны обеспечивать:

Для всех модулей обязательные предметные результаты:

- организовывать рабочее место в соответствии с изучаемой технологией;
- соблюдать правила безопасного использования ручных и электрифицированных инструментов и оборудования;
- грамотно и осознанно выполнять технологические операции в соответствии с изучаемой технологией.

Предметные результаты освоения содержания модуля «Производство и технологии»

К концу обучения в 5 классе:

называть и характеризовать технологии;

называть и характеризовать потребности человека;

называть и характеризовать естественные (природные) и искусственные материалы;

сравнивать и анализировать свойства материалов;

классифицировать технику, описывать назначение техники;

объяснять понятия «техника», «машина», «механизм», характеризовать простые механизмы и узнавать их в конструкциях и разнообразных моделях окружающего предметного мира;

характеризовать предметы труда в различных видах материального производства;

использовать метод мозгового штурма, метод интеллект-карт, метод фокальных объектов и другие методы;

использовать метод учебного проектирования, выполнять учебные проекты;

назвать и характеризовать профессии.

К концу обучения в 6 классе:

называть и характеризовать машины и механизмы;

конструировать, оценивать и использовать модели в познавательной и практической деятельности;

разрабатывать несложную технологическую, конструкторскую документацию для выполнения творческих проектных задач;

решать простые изобретательские, конструкторские и технологические задачи в процессе изготовления изделий из различных материалов;

предлагать варианты усовершенствования конструкций;

характеризовать предметы труда в различных видах материального производства;

характеризовать виды современных технологий и определять перспективы их развития.

К концу обучения в 7 классе:

приводить примеры развития технологий;

приводить примеры эстетичных промышленных изделий;

называть и характеризовать народные промыслы и ремёсла России;

называть производства и производственные процессы;

называть современные и перспективные технологии;

оценивать области применения технологий, понимать их возможности и ограничения;

оценивать условия и риски применимости технологий с позиций экологических последствий;

выявлять экологические проблемы;

называть и характеризовать виды транспорта, оценивать перспективы развития;

характеризовать технологии на транспорте, транспортную логистику.

К концу обучения в 8 классе:

характеризовать общие принципы управления;

анализировать возможности и сферу применения современных технологий;

характеризовать технологии получения, преобразования и использования энергии;

называть и характеризовать биотехнологии, их применение;

характеризовать направления развития и особенности перспективных технологий;

предлагать предпринимательские идеи, обосновывать их решение;

определять проблему, анализировать потребности в продукте;

овладеть методами учебной, исследовательской и проектной деятельности, решения творческих задач, проектирования, моделирования, конструирования и эстетического оформления изделий;

характеризовать мир профессий, связанных с изучаемыми технологиями, их востребованность на рынке труда.

К концу обучения в 9 классе:

перечислять и характеризовать виды современных информационно-когнитивных технологий;

овладеть информационно-когнитивными технологиями преобразования данных в информацию и информации в знание;

характеризовать культуру предпринимательства, виды предпринимательской деятельности;

создавать модели экономической деятельности;

разрабатывать бизнес-проект;

оценивать эффективность предпринимательской деятельности;

характеризовать закономерности технологического развития цивилизации;

планировать своё профессиональное образование и профессиональную карьеру.

Предметные результаты освоения содержания модуля «Технологии обработки материалов и пищевых продуктов»

К концу обучения в 5 классе:

самостоятельно выполнять учебные проекты в соответствии с этапами проектной деятельности; выбирать идею творческого проекта, выявлять потребность в изготовлении продукта на основе анализа информационных источников различных видов и реализовывать её в проектной деятельности;

создавать, применять и преобразовывать знаки и символы, модели и схемы; использовать средства и инструменты информационно-коммуникационных технологий для решения прикладных учебно-познавательных задач;

называть и характеризовать виды бумаги, её свойства, получение и применение;

называть народные промыслы по обработке древесины;

характеризовать свойства конструкционных материалов;

выбирать материалы для изготовления изделий с учётом их свойств, технологий обработки, инструментов и приспособлений;

называть и характеризовать виды древесины, пиломатериалов;

выполнять простые ручные операции (разметка, распиливание, строгание, сверление) по обработке изделий из древесины с учётом её свойств, применять в работе столярные инструменты и приспособления;

исследовать, анализировать и сравнивать свойства древесины разных пород деревьев;

знать и называть пищевую ценность яиц, круп, овощей;

приводить примеры обработки пищевых продуктов, позволяющие максимально сохранять их пищевую ценность;

называть и выполнять технологии первичной обработки овощей, круп;

называть и выполнять технологии приготовления блюд из яиц, овощей, круп;

называть виды планировки кухни; способы рационального размещения мебели;

называть и характеризовать текстильные материалы, классифицировать их, описывать основные этапы производства;

анализировать и сравнивать свойства текстильных материалов;

выбирать материалы, инструменты и оборудование для выполнения швейных работ;

использовать ручные инструменты для выполнения швейных работ;

подготавливать швейную машину к работе с учётом безопасных правил её эксплуатации, выполнять простые операции машинной обработки (машинные строчки);

выполнять последовательность изготовления швейных изделий, осуществлять контроль качества;

характеризовать группы профессий, описывать тенденции их развития, объяснять социальное значение групп профессий.

К концу обучения в 6 классе:

характеризовать свойства конструкционных материалов;

называть народные промыслы по обработке металла;

называть и характеризовать виды металлов и их сплавов;

исследовать, анализировать и сравнивать свойства металлов и их сплавов;

классифицировать и характеризовать инструменты, приспособления и технологическое оборудование;

использовать инструменты, приспособления и технологическое оборудование при обработке тонколистового металла, проволоки;

выполнять технологические операции с использованием ручных инструментов, приспособлений, технологического оборудования;

обрабатывать металлы и их сплавы слесарным инструментом;

знать и называть пищевую ценность молока и молочных продуктов;

определять качество молочных продуктов, называть правила хранения продуктов; называть и выполнять технологии приготовления блюд из молока и молочных продуктов;

называть виды теста, технологии приготовления разных видов теста;

называть национальные блюда из разных видов теста;

называть виды одежды, характеризовать стили одежды;

характеризовать современные текстильные материалы, их получение и свойства;

выбирать текстильные материалы для изделий с учётом их свойств;

самостоятельно выполнять чертёж выкроек швейного изделия;

соблюдать последовательность технологических операций по раскрою, пошиву и отделке изделия;

выполнять учебные проекты, соблюдая этапы и технологии изготовления проектных изделий.

К концу обучения **в 7 классе:**

исследовать и анализировать свойства конструкционных материалов;

выбирать инструменты и оборудование, необходимые для изготовления выбранного изделия по данной технологии;

применять технологии механической обработки конструкционных материалов;

осуществлять доступными средствами контроль качества изготавливаемого изделия, находить и устранять допущенные дефекты;

выполнять художественное оформление изделий;

называть пластмассы и другие современные материалы, анализировать их свойства, возможность применения в быту и на производстве;

осуществлять изготовление субъективно нового продукта, опираясь на общую технологическую схему;

оценивать пределы применимости данной технологии, в том числе с экономических и экологических позиций;

знать и называть пищевую ценность рыбы, морепродуктов продуктов; определять качество рыбы;

знать и называть пищевую ценность мяса животных, мяса птицы, определять качество;

называть и выполнять технологии приготовления блюд из рыбы,

характеризовать технологии приготовления из мяса животных, мяса птицы;

называть блюда национальной кухни из рыбы, мяса;

характеризовать мир профессий, связанных с изучаемыми технологиями, их востребованность на рынке труда.

Предметные результаты освоения содержания модуля «Робототехника»

К концу обучения **в 5 классе:**

классифицировать и характеризовать роботов по видам и назначению;

знать основные законы робототехники;

называть и характеризовать назначение деталей робототехнического конструктора;

характеризовать составные части роботов, датчики в современных робототехнических системах;

получить опыт моделирования машин и механизмов с помощью робототехнического конструктора;

применять навыки моделирования машин и механизмов с помощью робототехнического конструктора;

владеть навыками индивидуальной и коллективной деятельности, направленной на создание робототехнического продукта.

К концу обучения **в 6 классе:**

называть виды транспортных роботов, описывать их назначение;

конструировать мобильного робота по схеме; усовершенствовать конструкцию;

программировать мобильного робота;

управлять мобильными роботами в компьютерно-управляемых средах;

называть и характеризовать датчики, использованные при проектировании мобильного робота;

уметь осуществлять робототехнические проекты;

презентовать изделие.

К концу обучения **в 7 классе:**

называть виды промышленных роботов, описывать их назначение и функции;

называть виды бытовых роботов, описывать их назначение и функции;

использовать датчики и программировать действие учебного робота в зависимости от задач проекта;

осуществлять робототехнические проекты, совершенствовать конструкцию, испытывать и презентовать результат проекта.

К концу обучения **в 8 классе:**

называть основные законы и принципы теории автоматического управления и регулирования, методы использования в робототехнических системах;

реализовывать полный цикл создания робота;

конструировать и моделировать робототехнические системы;

приводить примеры применения роботов из различных областей материального мира;

характеризовать конструкцию беспилотных воздушных судов; описывать сферы их применения;

характеризовать возможности роботов, робототехнических систем и направления их применения.

К концу обучения **в 9 классе:**

характеризовать автоматизированные и роботизированные производственные линии;

анализировать перспективы развития робототехники;

характеризовать мир профессий, связанных с робототехникой, их востребованность на рынке труда;

характеризовать принципы работы системы интернет вещей; сферы применения системы интернет вещей в промышленности и быту;

реализовывать полный цикл создания робота;

конструировать и моделировать робототехнические системы с использованием материальных конструкторов с компьютерным управлением и обратной связью;

использовать визуальный язык для программирования простых робототехнических систем;

составлять алгоритмы и программы по управлению робототехническими системами;

самостоятельно осуществлять робототехнические проекты.

Предметные результаты освоения содержания модуля «Компьютерная графика. Черчение»

К концу обучения **в 5 классе:**

называть виды и области применения графической информации;

называть типы графических изображений (рисунок, диаграмма, графики, графы, эскиз, технический рисунок, чертёж, схема, карта, пиктограмма и другие);

называть основные элементы графических изображений (точка, линия, контур, буквы и цифры, условные знаки);

называть и применять чертёжные инструменты;
читать и выполнять чертежи на листе А4 (рамка, основная надпись, масштаб, виды, нанесение размеров).

К концу обучения **в 6 классе:**

знать и выполнять основные правила выполнения чертежей с использованием чертёжных инструментов;

знать и использовать для выполнения чертежей инструменты графического редактора;

понимать смысл условных графических обозначений, создавать с их помощью графические тексты;

создавать тексты, рисунки в графическом редакторе.

К концу обучения **в 7 классе:**

называть виды конструкторской документации;

называть и характеризовать виды графических моделей;

выполнять и оформлять сборочный чертёж;

владеть ручными способами вычерчивания чертежей, эскизов и технических рисунков деталей;

владеть автоматизированными способами вычерчивания чертежей, эскизов и технических рисунков;

уметь читать чертежи деталей и осуществлять расчёты по чертежам.

К концу обучения **в 8 классе:**

использовать программное обеспечение для создания проектной документации;

создавать различные виды документов;

владеть способами создания, редактирования и трансформации графических объектов;

выполнять эскизы, схемы, чертежи с использованием чертёжных инструментов и приспособлений и (или) с использованием программного обеспечения;

создавать и редактировать сложные 3D-модели и сборочные чертежи.

К концу обучения **в 9 классе:**

выполнять эскизы, схемы, чертежи с использованием чертёжных инструментов и приспособлений и (или) в системе автоматизированного проектирования (САПР);

создавать 3D-модели в системе автоматизированного проектирования (САПР);

оформлять конструкторскую документацию, в том числе с использованием систем автоматизированного проектирования (САПР);

характеризовать мир профессий, связанных с изучаемыми технологиями, их востребованность на рынке труда.

Предметные результаты освоения содержания модуля «3D-моделирование, прототипирование, макетирование»

К концу обучения **в 7 классе:**

называть виды, свойства и назначение моделей;

называть виды макетов и их назначение;

создавать макеты различных видов, в том числе с использованием программного обеспечения;

выполнять развёртку и соединять фрагменты макета;

выполнять сборку деталей макета;

разрабатывать графическую документацию;

характеризовать мир профессий, связанных с изучаемыми технологиями макетирования, их востребованность на рынке труда.

К концу обучения **в 8 классе:**

разрабатывать оригинальные конструкции с использованием 3D-моделей, проводить их испытание, анализ, способы модернизации в зависимости от результатов испытания;
создавать 3D-модели, используя программное обеспечение;
устанавливать адекватность модели объекту и целям моделирования;
проводить анализ и модернизацию компьютерной модели;
изготавливать прототипы с использованием технологического оборудования (3D-принтер, лазерный гравёр и другие);
модернизировать прототип в соответствии с поставленной задачей;
презентовать изделие.

К концу обучения **в 9 классе:**

использовать редактор компьютерного трёхмерного проектирования для создания моделей сложных объектов;
изготавливать прототипы с использованием технологического оборудования (3D-принтер, лазерный гравёр и другие);
называть и выполнять этапы аддитивного производства;
модернизировать прототип в соответствии с поставленной задачей;
называть области применения 3D-моделирования;
характеризовать мир профессий, связанных с изучаемыми технологиями 3D-моделирования, их востребованность на рынке труда.

Предметные результаты освоения содержания вариативного модуля «Автоматизированные системы»

К концу обучения **в 8–9 классах:**

называть признаки автоматизированных систем, их виды;
называть принципы управления технологическими процессами;
характеризовать управляющие и управляемые системы, функции обратной связи;
осуществлять управление учебными техническими системами;
конструировать автоматизированные системы;
называть основные электрические устройства и их функции для создания автоматизированных систем;
объяснять принцип сборки электрических схем;
выполнять сборку электрических схем с использованием электрических устройств и систем;
определять результат работы электрической схемы при использовании различных элементов;
осуществлять программирование автоматизированных систем на основе использования программированных логических реле;
разрабатывать проекты автоматизированных систем, направленных на эффективное управление технологическими процессами на производстве и в быту;
характеризовать мир профессий, связанных с автоматизированными системами, их востребованность на региональном рынке труда.

Предметные результаты освоения содержания модуля «Животноводство»

К концу обучения **в 7–8 классах:**

характеризовать основные направления животноводства;
характеризовать особенности основных видов сельскохозяйственных животных своего региона;
описывать полный технологический цикл получения продукции животноводства своего региона;

называть виды сельскохозяйственных животных, характерных для данного региона;
оценивать условия содержания животных в различных условиях;
владеть навыками оказания первой помощи заболевшим или пораненным животным;
характеризовать способы переработки и хранения продукции животноводства;
характеризовать пути цифровизации животноводческого производства;
объяснять особенности сельскохозяйственного производства своего региона;
характеризовать мир профессий, связанных с животноводством, их востребованность на региональном рынке труда.

Предметные результаты освоения содержания модуля «Растениеводство»

К концу обучения **в 7–8 классах:**

характеризовать основные направления растениеводства;
описывать полный технологический цикл получения наиболее распространённой растениеводческой продукции своего региона;
характеризовать виды и свойства почв данного региона;
называть ручные и механизированные инструменты обработки почвы;
классифицировать культурные растения по различным основаниям;
называть полезные дикорастущие растения и знать их свойства;
называть опасные для человека дикорастущие растения;
называть полезные для человека грибы;
называть опасные для человека грибы;
владеть методами сбора, переработки и хранения полезных дикорастущих растений и их плодов;
владеть методами сбора, переработки и хранения полезных для человека грибов;
характеризовать основные направления цифровизации и роботизации в растениеводстве;
получить опыт использования цифровых устройств и программных сервисов в технологии растениеводства;
характеризовать мир профессий, связанных с растениеводством, их востребованность на региональном рынке труда.

МАОУ «СОШ №7» самостоятельно определяет последовательность модулей и количество часов для освоения обучающимися модулей учебного предмета «Технология» (с учетом возможностей материально-технической базы).

Предметные результаты по предметной области "**Физическая культура и основы безопасности жизнедеятельности**" должны обеспечивать:

По учебному предмету "**Физическая культура**":

ПРЕДМЕТНЫЕ РЕЗУЛЬТАТЫ

К концу обучения **в 5 классе** обучающийся научится:

выполнять требования безопасности на уроках физической культуры, на самостоятельных занятиях физическими упражнениями в условиях активного отдыха и досуга;

проводить измерение индивидуальной осанки и сравнивать её показатели со стандартами, составлять комплексы упражнений по коррекции и профилактике её нарушения, планировать их выполнение в режиме дня;

составлять дневник физической культуры и вести в нём наблюдение за показателями физического развития и физической подготовленности, планировать содержание и регулярность проведения самостоятельных занятий;

осуществлять профилактику утомления во время учебной деятельности, выполнять комплексы упражнений физкультминуток, дыхательной и зрительной гимнастики;

выполнять комплексы упражнений оздоровительной физической культуры на развитие гибкости, координации и формирование телосложения;

выполнять опорный прыжок с разбега способом «ноги врозь» (мальчики) и способом «напрыгивания с последующим спрыгиванием» (девочки);

выполнять упражнения в висах и упорах на низкой гимнастической перекладине (мальчики), в передвижениях по гимнастическому бревну ходьбой и приставным шагом с поворотами, подпрыгиванием на двух ногах на месте и с продвижением (девочки);

передвигаться по гимнастической стенке приставным шагом, лазать разноимённым способом вверх и по диагонали;

выполнять бег с равномерной скоростью с высокого старта по учебной дистанции;

демонстрировать технику прыжка в длину с разбега способом «согнув ноги»;

передвигаться на лыжах попеременным двухшажным ходом (для бесснежных районов – имитация передвижения);

тренироваться в упражнениях общефизической и специальной физической подготовки с учётом индивидуальных и возрастно-половых особенностей;

демонстрировать технические действия в спортивных играх:

баскетбол (ведение мяча с равномерной скоростью в разных направлениях, приём и передача мяча двумя руками от груди с места и в движении);

волейбол (приём и передача мяча двумя руками снизу и сверху с места и в движении, прямая нижняя подача);

футбол (ведение мяча с равномерной скоростью в разных направлениях, приём и передача мяча, удар по неподвижному мячу с небольшого разбега).

К концу обучения **в 6 классе** обучающийся научится:

характеризовать Олимпийские игры современности как международное культурное явление, роль Пьера де Кубертена в их историческом возрождении, обсуждать историю возникновения девиза, символики и ритуалов Олимпийских игр;

измерять индивидуальные показатели физических качеств, определять их соответствие возрастным нормам и подбирать упражнения для их направленного развития;

контролировать режимы физической нагрузки по частоте пульса и степени утомления организма по внешним признакам во время самостоятельных занятий физической подготовкой;

готовить места для самостоятельных занятий физической культурой и спортом в соответствии с правилами техники безопасности и гигиеническими требованиями;

отбирать упражнения оздоровительной физической культуры и составлять из них комплексы физкультминуток и физкультпауз для оптимизации работоспособности и снятия мышечного утомления в режиме учебной деятельности;

составлять и выполнять акробатические комбинации из разученных упражнений, наблюдать и анализировать выполнение другими обучающимися, выявлять ошибки и предлагать способы устранения;

выполнять лазанье по канату в три приёма (мальчики), составлять и выполнять комбинацию на низком бревне из стилизованных общеразвивающих и сложно-координированных упражнений (девочки);

выполнять беговые упражнения с максимальным ускорением, использовать их в самостоятельных занятиях для развития быстроты и равномерный бег для развития общей выносливости;

выполнять прыжок в высоту с разбега способом «перешагивание», наблюдать и анализировать его выполнение другими обучающимися, сравнивая с заданным образцом, выявлять ошибки и предлагать способы устранения;

выполнять передвижение на лыжах одновременным одношажным ходом, наблюдать и анализировать его выполнение другими обучающимися, сравнивая с заданным образцом, выявлять ошибки и предлагать способы устранения (для бесснежных районов – имитация передвижения);

тренироваться в упражнениях общефизической и специальной физической подготовки с учётом индивидуальных и возрастно-половых особенностей;

выполнять правила и демонстрировать технические действия в спортивных играх:

баскетбол (технические действия без мяча, броски мяча двумя руками снизу и от груди с места, использование разученных технических действий в условиях игровой деятельности);

волейбол (приём и передача мяча двумя руками снизу и сверху в разные зоны площадки соперника, использование разученных технических действий в условиях игровой деятельности);

футбол (ведение мяча с разной скоростью передвижения, с ускорением в разных направлениях, удар по катящемуся мячу с разбега, использование разученных технических действий в условиях игровой деятельности).

К концу обучения **в 7 классе** обучающийся научится:

проводить анализ причин зарождения современного олимпийского движения, давать характеристику основным этапам его развития в СССР и современной России;

объяснять положительное влияние занятий физической культурой и спортом на воспитание личностных качеств современных обучающихся, приводить примеры из собственной жизни;

объяснять понятие «техника физических упражнений», руководствоваться правилами технической подготовки при самостоятельном обучении новым физическим упражнениям, проводить процедуры оценивания техники их выполнения;

составлять планы самостоятельных занятий физической и технической подготовкой, распределять их в недельном и месячном циклах учебного года, оценивать их оздоровительный эффект с помощью «индекса Кетле» и «ортостатической пробы» (по образцу);

выполнять лазанье по канату в два приёма (юноши) и простейшие акробатические пирамиды в парах и тройках (девушки);

составлять и самостоятельно разучивать комплекс степ-аэробики, включающий упражнения в ходьбе, прыжках, спрыгивании и запрыгивании с поворотами, разведением рук и ног (девушки);

выполнять стойку на голове с опорой на руки и включать её в акробатическую комбинацию из ранее освоенных упражнений (юноши);

выполнять беговые упражнения с преодолением препятствий способами «наступление» и «прыжковый бег», применять их в беге по пересечённой местности;

выполнять метание малого мяча на точность в неподвижную, качающуюся и катящуюся с разной скоростью мишень;

выполнять переход с передвижения попеременным двухшажным ходом на передвижение одновременным одношажным ходом и обратно во время прохождения учебной дистанции, наблюдать и анализировать его выполнение другими обучающимися, сравнивая с заданным образцом, выявлять ошибки и предлагать способы устранения (для бесснежных районов – имитация перехода);

тренироваться в упражнениях общефизической и специальной физической подготовки с учётом индивидуальных и возрастно-половых особенностей;

демонстрировать и использовать технические действия спортивных игр:

баскетбол (передача и ловля мяча после отскока от пола, броски мяча двумя руками снизу и от груди в движении, использование разученных технических действий в условиях игровой деятельности);

волейбол (передача мяча за голову на своей площадке и через сетку, использование разученных технических действий в условиях игровой деятельности);

футбол (средние и длинные передачи футбольного мяча, тактические действия при выполнении углового удара и вбрасывании мяча из-за боковой линии, использование разученных технических действий в условиях игровой деятельности).

К концу обучения **в 8 классе** обучающийся научится:

проводить анализ основных направлений развития физической культуры в Российской Федерации, характеризовать содержание основных форм их организации;

анализировать понятие «всестороннее и гармоничное физическое развитие», раскрывать критерии и приводить примеры, устанавливать связь с наследственными факторами и занятиями физической культурой и спортом;

проводить занятия оздоровительной гимнастикой по коррекции индивидуальной формы осанки и избыточной массы тела;

составлять планы занятия спортивной тренировкой, определять их целевое содержание в соответствии с индивидуальными показателями развития основных физических качеств;

выполнять гимнастическую комбинацию на гимнастическом бревне из ранее освоенных упражнений с добавлением элементов акробатики и ритмической гимнастики (девушки);

выполнять комбинацию на параллельных брусьях с включением упражнений в упоре на руках, кувырка вперёд и соскока, наблюдать их выполнение другими обучающимися и сравнивать с заданным образцом, анализировать ошибки и причины их появления, находить способы устранения (юноши);

выполнять прыжок в длину с разбега способом «прогнувшись», наблюдать и анализировать технические особенности в выполнении другими обучающимися, выявлять ошибки и предлагать способы устранения;

выполнять тестовые задания комплекса ГТО в беговых и технических легкоатлетических дисциплинах в соответствии с установленными требованиями к их технике;

выполнять передвижение на лыжах одновременным бесшажным ходом, переход с попеременного двухшажного хода на одновременный бесшажный ход, преодоление естественных препятствий на лыжах широким шагом, перешагиванием, перелазанием (для бесснежных районов – имитация передвижения);

демонстрировать и использовать технические действия спортивных игр:

баскетбол (передача мяча одной рукой снизу и от плеча, бросок в корзину двумя и одной рукой в прыжке, тактические действия в защите и нападении, использование разученных технических и тактических действий в условиях игровой деятельности);

волейбол (прямой нападающий удар и индивидуальное блокирование мяча в прыжке с места, тактические действия в защите и нападении, использование разученных технических и тактических действий в условиях игровой деятельности);

футбол (удары по неподвижному, катящемуся и летящему мячу с разбега внутренней и внешней частью подъёма стопы, тактические действия игроков в нападении и защите, использование разученных технических и тактических действий в условиях игровой деятельности).

К концу обучения **в 9 классе** обучающийся научится:

отстаивать принципы здорового образа жизни, раскрывать эффективность его форм в профилактике вредных привычек, обосновывать пагубное влияние вредных привычек на здоровье человека, его социальную и производственную деятельность;

понимать пользу туристских подходов как формы организации здорового образа жизни, выполнять правила подготовки к пешим походам, требования безопасности при передвижении и организации бивуака;

объяснять понятие «профессионально-прикладная физическая культура»;

её целевое предназначение, связь с характером и особенностями профессиональной деятельности, понимать необходимость занятий профессионально-прикладной физической подготовкой обучающихся общеобразовательной организации;

использовать приёмы массажа и применять их в процессе самостоятельных занятий физической культурой и спортом, выполнять гигиенические требования к процедурам массажа;

измерять индивидуальные функциональные резервы организма с помощью проб Штанге, Генча, «задержки дыхания», использовать их для планирования индивидуальных занятий спортивной и профессионально-прикладной физической подготовкой;

определять характер травм и ушибов, встречающихся на самостоятельных занятиях физическими упражнениями и во время активного отдыха, применять способы оказания первой помощи;

составлять и выполнять комплексы упражнений из разученных акробатических упражнений с повышенными требованиями к технике их выполнения (юноши);

составлять и выполнять гимнастическую комбинацию на высокой перекладине из разученных упражнений, с включением элементов размахивания соскока вперёд способом «прогнувшись» (юноши);

составлять и выполнять композицию упражнений черлидинга с построением пирамид, элементами степ-аэробики и акробатики (девушки);

составлять и выполнять комплекс ритмической гимнастики с включением элементов художественной гимнастики, упражнений на гибкость и равновесие (девушки);

совершенствовать технику беговых и прыжковых упражнений в процессе самостоятельных занятий технической подготовкой к выполнению нормативных требований комплекса ГТО;

совершенствовать технику передвижения лыжными ходами в процессе самостоятельных занятий технической подготовкой к выполнению нормативных требований комплекса ГТО;

соблюдать правила безопасности в бассейне при выполнении плавательных упражнений;

выполнять повороты кувырком, маятником;

совершенствовать технические действия в спортивных играх: баскетбол, волейбол, футбол, взаимодействовать с игроками своих команд в условиях игровой деятельности, при организации тактических действий в нападении и защите;

тренироваться в упражнениях общефизической и специальной физической подготовки с учётом индивидуальных и возрастно-половых особенностей.

Достижение результатов освоения программы основного общего образования обеспечивается посредством включения в указанную программу предметных результатов освоения модулей учебного предмета *"Физическая культура"*.

МАОУ «СОШ №7» определяет последовательность модулей и количество часов для освоения обучающимися модулей учебного предмета *"Физическая культура"* (с учетом возможностей материально-технической базы и природно-климатических условий региона).

По учебному предмету *"Основы безопасности жизнедеятельности"*:

Предметные результаты характеризуют сформированностью у обучающихся основ культуры безопасности жизнедеятельности и проявляются в способности построения и следования модели индивидуального безопасного поведения и опыте её применения в повседневной жизни.

Приобретаемый опыт проявляется в понимании существующих проблем безопасности и усвоении обучающимися минимума основных ключевых понятий, которые в дальнейшем будут использоваться без дополнительных разъяснений, приобретении систематизированных знаний основ комплексной безопасности личности, общества и государства, индивидуальной системы здорового образа жизни, антиэкстремистского мышления и антитеррористического поведения, овладении базовыми медицинскими знаниями и практическими умениями безопасного поведения в повседневной жизни.

Предметные результаты по предметной области «Физическая культура и основы безопасности жизнедеятельности» должны обеспечивать: По учебному предмету «Основы безопасности жизнедеятельности»:

1) сформированность культуры безопасности жизнедеятельности на основе освоенных знаний и умений, системного и комплексного понимания значимости безопасного поведения в условиях опасных и чрезвычайных ситуаций для личности, общества и государства;

2) сформированность социально ответственного отношения к ведению здорового образа жизни, исключающего употребление наркотиков, алкоголя, курения и нанесения иного вреда собственному здоровью и здоровью окружающих;

3) сформированность активной жизненной позиции, умений и навыков личного участия в обеспечении мер безопасности личности, общества и государства; 4) понимание и признание особой роли России в обеспечении государственной и международной безопасности, обороны страны, в противодействии основным вызовам современности: терроризму, экстремизму, незаконному распространению наркотических средств;

5) сформированность чувства гордости за свою Родину, ответственного отношения к выполнению конституционного долга — защите Отечества;

6) знание и понимание роли государства и общества в решении задачи обеспечения национальной безопасности и защиты населения от опасных и чрезвычайных ситуаций природного, техногенного и социального (в том числе террористического) характера;

7) понимание причин, механизмов возникновения и последствий распространённых видов опасных и чрезвычайных ситуаций, которые могут произойти во время пребывания в различных средах (бытовые условия, дорожное движение, общественные места и социум, природа, коммуникационные связи и каналы);

8) овладение знаниями и умениями применять меры и средства индивидуальной защиты, приёмы рационального и безопасного поведения в опасных и чрезвычайных ситуациях;

9) освоение основ медицинских знаний и владение умениями оказывать первую помощь пострадавшим при потере сознания, остановке дыхания, наружных кровотечениях, попадании инородных тел в верхние дыхательные пути, травмах различных областей тела, ожогах, отморожениях, отравлениях;

10) умение оценивать и прогнозировать неблагоприятные факторы обстановки и принимать обоснованные решения в опасной (чрезвычайной) ситуации с учётом реальных условий и возможностей;

11) освоение основ экологической культуры, методов проектирования собственной безопасной жизнедеятельности с учётом природных, техногенных и социальных рисков на территории проживания;

12) овладение знаниями и умениями предупреждения опасных и чрезвычайных ситуаций во время пребывания в различных средах (бытовые условия, дорожное движение, общественные места и социум, природа, коммуникационные связи и каналы).

Достижение результатов освоения программы основного общего образования обеспечивается посредством включения в указанную программу предметных результатов освоения модулей учебного предмета «Основы безопасности жизнедеятельности».

Распределение предметных результатов, формируемых в ходе изучения учебного предмета ОБЖ, по учебным модулям:

8 КЛАСС

Модуль № 1 «Культура безопасности жизнедеятельности в современном обществе»:

объяснять понятия опасной и чрезвычайной ситуации, анализировать, в чём их сходство и различия (виды чрезвычайных ситуаций, в том числе террористического характера); раскрывать смысл понятия культуры безопасности (как способности предвидеть, по возможности избегать, действовать в опасных ситуациях);

приводить примеры угрозы физическому, психическому здоровью человека и/или нанесения ущерба имуществу, безопасности личности, общества, государства;

классифицировать источники опасности и факторы опасности (природные, физические, биологические, химические, психологические, социальные источники опасности — люди, животные, вирусы и бактерии; вещества, предметы и явления), в том числе техногенного происхождения; раскрывать общие принципы безопасного поведения.

Модуль № 2 «Безопасность в быту»:

объяснять особенности жизнеобеспечения жилища;

классифицировать источники опасности в быту (пожароопасные предметы, электроприборы, газовое оборудование, бытовая химия, медикаменты);

знать права, обязанности и ответственность граждан в области пожарной безопасности;

соблюдать правила безопасного поведения, позволяющие предупредить возникновение опасных ситуаций в быту;

распознавать ситуации криминального характера;

знать о правилах вызова экстренных служб и ответственности за ложные сообщения;

безопасно действовать при возникновении аварийных ситуаций техногенного происхождения в коммунальных системах жизнеобеспечения (водо- и газоснабжение, канализация,

электроэнергетические и тепловые сети);

безопасно действовать в ситуациях криминального характера;

безопасно действовать при пожаре в жилых и общественных зданиях, в том числе правильно использовать первичные средства пожаротушения.

Модуль № 3 «Безопасность на транспорте»:

классифицировать виды опасностей на транспорте (наземный, подземный, железнодорожный, водный, воздушный);

соблюдать правила дорожного движения, установленные для пешехода, пассажира, водителя велосипеда и иных средств передвижения;

Модуль № 4 «Безопасность в общественных местах»:

характеризовать потенциальные источники опасности в общественных местах, в том числе техногенного происхождения;

распознавать и характеризовать ситуации криминогенного и антиобщественного характера (кража, грабёж, мошенничество, хулиганство, ксенофобия);

соблюдать правила безопасного поведения в местах массового пребывания людей (в толпе); знать правила информирования экстренных служб;

безопасно действовать при обнаружении в общественных местах бесхозных (потенциально опасных) вещей и предметов;

эвакуироваться из общественных мест и зданий;

безопасно действовать при возникновении пожара и происшествиях в общественных местах; безопасно действовать в условиях совершения террористического акта, в том числе при захвате и освобождении заложников;

безопасно действовать в ситуациях криминогенного и антиобщественного характера.

Модуль № 5 «Безопасность в природной среде»:

соблюдать правила безопасного поведения на природе;

объяснять правила безопасного поведения на водоёмах в различное время года;

характеризовать правила само- и взаимопомощи терпящим бедствие на воде;

безопасно действовать при автономном существовании в природной среде, учитывая вероятность потери ориентиров (риска заблудиться), встречи с дикими животными, опасными насекомыми, клещами и змеями, ядовитыми грибами и растениями;

знать и применять способы подачи сигнала о помощи.

Модуль № 6 «Здоровье и как его сохранить. Основы медицинских знаний»:

раскрывать смысл понятий здоровья (физического и психического) и здорового образа жизни; характеризовать факторы, влияющие на здоровье человека;

раскрывать понятия заболеваний, зависящих от образа жизни (физических нагрузок, режима труда и отдыха, питания, психического здоровья и психологического благополучия);

сформировать негативное отношение к вредным привычкам (табакокурение, алкоголизм, наркомания, игровая зависимость);

приводить примеры мер защиты от инфекционных и неинфекционных заболеваний;

безопасно действовать в случае возникновения чрезвычайных ситуаций биолого-социального происхождения (эпидемии, пандемии);

характеризовать основные мероприятия, проводимые в Российской Федерации по обеспечению безопасности населения при угрозе и во время чрезвычайных ситуаций биолого-социального характера;

оказывать первую помощь и самопомощь при неотложных состояниях.

Модуль № 7 «Безопасность в социуме»:

приводить примеры манипуляций (в том числе в целях вовлечения в экстремистскую, террористическую и иную деструктивную деятельность, в субкультуры и формируемые на их основе сообщества экстремистской и суицидальной направленности) и способов противостоять

манипуляциям;

соблюдать правила коммуникации с незнакомыми людьми (в том числе с подозрительными людьми, у которых могут иметься преступные намерения);

соблюдать правила безопасного и комфортного существования со знакомыми людьми и в различных группах, в том числе в семье, классе, коллективе кружка/секции/спортивной команды, группе друзей;

распознавать опасности и соблюдать правила безопасного поведения в практике современных молодёжных увлечений.

Модуль № 8 «Безопасность в информационном пространстве»:

приводить примеры информационных и компьютерных угроз;

характеризовать потенциальные риски и угрозы при использовании сети Интернет (далее — Интернет), предупреждать риски и угрозы в Интернете (в том числе вовлечения в экстремистские, террористические и иные деструктивные интернет-сообщества);

владеть принципами безопасного использования Интернета;

предупреждать возникновение сложных и опасных ситуаций;

характеризовать и предотвращать потенциальные риски и угрозы при использовании Интернета (например: мошенничество, игромания, деструктивные сообщества в социальных сетях).

Модуль № 9 «Основы противодействия экстремизму и терроризму»:

объяснять понятия экстремизма, терроризма, их причины и последствия;
сформировать негативное отношение к экстремистской и террористической деятельности; объяснять организационные основы системы противодействия терроризму и экстремизму в Российской Федерации;

распознавать ситуации угрозы террористического акта в доме, в общественном месте;

безопасно действовать при обнаружении в общественных местах бесхозных (или опасных) вещей и предметов;

безопасно действовать в условиях совершения террористического акта, в том числе при захвате и освобождении заложников.

9 КЛАСС

Модуль № 2 «Безопасность в быту»:

знать права, обязанности и ответственность граждан в области пожарной безопасности; знать о правилах вызова экстренных служб и ответственности за ложные сообщения; безопасно действовать при пожаре в жилых и общественных зданиях, в том числе правильно использовать первичные средства пожаротушения.

Модуль № 3 «Безопасность на транспорте»:

классифицировать виды опасностей на транспорте (наземный, подземный, железнодорожный, водный, воздушный);

соблюдать правила дорожного движения, установленные для пешехода, пассажира, водителя велосипеда и иных средств передвижения;

предупреждать возникновение сложных и опасных ситуаций на транспорте, в том числе криминогенного характера и ситуации угрозы террористического акта;

безопасно действовать в ситуациях, когда человек стал участником происшествия на транспорте (наземном, подземном, железнодорожном, воздушном, водном), в том числе вызванного

террористическим актом.

Модуль № 4 «Безопасность в общественных местах»:

распознавать и характеризовать ситуации криминогенного и антиобщественного характера (кража, грабёж, мошенничество, хулиганство, ксенофобия);

знать правила информирования экстренных служб;

безопасно действовать при возникновении пожара и происшествиях в общественных местах; безопасно действовать в условиях совершения террористического акта, в том числе при захвате и освобождении заложников;

безопасно действовать в ситуациях криминогенного и антиобщественного характера.

Модуль № 5 «Безопасность в природной среде»:

раскрывать смысл понятия экологии, экологической культуры, значение экологии для устойчивого развития общества;

помнить и выполнять правила безопасного поведения при неблагоприятной экологической обстановке;

объяснять правила безопасного поведения на водоёмах в различное время года;

безопасно действовать в случае возникновения чрезвычайных ситуаций геологического происхождения (землетрясения, извержения вулкана), чрезвычайных ситуаций метеорологического происхождения (ураганы, бури, смерчи), гидрологического происхождения (наводнения, сели, цунами, снежные лавины), природных пожаров (лесные, торфяные, степные);

характеризовать правила само- и взаимопомощи терпящим бедствие на воде;

безопасно действовать при автономном существовании в природной среде, учитывая вероятность потери ориентиров (риска заблудиться), встречи с дикими животными, опасными насекомыми, клещами и змеями, ядовитыми грибами и растениями;

знать и применять способы подачи сигнала о помощи.

Модуль № 6 «Здоровье и как его сохранить. Основы медицинских знаний»:

раскрывать понятия заболеваний, зависящих от образа жизни (физических нагрузок, режима труда и отдыха, питания, психического здоровья и психологического благополучия);

оказывать первую помощь и самопомощь при неотложных состояниях.

Модуль № 7 «Безопасность в социуме»:

приводить примеры межличностного и группового конфликта;

характеризовать способы избегания и разрешения конфликтных ситуаций;

характеризовать опасные проявления конфликтов (в том числе насилие, буллинг (травля)); приводить примеры манипуляций (в том числе в целях вовлечения в экстремистскую,

террористическую и иную деструктивную деятельность, в субкультуры и формируемые на их основе сообщества экстремистской и суицидальной направленности) и способов противостоять манипуляциям; соблюдать правила коммуникации с незнакомыми людьми (в том числе с подозрительными людьми, у которых могут иметься преступные намерения);

соблюдать правила безопасного и комфортного существования со знакомыми людьми и в различных группах, в том числе в семье, классе, коллективе кружка/секции/спортивной команды, группе друзей;

распознавать опасности и соблюдать правила безопасного поведения в практике современных молодёжных увлечений;

безопасно действовать при опасных проявлениях конфликта и при возможных манипуляциях.

Модуль № 8 «Безопасность в информационном пространстве»:

характеризовать потенциальные риски и угрозы при использовании сети Интернет (далее — Интернет), предупреждать риски и угрозы в Интернете (в том числе вовлечения в экстремистские, террористические и иные деструктивные интернет-сообщества);

характеризовать и предотвращать потенциальные риски и угрозы при использовании Интернета (например: мошенничество, игромания, деструктивные сообщества в социальных сетях).

Модуль № 9 «Основы противодействия экстремизму и терроризму»:

объяснять понятия экстремизма, терроризма, их причины и последствия; сформировать негативное отношение к экстремистской и террористической деятельности; объяснять организационные основы системы противодействия терроризму и экстремизму в Российской Федерации;

распознавать ситуации угрозы террористического акта в доме, в общественном месте;

безопасно действовать при обнаружении в общественных местах бесхозных (или опасных) вещей и предметов;

безопасно действовать в условиях совершения террористического акта, в том числе при захвате и освобождении заложников.

Модуль № 10 «Взаимодействие личности, общества и государства в обеспечении безопасности жизни и здоровья населения»:

характеризовать роль человека, общества и государства при обеспечении безопасности жизни и здоровья населения в Российской Федерации;

объяснять роль государственных служб Российской Федерации по защите населения при возникновении и ликвидации последствий чрезвычайных ситуаций в современных условиях;

характеризовать основные мероприятия, проводимые в Российской Федерации, по обеспечению безопасности населения при угрозе и во время чрезвычайных ситуаций

различного характера; объяснять правила оповещения и эвакуации населения в условиях чрезвычайных ситуаций; помнить и объяснять права и обязанности граждан Российской Федерации в области безопасности в условиях чрезвычайных ситуаций мирного и военного времени;

владеть правилами безопасного поведения и безопасно действовать в различных ситуациях; владеть способами антикоррупционного поведения с учётом возрастных обязанностей;

информировать население и соответствующие органы о возникновении опасных ситуаций.

Достижение результатов освоения программы основного общего образования обеспечивается посредством включения в указанную программу предметных результатов освоения модулей учебного предмета "*Основы безопасности жизнедеятельности*".

МАОУ «СОШ №7» определяет последовательность модулей для освоения обучающимися модулей учебного предмета "*Основы безопасности жизнедеятельности*".

По учебному курсу "*Правовое воспитание*":

Знать, понимать:

- понятие права и его признаки, социальные нормы и их роль в урегулировании общественных отношений;
- формы права и систему российского законодательства; технику работы с– источниками права;
- правомерные и противоправные действия; юридический состав;– правоотношения и ее структура;
- субъекты права и виды субъектов права; виды правоотношений;–
- правонарушения, его признаки и основные виды юридической– ответственности;
- права человека и основные Международные документы по права человека – права несовершеннолетних;
- связь государства и права, правовое государство и его признаки;
- особенности процесса законотворчества; основные органы государственной власти.

. уметь

правильно употреблять основные правовые понятия и категории (правовой– статус, компетенция, полномочия, юридическое лицо, имущественные и неимущественные права, решение суда);

характеризовать систему российского права, порядок участия в митингах,– шествиях, демонстрациях; права и обязанности супругов; порядок заключения и расторжения трудовых договоров; правовой статус индивидуального предпринимателя; порядок получения платных образовательных услуг; права абитуриента;

объяснять: содержание права на благоприятную экологическую среду;– основные условия приобретения гражданства, основания отсрочки от военной службы, выбора альтернативной гражданской службы;

различать: способы выдвижения кандидатов на выборах; виды– судопроизводства; полномочия судов, органов внутренних дел, прокуратуры, адвоката, нотариуса; организационно-правовые формы предпринимательства; порядок рассмотрения споров в сфере отношений, урегулированных правом;

использовать приобретенные знания и умения в практической деятельности и повседневной жизни:

- осуществлять поиск, первичный анализ и использование правовой– информации;
- обращаться в надлежащие органы за квалифицированной юридической помощью;

- анализировать нормы закона с точки зрения конкретных условий их– реализации; выбирать соответствующие закону формы поведения и действий в типичных– жизненных ситуациях, урегулированных правом;
- определять способы реализации прав и свобод, а также защиты нарушенных прав;
- формулировать, аргументировать и излагать собственное суждение о– происходящих событиях и явлениях с точки зрения права;
- решать правовые задачи (на примерах конкретных ситуаций).

По учебному курсу "*Географическое краеведение*":

Предметные результаты.

В результате изучения географического краеведения ученик должен **знать/понимать**:

- основные географические понятия и термины;
- различия в хозяйственном освоении разных территорий; связь между географическим положением, природными условиями, ресурсами и хозяйством области;
- специфику географического положения и административно-территориального устройства Оренбургской Российской Федерации; особенности ее природы;
- природные и антропогенные причины возникновения геоэкологических проблем: меры по сохранению природы и защите людей от стихийных природных и техногенных явлений;

уметь:

выделять, описывать и объяснять существенные признаки географических объектов и явлений;

находить в разных источниках и анализировать информацию, необходимую для изучения географических объектов и явлений, разных территорий, экологических проблем;

приводить примеры: использования и охраны природных ресурсов,

составлять краткую географическую характеристику территории на основе разнообразных источников географической информации и форм ее представления;

определять на местности, плане и карте расстояния, направления высоты точек; географические координаты и местоположение географических объектов;

применять приборы и инструменты для определения количественных и качественных характеристик компонентов природы;

использовать приобретенные знания и умения в практической деятельности и повседневной жизни для:

ориентирования на местности; чтения карт различного содержания;

учета фенологических изменений в природе своей местности; проведения наблюдений за отдельными географическими объектами, процессами и явлениями, их изменениями в результате природных и антропогенных воздействий; оценки их последствий;

наблюдения за погодой, состоянием воздуха, воды и почвы в своей местности; определения комфортных и дискомфортных параметров природных компонентов своей местности с помощью приборов и инструментов;

решения практических задач по определению качества окружающей среды своей местности, ее использованию, сохранению и улучшению; принятия необходимых мер в случае природных стихийных бедствий и техногенных катастроф.

1.3. Система оценки достижения планируемых результатов освоения основной образовательной программы.

1.3.1. Общие положения

Система оценки достижения планируемых результатов (далее – система оценки) является частью системы оценки и управления качеством образования в МАОУ СОШ №7» ("Положение об оценке образовательных достижений обучающихся").

Основными направлениями и целями оценочной деятельности в МАОУ «СОШ №7» в соответствии с требованиями ФГОС ООО являются:

- оценка образовательных достижений обучающихся на различных этапах обучения как основа их промежуточной и итоговой аттестации, а также основа процедур внутреннего мониторинга образовательной организации, мониторинговых исследований муниципального регионального и федерального уровней;
- оценка результатов деятельности педагогических кадров как основа аттестационных процедур;
- оценка результатов деятельности МАОУ «СОШ №7» как основа аккредитационных процедур.

Основным объектом системы оценки, ее содержательной и критериальной базой выступают требования ФГОС, которые конкретизируются в планируемых результатах освоения обучающимися ООП ООО МАОУ «СОШ №7».

Система оценки включает процедуры внутренней и внешней оценки.

Внутренняя оценка включает:

- стартовую диагностику,
- текущую и тематическую оценку,
- итоговую оценку,
- психолого-педагогическое наблюдение,
- внутренний мониторинг образовательных достижений обучающихся,
- промежуточную аттестацию обучающихся.

Внешняя оценка включает:

- государственная итоговая аттестация,
- независимая оценка качества образования,
- мониторинговые исследования муниципального, регионального и федерального уровней.

В соответствии с ФГОС ООО система оценки МАОУ «СОШ №7» реализует системно-деятельностный, уровневый и комплексный подходы к оценке образовательных достижений.

Системно-деятельностный подход к оценке образовательных достижений проявляется в оценке способности учащихся к решению учебно-познавательных и учебно-практических задач. Он обеспечивается содержанием и критериями оценки, в качестве которых выступают планируемые результаты обучения, выраженные в деятельностной форме.

Уровневый подход служит важнейшей основой для организации индивидуальной работы с учащимися. Он реализуется как по отношению к содержанию оценки, так и к представлению и интерпретации результатов измерений.

Уровневый подход к содержанию оценки обеспечивается структурой планируемых результатов. Процедуры внутришкольного мониторинга (в том числе, для аттестации педагогических кадров и оценки деятельности МАОУ «СОШ №7») строятся на планируемых результатах. Процедуры независимой оценки качества образования и мониторинговых исследований различного уровня опираются на планируемые результаты, представленные во всех трех блоках.

Уровневый подход к представлению и интерпретации результатов реализуется за счет фиксации различных уровней достижения обучающимися планируемых результатов.

Достижение базового уровня свидетельствует о способности обучающихся решать типовые учебные задачи, целенаправленно отрабатываемые со всеми учащимися в ходе учебного процесса. Овладение базовым уровнем является достаточным для продолжения обучения и усвоения последующего материала.

Комплексный подход к оценке образовательных достижений реализуется через: оценку предметных и метапредметных результатов;

использование комплекса оценочных процедур для выявления динамики индивидуальных образовательных достижений обучающихся и для итоговой оценки; использование контекстной информации (об особенностях обучающихся, условиях и процессе обучения и другое) для интерпретации полученных результатов в целях управления качеством образования;

использование разнообразных методов и форм оценки, взаимно дополняющих друг друга, в том числе оценок проектов, практических, исследовательских, творческих работ, наблюдения;

использование форм работы, обеспечивающих возможность включения обучающихся в самостоятельную оценочную деятельность (самоанализ, самооценка, взаимооценка);

использование мониторинга динамических показателей освоения умений и знаний, в том числе формируемых с использованием информационно-коммуникационных (цифровых) технологий.

Оценка личностных результатов обучающихся осуществляется через оценку достижения планируемых результатов освоения основной образовательной программы, которые устанавливаются требованиями ФГОС ООО.

Формирование личностных результатов обеспечивается в ходе реализации всех компонентов образовательной деятельности, включая внеурочную деятельность. Достижение личностных результатов не выносится на итоговую оценку обучающихся, а является предметом оценки эффективности воспитательно-образовательной деятельности образовательной организации и образовательных систем разного уровня.

Во внутреннем мониторинге возможна оценка сформированности отдельных личностных результатов, проявляющихся в участии обучающихся в общественно значимых мероприятиях федерального, регионального, муниципального уровней и уровня образовательной организации; в соблюдении норм и правил, установленных в общеобразовательной организации; в ценностно-смысловых установках обучающихся, формируемых средствами учебных предметов; в ответственности за результаты обучения; способности проводить осознанный выбор своей образовательной траектории, в том числе выбор профессии.

Результаты, полученные в ходе как внешних, так и внутренних мониторингов, допускается использовать только в виде агрегированных (усредненных, анонимных) данных.

При оценке метапредметных результатов оцениваются достижения планируемых результатов освоения ООП ООО, которые отражают совокупность познавательных, коммуникативных и регулятивных универсальных учебных действий.

Формирование метапредметных результатов обеспечивается комплексом освоения программ учебных предметов и внеурочной деятельности.

Основным объектом оценки метапредметных результатов является овладение:

познавательными универсальными учебными действиями (замещение, моделирование, кодирование и декодирование информации, логические операции, включая общие приёмы решения задач);

коммуникативными универсальными учебными действиями (приобретение умений учитывать позицию собеседника, организовывать и осуществлять сотрудничество, взаимодействие с педагогическими работниками и сверстниками, передавать информацию и отображать предметное содержание и условия деятельности и речи, учитывать разные мнения и интересы, аргументировать и обосновывать свою позицию, задавать вопросы, необходимые для организации собственной деятельности и сотрудничества с партнером);

регулятивными универсальными учебными действиями (способность принимать и сохранять учебную цель и задачу, планировать её реализацию, контролировать и оценивать

свои действия, вносить соответствующие коррективы в их выполнение, ставить новые учебные задачи, проявлять познавательную инициативу в учебном сотрудничестве, осуществлять констатирующий и предвосхищающий контроль по результату и способу действия, актуальный контроль на уровне произвольного внимания).

Оценка достижения метапредметных результатов осуществляется администрацией образовательной организации в ходе внутреннего мониторинга. Содержание и периодичность внутреннего мониторинга устанавливаются решением педагогического совета образовательной организации. Инструментарий может строиться на межпредметной основе и включать диагностические материалы по оценке читательской, естественнонаучной, математической, цифровой, финансовой грамотности, сформированности регулятивных, коммуникативных и познавательных универсальных учебных действий.

Формы оценки:

для проверки читательской грамотности – письменная работа на межпредметной основе;

для проверки цифровой грамотности – практическая работа в сочетании с письменной (компьютеризованной) частью;

для проверки сформированности регулятивных, коммуникативных и познавательных универсальных учебных действий – экспертная оценка процесса и результатов выполнения групповых и (или) индивидуальных учебных исследований и проектов.

Каждый из перечисленных видов диагностики проводится с периодичностью не менее чем один раз в два года.

Групповые и (или) индивидуальные учебные исследования и проекты (далее – проект) выполняются обучающимся в рамках одного из учебных предметов или на межпредметной основе с целью продемонстрировать свои достижения в самостоятельном освоении содержания избранных областей знаний и (или) видов деятельности и способность проектировать и осуществлять целесообразную и результативную деятельность (учебно-познавательную, конструкторскую, социальную, художественно-творческую и другие).

Выбор темы проекта осуществляется обучающимися.

Результатом проекта является одна из следующих работ:

письменная работа (эссе, реферат, аналитические материалы, обзорные материалы, отчёты о проведённых исследованиях, стендовый доклад и другие);

художественная творческая работа (в области литературы, музыки, изобразительного искусства), представленная в виде прозаического или стихотворного произведения, инсценировки, художественной декламации, исполнения музыкального произведения, компьютерной анимации и других;

материальный объект, макет, иное конструкторское изделие;

отчётные материалы по социальному проекту.

Требования к организации проектной деятельности, к содержанию и направленности проекта разрабатываются образовательной организацией.

Проект оценивается по критериям сформированности:

познавательных универсальных учебных действий, включающих способность к самостоятельному приобретению знаний и решению проблем, умение поставить проблему и выбрать способы её решения, в том числе поиск и обработку информации, формулировку выводов и (или) обоснование и реализацию принятого решения, обоснование и создание модели, прогноза, макета, объекта, творческого решения и других;

предметных знаний и способов действий: умение раскрыть содержание работы, грамотно и обоснованно в соответствии с рассматриваемой проблемой или темой использовать имеющиеся знания и способы действий;

регулятивных универсальных учебных действий: умение самостоятельно планировать и управлять своей познавательной деятельностью во времени; использовать ресурсные возможности для достижения целей; осуществлять выбор конструктивных стратегий в трудных ситуациях;

коммуникативных универсальных учебных действий: умение ясно изложить и оформить выполненную работу, представить её результаты, аргументированно ответить на вопросы.

Предметные результаты освоения ООП ООО с учётом специфики содержания предметных областей, включающих конкретные учебные предметы, ориентированы на применение обучающимися знаний, умений и навыков в учебных ситуациях и реальных жизненных условиях, а также на успешное обучение.

При оценке предметных результатов оцениваются достижения обучающихся планируемых результатов по отдельным учебным предметам.

Основным предметом оценки является способность к решению учебно-познавательных и учебно-практических задач, основанных на изучаемом учебном материале с использованием способов действий, отвечающих содержанию учебных предметов, в том числе метапредметных (познавательных, регулятивных, коммуникативных) действий, а также компетентностей, соответствующих направлениям функциональной грамотности.

Оценка предметных результатов осуществляется педагогическим работником в ходе процедур текущего, тематического, промежуточного и итогового контроля.

Особенности оценки по отдельному учебному предмету фиксируются в приложении к ООП ООО.

Описание оценки предметных результатов по отдельному учебному предмету включает:

список итоговых планируемых результатов с указанием этапов их формирования и способов оценки (например, текущая (тематическая), устно (письменно), практика);

требования к выставлению отметок за промежуточную аттестацию (при необходимости – с учётом степени значимости отметок за отдельные оценочные процедуры);

график контрольных мероприятий.

Стартовая диагностика проводится администрацией образовательной организации с целью оценки готовности к обучению на уровне основного общего образования.

Стартовая диагностика проводится в первый год изучения предмета на уровне основного общего образования и является основой для оценки динамики образовательных достижений обучающихся.

Объектом оценки являются: структура мотивации, сформированность учебной деятельности, владение универсальными и специфическими для основных учебных предметов познавательными средствами, в том числе: средствами работы с информацией, знаково-символическими средствами, логическими операциями.

Стартовая диагностика проводится педагогическими работниками с целью оценки готовности к изучению отдельных учебных предметов. Результаты стартовой диагностики являются основанием для корректировки учебных программ и индивидуализации учебного процесса.

При текущей оценке оценивается индивидуальное продвижение обучающегося в освоении программы учебного предмета.

Текущая оценка может быть формирующей (поддерживающей и направляющей усилия обучающегося, включающей его в самостоятельную оценочную деятельность) и диагностической, способствующей выявлению и осознанию педагогическим работником и обучающимся существующих проблем в обучении.

Объектом текущей оценки являются тематические планируемые результаты, этапы освоения которых зафиксированы в тематическом планировании по учебному предмету.

В текущей оценке используются различные формы и методы проверки (устные и письменные опросы, практические работы, творческие работы, индивидуальные и групповые формы, само- и взаимооценка, рефлексия, листы продвижения и другие) с учётом особенностей учебного предмета.

Результаты текущей оценки являются основой для индивидуализации учебного процесса.

При тематической оценке оценивается уровень достижения тематических планируемых результатов по учебному предмету.

Внутренний мониторинг включает следующие процедуры:

стартовая диагностика;

оценка уровня достижения предметных и метапредметных результатов;

оценка уровня функциональной грамотности;

оценка уровня профессионального мастерства педагогического работника, осуществляемого на основе выполнения обучающимися проверочных работ, анализа посещённых уроков, анализа качества учебных заданий, предлагаемых педагогическим работником обучающимся.

Содержание и периодичность внутреннего мониторинга устанавливаются решением педагогического совета образовательной организации. Результаты внутреннего мониторинга являются основанием подготовки рекомендаций для текущей коррекции учебного процесса и его индивидуализации и (или) для повышения квалификации педагогического работника.

В соответствии с требованиями ФГОС достижение личностных результатов не выносится на итоговую оценку обучающихся, а является предметом оценки эффективности воспитательно-образовательной деятельности МАОУ «СОШ №7» и образовательных систем разного уровня.

Поэтому оценка этих результатов образовательной деятельности осуществляется в ходе внешних неперсонифицированных мониторинговых исследований. Инструментарий для них разрабатывается централизованно на федеральном или региональном уровне и основывается на профессиональных методиках психолого-педагогической диагностики.

Во внутришкольном мониторинге в целях оптимизации личностного развития учащихся возможна оценка сформированности отдельных личностных результатов, проявляющихся в:

- соблюдении норм и правил поведения, принятых в МАОУ «СОШ №7»;
- участии в общественной жизни МАОУ «СОШ №7», ближайшего социального окружения, страны, общественно-полезной деятельности;
- ответственности за результаты обучения;
- готовности и способности делать осознанный выбор своей образовательной траектории, в том числе выбор профессии;
- ценностно-смысловых установках обучающихся, формируемых средствами различных предметов в рамках системы общего образования.

Внутришкольный мониторинг организуется администрацией МАОУ «СОШ №7» и осуществляется классными руководителями преимущественно на основе ежедневных наблюдений в ходе учебных занятий и внеурочной деятельности, которые обобщаются в конце учебного года и представляются в виде характеристики. Любое использование

данных, полученных в ходе мониторинговых исследований, возможно только в соответствии с Федеральным законом от 17.07.2006 №152-ФЗ «О персональных данных».

Особенности оценки метапредметных результатов

Оценка метапредметных результатов представляет собой оценку достижения планируемых результатов освоения основной образовательной программы, которые представлены в междисциплинарной программе формирования универсальных учебных действий (разделы «Регулятивные универсальные учебные действия», «Коммуникативные универсальные учебные действия», «Познавательные универсальные учебные действия»).

Формирование метапредметных результатов обеспечивается за счет всех учебных предметов и внеурочной деятельности.

Основным объектом и предметом оценки метапредметных результатов являются:

- способность и готовность к освоению систематических знаний, их самостоятельному пополнению, переносу и интеграции;
- способность работать с информацией;
- способность к сотрудничеству и коммуникации;
- способность к решению лично и социально значимых проблем и воплощению найденных решений в практику;
- способность и готовность к использованию ИКТ в целях обучения и развития;
- способность к самоорганизации, саморегуляции и рефлексии.

Оценка достижения метапредметных результатов осуществляется администрацией МАОУ «СОШ №7» в ходе внутришкольного мониторинга. Содержание и периодичность внутришкольного мониторинга осуществляется администрацией школы и утверждается директором школы.

Инструментарий строится на межпредметной основе и может включать диагностические материалы по оценке читательской грамотности, ИКТ-компетентности, сформированности регулятивных, коммуникативных и познавательных учебных действий.

Формы оценки:

- читательской грамотности служит письменная работа на межпредметной основе;
- ИКТ-компетентности – практическая работа в сочетании с письменной (компьютеризованной) частью;
- сформированности регулятивных, коммуникативных и познавательных учебных действий – наблюдение за ходом выполнения групповых и индивидуальных учебных исследований и проектов.

Каждый из перечисленных видов диагностик проводится с периодичностью не менее, чем один раз в два года.

Основной процедурой итоговой оценки достижения метапредметных результатов является защита итогового индивидуального проекта.

Итоговой проект представляет собой учебный проект, выполняемый обучающимся в рамках одного или нескольких учебных предметов с целью продемонстрировать свои достижения в самостоятельном освоении содержания избранных областей знаний и/или видов деятельности и способность проектировать и осуществлять целостную и результативную деятельность (учебно-познавательную, конструкторскую, социальную, художественно-творческую, иную).

Результатом (продуктом) проектной деятельности может быть любая из следующих работ:

- письменная работа (эссе, реферат, аналитические материалы, обзорные материалы, отчеты о проведенных исследованиях, стендовый доклад и др.);
- художественная творческая работа (в области литературы, музыки, изобразительного искусства, экранных искусств), представленная в виде прозаического или

стихотворного произведения, инсценировки, художественной декламации, исполнения музыкального произведения, компьютерной анимации и др.;

- материальный объект, макет, иное конструкторское изделие;
- отчетные материалы по социальному проекту, которые могут включать как тексты, так и мультимедийные продукты.

Требования к организации проектной деятельности, к содержанию и направленности проекта, а также критерии оценки проектной работы разрабатываются с учетом целей и задач проектной деятельности на данном этапе образования («Положение об итоговом индивидуальном проекте»).

Общим требованием ко всем работам является необходимость соблюдения норм и правил цитирования, ссылок на различные источники. В случае заимствования текста работы (плагиата) без указания ссылок на источник, проект к защите не допускается.

Защита проекта осуществляется в процессе специально организованной деятельности комиссии МАОУ «СОШ №7» или на школьной конференции.

Результаты выполнения проекта оцениваются по итогам рассмотрения комиссией представленного продукта с краткой пояснительной запиской, презентации обучающегося и отзыва руководителя.

Особенности оценки предметных результатов

Оценка предметных результатов представляет собой оценку достижения обучающимся планируемых результатов по отдельным предметам.

Формирование этих результатов обеспечивается каждым учебным предметом.

Основным предметом оценки в соответствии с требованиями ФГОС ООО является способность к решению учебно-познавательных и учебно-практических задач, основанных на изучаемом учебном материале, с использованием способов действий, релевантных (уместных, значимых, соответствующих) содержанию учебных предметов, в том числе метапредметных (познавательных, регулятивных, коммуникативных) действий.

Оценка предметных результатов ведется каждым учителем в ходе процедур текущей, тематической, промежуточной и итоговой оценки, а также администрацией МАОУ «СОШ №7» в ходе внутришкольного мониторинга.

1.3.3. Организация и содержание оценочных процедур

Стартовая диагностика представляет собой процедуру оценки готовности к обучению на данном уровне образования. Проводится администрацией МАОУ «СОШ №7» в начале 5-го класса и выступает как основа (точка отсчета) для оценки динамики образовательных достижений.

Объектом оценки являются: структура мотивации, сформированность учебной деятельности, владение универсальными и специфическими для основных учебных предметов познавательными средствами, в том числе: средствами работы с информацией, знако- символическими средствами, логическими операциями. Стартовая диагностика может проводиться также учителями с целью оценки готовности к изучению отдельных предметов (разделов). Результаты стартовой диагностики являются основанием для корректировки учебных программ и индивидуализации учебного процесса.

Текущая оценка представляет собой процедуру оценки индивидуального продвижения в освоении программы учебного предмета. Текущая оценка может быть формирующей, т.е. поддерживающей и направляющей усилия учащегося, и диагностической, способствующей выявлению и осознанию учителем и учащимся существующих проблем в обучении. Объектом текущей оценки являются тематические планируемые результаты, этапы освоения которых зафиксированы в тематическом планировании. В текущей оценке используется весь арсенал форм и методов проверки (устные и письменные опросы, практические работы, творческие работы, индивидуальные и групповые формы, само- и взаимооценка, рефлексия, листы продвижения и др.) с учетом

особенностей учебного предмета и особенностей контрольно-оценочной деятельности учителя. Результаты текущей оценки являются основой для индивидуализации учебного процесса; при этом отдельные результаты, свидетельствующие об успешности обучения и достижении тематических результатов в более сжатые (по сравнению с планируемыми учителем) сроки могут включаться в систему накопленной оценки и служить основанием, например, для освобождения ученика от необходимости выполнять тематическую проверочную работу.

Тематическая оценка представляет собой процедуру оценки уровня достижения тематических планируемых результатов по предмету, которые фиксируются в УМК, допущенных к использованию при реализации имеющих государственную аккредитацию образовательных программ начального общего, основного общего и среднего общего образования организациями, осуществляющими образовательную деятельность. По предметам, вводимым МАОУ «СОШ №7» самостоятельно, тематические планируемые результаты устанавливаются педагогическим советом МАОУ «СОШ №7». Тематическая оценка может вестись как в ходе изучения темы, так и в конце ее изучения. Оценочные процедуры подбираются так, чтобы они предусматривали возможность оценки достижения всей совокупности планируемых результатов и каждого из них. Результаты тематической оценки являются основанием для коррекции учебного процесса и его индивидуализации.

Портфолио представляет собой процедуру оценки динамики учебной и творческой активности учащегося, направленности, широты или избирательности интересов, выраженности проявлений творческой инициативы, а также уровня высших достижений, демонстрируемых данным учащимся. В портфолио включаются как работы учащегося (в том числе – фотографии, видеоматериалы и т.п.), так и отзывы на эти работы (например, наградные листы, дипломы, сертификаты участия, рецензии и проч.). Отбор работ и отзывов для портфолио ведется самим обучающимся совместно с классным руководителем и при участии семьи. Включение каких-либо материалов в портфолио без согласия обучающегося не допускается. Портфолио в части подборки документов формируется в электронном виде в течение всех лет обучения в основной школе. Результаты, представленные в портфолио, используются при выработке рекомендаций по выбору индивидуальной образовательной траектории на уровне среднего общего образования и могут отражаться в характеристике.

Внутришкольный мониторинг представляет собой процедуры:

- оценки уровня достижения предметных и метапредметных результатов;
- оценки уровня достижения той части личностных результатов, которые связаны с оценкой поведения, прилежания, а также с оценкой учебной самостоятельности, готовности и способности делать осознанный выбор профиля обучения;
- оценки уровня профессионального мастерства учителя, осуществляемого на основе административных проверочных работ, анализа посещенных уроков, анализа качества учебных заданий, предлагаемых учителем обучающимся.

Содержание и периодичность внутришкольного мониторинга устанавливается решением педагогического совета. Результаты внутришкольного мониторинга являются основанием для рекомендаций как для текущей коррекции учебного процесса и его индивидуализации, так и для повышения квалификации учителя. Результаты внутришкольного мониторинга в части оценки уровня достижений учащихся обобщаются и отражаются в их характеристиках.

Промежуточная аттестация представляет собой процедуру аттестации обучающихся на уровне основного общего образования и проводится в конце учебного года по каждому изучаемому предмету. Промежуточная аттестация проводится на основе результатов накопленной оценки и результатов выполнения тематических проверочных работ и фиксируется в документе об образовании (дневнике).

Промежуточная оценка, фиксирующая достижение предметных планируемых результатов и универсальных учебных действий на уровне не ниже базового, является основанием для перевода в следующий класс и для допуска обучающегося к государственной итоговой аттестации. В случае использования стандартизированных измерительных материалов критерий достижения/освоения учебного материала задается как выполнение не менее 65% заданий базового уровня или получения 65% от максимального балла за выполнение заданий базового уровня.

Порядок проведения промежуточной аттестации регламентируется Федеральным законом

«Об образовании в Российской Федерации» (ст.58) и «Положением о формах, периодичности, порядке текущего контроля успеваемости и промежуточной аттестации обучающихся».

Государственная итоговая аттестация

В соответствии со статьей 59 Федерального закона «Об образовании в Российской Федерации» государственная итоговая аттестация (далее – ГИА) является обязательной процедурой, завершающей освоение основной образовательной программы основного общего образования.

Целью ГИА является установление уровня образовательных достижений выпускников.

К результатам внешней оценки относятся результаты ГИА. К результатам внутренней оценки относятся предметные результаты, зафиксированные в системе накопленной оценки и результаты выполнения итоговой работы по предмету. Такой подход позволяет обеспечить полноту охвата планируемых результатов и выявить кумулятивный эффект обучения, обеспечивающий прирост в глубине понимания изучаемого материала и свободе оперирования им. По предметам, не вынесенным на ГИА, итоговая оценка ставится на основе результатов только внутренней оценки. Итоговая оценка по предмету фиксируется в документе об уровне образования государственного образца – аттестате об основном общем образовании.

Итоговая оценка по междисциплинарным программам ставится на основе результатов внутришкольного мониторинга и фиксируется в характеристике учащегося.

Характеристика готовится на основании:

- объективных показателей образовательных достижений обучающегося на уровне основного образования,
- портфолио выпускника;
- экспертных оценок классного руководителя и учителей, обучавших данного выпускника на уровне основного общего образования.
- образовательных достижений обучающегося по освоению личностных, метапредметных и предметных результатов;
- рекомендаций к выбору индивидуальной образовательной траектории на уровне среднего общего образования с учетом выбора учащимся направлений профильного образования, выявленных проблем и отмеченных образовательных достижений.

Рекомендации педагогического коллектива к выбору индивидуальной образовательной траектории доводятся до сведения выпускника и его родителей (законных представителей).

2. СОДЕРЖАТЕЛЬНЫЙ РАЗДЕЛ

2.1.1. Рабочие программы учебных предметов, учебных курсов (в том числе внеурочной деятельности), учебных модулей

2.1.1. Русский язык

ПОЯСНИТЕЛЬНАЯ ЗАПИСКА

Программа по русскому языку на уровне основного общего образования подготовлена на основе ФГОС ООО, ФОП ООО, Концепции преподавания русского языка и литературы в Российской Федерации (утверждена распоряжением Правительства Российской Федерации от 9 апреля 2016 г № 637-р), федеральной рабочей программы воспитания, с учётом распределённых по классам проверяемых требований к результатам освоения основной образовательной программы основного общего образования.

Пояснительная записка отражает общие цели и задачи изучения русского языка, место в структуре учебного плана, а также подходы к отбору содержания и определению планируемых результатов.

Содержание обучения раскрывает содержательные линии, которые предлагаются для обязательного изучения в каждом классе на уровне основного общего образования.

Планируемые результаты освоения программы по русскому языку включают личностные, метапредметные результаты за весь период обучения на уровне основного общего образования, а также предметные достижения обучающегося за каждый год обучения.

ОБЩАЯ ХАРАКТЕРИСТИКА УЧЕБНОГО ПРЕДМЕТА «РУССКИЙ ЯЗЫК»

Русский язык – государственный язык Российской Федерации, язык межнационального общения народов России, национальный язык русского народа. Как государственный язык и язык межнационального общения русский язык является средством коммуникации всех народов Российской Федерации, основой их социально-экономической, культурной и духовной консолидации.

Высокая функциональная значимость русского языка и выполнение им функций государственного языка и языка межнационального общения важны для каждого жителя России, независимо от места его проживания и этнической принадлежности. Знание русского языка и владение им в разных формах его существования и функциональных разновидностях, понимание его стилистических особенностей и выразительных возможностей, умение правильно и эффективно использовать русский язык в различных сферах и ситуациях общения определяют успешность социализации личности и возможности её самореализации в различных жизненно важных для человека областях.

Русский язык, выполняя свои базовые функции общения и выражения мысли, обеспечивает межличностное и социальное взаимодействие людей, участвует в формировании сознания, самосознания и мировоззрения личности, является важнейшим средством хранения и передачи информации, культурных традиций, истории русского и других народов России.

Обучение русскому языку направлено на совершенствование нравственной и коммуникативной культуры обучающегося, развитие его интеллектуальных и творческих способностей, мышления, памяти и воображения, навыков самостоятельной учебной деятельности, самообразования.

Содержание по русскому языку ориентировано также на развитие функциональной грамотности как интегративного умения человека читать, понимать тексты, использовать информацию текстов разных форматов, оценивать её, размышлять о ней, чтобы достигать своих целей, расширять свои знания и возможности, участвовать в социальной жизни.

ЦЕЛИ ИЗУЧЕНИЯ УЧЕБНОГО ПРЕДМЕТА «РУССКИЙ ЯЗЫК»

Изучение русского языка направлено на достижение следующих целей:

осознание и проявление общероссийской гражданственности, патриотизма, уважения к русскому языку как государственному языку Российской Федерации и языку межнационального общения; проявление сознательного отношения к языку как к общероссийской ценности, форме выражения и хранения духовного богатства русского и других народов России, как к средству общения и получения знаний в разных сферах -человеческой деятельности; проявление уважения к общероссийской и русской культуре, к культуре и языкам всех народов Российской Федерации;

овладение русским языком как инструментом личностного развития, инструментом формирования социальных взаимоотношений, инструментом преобразования мира;

овладение знаниями о русском языке, его устройстве и закономерностях функционирования, о стилистических ресурсах русского языка; практическое овладение нормами русского литературного языка и речевого этикета; обогащение активного и потенциального словарного запаса и использование в собственной речевой практике разнообразных грамматических средств; совершенствование орфографической и пунктуационной грамотности; воспитание стремления к речевому самосовершенствованию;

совершенствование речевой деятельности, коммуникативных умений, обеспечивающих эффективное взаимодействие с окружающими людьми в ситуациях формального и неформального межличностного и межкультурного общения; овладение русским языком как средством получения различной информации, в том числе знаний по разным учебным предметам;

совершенствование мыслительной деятельности, развитие универсальных интеллектуальных умений сравнения, анализа, синтеза, абстрагирования, обобщения, классификации, установления определённых закономерностей и правил, конкретизации в процессе изучения русского языка;

развитие функциональной грамотности в части формирования умений осуществлять информационный поиск, извлекать и преобразовывать необходимую информацию, интерпретировать, понимать и использовать тексты разных форматов (сплошной, несплошной текст, инфографика и другие); осваивать стратегии и тактик информационно-смысловой переработки текста, способы понимания текста, его назначения, общего смысла, коммуникативного намерения автора; логической структуры, роли языковых средств.

МЕСТО УЧЕБНОГО ПРЕДМЕТА «РУССКИЙ ЯЗЫК» В УЧЕБНОМ ПЛАНЕ

В соответствии с ФГОС ООО учебный предмет «Русский язык» входит в предметную область «Русский язык и литература» и является обязательным для изучения. Общее число часов, отведенных на изучение русского языка, составляет 714 часов: в 5 классе – 170 часов (5 часов в неделю), в 6 классе – 204 часа (6 часов в неделю), в 7 классе – 136 часов (4 часа в неделю), в 8 классе – 102 часа (3 часа в неделю), в 9 классе – 102 часа (3 часа в неделю).

СОДЕРЖАНИЕ УЧЕБНОГО ПРЕДМЕТА

5 КЛАСС

Общие сведения о языке

Богатство и выразительность русского языка.

Лингвистика как наука о языке.

Основные разделы лингвистики.

Язык и речь

Язык и речь. Речь устная и письменная, монологическая и диалогическая, полилог.

Виды речевой деятельности (говорение, слушание, чтение, письмо), их особенности.

Создание устных монологических высказываний на основе жизненных наблюдений, чтения научно-учебной, художественной и научно-популярной литературы.

Устный пересказ прочитанного или прослушанного текста, в том числе с изменением лица рассказчика.

Участие в диалоге на лингвистические темы (в рамках изученного) и темы на основе жизненных наблюдений.

Речевые формулы приветствия, прощания, просьбы, благодарности.

Сочинения различных видов с опорой на жизненный и читательский опыт, сюжетную картину (в том числе сочинения-миниатюры).

Виды аудирования: выборочное, ознакомительное, детальное.

Виды чтения: изучающее, ознакомительное, просмотровое, поисковое.

Текст

Текст и его основные признаки. Тема и главная мысль текста. Микротема текста. Ключевые слова.

Функционально-смысловые типы речи: описание, повествование, рассуждение; их особенности.

Композиционная структура текста. Абзац как средство членения текста на композиционно-смысловые части.

Средства связи предложений и частей текста: формы слова, однокоренные слова, синонимы, антонимы, личные местоимения, повтор слова.

Повествование как тип речи. Рассказ.

Смысловый анализ текста: его композиционных особенностей, микротем и абзацев, способов и средств связи предложений в тексте; использование языковых средств выразительности (в рамках изученного).

Подробное, выборочное и сжатое изложение содержания прочитанного или прослушанного текста. Изложение содержания текста с изменением лица рассказчика.

Информационная переработка текста: простой и сложный план текста.

Функциональные разновидности языка

Общее представление о функциональных разновидностях языка (о разговорной речи, функциональных стилях, языке художественной литературы).

СИСТЕМА ЯЗЫКА

Фонетика. Графика. Орфоэпия

Фонетика и графика как разделы лингвистики.

Звук как единица языка. Смыслоразличительная роль звука.

Система гласных звуков.

Система согласных звуков.

Изменение звуков в речевом потоке. Элементы фонетической транскрипции.

Слог. Ударение. Свойства русского ударения.

Соотношение звуков и букв.

Фонетический анализ слова.

Способы обозначения [й'], мягкости согласных.

Основные выразительные средства фонетики.

Прописные и строчные буквы.

Интонация, её функции. Основные элементы интонации.

Орфография

Орфография как раздел лингвистики.

Понятие «орфограмма». Буквенные и небуквенные орфограммы.

Правописание разделительных **ъ** и **ь**.

Лексикология

Лексикология как раздел лингвистики.

Основные способы толкования лексического значения слова (подбор однокоренных слов; подбор синонимов и антонимов); основные способы разъяснения значения слова (по контексту, с помощью толкового словаря).

Слова однозначные и многозначные. Прямое и переносное значения слова. Тематические группы слов. Обозначение родовых и видовых понятий.

Синонимы. Антонимы. Омонимы. Паронимы.

Разные виды лексических словарей (толковый словарь, словари синонимов, антонимов, омонимов, паронимов) и их роль в овладении словарным богатством родного языка.

Лексический анализ слов (в рамках изученного).

Морфемика. Орфография

Морфемика как раздел лингвистики.

Морфема как минимальная значимая единица языка. Основа слова. Виды морфем (корень, приставка, суффикс, окончание).

Чередование звуков в морфемах (в том числе чередование гласных с нулём звука).

Морфемный анализ слов.

Уместное использование слов с суффиксами оценки в собственной речи.

Правописание корней с безударными проверяемыми, непроверяемыми гласными (в рамках изученного).

Правописание корней с проверяемыми, непроверяемыми, -непроизносимыми согласными (в рамках изученного).

Правописание **ё** – **о** после шипящих в корне слова.

Правописание неизменяемых на письме приставок и приставок на **-з** (**-с**).

Правописание **ы** – **и** после приставок.

Правописание **ы** – **и** после **ц**.

Орфографический анализ слова (в рамках изученного).

Морфология. Культура речи. Орфография

Морфология как раздел грамматики. Грамматическое значение слова.

Части речи как лексико-грамматические разряды слов. Система частей речи в русском языке. Самостоятельные и служебные части речи.

Имя существительное

Имя существительное как часть речи. Общее грамматическое значение, морфологические признаки и синтаксические функции имени существительного. Роль имени существительного в речи.

Лексико-грамматические разряды имён существительных по значению, имена существительные собственные и нарицательные; имена существительные одушевлённые и неодушевлённые.

Род, число, падеж имени существительного.

Имена существительные общего рода.

Имена существительные, имеющие форму только единственного или только множественного числа.

Типы склонения имён существительных. Разносклоняемые имена существительные. Несклоняемые имена существительные.

Морфологический анализ имён существительных.

Нормы произношения, нормы постановки ударения, нормы словоизменения имён существительных.

Правописание собственных имён существительных.

Правописание **ь** на конце имён существительных после шипящих.

Правописание безударных окончаний имён существительных.

Правописание **о – е (ё)** после шипящих и **ц** в суффиксах и окончаниях имён существительных.

Правописание суффиксов **-чик-** – **-щик-**; **-ек-** – **-ик-** (**-чик-**) имён существительных.

Правописание корней с чередованием **а // о**: **-лаг-** – **-лож-**; **-раст-** – **-ращ-** – **-рос-**; **-гар-** – **-гор-**, **-зар-** – **-зор-**; **-клан-** – **-клон-**, **-скак-** – **-скоч-**.

Слитное и раздельное написание **не** с именами существительными.

Орфографический анализ имён существительных (в рамках изученного).

Имя прилагательное

Имя прилагательное как часть речи. Общее грамматическое значение, морфологические признаки и синтаксические функции имени прилагательного. Роль имени прилагательного в речи.

Имена прилагательные полные и краткие, их синтаксические функции.

Склонение имён прилагательных.

Морфологический анализ имён прилагательных (в рамках изученного).

Нормы словоизменения, произношения имён прилагательных, постановки ударения (в рамках изученного).

Правописание безударных окончаний имён прилагательных.

Правописание **о – е** после шипящих и **ц** в суффиксах и окончаниях имён прилагательных.

Правописание кратких форм имён прилагательных с основой на шипящий.

Слитное и раздельное написание **не** с именами прилагательными.

Орфографический анализ имён прилагательных (в рамках изученного).

Глагол

Глагол как часть речи. Общее грамматическое значение, морфологические признаки и синтаксические функции глагола. Роль глагола в словосочетании и предложении, в речи.

Глаголы совершенного и несовершенного вида, возвратные и невозвратные.

Инфинитив и его грамматические свойства. Основа инфинитива, основа настоящего (будущего простого) времени глагола.

Спряжение глагола.

Морфологический анализ глаголов (в рамках изученного).

Нормы словоизменения глаголов, постановки ударения в глагольных формах (в рамках изученного).

Правописание корней с чередованием **е // и**: **-бер-** – **-бир-**, **-блест-** – **-блист-**, **-дер-** – **-дир-**, **-жег-** – **-жиг-**, **-мер-** – **-мир-**, **-пер-** – **-пир-**, **-стел-** – **-стил-**, **-тер-** – **-тир-**.

Использование **ь** как показателя грамматической формы в инфинитиве, в форме 2-го лица единственного числа после шипящих.

Правописание **-тся** и **-ться** в глаголах, суффиксов **-ова-** – **-ева-**, **-ыва-** – **-ива-**.

Правописание безударных личных окончаний глагола.

Правописание гласной перед суффиксом **-л-** в формах прошедшего времени глагола.

Слитное и раздельное написание **не** с глаголами.

Орфографический анализ глаголов (в рамках изученного).

Синтаксис. Культура речи. Пунктуация

Синтаксис как раздел грамматики. Словосочетание и предложение как единицы синтаксиса.

Словосочетание и его признаки. Основные виды словосочетаний по морфологическим свойствам главного слова (именные, глагольные, наречные). Средства связи слов в словосочетании.

Синтаксический анализ словосочетания.

Предложение и его признаки. Виды предложений по цели высказывания и эмоциональной окраске. Смысловые и интонационные особенности повествовательных, вопросительных, побудительных; восклицательных и невосклицательных предложений.

Главные члены предложения (грамматическая основа). Подлежащее и способы его выражения: именем существительным или местоимением в именительном падеже, сочетанием имени существительного в форме именительного падежа с существительным или местоимением в форме творительного падежа с предлогом; сочетанием имени числительного в форме именительного падежа с существительным в форме родительного падежа. Сказуемое и способы его выражения: глаголом, именем существительным, именем прилагательным.

Тире между подлежащим и сказуемым.

Предложения распространённые и нераспространённые. Второстепенные члены предложения: определение, дополнение, обстоятельство. Определение и типичные средства его выражения. Дополнение (прямое и косвенное) и типичные средства его выражения. Обстоятельство, типичные средства его выражения, виды обстоятельств по значению (времени, места, образа действия, цели, причины, меры и степени, условия, уступки).

Простое осложнённое предложение. Однородные члены предложения, их роль в речи. Особенности интонации предложений с однородными членами. Предложения с однородными членами (без союзов, с одиночным союзом **и**, союзами **а**, **но**, **однако**, **зато**, **да** (в значении **и**), **да** (в значении **но**). Предложения с обобщающим словом при однородных членах.

Предложения с обращением, особенности интонации. Обращение и средства его выражения.

Синтаксический анализ простого и простого осложнённого предложений.

Пунктуационное оформление предложений, осложнённых однородными членами, связанными бессоюзной связью, одиночным союзом **и**, союзами **а**, **но**, **однако**, **зато**, **да** (в значении **и**), **да** (в значении **но**).

Предложения простые и сложные. Сложные предложения с бессоюзной и союзной связью. Предложения сложносочинённые и сложноподчинённые (общее представление, практическое усвоение).

Пунктуационное оформление сложных предложений, состоящих из частей, связанных бессоюзной связью и союзами **и**, **но**, **а**, **однако**, **зато**, **да**.

Предложения с прямой речью.

Пунктуационное оформление предложений с прямой речью.

Диалог.

Пунктуационное оформление диалога на письме.

Пунктуация как раздел лингвистики.

Пунктуационный анализ предложения (в рамках изученного).

6 КЛАСС

Общие сведения о языке

Русский язык – государственный язык Российской Федерации и язык межнационального общения.

Понятие о литературном языке.

Язык и речь

Монолог-описание, монолог-повествование, монолог-рассуждение; сообщение на лингвистическую тему.

Виды диалога: побуждение к действию, обмен мнениями.

Текст

Смысловый анализ текста: его композиционных особенностей, микротем и абзацев, способов и средств связи предложений в тексте; использование языковых средств выразительности (в рамках изученного).

Информационная переработка текста. План текста (простой, сложный; назывной, вопросный); главная и второстепенная информация текста; пересказ текста.

Описание как тип речи.

Описание внешности человека.

Описание помещения.

Описание природы.

Описание местности.

Описание действий.

Функциональные разновидности языка

Официально-деловой стиль. Заявление. Расписка. Научный стиль. Словарная статья.

Научное сообщение.

СИСТЕМА ЯЗЫКА

Лексикология. Культура речи

Лексика русского языка с точки зрения её происхождения: исконно русские и заимствованные слова.

Лексика русского языка с точки зрения принадлежности к активному и пассивному запасу: неологизмы, устаревшие слова (историзмы и архаизмы).

Лексика русского языка с точки зрения сферы употребления: общеупотребительная лексика и лексика ограниченного употребления (диалектизмы, термины, профессионализмы, жарго-низмы).

Стилистические пласты лексики: стилистически нейтральная, высокая и сниженная лексика.

Лексический анализ слов.

Фразеологизмы. Их признаки и значение.

Употребление лексических средств в соответствии с ситуацией общения.

Оценка своей и чужой речи с точки зрения точного, уместного и выразительного словоупотребления.

Эпитеты, метафоры, олицетворения.

Лексические словари.

Словообразование. Культура речи. Орфография

Формообразующие и словообразующие морфемы.

Производящая основа.

Основные способы образования слов в русском языке (приставочный, суффиксальный, приставочно-суффиксальный, бессуффиксный, сложение, переход из одной части речи в другую).

Понятие об этимологии (общее представление).

Морфемный и словообразовательный анализ слов.

Правописание сложных и сложносокращённых слов.

Правописание корня **-кас-** – **-кос-** с чередованием **а // о**, гласных в приставках **пре-** и **при-**.

Орфографический анализ слов (в рамках изученного).

Морфология. Культура речи. Орфография

Имя существительное

Особенности словообразования.

Нормы произношения имён существительных, нормы постановки ударения (в рамках изученного).

Нормы словоизменения имён существительных.

Морфологический анализ имён существительных.

Правила слитного и дефисного написания **пол-** и **полу-** со словами.

Орфографический анализ имён существительных (в рамках изученного).

Имя прилагательное

Качественные, относительные и притяжательные имена прилагательные.

Степени сравнения качественных имён прилагательных.

Словообразование имён прилагательных.

Морфологический анализ имён прилагательных.

Правописание **н** и **nn** в именах прилагательных.

Правописание суффиксов **-к-** и **-ск-** имён прилагательных.

Правописание сложных имён прилагательных.

Нормы произношения имён прилагательных, нормы ударения (в рамках изученного).

Орфографический анализ имени прилагательного (в рамках изученного).

Имя числительное

Общее грамматическое значение имени числительного. Синтаксические функции имён числительных.

Разряды имён числительных по значению: количественные (целые, дробные, собирательные), порядковые числительные.

Разряды имён числительных по строению: простые, сложные, составные числительные.

Словообразование имён числительных.

Склонение количественных и порядковых имён числительных.

Правильное образование форм имён числительных.

Правильное употребление собирательных имён числительных.

Морфологический анализ имён числительных.

Правила правописания имён числительных: написание **ь** в именах числительных; написание двойных согласных; слитное, отдельное, дефисное написание числительных; правила правописания окончаний числительных.

Орфографический анализ имён числительных (в рамках изученного).

Местоимение

Общее грамматическое значение местоимения. Синтаксические функции местоимений.

Разряды местоимений: личные, возвратное, вопросительные, относительные, указательные, притяжательные, неопределённые, отрицательные, определительные.

Склонение местоимений.

Словообразование местоимений.

Морфологический анализ местоимений.

Употребление местоимений в соответствии с требованиями русского речевого этикета, в том числе местоимения 3-го лица в соответствии со смыслом предшествующего текста (устранение двусмысленности, неточности); притяжательные и указательные местоимения как средства связи предложений в тексте.

Правила правописания местоимений: правописание место-имений с **не** и **ни**; слитное, раздельное и дефисное написание местоимений.

Орфографический анализ местоимений (в рамках изученного).

Глагол

Переходные и непереходные глаголы.

Разноспрягаемые глаголы.

Безличные глаголы. Использование личных глаголов в безличном значении.

Изъявительное, условное и повелительное наклонения глагола.

Нормы ударения в глагольных формах (в рамках изученного).

Нормы словоизменения глаголов.

Видо-временная соотнесённость глагольных форм в тексте.

Морфологический анализ глаголов.

Использование **ь** как показателя грамматической формы в повелительном наклонении глагола.

Орфографический анализ глаголов (в рамках изученного).

7 КЛАСС

Общие сведения о языке

Русский язык как развивающееся явление. Взаимосвязь -языка, культуры и истории народа.

Язык и речь

Монолог-описание, монолог-рассуждение, монолог-повествование.

Виды диалога: побуждение к действию, обмен мнениями, запрос информации, сообщение информации.

Текст

Текст как речевое произведение. Основные признаки текста (обобщение).

Структура текста. Абзац.

Информационная переработка текста: план текста (простой, сложный; назывной, вопросный, тезисный); главная и второстепенная информация текста.

Способы и средства связи предложений в тексте (обобщение).

Языковые средства выразительности в тексте: фонетические (звукопись), словообразовательные, лексические (обобщение).

Рассуждение как функционально-смысловой тип речи.

Структурные особенности текста-рассуждения.

Смысловый анализ текста: его композиционных особенностей, микротем и абзацев, способов и средств связи предложений в тексте; использование языковых средств выразительности (в рамках изученного).

Функциональные разновидности языка

Понятие о функциональных разновидностях языка: разговорная речь, функциональные стили (научный, публицистический, официально-деловой), язык художественной литературы.

Публицистический стиль. Сфера употребления, функции, языковые особенности.

Жанры публицистического стиля (репортаж, заметка, интервью).

Употребление языковых средств выразительности в текстах публицистического стиля.

Официально-деловой стиль. Сфера употребления, функции, языковые особенности.

Инструкция.

СИСТЕМА ЯЗЫКА

Морфология. Культура речи. Орфография.

Морфология как раздел науки о языке (обобщение).

Причастие

Причастия как особая форма глагола. Признаки глагола и имени прилагательного в причастии. Синтаксические функции причастия, роль в речи.

Причастный оборот. Знаки препинания в предложениях с причастным оборотом.

Действительные и страдательные причастия.

Полные и краткие формы страдательных причастий.

Причастия настоящего и прошедшего времени. Склонение причастий. Правописание падежных окончаний причастий. Созвучные причастия и имена прилагательные (**висящий — висячий, горящий — горячий**). Ударение в некоторых формах причастий.

Морфологический анализ причастий.

Правописание гласных в суффиксах причастий. Правописание **н** и **нн** в суффиксах причастий и отглагольных имён прилагательных.

Слитное и раздельное написание **не** с причастиями.

Орфографический анализ причастий (в рамках изученного).

Синтаксический и пунктуационный анализ предложений с причастным оборотом (в рамках изученного).

Деепричастие

Деепричастия как особая группа слов. форма глагола. Признаки глагола и наречия в деепричастии. Синтаксическая функция деепричастия, роль в речи.

Деепричастный оборот. Знаки препинания в предложениях с одиночным деепричастием и деепричастным оборотом. Правильное построение предложений с одиночными деепричастиями и деепричастными оборотами.

Деепричастия совершенного и несовершенного вида. Постановка ударения в деепричастиях.

Морфологический анализ деепричастий.

Правописание гласных в суффиксах деепричастий. Слитное и раздельное написание **не** с деепричастиями.

Орфографический анализ деепричастий (в рамках изученного).

Синтаксический и пунктуационный анализ предложений с деепричастным оборотом (в рамках изученного).

Наречие

Общее грамматическое значение наречий. Синтаксические свойства наречий. Роль в речи.

Разряды наречий по значению. Простая и составная формы сравнительной и превосходной степеней сравнения наречий. Нормы постановки ударения в наречиях, нормы произношения наречий. Нормы образования степеней сравнения наречий.

Словообразование наречий.

Морфологический анализ наречий.

Правописание наречий: слитное, раздельное, дефисное написание; слитное и раздельное написание **не** с наречиями; **н** и **нн** в наречиях на **-о (-е)**; правописание суффиксов **-а** и **-о** наречий с приставками **из-, до-, с-, в-, на-, за-**; употребление **ь** после шипящих на конце наречий; правописание суффиксов наречий **-о** и **-е** после шипящих.

Орфографический анализ наречий (в рамках изученного).

Слова категории состояния

Вопрос о словах категории состояния в системе частей речи.

Общее грамматическое значение, морфологические признаки и синтаксическая функция слов категории состояния. Роль слов категории состояния в речи.

Служебные части речи

Общая характеристика служебных частей речи. Отличие самостоятельных частей речи от служебных.

Предлог

Предлог как служебная часть речи. Грамматические функции предлогов.

Разряды предлогов по происхождению: предлоги производные и непроизводные.

Разряды предлогов по строению: предлоги простые и составные.

Морфологический анализ предлогов.

Нормы употребления имён существительных и местоимений с предлогами.

Правильное использование предлогов **из – с, в – на**. Правильное образование предложно-падежных форм с предлогами **по, благодаря, согласно, вопреки, наперерез**.

Правописание производных предлогов.

Союз

Союз как служебная часть речи. Союз как средство связи однородных членов предложения и частей сложного предложения.

Разряды союзов по строению: простые и составные. Правописание составных союзов.

Разряды союзов по значению: сочинительные и подчинительные. Одиночные, двойные и повторяющиеся сочинительные союзы.

Морфологический анализ союзов.

Правописание союзов.

Знаки препинания в сложных союзных предложениях (в рамках изученного). Знаки препинания в предложениях с союзом **и**, связывающим однородные члены и части сложного предложения.

Частица

Частица как служебная часть речи. Роль частиц в передаче различных оттенков значения в слове и тексте, в образовании форм глагола. Употребление частиц в предложении и тексте в соответствии с их значением и стилистической окраской. Интонационные особенности предложений с частицами.

Разряды частиц по значению и употреблению: формообразующие, отрицательные, модальные.

Морфологический анализ частиц.

Смысловые различия частиц **не** и **ни**. Использование частиц **не** и **ни** в письменной речи. Различение приставки **не-** и частицы **не**. Слитное и раздельное написание **не** с разными частями речи (обобщение). Правописание частиц **бы, ли, же** с другими словами. Дефисное написание частиц **-то, -таки, -ка**.

Междометия и звукоподражательные слова

Междометия как особая группа слов.

Разряды междометий по значению (выражающие чувства, побуждающие к действию, этикетные междометия); междометия производные и непроизводные.

Морфологический анализ междометий.

Звукоподражательные слова.

Использование междометий и звукоподражательных слов в разговорной и художественной речи как средства создания экспрессии. Интонационное и пунктуационное выделение междометий и звукоподражательных слов в предложении.

Омонимия слов разных частей речи. Грамматическая омонимия. Использование грамматических омонимов в речи.

8 КЛАСС

Общие сведения о языке

Русский язык в кругу других славянских языков.

Язык и речь

Монолог-описание, монолог-рассуждение, монолог-повествование; выступление с научным сообщением.

Диалог.

Текст

Текст и его основные признаки.

Особенности функционально-смысловых типов речи (повествование, описание, рассуждение).

Информационная переработка текста: извлечение информации из различных источников; использование лингвистических словарей; тезисы, конспект.

Функциональные разновидности языка

Официально-деловой стиль. Сфера употребления, функции, языковые особенности.

Жанры официально-делового стиля (заявление, объяснительная записка, автобиография, характеристика).

Научный стиль. Сфера употребления, функции, языковые особенности.

Жанры научного стиля (реферат, доклад на научную тему). Сочетание различных функциональных разновидностей языка в тексте, средства связи предложений в тексте.

СИСТЕМА ЯЗЫКА

Синтаксис. Культура речи. Пунктуация

Синтаксис как раздел лингвистики.

Словосочетание и предложение как единицы синтаксиса.

Пунктуация. Функции знаков препинания.

Словосочетание

Основные признаки словосочетания.

Виды словосочетаний по морфологическим свойствам главного слова: глагольные, именные, наречные.

Типы подчинительной связи слов в словосочетании: согласование, управление, примыкание.

Синтаксический анализ словосочетаний.

Грамматическая синонимия словосочетаний.

Нормы построения словосочетаний.

Предложение

Предложение. Основные признаки предложения: смысловая и интонационная законченность, грамматическая оформленность.

Виды предложений по цели высказывания (повествовательные, вопросительные, побудительные) и по эмоциональной окраске (восклицательные, невосклицательные). Их интонационные и смысловые особенности.

Употребление языковых форм выражения побуждения в побудительных предложениях.

Средства оформления предложения в устной и письменной речи (интонация, логическое ударение, знаки препинания).

Виды предложений по количеству грамматических основ (простые, сложные).

Виды простых предложений по наличию главных членов (двусоставные, односоставные).

Виды предложений по наличию второстепенных членов (распространённые, нераспространённые).

Предложения полные и неполные.

Употребление неполных предложений в диалогической речи, соблюдение в устной речи интонации неполного предложения.

Грамматические, интонационные и пунктуационные особенности предложений со словами **да**, **нет**.

Нормы построения простого предложения, использования инверсии.

Двусоставное предложение

Главные члены предложения

Подлежащее и сказуемое как главные члены предложения.

Способы выражения подлежащего.

Виды сказуемого (простое глагольное, составное глагольное, составное именное) и способы его выражения.

Тире между подлежащим и сказуемым.

Нормы согласования сказуемого с подлежащим, выраженным словосочетанием, сложносокращёнными словами, словами **большинство – меньшинство**, количественными сочетаниями.

Второстепенные члены предложения

Второстепенные члены предложения, их виды.

Определение как второстепенный член предложения. Определения согласованные и несогласованные.

Приложение как особый вид определения.

Дополнение как второстепенный член предложения.

Дополнения прямые и косвенные.

Обстоятельство как второстепенный член предложения. Виды обстоятельств (места, времени, причины, цели, образа действия, меры и степени, условия, уступки).

Односоставные предложения

Односоставные предложения, их грамматические признаки.

Грамматические различия односоставных предложений и двусоставных неполных предложений.

Виды односоставных предложений: назывные, определённо-личные, неопределённо-личные, обобщённо-личные, безличные предложения.

Синтаксическая синонимия односоставных и двусоставных предложений.

Употребление односоставных предложений в речи.

Простое осложнённое предложение

Предложения с однородными членами

Однородные члены предложения, их признаки, средства связи. Союзная и бессоюзная связь однородных членов предложения.

Однородные и неоднородные определения.

Предложения с обобщающими словами при однородных членах.

Нормы построения предложений с однородными членами, связанными двойными союзами **не только... но и, как... так и**.

Правила постановки знаков препинания в предложениях с однородными членами, связанными попарно, с помощью повторяющихся союзов (**и... и, или... или, либо... либо, ни... ни, то... то**).

Правила постановки знаков препинания в предложениях с обобщающими словами при однородных членах.

Правила постановки знаков препинания в простом и сложном предложениях с союзом **и**.

Предложения с обособленными членами

Обособление. Виды обособленных членов предложения (обособленные определения, обособленные приложения, обособленные обстоятельства, обособленные дополнения).

Уточняющие члены предложения, пояснительные и при-соединительные конструкции.

Правила постановки знаков препинания в предложениях со сравнительным оборотом; правила обособления согласованных и несогласованных определений (в том числе

приложений), дополнений, обстоятельств, уточняющих членов, пояснительных и присоединительных конструкций).

Предложения с обращениями, вводными и вставными конструкциями

Обращение. Основные функции обращения. Распространённое и нераспространённое обращение.

Вводные конструкции.

Группы вводных конструкций по значению (вводные слова со значением различной степени уверенности, различных чувств, источника сообщения, порядка мыслей и их связи, способа оформления мыслей).

Вставные конструкции.

Омонимия членов предложения и вводных слов, словосочетаний и предложений.

Нормы построения предложений с вводными словами и предложениями, вставными конструкциями, обращениями (распространёнными и нераспространёнными), междометиями.

Правила постановки знаков препинания в предложениях с вводными и вставными конструкциями, обращениями и междометиями.

Синтаксический и пунктуационный анализ простых предложений.

9 КЛАСС

Общие сведения о языке

Роль русского языка в Российской Федерации.

Русский язык в современном мире.

Язык и речь

Речь устная и письменная, монологическая и диалогическая, полилог (повторение).

Виды речевой деятельности: говорение, письмо, аудирование, чтение (повторение).

Виды аудирования: выборочное, ознакомительное, детальное.

Виды чтения: изучающее, ознакомительное, просмотровое, поисковое.

Создание устных и письменных высказываний разной коммуникативной направленности в зависимости от темы и условий общения, с опорой на жизненный и читательский опыт, на иллюстрации, фотографии, сюжетную картину (в том числе сочинения-миниатюры).

Подробное, сжатое, выборочное изложение прочитанного или прослушанного текста.

Соблюдение орфоэпических, лексических, грамматических, стилистических норм русского литературного языка; орфографических, пунктуационных правил в речевой практике при создании устных и письменных высказываний.

Приёмы работы с учебной книгой, лингвистическими словарями, справочной литературой.

Текст

Сочетание разных функционально-смысловых типов речи в тексте, в том числе сочетание элементов разных функциональных разновидностей языка в художественном произведении.

Особенности употребления языковых средств выразительности в текстах, принадлежащих к различным функционально-смысловым типам речи.

Информационная переработка текста.

Функциональные разновидности языка

Функциональные разновидности современного русского языка: разговорная речь; функциональные стили: научный (научно-учебный), публицистический, официально-деловой; язык художественной литературы (повторение, обобщение).

Научный стиль. Сфера употребления, функции, типичные ситуации речевого общения, задачи речи, языковые средства, характерные для научного стиля. Тезисы, конспект, реферат, рецензия.

Язык художественной литературы и его отличие от других разновидностей современного русского языка. Основные признаки художественной речи: образность, широкое использование изобразительно-выразительных средств, а также языковых средств других функциональных разновидностей языка.

Основные изобразительно-выразительные средства русского языка, их использование в речи (метафора, эпитет, сравнение, гипербола, олицетворение и др.).

Синтаксис. Культура речи. Пунктуация

Сложное предложение

Понятие о сложном предложении (повторение).

Классификация сложных предложений.

Смысловое, структурное и интонационное единство частей сложного предложения.

Сложносочинённое предложение

Понятие о сложносочинённом предложении, его строении.

Виды сложносочинённых предложений. Средства связи частей сложносочинённого предложения.

Интонационные особенности сложносочинённых предложений с разными смысловыми отношениями между частями.

Употребление сложносочинённых предложений в речи. Грамматическая синонимия сложносочинённых предложений и простых предложений с однородными членами.

Нормы построения сложносочинённого предложения; правила постановки знаков препинания в сложных предложениях.

Синтаксический и пунктуационный анализ сложносочинённых предложений.

Сложноподчинённое предложение

Понятие о сложноподчинённом предложении. Главная и придаточная части предложения.

Союзы и союзные слова. Различия подчинительных союзов и союзных слов.

Виды сложноподчинённых предложений по характеру смысловых отношений между главной и придаточной частями, структуре, синтаксическим средствам связи.

Грамматическая синонимия сложноподчинённых предложений и простых предложений с обособленными членами.

Сложноподчинённые предложения с придаточными определительными. Сложноподчинённые предложения с придаточными изъяснительными. Сложноподчинённые предложения с придаточными обстоятельственными. Сложноподчинённые предложения с придаточными места, времени. Сложноподчинённые предложения с придаточными причины, цели и следствия. Сложноподчинённые предложения с придаточными условия, уступки. Сложноподчинённые предложения с придаточными образа действия, меры и степени и сравнительными.

Нормы построения сложноподчинённого предложения; место придаточного определительного в сложноподчинённом предложении; построение сложноподчинённого предложения с придаточным изъяснительным, присоединённым к главной части союзом **чтобы**, союзными словами **какой, который**. Типичные грамматические ошибки при построении сложноподчинённых предложений.

Сложноподчинённые предложения с несколькими придаточными. Однородное, неоднородное и последовательное подчинение придаточных частей.

Правила постановки знаков препинания в сложноподчинённых предложениях.

Синтаксический и пунктуационный анализ сложноподчинённых предложений.

Бессоюзное сложное предложение

Понятие о бессоюзном сложном предложении.

Смысловые отношения между частями бессоюзного сложного предложения. Виды бессоюзных сложных предложений. Употребление бессоюзных сложных предложений в речи. Грамматическая синонимия бессоюзных сложных предложений и союзных сложных предложений.

Бессоюзные сложные предложения со значением перечисления. Запятая и точка с запятой в бессоюзном сложном предложении.

Бессоюзные сложные предложения со значением причины, пояснения, дополнения. Двоеточие в бессоюзном сложном предложении.

Бессоюзные сложные предложения со значением противопоставления, времени, условия и следствия, сравнения. Тире в бессоюзном сложном предложении.

Синтаксический и пунктуационный анализ бессоюзных сложных предложений.

Сложные предложения с разными видами союзной и бессоюзной связи

Типы сложных предложений с разными видами связи.

Синтаксический и пунктуационный анализ сложных предложений с разными видами союзной и бессоюзной связи.

Прямая и косвенная речь

Прямая и косвенная речь. Синонимия предложений с прямой и косвенной речью.

Цитирование. Способы включения цитат в высказывание.

Нормы построения предложений с прямой и косвенной речью; правила постановки знаков препинания в предложениях с косвенной речью, с прямой речью, при цитировании.

Применение знаний по синтаксису и пунктуации в практике правописания.

ПЛАНИРУЕМЫЕ ОБРАЗОВАТЕЛЬНЫЕ РЕЗУЛЬТАТЫ ЛИЧНОСТНЫЕ РЕЗУЛЬТАТЫ

Личностные результаты освоения программы по русскому языку на уровне основного общего образования достигаются в единстве учебной и воспитательной деятельности в соответствии с традиционными российскими социокультурными и духовно-нравственными ценностями, принятыми в обществе правилами и нормами поведения и способствуют процессам самопознания, самовоспитания и саморазвития, формирования внутренней позиции личности.

В результате изучения русского языка на уровне основного общего образования у обучающегося будут сформированы **следующие личностные результаты:**

1) гражданского воспитания:

готовность к выполнению обязанностей гражданина и реализации его прав, уважение прав, свобод и законных интересов других людей, активное участие в жизни семьи, образовательной организации, местного сообщества, родного края, страны, в том числе в сопоставлении с ситуациями, отражёнными в литературных произведениях, написанных на русском языке;

неприятие любых форм экстремизма, дискриминации; понимание роли различных социальных институтов в жизни человека;

представление об основных правах, свободах и обязанностях гражданина, социальных нормах и правилах межличностных отношений в поликультурном и многоконфессиональном обществе, формируемое в том числе на основе примеров из литературных произведений, написанных на русском языке;

готовность к разнообразной совместной деятельности, стремление к взаимопониманию и взаимопомощи, активное участие в школьном самоуправлении;

готовность к участию в гуманитарной деятельности (помощь людям, нуждающимся в ней; волонтерство);

2) патриотического воспитания:

осознание российской гражданской идентичности в поликультурном и многоконфессиональном обществе, понимание роли русского языка как государственного языка Российской Федерации и языка межнационального общения народов России, проявление интереса к познанию русского языка, к истории и культуре Российской Федерации, культуре своего края, народов России, ценностное отношение к русскому языку, к достижениям своей Родины – России, к науке, искусству, боевым подвигам и трудовым достижениям народа, в том числе отражённым в художественных произведениях, уважение к символам России, государственным праздникам, историческому и природному наследию и памятникам, традициям разных народов, проживающих в родной стране;

3) духовно-нравственного воспитания:

ориентация на моральные ценности и нормы в ситуациях нравственного выбора, готовность оценивать своё поведение, в том числе речевое, и поступки,

а также поведение и поступки других людей с позиции нравственных и правовых норм с учётом осознания последствий поступков; активное неприятие асоциальных поступков, свобода и ответственность личности в условиях индивидуального и общественного пространства;

4) эстетического воспитания:

восприимчивость к разным видам искусства, традициям и творчеству своего и других народов, понимание эмоционального воздействия искусства, осознание важности художественной культуры как средства коммуникации и самовыражения;

осознание важности русского языка как средства коммуникации и самовыражения; понимание ценности отечественного и мирового искусства, роли этнических культурных традиций и народного творчества, стремление к самовыражению в разных видах искусства;

5) физического воспитания, формирования культуры здоровья и эмоционального благополучия:

осознание ценности жизни с опорой на собственный жизненный и читательский опыт, ответственное отношение к своему здоровью и установка на здоровый образ жизни (здоровое питание, соблюдение гигиенических правил, рациональный режим занятий и отдыха, регулярная физическая активность);

осознание последствий и неприятие вредных привычек (употребление алкоголя, наркотиков, курение) и иных форм вреда для физического и психического здоровья, соблюдение правил безопасности, в том числе навыки безопасного поведения в информационно-коммуникационной сети «Интернет» в процессе школьного языкового образования;

способность адаптироваться к стрессовым ситуациям и меняющимся социальным, информационным и природным условиям, в том числе осмысляя собственный опыт и выстраивая дальнейшие цели;

умение принимать себя и других, не осуждая;

умение осознавать своё эмоциональное состояние и эмоциональное состояние других, использовать адекватные языковые средства для выражения своего состояния, в том числе опираясь на примеры из литературных произведений, написанных на русском языке, сформированность навыков рефлексии, признание своего права на ошибку и такого же права другого человека;

б) трудового воспитания:

установка на активное участие в решении практических задач (в рамках семьи, школы, города, края) технологической и социальной направленности, способность инициировать, планировать и самостоятельно выполнять такого рода деятельность;

интерес к практическому изучению профессий и труда различного рода, в том числе на основе применения изучаемого предметного знания и ознакомления с деятельностью филологов, журналистов, писателей, уважение к труду и результатам трудовой деятельности, осознанный выбор и построение индивидуальной траектории образования и жизненных планов с учётом личных и общественных интересов и потребностей;

умение рассказать о своих планах на будущее;

7) экологического воспитания:

ориентация на применение знаний из области социальных и естественных наук для решения задач в области окружающей среды, планирования поступков и оценки их возможных последствий для окружающей среды, умение точно, логично выражать свою точку зрения на экологические проблемы;

повышение уровня экологической культуры, осознание глобального характера экологических проблем и путей их решения, активное неприятие действий, приносящих вред окружающей среде, в том числе сформированное при знакомстве с литературными произведениями, поднимающими экологические проблемы, осознание своей роли как гражданина и потребителя в условиях взаимосвязи природной, технологической и социальной сред, готовность к участию в практической деятельности экологической направленности;

8) ценности научного познания:

ориентация в деятельности на современную систему научных представлений об основных закономерностях развития человека, природы и общества, взаимосвязях человека с природной и социальной средой, закономерностях развития языка, овладение языковой и читательской культурой, навыками чтения как средства познания мира, овладение

основными навыками исследовательской деятельности, установка на осмысление опыта, наблюдений, поступков и стремление совершенствовать пути достижения индивидуального и коллективного благополучия;

9) адаптации обучающегося к изменяющимся условиям социальной и природной среды:

освоение обучающимися социального опыта, основных социальных ролей, норм и правил общественного поведения, форм социальной жизни в группах и сообществах, включая семью, группы, сформированные по профессиональной деятельности, а также в рамках социального взаимодействия с людьми из другой культурной среды;

потребность во взаимодействии в условиях неопределённости, открытость опыту и знаниям других, потребность в действии в условиях неопределённости, в повышении уровня своей компетентности через практическую деятельность, в том числе умение учиться у других людей, получать в совместной деятельности новые знания, навыки и компетенции из опыта других, необходимость в формировании новых знаний, умений связывать образы, формулировать идеи, понятия, гипотезы об объектах и явлениях, в том числе ранее неизвестных, осознание дефицита собственных знаний и компетенций, планирование своего развития, умение оперировать основными понятиями, терминами и представлениями в области концепции устойчивого развития, анализировать и выявлять взаимосвязь природы, общества и экономики, оценивать свои действия с учётом влияния на окружающую среду, достижения целей и преодоления вызовов, возможных глобальных последствий;

способность осознавать стрессовую ситуацию, оценивать происходящие изменения и их последствия, опираясь на жизненный, речевой и читательский опыт, воспринимать стрессовую ситуацию как вызов, требующий контрмер; оценивать ситуацию стресса, корректировать принимаемые решения и действия; формулировать и оценивать риски и последствия, формировать опыт, уметь находить позитивное в сложившейся ситуации, быть готовым действовать в отсутствие гарантий успеха.

МЕТАПРЕДМЕТНЫЕ РЕЗУЛЬТАТЫ

В результате изучения русского языка на уровне основного общего образования у обучающегося будут сформированы **следующие метапредметные результаты:** познавательные универсальные учебные действия, коммуникативные универсальные учебные действия, регулятивные универсальные учебные действия, совместная деятельность.

У обучающегося будут сформированы следующие **базовые логические действия как часть познавательных универсальных учебных действий:**

выявлять и характеризовать существенные признаки языковых единиц, языковых явлений и процессов;

устанавливать существенный признак классификации языковых единиц (явлений), основания для обобщения и сравнения, критерии проводимого анализа, классифицировать языковые единицы по существенному признаку;

выявлять закономерности и противоречия в рассматриваемых фактах, данных и наблюдениях, предлагать критерии для выявления закономерностей и противоречий;

выявлять дефицит информации текста, необходимой для решения поставленной учебной задачи;

выявлять причинно-следственные связи при изучении языковых процессов, делать выводы с использованием дедуктивных и индуктивных умозаключений, умозаключений по аналогии, формулировать гипотезы о взаимосвязях;

самостоятельно выбирать способ решения учебной задачи при работе с разными типами текстов, разными единицами языка, сравнивая варианты решения и выбирая оптимальный вариант с учётом самостоятельно выделенных критериев.

У обучающегося будут сформированы следующие **базовые исследовательские действия как часть познавательных универсальных учебных действий**:

использовать вопросы как исследовательский инструмент познания в языковом образовании;

формулировать вопросы, фиксирующие несоответствие между реальным и желательным состоянием ситуации, и самостоятельно устанавливать искомое и данное;

формировать гипотезу об истинности собственных суждений и суждений других, аргументировать свою позицию, мнение;

составлять алгоритм действий и использовать его для решения учебных задач;

проводить по самостоятельно составленному плану небольшое исследование по установлению особенностей языковых единиц, процессов, причинно-следственных связей и зависимостей объектов между собой;

оценивать на применимость и достоверность информацию, полученную в ходе лингвистического исследования (эксперимента);

самостоятельно формулировать обобщения и выводы по результатам проведённого наблюдения, исследования, владеть инструментами оценки достоверности полученных выводов и обобщений;

прогнозировать возможное дальнейшее развитие процессов, событий

и их последствия в аналогичных или сходных ситуациях, а также выдвигать предположения об их развитии в новых условиях и контекстах.

У обучающегося будут сформированы следующие **умения работать с информацией как часть познавательных универсальных учебных действий**:

применять различные методы, инструменты и запросы при поиске и отборе информации с учётом предложенной учебной задачи и заданных критериев;

выбирать, анализировать, интерпретировать, обобщать и систематизировать информацию, представленную в текстах, таблицах, схемах;

использовать различные виды аудирования и чтения для оценки текста с точки зрения достоверности и применимости содержащейся в нём информации и усвоения необходимой информации с целью решения учебных задач;

использовать смысловое чтение для извлечения, обобщения и систематизации информации из одного или нескольких источников с учётом поставленных целей;

находить сходные аргументы (подтверждающие или опровергающие одну и ту же идею, версию) в различных информационных источниках;

самостоятельно выбирать оптимальную форму представления информации (текст, презентация, таблица, схема) и иллюстрировать решаемые задачи несложными схемами, диаграммами, иной графикой и их комбинациями в зависимости от коммуникативной установки;

оценивать надёжность информации по критериям, предложенным учителем или сформулированным самостоятельно;

эффективно запоминать и систематизировать информацию.

У обучающегося будут сформированы следующие **умения общения как часть коммуникативных универсальных учебных действий**:

воспринимать и формулировать суждения, выражать эмоции в соответствии с условиями и целями общения; выражать себя (свою точку зрения) в диалогах и дискуссиях, в устной монологической речи и в письменных текстах;

распознавать невербальные средства общения, понимать значение социальных знаков;

знать и распознавать предпосылки конфликтных ситуаций и смягчать конфликты, вести переговоры;

понимать намерения других, проявлять уважительное отношение к собеседнику и в корректной форме формулировать свои возражения;

в ходе диалога (дискуссии) задавать вопросы по существу обсуждаемой темы и высказывать идеи, нацеленные на решение задачи и поддержание благожелательности общения;

сопоставлять свои суждения с суждениями других участников диалога, обнаруживать различие и сходство позиций;

публично представлять результаты проведённого языкового анализа, выполненного лингвистического эксперимента, исследования, проекта;

самостоятельно выбирать формат выступления с учётом цели презентации и особенностей аудитории и в соответствии с ним составлять устные и письменные тексты с использованием иллюстративного материала.

У обучающегося будут сформированы следующие **умения самоорганизации как части регулятивных универсальных учебных действий**:

выявлять проблемы для решения в учебных и жизненных ситуациях;

ориентироваться в различных подходах к принятию решений (индивидуальное, принятие решения в группе, принятие решения группой);

самостоятельно составлять алгоритм решения задачи (или его часть), выбирать способ решения учебной задачи с учётом имеющихся ресурсов и собственных возможностей, аргументировать предлагаемые варианты решений;

самостоятельно составлять план действий, вносить необходимые коррективы в ходе его реализации;

делать выбор и брать ответственность за решение.

У обучающегося будут сформированы следующие **умения самоконтроля, эмоционального интеллекта как части регулятивных универсальных учебных действий**:

владеть разными способами самоконтроля (в том числе речевого), самомотивации и рефлексии;

давать адекватную оценку учебной ситуации и предлагать план её изменения;

предвидеть трудности, которые могут возникнуть при решении учебной задачи, и адаптировать решение к меняющимся обстоятельствам;

объяснять причины достижения (недостижения) результата деятельности; понимать причины коммуникативных неудач и уметь предупреждать их, давать оценку приобретённому речевому опыту и корректировать собственную речь с учётом целей и условий общения; оценивать соответствие результата цели и условиям общения;

развивать способность управлять собственными эмоциями и эмоциями других;

выявлять и анализировать причины эмоций; понимать мотивы и намерения другого человека, анализируя речевую ситуацию; регулировать способ выражения собственных эмоций;

осознанно относиться к другому человеку и его мнению;

признавать своё и чужое право на ошибку;

принимать себя и других, не осуждая;

проявлять открытость;

осознавать невозможность контролировать всё вокруг.

У обучающегося будут сформированы следующие **умения совместной деятельности**:

понимать и использовать преимущества командной и индивидуальной работы при решении конкретной проблемы, обосновывать необходимость применения групповых форм взаимодействия при решении поставленной задачи;

принимать цель совместной деятельности, коллективно строить действия по её достижению: распределять роли, договариваться, обсуждать процесс и результат совместной работы;

уметь обобщать мнения нескольких людей, проявлять готовность руководить, выполнять поручения, подчиняться;

планировать организацию совместной работы, определять свою роль (с учётом предпочтений и возможностей всех участников взаимодействия), распределять задачи между членами команды, участвовать в групповых формах работы (обсуждения, обмен мнениями, «мозговой штурм» и другие);

выполнять свою часть работы, достигать качественный результат по своему направлению и координировать свои действия с действиями других членов команды;

оценивать качество своего вклада в общий продукт по критериям, самостоятельно сформулированным участниками взаимодействия, сравнивать результаты с исходной задачей и вклад каждого члена команды в достижение результатов, разделять сферу ответственности и проявлять готовность к представлению отчёта перед группой.

ПРЕДМЕТНЫЕ РЕЗУЛЬТАТЫ

5 КЛАСС

Общие сведения о языке

Осознавать богатство и выразительность русского языка, приводить примеры, свидетельствующие об этом.

Знать основные разделы лингвистики, основные единицы языка и речи (звук, морфема, слово, словосочетание, предложение).

Язык и речь

Характеризовать различия между устной и письменной речью, диалогом и монологом, учитывать особенности видов речевой деятельности при решении практико-ориентированных учебных задач и в повседневной жизни.

Создавать устные монологические высказывания объёмом не менее 5 предложений на основе жизненных наблюдений, чтения научно-учебной, художественной и научно-популярной литературы.

Участвовать в диалоге на лингвистические темы (в рамках изученного) и в диалоге/полилоге на основе жизненных наблюдений объёмом не менее 3 реплик.

Владеть различными видами аудирования: выборочным, ознакомительным, детальным – научно-учебных и художественных текстов различных функционально-смысловых типов речи.

Владеть различными видами чтения: просмотровым, ознакомительным, изучающим, поисковым.

Устно пересказывать прочитанный или прослушанный текст объёмом не менее 100 слов.

Понимать содержание прослушанных и прочитанных научно-учебных и художественных текстов различных функционально-смысловых типов речи объёмом не менее 150 слов: устно и письменно формулировать тему и главную мысль текста; формулировать вопросы по содержанию текста и отвечать на них; подробно и сжато передавать в письменной форме содержание исходного текста (для подробного изложения объём исходного текста должен составлять не менее 100 слов; для сжатого изложения – не менее 110 слов).

Осуществлять выбор языковых средств для создания высказывания в соответствии с целью, темой и коммуникативным замыслом.

Соблюдать на письме нормы современного русского литературного языка, в том числе во время списывания текста объёмом 90–100 слов; словарного диктанта объёмом 15–

20 слов; диктанта на основе связного текста объёмом 90–100 слов, составленного с учётом ранее изученных правил правописания (в том числе содержащего изученные в течение первого года обучения орфограммы, пунктограммы и слова с непроверяемыми написаниями); уметь пользоваться разными видами лексических словарей; соблюдать в устной речи и на письме правила речевого этикета.

Текст

Распознавать основные признаки текста; членить текст на композиционно-смысловые части (абзацы); распознавать средства связи предложений и частей текста (формы слова, однокоренные слова, синонимы, антонимы, личные местоимения, повтор слова); применять эти знания при создании собственного текста (устного и письменного).

Проводить смысловый анализ текста, его композиционных особенностей, определять количество микротем и абзацев.

Характеризовать текст с точки зрения его соответствия основным признакам (наличие темы, главной мысли, грамматической связи предложений, цельности и относительной законченности); с точки зрения его принадлежности к функционально-смысловому типу речи.

Использовать знание основных признаков текста, особенностей функционально-смысловых типов речи, функциональных разновидностей языка в практике создания текста (в рамках изученного).

Применять знание основных признаков текста (повествование) в практике его создания.

Создавать тексты-повествования с опорой на жизненный и читательский опыт; тексты с опорой на сюжетную картину (в том числе сочинения-миниатюры объёмом 3 и более предложений; классные сочинения объёмом не менее 70 слов).

Восстанавливать деформированный текст; осуществлять корректировку восстановленного текста с опорой на образец.

Владеть умениями информационной переработки прослушанного и прочитанного научно-учебного, художественного и научно-популярного текстов: составлять план (простой, сложный) с целью дальнейшего воспроизведения содержания текста в устной и письменной форме; передавать содержание текста, в том числе с изменением лица рассказчика; извлекать информацию из различных источников, в том числе из лингвистических словарей и справочной литературы, и использовать её в учебной деятельности.

Представлять сообщение на заданную тему в виде презентации.

Редактировать собственные/созданные другими обучающимися тексты с целью совершенствования их содержания (проверка фактического материала, начальный логический анализ текста – целостность, связность, информативность).

Функциональные разновидности языка

Иметь общее представление об особенностях разговорной речи, функциональных стилей, языка художественной литературы.

Система языка

Фонетика. Графика. Орфоэпия

Характеризовать звуки; понимать различие между звуком и буквой, характеризовать систему звуков.

Проводить фонетический анализ слов.

Использовать знания по фонетике, графике и орфоэпии в практике произношения и правописания слов.

Орфография

Оперировать понятием «орфограмма» и различать буквенные и небуквенные орфограммы при проведении орфографического анализа слова.

Распознавать изученные орфограммы.

Применять знания по орфографии в практике правописания (в том числе применять знание о правописании разделительных **Ъ** и **Ь**).

Лексикология

Объяснять лексическое значение слова разными способами (подбор однокоренных слов; подбор синонимов и антонимов; определение значения слова по контексту, с помощью толкового словаря).

Распознавать однозначные и многозначные слова, различать прямое и переносное значения слова.

Распознавать синонимы, антонимы, омонимы; различать многозначные слова и омонимы; уметь правильно употреблять слова-паронимы.

Характеризовать тематические группы слов, родовые и видовые понятия.

Проводить лексический анализ слов (в рамках изученного).

Уметь пользоваться лексическими словарями (толковым словарём, словарями синонимов, антонимов, омонимов, паронимов).

Морфемика. Орфография

Характеризовать морфему как минимальную значимую единицу языка.

Распознавать морфемы в слове (корень, приставку, суффикс, окончание), выделять основу слова.

Находить чередование звуков в морфемах (в том числе чередование гласных с нулём звука).

Проводить морфемный анализ слов.

Применять знания по морфемике при выполнении языкового анализа различных видов и в практике правописания неизменяемых приставок и приставок на -з (-с); **ы** – и после приставок; корней с безударными проверяемыми, непроверяемыми, чередующимися гласными (в рамках изученного); корней с проверяемыми, непроверяемыми, непроизносимыми согласными (в рамках изученного); **ё** – о после шипящих в корне слова; **ы** – **и** после **ц**.

Проводить орфографический анализ слов (в рамках изученного).

Уместно использовать слова с суффиксами оценки в собственной речи.

Морфология. Культура речи. Орфография

Применять знания о частях речи как лексико-грамматических разрядах слов, о грамматическом значении слова, о системе частей речи в русском языке для решения практико-ориентированных учебных задач.

Распознавать имена существительные, имена прилагательные, глаголы.

Проводить морфологический анализ имён существительных, частичный морфологический анализ имён прилагательных, глаголов.

Проводить орфографический анализ имён существительных, имён прилагательных, глаголов (в рамках изученного).

Применять знания по морфологии при выполнении языкового анализа различных видов и в речевой практике.

Имя существительное

Определять общее грамматическое значение, морфологические признаки и синтаксические функции имени существительного; объяснять его роль в речи.

Определять лексико-грамматические разряды имён существительных.

Различать типы склонения имён существительных, выявлять разносклоняемые и несклоняемые имена существительные.

Проводить морфологический анализ имён существительных.

Соблюдать нормы словоизменения, произношения имён существительных, постановки в них ударения (в рамках изученного), употребления несклоняемых имён существительных.

Соблюдать правила правописания имён существительных: безударных окончаний; **о** – **е** (**ё**) после шипящих и **ц** в суффиксах и окончаниях; суффиксов **-чик-** – **-щик-**, **-ек-** – **-ик-** (**-чик-**); корней с чередованием **а** // **о**: **-лаг-** – **-лож-**; **-раст-** – **-ращ-** – **-рос-**; **-гар-** – **-гор-**, **-зар-** – **-зор-**; **-клан-** – **-клон-**, **-скак-** – **-скок-**; употребления (неупотребления) **ь** на конце имён существительных после шипящих; слитное и раздельное написание **не** с именами существительными; правописание собственных имён существительных.

Имя прилагательное

Определять общее грамматическое значение, морфологические признаки и синтаксические функции имени прилагательного; объяснять его роль в речи; различать полную и краткую формы имён прилагательных.

Проводить частичный морфологический анализ имён прилагательных (в рамках изученного).

Соблюдать нормы словоизменения, произношения имён прилагательных, постановки в них ударения (в рамках изученного).

Соблюдать правила правописания имён прилагательных: безударных окончаний; **о** – **е** после шипящих и **ц** в суффиксах и окончаниях; кратких форм имён прилагательных с основой на шипящие; правила слитного и раздельного написания **не** с именами прилагательными.

Глагол

Определять общее грамматическое значение, морфологические признаки и синтаксические функции глагола; объяснять его роль в словосочетании и предложении, а также в речи.

Различать глаголы совершенного и несовершенного вида, возвратные и невозвратные.

Называть грамматические свойства инфинитива (неопределённой формы) глагола, выделять его основу; выделять основу настоящего (будущего простого) времени глагола.

Определять спряжение глагола, уметь спрягать глаголы.

Проводить частичный морфологический анализ глаголов (в рамках изученного).

Соблюдать нормы словоизменения глаголов, постановки ударения в глагольных формах (в рамках изученного).

Соблюдать правила правописания глаголов: корней с чередованием **е** // **и**; использования **ь** после шипящих как показателя грамматической формы в инфинитиве, в форме 2-го лица единственного числа; **-тся** и **-ться** в глаголах; суффиксов **-ова-** – **-ева-**, **-ыва-** – **-ива-**; личных окончаний глагола, гласной перед суффиксом **-л-** в формах прошедшего времени глагола; слитного и раздельного написания **не** с глаголами.

Синтаксис. Культура речи. Пунктуация

Распознавать единицы синтаксиса (словосочетание и предложение); проводить синтаксический анализ словосочетаний и простых предложений; проводить пунктуационный анализ простых осложнённых и сложных предложений (в рамках изученного); применять знания по синтаксису и пунктуации при выполнении языкового анализа различных видов и в речевой практике.

Распознавать словосочетания по морфологическим свойствам главного слова (именные, глагольные, наречные); простые нео-сложнённые предложения; простые предложения, осложнённые однородными членами, включая предложения с обобщающим словом при однородных членах, обращением; распознавать предложения по цели высказывания (повествовательные, побудительные, вопросительные), эмоциональной окраске (восклицательные и невосклицательные), количеству грамматических основ

(простые и сложные), наличие второстепенных членов (распространённые и нераспространённые); определять главные (грамматическую основу) и второстепенные члены предложения, морфологические средства выражения подлежащего (именем существительным или местоимением в именительном падеже, сочетанием имени существительного в форме именительного падежа с существительным или местоимением в форме творительного падежа с предлогом; сочетанием имени числительного в форме именительного падежа с существительным в форме родительного падежа) и сказуемого (глаголом, именем существительным, именем прилагательным), средства выражения второстепенных членов предложения (в рамках изученного).

Соблюдать на письме пунктуационные правила при постановке тире между подлежащим и сказуемым, выборе знаков препинания в предложениях с однородными членами, связанными бессоюзной связью, одиночным союзом **и**, союзами **а**, **но**, **однако**, **зато**, **да** (в значении **и**), **да** (в значении **но**); с обобщающим словом при однородных членах; с обращением; в предложениях с прямой речью; в сложных предложениях, состоящих из частей, связанных бессоюзной связью и союзами **и**, **но**, **а**, **однако**, **зато**, **да**; оформлять на письме диалог.

Проводить пунктуационный анализ предложения (в рамках изученного).

6 КЛАСС

Общие сведения о языке

Характеризовать функции русского языка как государственного языка Российской Федерации и языка межнационального общения, приводить примеры использования русского языка как государственного языка Российской Федерации и как языка межнационального общения (в рамках изученного).

Иметь представление о русском литературном языке.

Язык и речь

Создавать устные монологические высказывания объёмом не менее 6 предложений на основе жизненных наблюдений, чтения научно-учебной, художественной и научно-популярной литературы (монолог-описание, монолог-повествование, монолог-рассуждение); выступать с сообщением на лингвистическую тему.

Участвовать в диалоге (побуждение к действию, обмен мнениями) объёмом не менее 4 реплик.

Владеть различными видами аудирования: выборочным, ознакомительным, детальным – научно-учебных и художественных текстов различных функционально-смысловых типов речи.

Владеть различными видами чтения: просмотровым, ознакомительным, изучающим, поисковым.

Устно пересказывать прочитанный или прослушанный текст объёмом не менее 110 слов.

Понимать содержание прослушанных и прочитанных научно-учебных и художественных текстов различных функционально-смысловых типов речи объёмом не менее 180 слов: устно и письменно формулировать тему и главную мысль текста, вопросы по содержанию текста и отвечать на них; подробно и сжато передавать в устной и письменной форме содержание прочитанных научно-учебных и художественных текстов различных функционально-смысловых типов речи (для подробного изложения объём исходного текста должен составлять не менее 160 слов; для сжатого изложения – не менее 165 слов).

Осуществлять выбор лексических средств в соответствии с речевой ситуацией; пользоваться словарями иностранных слов, устаревших слов; оценивать свою и чужую речь с точки зрения точного, уместного и выразительного словоупотребления; использовать толковые словари.

Соблюдать в устной речи и на письме нормы современного русского литературного языка, в том числе во время списывания текста объёмом 100–110 слов; словарного диктанта объёмом 20–25 слов; диктанта на основе связного текста объёмом 100–110 слов, составленного с учётом ранее изученных правил правописания (в том числе содержащего изученные в течение второго года обучения орфограммы, пунктограммы и слова с непроверяемыми написаниями); соблюдать в устной речи и на письме правила речевого этикета.

Текст

Анализировать текст с точки зрения его соответствия основным признакам; с точки зрения его принадлежности к функ-ционально-смысловому типу речи.

Характеризовать тексты различных функционально-смысловых типов речи; характеризовать особенности описания как типа речи (описание внешности человека, помещения, природы, местности, действий).

Выявлять средства связи предложений в тексте, в том числе притяжательные и указательные местоимения, видо-временную соотнесённость глагольных форм.

Применять знания о функционально-смысловых типах речи при выполнении анализа различных видов и в речевой практике; использовать знание основных признаков текста в практике создания собственного текста.

Проводить смысловой анализ текста, его композиционных особенностей, определять количество микротем и абзацев.

Создавать тексты различных функционально-смысловых типов речи (повествование, описание внешности человека, помещения, природы, местности, действий) с опорой на жизненный и читательский опыт; произведение искусства (в том числе сочинения-миниатюры объёмом 5 и более предложений; классные сочинения объёмом не менее 100 слов с учётом функциональной разновидности и жанра сочинения, характера темы).

Владеть умениями информационной переработки текста: составлять план прочитанного текста (простой, сложный; назывной, вопросный) с целью дальнейшего воспроизведения содержания текста в устной и письменной форме; выделять главную и второстепенную информацию в прослушанном и прочитанном тексте; извлекать информацию из различных источников, в том числе из лингвистических словарей и справочной литературы, и использовать её в учебной деятельности.

Представлять сообщение на заданную тему в виде презентации.

Представлять содержание прослушанного или прочитанного научно-учебного текста в виде таблицы, схемы; представлять содержание таблицы, схемы в виде текста.

Редактировать собственные тексты с опорой на знание норм современного русского литературного языка.

Функциональные разновидности языка

Характеризовать особенности официально-делового стиля речи, научного стиля речи; перечислять требования к составлению словарной статьи и научного сообщения; анализировать тексты разных функциональных разновидностей языка и жанров (рассказ; заявление, расписка; словарная статья, научное сообщение).

Применять знания об официально-деловом и научном стиле при выполнении языкового анализа различных видов и в речевой практике.

СИСТЕМА ЯЗЫКА

Лексикология. Культура речи

Различать слова с точки зрения их происхождения: исконно русские и заимствованные слова; различать слова с точки зрения их принадлежности к активному или пассивному запасу: неологизмы, устаревшие слова (историзмы и архаизмы); различать слова с точки зрения сферы их употребления: общеупотребительные слова и слова ограниченной сферы употребления (диалектизмы, термины, профессионализмы,

жаргонизмы); определять стилистическую окраску слова. Проводить лексический анализ слов.

Распознавать эпитеты, метафоры, олицетворения; понимать их основное коммуникативное назначение в художественном тексте и использовать в речи с целью повышения её богатства и выразительности.

Распознавать в тексте фразеологизмы, уметь определять их значения; характеризовать ситуацию употребления фразеологизма.

Осуществлять выбор лексических средств в соответствии с речевой ситуацией; пользоваться словарями иностранных слов, устаревших слов; оценивать свою и чужую речь с точки зрения точного, уместного и выразительного словоупотребления; использовать толковые словари.

Словообразование. Культура речи. Орфография

Распознавать формообразующие и словообразующие морфемы в слове; выделять производящую основу.

Определять способы словообразования (приставочный, суффиксальный, приставочно-суффиксальный, бессуффиксный, сложение, переход из одной части речи в другую); проводить морфемный и словообразовательный анализ слов; применять знания по морфемике и словообразованию при выполнении языкового анализа различных видов.

Соблюдать нормы словообразования имён прилагательных. Распознавать изученные орфограммы; проводить орфографический анализ слов; применять знания по орфографии в практике правописания.

Соблюдать правила правописания сложных и сложносокращённых слов; правила правописания корня **-кас-** – **-кос-** с чередованием **а // о**, гласных в приставках **пре-** и **при-**.

Морфология. Культура речи. Орфография

Характеризовать особенности словообразования имён существительных.

Соблюдать правила слитного и дефисного написания **пол-** и **полу-** со словами.

Соблюдать нормы произношения, постановки ударения (в рамках изученного), словоизменения имён существительных.

Различать качественные, относительные и притяжательные имена прилагательные, степени сравнения качественных имён прилагательных.

Соблюдать нормы словообразования имён прилагательных; нормы произношения имён прилагательных, нормы ударения (в рамках изученного); соблюдать правила правописания **н** и **нн** в именах прилагательных, суффиксов **-к-** и **-ск-** имён прилагательных, сложных имён прилагательных.

Распознавать числительные; определять общее грамматическое значение имени числительного; различать разряды имён числительных по значению, по строению.

Уметь склонять числительные и характеризовать особенности склонения, словообразования и синтаксических функций числительных; характеризовать роль имён числительных в речи.

Правильно употреблять собирательные имена числительные; соблюдать правила правописания имён числительных, в том числе написание **ь** в именах числительных; написание двойных согласных; слитное, раздельное, дефисное написание числительных; правила правописания окончаний числительных.

Распознавать местоимения; определять общее грамматическое значение; различать разряды местоимений; уметь склонять местоимения; характеризовать особенности их склонения, словообразования, синтаксических функций, роли в речи.

Правильно употреблять местоимения в соответствии с требованиями русского речевого этикета, в том числе местоимения 3-го лица в соответствии со смыслом предшествующего текста (устранение двусмысленности, неточности); соблюдать правила

правописания местоимений с **не** и **ни**, слитного, раздельного и дефисного написания местоимений.

Распознавать переходные и непереходные глаголы; разноспрягаемые глаголы; определять наклонение глагола, значение глаголов в изъявительном, условном и повелительном наклонении; различать безличные и личные глаголы; использовать личные глаголы в безличном значении.

Соблюдать правила правописания **ь** в формах глагола повелительного наклонения.

Проводить морфологический анализ имён прилагательных, имён числительных, местоимений, глаголов; применять знания по морфологии при выполнении языкового анализа различных видов и в речевой практике.

Проводить фонетический анализ слов; использовать знания по фонетике и графике в практике произношения и правописания слов.

Распознавать изученные орфограммы; проводить орфографический анализ слов; применять знания по орфографии в практике правописания.

Проводить синтаксический анализ словосочетаний, синтаксический и пунктуационный анализ предложений (в рамках изученного), применять знания по синтаксису и пунктуации при выполнении языкового анализа различных видов и в речевой практике.

7 КЛАСС

Общие сведения о языке

Иметь представление о языке как развивающемся явлении.

Осознавать взаимосвязь языка, культуры и истории народа (приводить примеры).

Язык и речь

Создавать устные монологические высказывания объёмом не менее 7 предложений на основе наблюдений, личных впечатлений, чтения научно-учебной, художественной и научно-- по-пулярной литературы (монолог-описание, монолог-рассуждение, монолог-повествование); выступать с научным сообщением.

Участвовать в диалоге на лингвистические темы (в рамках изученного) и темы на основе жизненных наблюдений объёмом не менее 5 реплик.

Владеть различными видами диалога: диалог – запрос информации, диалог – сообщение информации.

Владеть различными видами аудирования (выборочное, ознакомительное, детальное) публицистических текстов различных функционально-смысловых типов речи.

Владеть различными видами чтения: просмотровым, ознакомительным, изучающим, поисковым.

Устно пересказывать прослушанный или прочитанный текст объёмом не менее 120 слов.

Понимать содержание прослушанных и прочитанных публицистических текстов (рассуждение-доказательство, рассуждение-объяснение, рассуждение-размышление) объёмом не менее 230 слов: устно и письменно формулировать тему и главную мысль текста; формулировать вопросы по содержанию текста и отвечать на них; подробно, сжато и выборочно передавать в устной и письменной форме содержание прослушанных публицистических текстов (для подробного изложения объём исходного текста должен составлять не менее 180 слов; для сжатого и выборочного изложения – не менее 200 слов).

Осуществлять адекватный выбор языковых средств для со-здания высказывания в соответствии с целью, темой и коммуникативным замыслом.

Соблюдать в устной речи и на письме нормы современного русского литературного языка, в том числе во время списывания текста объёмом 110–120 слов; словарного диктанта объёмом 25–30 слов; диктанта на основе связного текста объёмом 110–120 слов, составленного с учётом ранее изученных правил правописания (в том числе содержащего

изученные в течение третьего года обучения орфограммы, пунктограммы и слова с непроверяемыми написаниями); соблюдать на письме правила речевого этикета.

Текст

Анализировать текст с точки зрения его соответствия основным признакам; выявлять его структуру, особенности абзацного членения, языковые средства выразительности в тексте: фонетические (звукопись), словообразовательные, лексические.

Проводить смысловой анализ текста, его композиционных особенностей, определять количество микротем и абзацев.

Выявлять лексические и грамматические средства связи предложений и частей текста.

Создавать тексты различных функционально-смысловых типов речи с опорой на жизненный и читательский опыт; на произведения искусства (в том числе сочинения-миниатюры объёмом 6 и более предложений; классные сочинения объёмом не менее 150 слов с учётом стиля и жанра сочинения, характера темы).

Владеть умениями информационной переработки текста: составлять план прочитанного текста (простой, сложный; назывной, вопросный, тезисный) с целью дальнейшего воспроизведения содержания текста в устной и письменной форме; выделять главную и второстепенную информацию в тексте; передавать содержание текста с изменением лица рассказчика; использовать способы информационной переработки текста; извлекать информацию из различных источников, в том числе из лингвистических словарей и справочной литературы, и использовать её в учебной деятельности.

Представлять сообщение на заданную тему в виде презентации.

Представлять содержание научно-учебного текста в виде таблицы, схемы; представлять содержание таблицы, схемы в виде текста.

Редактировать тексты: сопоставлять исходный и отредактированный тексты; редактировать собственные тексты с целью совершенствования их содержания и формы с опорой на знание норм современного русского литературного языка.

Функциональные разновидности языка

Характеризовать функциональные разновидности языка: разговорную речь и функциональные стили (научный, публицистический, официально-деловой), язык художественной литературы.

Характеризовать особенности публицистического стиля (в том числе сферу употребления, функции), употребления языковых средств выразительности в текстах публицистического стиля, нормы построения текстов публицистического стиля, особенности жанров (интервью, репортаж, заметка).

Создавать тексты публицистического стиля в жанре репортажа, заметки, интервью; оформлять деловые бумаги (инструкция).

Владеть нормами построения текстов публицистического стиля.

Характеризовать особенности официально-делового стиля (в том числе сферу употребления, функции, языковые особенности), особенности жанра инструкции.

Применять знания о функциональных разновидностях языка при выполнении языкового анализа различных видов и в речевой практике.

Система языка

Распознавать изученные орфограммы; проводить орфографический анализ слов; применять знания по орфографии в практике правописания.

Использовать знания по морфемике и словообразованию при выполнении языкового анализа различных видов и в практике правописания.

Объяснять значения фразеологизмов, пословиц и поговорок, афоризмов, крылатых слов (на основе изученного), в том числе с использованием фразеологических словарей русского языка.

Распознавать метафору, олицетворение, эпитет, гиперболу, литоту; понимать их коммуникативное назначение в художественном тексте и использовать в речи как средство выразительности.

Характеризовать слово с точки зрения сферы его употребления, происхождения, активного и пассивного запаса и стилистической окраски; проводить лексический анализ слов; применять знания по лексике и фразеологии при выполнении языкового анализа различных видов и в речевой практике.

Распознавать омонимию слов разных частей речи; различать лексическую и грамматическую омонимию; понимать особенности употребления омонимов в речи.

Использовать грамматические словари и справочники в речевой практике.

Морфология. Культура речи

Распознавать причастия и деепричастия, наречия, служебные слова (предлоги, союзы, частицы), междометия, звукоподражательные слова и проводить их морфологический анализ: определять общее грамматическое значение, морфологические признаки, синтаксические функции.

Причастие

Характеризовать причастие как особую форму глагола, определять признаки глагола и имени прилагательного в причастии; определять синтаксические функции причастия.

Распознавать причастия настоящего и прошедшего времени, действительные и страдательные причастия, различать и характеризовать полные и краткие формы страдательных причастий, склонять причастия.

Проводить морфологический, орфографический анализ причастий, применять это умение в речевой практике.

Составлять словосочетания с причастием в роли зависимого слова, конструировать причастные обороты.

Уместно использовать причастия в речи, различать созвучные причастия и имена прилагательные (**висящий — висячий, горящий — горячий**). Правильно ставить ударение в некоторых формах причастий, применять правила правописания падежных окончаний и суффиксов причастий; **н** и **нн** в причастиях и отглагольных именах прилагательных, написания гласной перед суффиксом **-вш-** действительных причастий прошедшего времени, перед суффиксом **-нн-** страдательных причастий прошедшего времени, написания **не** с причастиями.

Правильно расставлять знаки препинания в предложениях с причастным оборотом.

Проводить синтаксический и пунктуационный анализ предложений с причастным оборотом (в рамках изученного).

Деепричастие

Определять признаки глагола и наречия в деепричастии, синтаксическую функцию деепричастия.

Распознавать деепричастия совершенного и несовершенного вида.

Проводить морфологический, орфографический анализ деепричастий, применять это умение в речевой практике.

Конструировать деепричастный оборот, определять роль деепричастия в предложении.

Уместно использовать деепричастия в речи.

Правильно ставить ударение в деепричастиях.

Применять правила написания гласных в суффиксах деепричастий, правила слитного и раздельного написания **не** с деепричастиями.

Правильно строить предложения с одиночными деепричастиями и деепричастными оборотами.

Правильно расставлять знаки препинания в предложениях с одиночным деепричастием и деепричастным оборотом.

Проводить синтаксический и пунктуационный анализ предложений с одиночным деепричастием и деепричастным оборотом (в рамках изученного).

Наречие

Распознавать наречия в речи. Определять общее грамматическое значение наречий; различать разряды наречий по значению; характеризовать особенности словообразования наречий, их синтаксических свойств, роли в речи.

Проводить морфологический, орфографический анализ наречий (в рамках изученного), применять это умение в речевой практике.

Соблюдать нормы образования степеней сравнения наречий, произношения наречий, постановки в них ударения.

Применять правила слитного, раздельного и дефисного написания наречий; написания **н** и **нн** в наречиях на **-о** и **-е**; написания суффиксов **-а** и **-о** наречий с приставками **из-**, **до-**, **с-**, **в-**, **на-**, **за-**; употребления **ь** на конце наречий после шипящих; написания суффиксов наречий **-о** и **-е** после шипящих; написания **е** и **и** в приставках **не-** и **ни-** наречий; слитного и раздельного написания **не** с наречиями.

Слова категории состояния

Определять общее грамматическое значение, морфологические признаки слов категории состояния, характеризовать их синтаксическую функцию и роль в речи.

Служебные части речи

Давать общую характеристику служебных частей речи, объяснять их отличия от самостоятельных частей речи.

Предлог

Характеризовать предлог как служебную часть речи, различать производные и непроизводные предлоги, простые и составные предлоги.

Употреблять предлоги в речи в соответствии с их значением и стилистическими особенностями, соблюдать нормы правописания производных предлогов.

Соблюдать нормы употребления имён существительных и местоимений с предлогами, предлогов **из** – **с**, **в** – **на** в составе словосочетаний, правила правописания производных предлогов.

Проводить морфологический анализ предлогов, применять это умение при выполнении языкового анализа различных -видов и в речевой практик

Союз

Характеризовать союз как служебную часть речи, различать разряды союзов по значению, по строению, объяснять роль союзов в тексте, в том числе как средств связи однородных членов предложения и частей сложного предложения.

Употреблять союзы в речи в соответствии с их значением и стилистическими особенностями, соблюдать правила правописания союзов, постановки знаков препинания в сложных союзных предложениях, постановки знаков препинания в предложениях с союзом **и**.

Проводить морфологический анализ союзов, применять это умение в речевой практике.

Частица

Характеризовать частицу как служебную часть речи, различать разряды частиц по значению, по составу, объяснять роль частиц в передаче различных оттенков значения в слове и тексте, в образовании форм глагола, понимать интонационные особенности предложений с частицами.

Употреблять частицы в речи в соответствии с их значением и стилистической окраской; соблюдать нормы правописания частиц.

Проводить морфологический анализ частиц, применять это умение в речевой практике.

Междометия и звукоподражательные слова

Характеризовать междометия как особую группу слов, различать группы междометий по значению, объяснять роль междометий в речи, характеризовать особенности звукоподражательных слов и их употребление в разговорной речи, в художественной литературе.

Проводить морфологический анализ междометий, применять это умение в речевой практике.

Соблюдать пунктуационные правила оформления предложений с междометиями.

Различать грамматические омонимы.

8 КЛАСС

Общие сведения о языке

Иметь представление о русском языке как одном из славянских языков.

Язык и речь

Создавать устные монологические высказывания объёмом не менее 8 предложений на основе жизненных наблюдений, личных впечатлений, чтения научно-учебной, художественной, научно-популярной и публицистической литературы (монолог-описание, монолог-рассуждение, монолог-повествование); выступать с научным сообщением.

Участвовать в диалоге на лингвистические темы (в рамках изученного) и темы на основе жизненных наблюдений (объём не менее 6 реплик).

Владеть различными видами аудирования: выборочным, ознакомительным, детальным – научно-учебных, художественных, публицистических текстов различных функционально-смысловых типов речи.

Владеть различными видами чтения: просмотровым, ознакомительным, изучающим, поисковым.

Устно пересказывать прочитанный или прослушанный текст объёмом не менее 140 слов.

Понимать содержание прослушанных и прочитанных научно-учебных, художественных, публицистических текстов различных функционально-смысловых типов речи объёмом не менее 280 слов: подробно, сжато и выборочно передавать в устной и письменной форме содержание прослушанных и прочитанных научно-учебных, художественных, публицистических текстов различных функционально-смысловых типов речи (для подробного изложения объём исходного текста должен составлять не менее 230 слов; для сжатого и выборочного изложения – не менее 260 слов).

Осуществлять выбор языковых средств для создания высказывания в соответствии с целью, темой и коммуникативным замыслом.

Соблюдать в устной речи и на письме нормы современного русского литературного языка, в том числе во время списывания текста объёмом 120–140 слов; словарного диктанта объёмом 30–35 слов; диктанта на основе связного текста объёмом 120–140 слов, составленного с учётом ранее изученных правил правописания (в том числе содержащего изученные в течение четвёртого года обучения орфограммы, пунктограммы и слова с непроверяемыми написаниями); понимать особенности использования мимики и жестов в разговорной речи; объяснять национальную обусловленность норм речевого этикета; соблюдать в устной речи и на письме правила русского речевого этикета.

Текст

Анализировать текст с точки зрения его соответствия основным признакам: наличия темы, главной мысли, грамматической связи предложений, цельности и относительной законченности; указывать способы и средства связи предложений в тексте; анализировать текст с точки зрения его принадлежности к функционально-смысловому типу речи;

анализировать языковые средства выразительности в тексте (фонетические, словообразовательные, лексические, морфологические).

Распознавать тексты разных функционально-смысловых типов речи; анализировать тексты разных функциональных разновидностей языка и жанров; применять эти знания при выполнении языкового анализа различных видов и в речевой практике.

Создавать тексты различных функционально-смысловых типов речи с опорой на жизненный и читательский опыт; тексты с опорой на произведения искусства (в том числе сочинения-миниатюры объёмом 7 и более предложений; классные сочинения объёмом не менее 200 слов с учётом стиля и жанра сочинения, характера темы).

Владеть умениями информационной переработки текста: со-здавать тезисы, конспект; извлекать информацию из различных источников, в том числе из лингвистических словарей и справочной литературы, и использовать её в учебной деятельности.

Представлять сообщение на заданную тему в виде презентации.

Представлять содержание прослушанного или прочитанного научно-учебного текста в виде таблицы, схемы; представлять содержание таблицы, схемы в виде текста.

Редактировать тексты: собственные и(или) созданные другими обучающимися тексты с целью совершенствования их содержания и формы, сопоставлять исходный и отредактированный тексты.

Функциональные разновидности языка

Характеризовать особенности официально-делового стиля (заявление, объяснительная записка, автобиография, характеристика) и научного стиля, основных жанров научного стиля (реферат, доклад на научную тему), выявлять сочетание различных функциональных разновидностей языка в тексте, средства связи предложений в тексте.

Создавать тексты официально-делового стиля (заявление, объяснительная записка, автобиография, характеристика), публицистических жанров; оформлять деловые бумаги.

Осуществлять выбор языковых средств для создания высказывания в соответствии с целью, темой и коммуникативным замыслом.

Система языка

Синтаксис. Культура речи. Пунктуация

Иметь представление о синтаксисе как разделе лингвистики.

Распознавать словосочетание и предложение как единицы синтаксиса.

Различать функции знаков препинания.

Словосочетание

Распознавать словосочетания по морфологическим свойствам главного слова: именные, глагольные, наречные; определять типы подчинительной связи слов в словосочетании: согласование, управление, примыкание; выявлять грамматическую синонимию словосочетаний.

Применять нормы построения словосочетаний.

Предложение

Характеризовать основные признаки предложения, средства оформления предложения в устной и письменной речи; различать функции знаков препинания.

Распознавать предложения по цели высказывания, эмоциональной окраске, характеризовать их интонационные и смысловые особенности, языковые формы выражения побуждения в побудительных предложениях; использовать в текстах публицистического стиля риторическое восклицание, вопросно-ответную форму изложения.

Распознавать предложения по количеству грамматических основ; различать способы выражения подлежащего, виды сказуемого и способы его выражения. Применять нормы построения простого предложения, использования инверсии; применять нормы согласования сказуемого с подлежащим, в том числе выраженным словосочетанием, сложносокращёнными словами, словами **большинство – меньшинство**, количественными сочетаниями. Применять нормы постановки тире между подлежащим и сказуемым.

Распознавать предложения по наличию главных и второстепенных членов, предложения полные и неполные (понимать особенности употребления неполных предложений в диалогической речи, соблюдения в устной речи интонации неполного предложения).

Различать виды второстепенных членов предложения (согласованные и несогласованные определения, приложение как особый вид определения; прямые и косвенные дополнения, виды обстоятельств).

Распознавать односоставные предложения, их грамматические признаки, морфологические средства выражения главных членов; различать виды односоставных предложений (назывное предложение, определённо-личное предложение, неопределённо-личное предложение, обобщённо-личное предложение, безличное предложение); характеризовать грамматические различия односоставных предложений и двусоставных неполных предложений; выявлять синтаксическую синонимию односоставных и двусоставных предложений; понимать особенности употребления односоставных предложений в речи; характеризовать грамматические, интонационные и пунктуационные особенности предложений со словами **да, нет**.

Характеризовать признаки однородных членов предложения, средства их связи (союзная и бессоюзная связь); различать однородные и неоднородные определения; находить обобщающие слова при однородных членах; понимать особенности употребления в речи сочетаний однородных членов разных типов.

Применять нормы построения предложений с однородными членами, связанными двойными союзами **не только... но и, как... так и**.

Применять правила постановки знаков препинания в предложениях с однородными членами, связанными попарно, с помощью повторяющихся союзов (**и... и, или... или, либо... либо, ни... ни, то... то**); правила постановки знаков препинания в предложениях с обобщающим словом при однородных членах.

Распознавать простые неосложнённые предложения, в том числе предложения с неоднородными определениями; простые предложения, осложнённые однородными членами, включая предложения с обобщающим словом при однородных членах, осложнённые обособленными членами, обращением, вводными словами и предложениями, вставными конструкциями, междометиями.

Различать виды обособленных членов предложения, применять правила обособления согласованных и несогласованных определений (в том числе приложений), дополнений, обстоятельств, уточняющих членов, пояснительных и присоединительных конструкций. Применять правила постановки знаков препинания в предложениях со сравнительным оборотом; правила обособления согласованных и несогласованных определений (в том числе приложений), дополнений, обстоятельств, уточняющих членов, пояснительных и присоединительных конструкций; правила постановки знаков препинания в предложениях с вводными и вставными конструкциями, обращениями и междометиями.

Различать группы вводных слов по значению, различать вводные предложения и вставные конструкции; понимать особенности употребления предложений с вводными словами, вводными предложениями и вставными конструкциями, обращениями и междометиями в речи, понимать их функции; выявлять омонимию членов предложения и вводных слов, словосочетаний и предложений.

Применять нормы построения предложений с вводными словами и предложениями, вставными конструкциями, обращениями (распространёнными и нераспространёнными), междометиями.

Распознавать сложные предложения, конструкции с чужой речью (в рамках изученного).

Проводить синтаксический анализ словосочетаний, синтаксический и пунктуационный анализ предложений; применять знания по синтаксису и пунктуации при выполнении языкового анализа различных видов и в речевой практике.

9 КЛАСС

Общие сведения о языке

Осознавать роль русского языка в жизни человека, государства, общества; понимать внутренние и внешние функции русского языка и уметь рассказать о них.

Язык и речь

Создавать устные монологические высказывания объёмом не менее 80 слов на основе наблюдений, личных впечатлений, чтения научно-учебной, художественной и научно-популярной литературы: монолог-сообщение, монолог-описание, монолог-рассуждение, монолог-повествование; выступать с научным сообщением.

Участвовать в диалогическом и полилогическом общении (побуждение к действию, обмен мнениями, запрос информации, сообщение информации) на бытовые, научно-учебные (в том числе лингвистические) темы (объём не менее 6 реплик).

Владеть различными видами аудирования: выборочным, ознакомительным, детальным – научно-учебных, художественных, публицистических текстов различных функционально-смысловых типов речи.

Владеть различными видами чтения: просмотровым, ознакомительным, изучающим, поисковым.

Устно пересказывать прочитанный или прослушанный текст объёмом не менее 150 слов.

Осуществлять выбор языковых средств для создания высказывания в соответствии с целью, темой и коммуникативным замыслом.

Соблюдать в устной речи и на письме нормы современного русского литературного языка, в том числе во время списывания текста объёмом 140–160 слов; словарного диктанта объёмом 35–40 слов; диктанта на основе связного текста объёмом 140–160 слов, составленного с учётом ранее изученных правил правописания (в том числе содержащего изученные в течение пятого года обучения орфограммы, пунктограммы и слова с непроверяемыми написаниями).

Текст

Анализировать текст: определять и комментировать тему и главную мысль текста; подбирать заголовок, отражающий тему или главную мысль текста.

Устанавливать принадлежность текста к функционально-смысловому типу речи.

Находить в тексте типовые фрагменты – описание, повествование, рассуждение-доказательство, оценочные высказывания.

Прогнозировать содержание текста по заголовку, ключевым словам, зачину или концовке.

Выявлять отличительные признаки текстов разных жанров.

Создавать высказывание на основе текста: выражать своё отношение к прочитанному или прослушанному в устной и письменной форме.

Создавать тексты с опорой на жизненный и читательский опыт; на произведения искусства (в том числе сочинения-миниатюры объёмом 8 и более предложений или объёмом не менее 6–7 предложений сложной структуры, если этот объём позволяет

раскрыть тему, выразить главную мысль); классные сочинения объёмом не менее 250 слов с учётом стиля и жанра сочинения, характера темы.

Владеть умениями информационной переработки текста: выделять главную и второстепенную информацию в тексте; извлекать информацию из различных источников, в том числе из лингвистических словарей и справочной литературы, и использовать её в учебной деятельности.

Представлять сообщение на заданную тему в виде презентации.

Представлять содержание прослушанного или прочитанного научно-учебного текста в виде таблицы, схемы; представлять содержание таблицы, схемы в виде текста.

Подробно и сжато передавать в устной и письменной форме содержание прослушанных и прочитанных текстов различных функционально-смысловых типов речи (для подробного изложения объём исходного текста должен составлять не менее 280 слов; для сжатого и выборочного изложения – не менее 300 слов).

Редактировать собственные/созданные другими обучающимися тексты с целью совершенствования их содержания (проверка фактического материала, начальный логический анализ текста – целостность, связность, информативность).

Функциональные разновидности языка

Характеризовать сферу употребления, функции, типичные ситуации речевого общения, задачи речи, языковые средства, характерные для научного стиля; основные особенности языка художественной литературы; особенности сочетания элементов разговорной речи и разных функциональных стилей в художественном произведении.

Характеризовать разные функционально-смысловые типы речи, понимать особенности их сочетания в пределах одного текста; понимать особенности употребления языковых средств выразительности в текстах, принадлежащих к различным функционально-смысловым типам речи, функциональным разновидностям языка.

Использовать при создании собственного текста нормы построения текстов, принадлежащих к различным функционально-смысловым типам речи, функциональным разновидностям языка, нормы составления тезисов, конспекта, написания реферата.

Составлять тезисы, конспект, писать рецензию, реферат.

Оценивать чужие и собственные речевые высказывания разной функциональной направленности с точки зрения соответствия их коммуникативным требованиям и языковой правильности; исправлять речевые недостатки, редактировать текст.

Выявлять отличительные особенности языка художественной литературы в сравнении с другими функциональными разновидностями языка. Распознавать метафору, олицетворение, эпитет, гиперболу, сравнение.

Система языка

Синтаксис. Культура речи. Пунктуация

Сложносочинённое предложение

Выявлять основные средства синтаксической связи между частями сложного предложения.

Распознавать сложные предложения с разными видами связи, бессоюзные и союзные предложения (сложносочинённые и сложноподчинённые).

Характеризовать сложносочинённое предложение, его строение, смысловое, структурное и интонационное единство частей сложного предложения.

Выявлять смысловые отношения между частями сложносочинённого предложения, интонационные особенности сложносочинённых предложений с разными типами смысловых отношений между частями.

Понимать особенности употребления сложносочинённых предложений в речи.

Соблюдать основные нормы построения сложносочинённого предложения.

Понимать явления грамматической синонимии сложно-сочинённых предложений и простых предложений с однородными членами; использовать соответствующие конструкции в речи.

Проводить синтаксический и пунктуационный анализ сложносочинённых предложений.

Применять правила постановки знаков препинания в сложносочинённых предложениях.

Сложноподчинённое предложение

Распознавать сложноподчинённые предложения, выделять главную и придаточную части предложения, средства связи частей сложноподчинённого предложения.

Различать подчинительные союзы и союзные слова.

Различать виды сложноподчинённых предложений по характеру смысловых отношений между главной и придаточной частями, структуре, синтаксическим средствам связи, выявлять особенности их строения.

Выявлять сложноподчинённые предложения с несколькими придаточными, сложноподчинённые предложения с придаточной частью определительной, изъяснительной и обстоятельственной (места, времени, причины, образа действия, меры и степени, сравнения, условия, уступки, следствия, цели).

Выявлять однородное, неоднородное и последовательное подчинение придаточных частей.

Понимать явления грамматической синонимии сложноподчинённых предложений и простых предложений с обособленными членами; использовать соответствующие конструкции в речи.

Соблюдать основные нормы построения сложноподчинённого предложения.

Понимать особенности употребления сложноподчинённых предложений в речи.

Проводить синтаксический и пунктуационный анализ сложноподчинённых предложений.

Применять нормы построения сложноподчинённых предложений и правила постановки знаков препинания в них.

Бессоюзное сложное предложение

Характеризовать смысловые отношения между частями бессоюзного сложного предложения, интонационное и пунктуационное выражение этих отношений.

Соблюдать основные грамматические нормы построения бессоюзного сложного предложения.

Понимать особенности употребления бессоюзных сложных предложений в речи.

Проводить синтаксический и пунктуационный анализ бессоюзных сложных предложений.

Выявлять грамматическую синонимию бессоюзных сложных предложений и союзных сложных предложений, использовать соответствующие конструкции в речи; применять нормы постановки знаков препинания в бессоюзных сложных предложениях.

Сложные предложения с разными видами союзной и бессоюзной связи

Распознавать типы сложных предложений с разными видами связи.

Соблюдать основные нормы построения сложных предложений с разными видами связи.

Употреблять сложные предложения с разными видами связи в речи.

Проводить синтаксический и пунктуационный анализ сложных предложений с разными видами связи.

Применять правила постановки знаков препинания в сложных предложениях с разными видами связи.

Прямая и косвенная речь

Распознавать прямую и косвенную речь; выявлять синонимию предложений с прямой и косвенной речью.

Уметь цитировать и применять разные способы включения цитат в высказывание.

Соблюдать основные нормы построения предложений с прямой и косвенной речью, при цитировании.

Применять правила постановки знаков препинания в предложениях с прямой и косвенной речью, при цитировании.

**ТЕМАТИЧЕСКОЕ ПЛАНИРОВАНИЕ
5 КЛАСС**

№ п/п	Наименование разделов и тем программы	Количество часов			Электронные (цифровые) образовательные ресурсы
		Всего	Контрольные работы	Практические работы	
Раздел 1. Общие сведения о языке					
1.1	Богатство и выразительность русского языка	2	0	0	Библиотека ЦОК https://m.edsoo.ru/7f413034
Итого по разделу		2			
Раздел 2. Язык и речь					
2.1	Виды речевой деятельности	7	0	0	Библиотека ЦОК https://m.edsoo.ru/7f413034
Итого по разделу		7			
Раздел 3. Текст					
3.1	Текст. Функционально-смысловые типы речи. Информационная переработка текста	11	0	3	Библиотека ЦОК https://m.edsoo.ru/7f413034
Итого по разделу		11			
Раздел 4. Функциональные разновидности языка					
4.1	Функциональные разновидности языка (общее представление)	4	0	1	Библиотека ЦОК https://m.edsoo.ru/7f413034
Итого по разделу		4			
Раздел 5. Система языка					
5.1	Фонетика. Графика. Орфоэпия. Орфография	13	0	0	Библиотека ЦОК https://m.edsoo.ru/7f413034
5.2	Морфемика. Орфография	13	0	0	Библиотека ЦОК https://m.edsoo.ru/7f413034
5.3	Лексикология	11	0	1	Библиотека ЦОК https://m.edsoo.ru/7f413034

Итого по разделу		37			
Раздел 6. Синтаксис. Культура речи. Пунктуация					
6.1	Синтаксис и пунктуация как разделы лингвистики. Словосочетание	2	0	0	Библиотека ЦОК https://m.edsoo.ru/7f413034
6.2	Простое двусоставное предложение	9	0	0	Библиотека ЦОК https://m.edsoo.ru/7f413034
6.3	Простое осложнённое предложение	6	0	1	Библиотека ЦОК https://m.edsoo.ru/7f413034
6.4	Сложное предложение	7	0	2	Библиотека ЦОК https://m.edsoo.ru/7f413034
6.5	Прямая речь	2	0	0	Библиотека ЦОК https://m.edsoo.ru/7f413034
6.6	Диалог	2	0	1	Библиотека ЦОК https://m.edsoo.ru/7f413034
Итого по разделу		28			
Раздел 7. Морфология. Культура речи. Орфография					
7.1	Система частей речи в русском языке	2	0	0	Библиотека ЦОК https://m.edsoo.ru/7f413034
7.2	Имя существительное	22	0	3	Библиотека ЦОК https://m.edsoo.ru/7f413034
7.3	Имя прилагательное	12	0	1	Библиотека ЦОК https://m.edsoo.ru/7f413034
7.4	Глагол	24	0	3	Библиотека ЦОК https://m.edsoo.ru/7f413034
Итого по разделу		60			
Повторение пройденного материала		9	0	0	Библиотека ЦОК https://m.edsoo.ru/7f413034
Итоговый контроль (сочинения, изложения, контрольные и проверочные работы, диктанты)		12	12	0	Библиотека ЦОК https://m.edsoo.ru/7f413034
ОБЩЕЕ КОЛИЧЕСТВО ЧАСОВ ПО ПРОГРАММЕ		170	12	16	

6 КЛАСС

№ п/п	Наименование разделов и тем программы	Количество часов			Электронные (цифровые) образовательные ресурсы
		Всего	Контрольные работы	Практические работы	
Раздел 1. Общие сведения о языке					
1.1	Основные функции русского языка	2	0	0	Библиотека ЦОК https://m.edsoo.ru/7f414452
1.2	Литературный язык	1	0	0	Библиотека ЦОК https://m.edsoo.ru/7f414452
Итого по разделу		3			
Раздел 2. Язык и речь					
2.1	Виды речи. Монолог и диалог. Их разновидности	6	0	1	Библиотека ЦОК https://m.edsoo.ru/7f414452
Итого по разделу		6			
Раздел 3. Текст					
3.1	Информационная переработка текста	6	0	1	Библиотека ЦОК https://m.edsoo.ru/7f414452
3.2	Функционально-смысловые типы речи	4	0	1	Библиотека ЦОК https://m.edsoo.ru/7f414452
3.3	Виды описания. Смысловой анализ текста	3	0	0	Библиотека ЦОК https://m.edsoo.ru/7f414452
Итого по разделу		13			
Раздел 4. Функциональные разновидности языка					
4.1	Официально деловой и научный стиль. Жанры	11	0	1	Библиотека ЦОК https://m.edsoo.ru/7f414452
Итого по разделу		11			
Раздел 5. Лексикология. Культура речи					

5.1	Группы лексики по происхождению. Активный и пассивный запас лексики	2	0	0	Библиотека ЦОК https://m.edsoo.ru/7f414452
5.2	Лексика с точки зрения сферы употребления	17	0	1	Библиотека ЦОК https://m.edsoo.ru/7f414452
5.3	Лексика русского языка с точки зрения ее происхождения	3	0	0	Библиотека ЦОК https://m.edsoo.ru/7f414452
Итого по разделу		22			
Раздел 6. Словообразование. Культура речи. Орфография					
6.1	Морфемика и словообразование как разделы лингвистики	1	0	0	Библиотека ЦОК https://m.edsoo.ru/7f414452
6.2	Виды морфем. Основные способы образования слов в русском языке. Правописание сложных и сложносокращённых слов	6	0	0	Библиотека ЦОК https://m.edsoo.ru/7f414452
6.3	Орфографический анализ	5	0	1	Библиотека ЦОК https://m.edsoo.ru/7f414452
6.4	Понятие об этимологии	1	0	0	Библиотека ЦОК https://m.edsoo.ru/7f414452
6.5	Морфемный и словообразовательный анализ слов	3	0	1	Библиотека ЦОК https://m.edsoo.ru/7f414452
Итого по разделу		16			
Раздел 7. Морфология. Культура речи. Орфография					
7.1	Части речи в русском языке	2	0	0	Библиотека ЦОК https://m.edsoo.ru/7f414452
7.2	Имя существительное	11	0	1	Библиотека ЦОК https://m.edsoo.ru/7f414452
7.3	Имя прилагательное	18	0	4	Библиотека ЦОК https://m.edsoo.ru/7f414452
7.4	Имя числительное	21	0	3	Библиотека ЦОК https://m.edsoo.ru/7f414452

7.5	Местоименение	20	0	2	Библиотека ЦОК https://m.edsoo.ru/7f414452
7.6	Глагол	34	0	13	Библиотека ЦОК https://m.edsoo.ru/7f414452
Итого по разделу		106			
Повторение пройденного материала		13	0	0	Библиотека ЦОК https://m.edsoo.ru/7f414452
Итоговый контроль (сочинения, изложения, контрольные и проверочные работы, диктанты)		14	14	0	Библиотека ЦОК https://m.edsoo.ru/7f414452
ОБЩЕЕ КОЛИЧЕСТВО ЧАСОВ ПО ПРОГРАММЕ		204	14	30	

7 КЛАСС

№ п/п	Наименование разделов и тем программы	Количество часов			Электронные (цифровые) образовательные ресурсы
		Всего	Контрольные работы	Практические работы	
Раздел 1. Общие сведения о языке					
1.1	Язык как развивающееся явление	1	0	0	Библиотека ЦОК https://m.edsoo.ru/7f4159f6
Итого по разделу		1			
Раздел 2. Язык и речь					
2.1	Монолог и его виды	1	0	0	Библиотека ЦОК https://m.edsoo.ru/7f4159f6
2.2	Диалог и его виды	1	0	0	Библиотека ЦОК https://m.edsoo.ru/7f4159f6
Итого по разделу		2			
Раздел 3. Текст					
3.1	Основные признаки текста (повторение)	2	0	0	Библиотека ЦОК https://m.edsoo.ru/7f4159f6
3.2	Информационная переработка текста	2	0	1	Библиотека ЦОК https://m.edsoo.ru/7f4159f6
3.3	Функционально-смысловые типы речи	4	0	2	Библиотека ЦОК https://m.edsoo.ru/7f4159f6
Итого по разделу		8			
Раздел 4. Функциональные разновидности языка					
4.1	Публицистический стиль	4	0	0	Библиотека ЦОК https://m.edsoo.ru/7f4159f6
4.2	Официально деловой стиль	2	0	0	Библиотека ЦОК https://m.edsoo.ru/7f4159f6
Итого по разделу		6			
Раздел 5. Система языка. Морфология. Культура речи. Орфография					

5.1	Морфология как раздел науки о языке (обобщение)	1	0	0	Библиотека ЦОК https://m.edsoo.ru/7f4159f6
5.2	Причастие как особая форма глагола	20	0	4	Библиотека ЦОК https://m.edsoo.ru/7f4159f6
5.3	Деепричастие как особая форма глагола	14	0	5	Библиотека ЦОК https://m.edsoo.ru/7f4159f6
5.4	Наречие	21	0	8	Библиотека ЦОК https://m.edsoo.ru/7f4159f6
5.5	Слова категории состояния	2	0	0	Библиотека ЦОК https://m.edsoo.ru/7f4159f6
5.6	Служебные части речи	1	0	0	Библиотека ЦОК https://m.edsoo.ru/7f4159f6
5.7	Предлог	12	0	5	Библиотека ЦОК https://m.edsoo.ru/7f4159f6
5.8	Союз	12	0	3	Библиотека ЦОК https://m.edsoo.ru/7f4159f6
5.9	Частица	12	0	5	Библиотека ЦОК https://m.edsoo.ru/7f4159f6
5.10	Междометия и звукоподражательные слова	4	0	2	Библиотека ЦОК https://m.edsoo.ru/7f4159f6
5.11	Омонимия слов разных частей речи	2	0	1	Библиотека ЦОК https://m.edsoo.ru/7f4159f6
Итого по разделу		101			
Повторение пройденного материала		8	0	0	Библиотека ЦОК https://m.edsoo.ru/7f4159f6
Итоговый контроль (сочинения, изложения, контрольные и проверочные работы, диктанты)		10	10	0	Библиотека ЦОК https://m.edsoo.ru/7f4159f6
ОБЩЕЕ КОЛИЧЕСТВО ЧАСОВ ПО ПРОГРАММЕ		136	10	36	

8 КЛАСС

№ п/п	Количество часов
-------	------------------

	Наименование разделов и тем программы	Всего	Контрольные работы	Практические работы	Электронные (цифровые) образовательные ресурсы
Раздел 1. Общие сведения о языке					
1.1	Русский язык в кругу других славянских языков	1	0	0	Библиотека ЦОК https://m.edsoo.ru/7f417922
Итого по разделу		1			
Раздел 2. Язык и речь					
2.1	Виды речи. Монолог и диалог. Их разновидности	4	0	1	Библиотека ЦОК https://m.edsoo.ru/7f417922
Итого по разделу		4			
Раздел 3. Текст					
3.1	Текст и его признаки. Функционально-смысловые типы речи. Смысловый анализ текста. Информационная переработка текста	5	0	2	Библиотека ЦОК https://m.edsoo.ru/7f417922
Итого по разделу		5			
Раздел 4. Функциональные разновидности языка					
4.1	Официально-деловой стиль. Научный стиль. Жанры.	5	0	1	Библиотека ЦОК https://m.edsoo.ru/7f417922
Итого по разделу		5			
Раздел 5. Система языка. Синтаксис. Культура речи. Пунктуация					
5.1	Синтаксис как раздел лингвистики	1	0	0	Библиотека ЦОК https://m.edsoo.ru/7f417922
5.2	Пунктуация. Функции знаков препинания	1	0	0	Библиотека ЦОК https://m.edsoo.ru/7f417922
Итого по разделу		2			
Раздел 6. Система языка. Словосочетание					

6.1	Словосочетание и его признаки. Виды словосочетаний по морфологическим свойствам главного слова. Типы подчинительной связи в словосочетании	5	0	2	Библиотека ЦОК https://m.edsoo.ru/7f417922
Итого по разделу		5			
Раздел 7. Система языка. Предложение					
7.1	Предложение и его основные признаки. Виды предложений	6	0	5	Библиотека ЦОК https://m.edsoo.ru/7f417922
7.2	Двусоставное предложение. Главные члены предложения (грамматическая основа)	5	0	0	Библиотека ЦОК https://m.edsoo.ru/7f417922
7.3	Второстепенные члены предложения	10	0	3	Библиотека ЦОК https://m.edsoo.ru/7f417922
7.4	Односоставные предложения. Виды односоставных предложений	10	0	3	Библиотека ЦОК https://m.edsoo.ru/7f417922
7.5	Простое осложнённое предложение. Предложения с однородными членами	10	0	4	Библиотека ЦОК https://m.edsoo.ru/7f417922
7.6	Предложения с обособленными членами. Виды обособленных членов предложения. Уточняющие члены предложения, пояснительные и присоединительные конструкции	12	0	5	Библиотека ЦОК https://m.edsoo.ru/7f417922
7.7	Предложения с обращениями, вводными и вставными конструкциями. Обращение. Вводные конструкции. Вставные конструкции	10	0	5	Библиотека ЦОК https://m.edsoo.ru/7f417922
Итого по разделу		63			
Повторение пройденного материала		8	0	8	Библиотека ЦОК https://m.edsoo.ru/7f417922
Итоговый контроль (сочинения, изложения, контрольные и проверочные работы, диктанты)		9	9	0	Библиотека ЦОК https://m.edsoo.ru/7f417922

ОБЩЕЕ КОЛИЧЕСТВО ЧАСОВ ПО ПРОГРАММЕ		102	9	39	
9 КЛАСС					
№ п/п	Наименование разделов и тем программы	Количество часов			Электронные (цифровые) образовательные ресурсы
		Всего	Контрольные работы	Практические работы	
Раздел 1. Общие сведения о языке					
1.1	Роль русского языка в Российской Федерации	2	0	0	Библиотека ЦОК https://m.edsoo.ru/7f419b78
1.2	Русский язык в современном мире	2	0	0	Библиотека ЦОК https://m.edsoo.ru/7f419b78
Итого по разделу		4			
Раздел 2. Язык и речь					
2.1	Речь устная и письменная, монологическая и диалогическая (повторение). Виды речевой деятельности: аудирование, чтение, говорение, письмо	4	0	0	Библиотека ЦОК https://m.edsoo.ru/7f419b78
Итого по разделу		4			
Раздел 3. Текст					
3.1	Текст и его признаки (обобщение). Функционально-смысловые типы речи (обобщение). Смысловый анализ текста (обобщение). Информационная переработка текста	3			Библиотека ЦОК https://m.edsoo.ru/7f419b78
Итого по разделу		3			
Раздел 4. Функциональные разновидности языка					
4.1	Функциональные разновидности языка. Язык художественной литературы и его отличия от других функциональных	2			Библиотека ЦОК https://m.edsoo.ru/7f419b78

	разновидностей современного русского языка				
4.2	Научный стиль	3		1	Библиотека ЦОК https://m.edsoo.ru/7f419b78
Итого по разделу		5			
Раздел 5. Система языка. Синтаксис. Культура речи. Пунктуация					
5.1	Сложное предложение	1			Библиотека ЦОК https://m.edsoo.ru/7f419b78
5.2	Сложносочинённое предложение	12		4	Библиотека ЦОК https://m.edsoo.ru/7f419b78
5.3	Сложноподчинённое предложение	27		5	Библиотека ЦОК https://m.edsoo.ru/7f419b78
5.4	Бессоюзное сложное предложение	16		8	Библиотека ЦОК https://m.edsoo.ru/7f419b78
5.5	Сложные предложения с разными видами союзной и бессоюзной связи	9		2	Библиотека ЦОК https://m.edsoo.ru/7f419b78
5.6	Прямая и косвенная речь. Цитирование	4		1	Библиотека ЦОК https://m.edsoo.ru/7f419b78
Итого по разделу		69			
Повторение пройденного материала		8			Библиотека ЦОК https://m.edsoo.ru/7f419b78
Итоговый контроль (сочинения, изложения, контрольные и проверочные работы, диктанты)		9	9		Библиотека ЦОК https://m.edsoo.ru/7f419b78
ОБЩЕЕ КОЛИЧЕСТВО ЧАСОВ ПО ПРОГРАММЕ		102	9	21	

**ПОУРОЧНОЕ ПЛАНИРОВАНИЕ
5 КЛАСС**

№ п/п	Тема урока	Количество часов			Дата изучения	Электронные цифровые образовательные ресурсы
		Всего	Контрольные работы	Практические работы		

1	Богатство и выразительность русского языка	1	0	0		
2	Лингвистика как наука о языке	1	0	0		Библиотека ЦОК https://m.edsoo.ru/fa251ffa
3	Повторение. Орфография. Правописание гласных и согласных в корне (повторение изученного в начальной школе)	1	0	0		Библиотека ЦОК https://m.edsoo.ru/fa252126
4	Повторение. Орфография. Правописание разделительного мягкого (ь) и разделительного твердого (ъ) знаков (повторение изученного в начальной школе)	1	0	0		Библиотека ЦОК https://m.edsoo.ru/fa252252
5	Повторение. Состав слова (повторение изученного в начальной школе)	1	0	0		Библиотека ЦОК https://m.edsoo.ru/fa2523b0
6	Повторение. Морфология. Самостоятельные и служебные части речи (повторение изученного в начальной школе)	1	0	0		Библиотека ЦОК https://m.edsoo.ru/fa252522
7	Повторение. Синтаксис (повторение изученного в начальной школе)	1	0	0		Библиотека ЦОК https://m.edsoo.ru/fa2526f8
8	Контрольная работа (повторение изученного в начальной школе)	1	1	0		
9	Речь устная и письменная	1	0	0		Библиотека ЦОК https://m.edsoo.ru/fa25286a
10	Монолог, диалог, полилог	1	0	0		
11	Виды речевой деятельности: говорение, слушание, чтение, письмо	1	0	0		

12	Виды чтения	1	0	0		
13	Виды аудирования	1	0	0		Библиотека ЦОК https://m.edsoo.ru/fa252ea0
14	Речевой этикет	1	0	0		Библиотека ЦОК https://m.edsoo.ru/fa252b4e
15	Сочинение/изложение (обучающее)	1	0	0		
16	Понятие о тексте	1	0	0		Библиотека ЦОК https://m.edsoo.ru/fa253350
17	Текст и его основные признаки	1	0	0		Библиотека ЦОК https://m.edsoo.ru/fa2534cc
18	Средства связи предложений и частей текста	1	0	0		Библиотека ЦОК https://m.edsoo.ru/fa25362a
19	Функционально-смысловые типы речи: описание, повествование, рассуждение	1	0	0		
20	Функционально-смысловые типы речи. Практикум	1	0	1		
21	Повествование как тип речи. Рассказ	1	0	0		Библиотека ЦОК https://m.edsoo.ru/fa253a30
22	Повествование как тип речи. Рассказ. Практикум	1	0	1		Библиотека ЦОК https://m.edsoo.ru/fa253bac
23	Информационная переработка текста: простой и сложный план текста	1	0	0		Библиотека ЦОК https://m.edsoo.ru/fa254002
24	Информационная переработка текста: простой и сложный план текста. Практикум	1	0	1		
25	Изложение и его виды	1	0	0		
26	Изложение (подробное изложение текста)	1	0	0		

27	Понятие о функциональных разновидностях языка	1	0	0		
28	Сферы речевого общения и их соотнесённость с функциональными разновидностями языка	1	0	0		
29	Функциональные разновидности языка. Практикум	1	0	1		
30	Повторение и обобщение по темам "Текст", "Функциональные разновидности языка"	1	0	0		
31	Буква и звук. Алфавит	1	0	0		
32	Согласные звуки и обозначающие их буквы. Глухие и звонкие согласные	1	0	0		Библиотека ЦОК https://m.edsoo.ru/fa25491c
33	Правописание согласных в корне слова	1	0	0		Библиотека ЦОК https://m.edsoo.ru/fa256ed8
34	Правописание согласных в корне слова. Типы орфограмм	1	0	0		
35	Согласные звуки и обозначающие их буквы. Твёрдые и мягкие согласные	1	0	0		
36	Гласные звуки и обозначающие их буквы	1	0	0		
37	Слог и ударение	1	0	0		Библиотека ЦОК https://m.edsoo.ru/fa254ad4
38	Сочинение (обучающее). Описание картины	1	0	0		
39	Правописание безударных гласных в корне слова	1	0	0		

40	Правописание безударных гласных в корне слова. Типы орфограмм	1	0	0		
41	Фонетический анализ слова	1	0	0		Библиотека ЦОК https://m.edsoo.ru/fa254d36
42	Орфоэпия. Орфоэпические нормы	1	0	0		Библиотека ЦОК https://m.edsoo.ru/fa254ebc
43	Повторение тем «Фонетика, графика, орфоэпия», «Орфография». Проверочная работа	1	0	0		
44	Морфемика как раздел лингвистики. Морфема как минимальная значимая единица языка	1	0	0		Библиотека ЦОК https://m.edsoo.ru/fa25674e
45	Окончание и основа	1	0	0		Библиотека ЦОК https://m.edsoo.ru/fa256898
46	Приставки	1	0	0		Библиотека ЦОК https://m.edsoo.ru/fa2569ce
47	Суффиксы	1	0	0		
48	Чередование звуков в морфемах	1	0	0		Библиотека ЦОК https://m.edsoo.ru/fa256afa
49	Морфемный анализ слов	1	0	0		Библиотека ЦОК https://m.edsoo.ru/fa256c26
50	Правописание ё-о после шипящих в корне слова	1	0	0		Библиотека ЦОК https://m.edsoo.ru/fa256d5c
51	Правописание неизменяемых на письме приставок	1	0	0		Библиотека ЦОК https://m.edsoo.ru/fa257130
52	Правописание приставок на -з (-с)	1	0	0		Библиотека ЦОК https://m.edsoo.ru/fa257464

53	Правописание ы — и после приставок	1	0	0	Библиотека ЦОК https://m.edsoo.ru/fa2575f4
54	Правописание ы — и после ц	1	0	0	Библиотека ЦОК https://m.edsoo.ru/fa25772a
55	Повторение темы «Морфемика. Орфография»	1	0	0	Библиотека ЦОК https://m.edsoo.ru/fa2578ba
56	Практикум по теме «Морфемика. Орфография»	1	0	0	
57	Контрольная работа по теме «Морфемика. Орфография»	1	1	0	
58	Лексикология как раздел лингвистики. Лексическое значение слова	1	0	0	Библиотека ЦОК https://m.edsoo.ru/fa2553d0
59	Толковые словари	1	0	0	Библиотека ЦОК https://m.edsoo.ru/fa2554fc
60	Однозначные и многозначные слова	1	0	0	
61	Понятие о лексической сочетаемости	1	0	0	Библиотека ЦОК https://m.edsoo.ru/fa25568c
62	Сочинение. Устный рассказ	1	1	0	
63	Тематические группы слов	1	0	0	Библиотека ЦОК https://m.edsoo.ru/fa2558ee
64	Синонимы	1	0	0	Библиотека ЦОК https://m.edsoo.ru/fa255b5a
65	Антонимы	1	0	0	Библиотека ЦОК https://m.edsoo.ru/fa255ce0
66	Омонимы. Паронимы	1	0	0	Библиотека ЦОК https://m.edsoo.ru/fa255e16
67	Лексический анализ слова	1	0	0	Библиотека ЦОК https://m.edsoo.ru/fa25632a

68	Повторение темы "Лексикология"	1	0	0		
69	Повторение темы "Лексикология". Практикум	1	0	1		
70	Контрольная работа по теме "Лексикология"	1	1	0		Библиотека ЦОК https://m.edsoo.ru/fa2565a0
71	Что изучает синтаксис	1	0	0		Библиотека ЦОК https://m.edsoo.ru/fa25e5de
72	Словосочетание	1	0	0		Библиотека ЦОК https://m.edsoo.ru/fa25e778
73	Предложение - основная единица речевого общения	1	0	0		Библиотека ЦОК https://m.edsoo.ru/fa25ea52
74	Виды предложений по цели высказывания	1	0	0		Библиотека ЦОК https://m.edsoo.ru/fa25ebce
75	Смысловые и интонационные особенности повествовательных, вопросительных, побудительных, восклицательных и невосклицательных предложений. Интонация	1	0	0		
76	Грамматическая основа предложения	1	0	0		
77	Главные члены предложения (грамматическая основа). Подлежащее и способы его выражения	1	0	0		Библиотека ЦОК https://m.edsoo.ru/fa25eda4
78	Главные члены предложения (грамматическая основа). Сказуемое и способы его выражения	1	0	0		Библиотека ЦОК https://m.edsoo.ru/fa25ef0c

79	Второстепенные члены предложения. Определение	1	0	0		Библиотека ЦОК https://m.edsoo.ru/fa25f402
80	Дополнение	1	0	0		Библиотека ЦОК https://m.edsoo.ru/fa25f57e
81	Обстоятельство	1	0	0		Библиотека ЦОК https://m.edsoo.ru/fa25f6e6
82	Однородные члены предложения	1	0	0		Библиотека ЦОК https://m.edsoo.ru/fa25fb78
83	Предложения с однородными членами	1	0	0		Библиотека ЦОК https://m.edsoo.ru/fa25fce0
84	Сочинение-описание картины	1	1	0		Библиотека ЦОК https://m.edsoo.ru/fa25ffb0
85	Знаки препинания в предложениях с однородными членами	1	0	0		Библиотека ЦОК https://m.edsoo.ru/fa25fe52
86	Знаки препинания в предложениях с однородными членами. Практикум	1	0	1		
87	Обращение	1	0	0		Библиотека ЦОК https://m.edsoo.ru/fa260190
88	Изложение с элементами сочинения (обучающее)	1	0	0		
89	Предложения простые и сложные. Сложные предложения с бессоюзной и союзной связью	1	0	0		Библиотека ЦОК https://m.edsoo.ru/fa2605c8
90	Сложные предложения с бессоюзной и союзной связью	1	0	0		
91	Предложения сложносочиненные и сложноподчиненные (общее	1	0	0		Библиотека ЦОК https://m.edsoo.ru/fa260744

	представление, практическое усвоение)					
92	Пунктуационное оформление сложных предложений, состоящих из частей, связанных бессоюзной связью и союзами и, но, а, однако, зато, да	1	0	0		Библиотека ЦОК https://m.edsoo.ru/fa2608a2
93	Пунктуационное оформление сложных предложений, состоящих из частей, связанных бессоюзной связью и союзами и, но, а, однако, зато, да. Практикум	1	0	1		Библиотека ЦОК https://m.edsoo.ru/fa260a8c
94	Предложения с прямой речью	1	0	0		Библиотека ЦОК https://m.edsoo.ru/fa260c12
95	Пунктуационное оформление предложений с прямой речью	1	0	0		
96	Диалог. Пунктуационное оформление диалога	1	0	0		Библиотека ЦОК https://m.edsoo.ru/fa260d5c
97	Диалог. Пунктуационное оформление диалога. Практикум	1	0	1		
98	Повторение темы «Синтаксис и пунктуация»	1	0	0		
99	Повторение темы «Синтаксис и пунктуация». Практикум	1	0	1		
100	Контрольная работа по теме «Синтаксис и пунктуация»	1	1	0		Библиотека ЦОК https://m.edsoo.ru/fa260e88
101	Система частей речи в русском языке	1	0	0		Библиотека ЦОК https://m.edsoo.ru/fa257a04
102	Самостоятельные и служебные части речи	1	0	0		

103	Имя существительное как часть речи	1	0	0		Библиотека ЦОК https://m.edsoo.ru/fa257b30
104	Род имён существительных. Имена существительные общего рода	1	0	0		Библиотека ЦОК https://m.edsoo.ru/fa25803a
105	Число имени существительного. Имена существительные, имеющие форму только единственного или множественного числа	1	0	0		Библиотека ЦОК https://m.edsoo.ru/fa2583d2
106	Изложение выборочное	1	1	0		Библиотека ЦОК https://m.edsoo.ru/fa25829c
107	Падеж имён существительных	1	0	0		
108	Типы склонения имён существительных	1	0	0		Библиотека ЦОК https://m.edsoo.ru/fa258580
109	Правописание мягкого знака на конце имён существительных после шипящих	1	0	0		Библиотека ЦОК https://m.edsoo.ru/fa2586b6
110	Буквы Е и И в падежных окончаниях имён существительных	1	0	0		Библиотека ЦОК https://m.edsoo.ru/fa2587e2
111	Буквы Е и И в падежных окончаниях имён существительных. Практикум	1	0	1		
112	Разносклоняемые и несклоняемые имена существительные	1	0	0		Библиотека ЦОК https://m.edsoo.ru/fa258918
113	Род несклоняемых имён существительных	1	0	0		Библиотека ЦОК https://m.edsoo.ru/fa258bde
114	Морфологический анализ имени существительного	1	0	0		Библиотека ЦОК https://m.edsoo.ru/fa258d28

115	Буквы О и Е после шипящих и Ц в окончаниях имён существительных	1	0	0		Библиотека ЦОК https://m.edsoo.ru/fa258fe4
116	Правописание суффиксов -ек-/-ик- имен существительных	1	0	0		Библиотека ЦОК https://m.edsoo.ru/fa25939a
117	Правописание суффиксов -чик-/-щик- имен существительных	1	0	0		Библиотека ЦОК https://m.edsoo.ru/fa259246
118	Правописание О и Е (Ё) после шипящих и Ц в суффиксах имен существительных	1	0	0		Библиотека ЦОК https://m.edsoo.ru/fa259110
119	Слитное и раздельное написание НЕ с именами существительными	1	0	0		Библиотека ЦОК https://m.edsoo.ru/fa2595ca
120	Правописание корней с чередованием а//о: -гар- — -гор-, -зар- — -зор-	1	0	0		Библиотека ЦОК https://m.edsoo.ru/fa2598a4
121	Правописание корней с чередованием а//о: -гар- — -гор-, -зар- — -зор-. Практикум	1	0	1		
122	Правописание корней с чередованием а // о: -лаг- — -лож--раст- — -рац- — -рос	1	0	0		Библиотека ЦОК https://m.edsoo.ru/fa25976e
123	Правописание корней с чередованием а // о: -лаг- — -лож--раст- — -рац- — -рос. Практикум	1	0	1		
124	Правописание корней с чередованием -клан- — -клон-, -скак- — -скоч-	1	0	0		Библиотека ЦОК https://m.edsoo.ru/fa2599d0
125	Повторение и обобщение по теме "Имя существительное"	1	0	0		

126	Контрольная работа по теме "Имя существительное"	1	1	0		Библиотека ЦОК https://m.edsoo.ru/fa259afc
127	Имя прилагательное как часть речи	1	0	0		Библиотека ЦОК https://m.edsoo.ru/fa259c1e
128	Общее грамматическое значение, морфологические признаки и синтаксические функции имени прилагательного	1	0	0		
129	Правописание безударных окончаний имен прилагательных	1	0	0		Библиотека ЦОК https://m.edsoo.ru/fa25a114
130	Буквы О и Е после шипящих и Ц в окончаниях имен прилагательных	1	0	0		Библиотека ЦОК https://m.edsoo.ru/fa25abe6
131	Имена прилагательные полные и краткие, их синтаксические функции	1	0	0		Библиотека ЦОК https://m.edsoo.ru/fa25a27c
132	Краткие прилагательные. Их синтаксические функции	1	0	0		
133	Морфологический анализ имен прилагательных	1	0	0		Библиотека ЦОК https://m.edsoo.ru/fa25a5ce
134	Сочинение-описание картины	1	1	0		Библиотека ЦОК https://m.edsoo.ru/fa25b1b8
135	Буквы О и Е после шипящих и Ц в суффиксах имен прилагательных	1	0	0		Библиотека ЦОК https://m.edsoo.ru/fa25ad6c
136	Буквы О и Е после шипящих и Ц в суффиксах имен прилагательных. Практикум	1	0	1		Библиотека ЦОК https://m.edsoo.ru/fa25aede
137	Слитное и раздельное написание НЕ с именами прилагательными	1	0	0		Библиотека ЦОК https://m.edsoo.ru/fa25b046

138	Повторение по теме «Имя прилагательное»	1	0	0		
139	Повторение по теме «Имя прилагательное». Практикум	1	0	0		
140	Контрольная работа по теме "Имя прилагательное"	1	1	0		Библиотека ЦОК https://m.edsoo.ru/fa25b398
141	Глагол как часть речи	1	0	0		Библиотека ЦОК https://m.edsoo.ru/fa25b514
142	Глагол как часть речи. Роль глагола в словосочетании и предложении, в речи	1	0	0		
143	Инфинитив и его грамматические свойства	1	0	0		Библиотека ЦОК https://m.edsoo.ru/fa25b686
144	Основа инфинитива, основа настоящего (будущего простого) времени глагола	1	0	0		
145	Глаголы совершенного и несовершенного вида	1	0	0		Библиотека ЦОК https://m.edsoo.ru/fa25b7ee
146	Глаголы совершенного и несовершенного вида (практикум)	1	0	0		Библиотека ЦОК https://m.edsoo.ru/fa25b960
147	Глаголы возвратные и невозвратные	1	0	0		Библиотека ЦОК https://m.edsoo.ru/fa25bb9a
148	Сочинение на тему	1	1	0		
149	Изменение глаголов по временам	1	0	0		Библиотека ЦОК https://m.edsoo.ru/fa25c1ee
150	Настоящее время: значение, образование, употребление	1	0	0		
151	Изменение глаголов по лицам и числам	1	0	0		Библиотека ЦОК https://m.edsoo.ru/fa25c98c

152	Изменение глаголов по лицам и числам. Спряжение	1	0	0	Библиотека ЦОК https://m.edsoo.ru/fa25cb58
153	Изменение глаголов по лицам и числам. Типы спряжения глагола (обобщение)	1	0	0	
154	Правописание безударных личных окончаний глаголов	1	0	0	Библиотека ЦОК https://m.edsoo.ru/fa25ccd4
155	Правописание безударных личных окончаний глаголов. Практикум	1	0	1	Библиотека ЦОК https://m.edsoo.ru/fa25ce32
156	Правописание мягкого знака (Ь) в инфинитиве, в форме 2-го лица единственного числа после шипящих	1	0	0	Библиотека ЦОК https://m.edsoo.ru/fa25d44a
157	Морфологический анализ глагола	1	0	0	Библиотека ЦОК https://m.edsoo.ru/fa25d116
158	Правописание корней с чередованием е//и	1	0	0	Библиотека ЦОК https://m.edsoo.ru/fa25e0ca
159	Правописание корней с чередованием е//и. Практикум	1	0	1	Библиотека ЦОК https://m.edsoo.ru/fa25e228
160	Обобщение по теме: "Правописание корней с чередованием е // и"	1	0	0	
161	Правописание гласной перед суффиксом -л- в формах прошедшего времени глагола	1	0	0	Библиотека ЦОК https://m.edsoo.ru/fa25d90e
162	Правописание гласной перед суффиксом -л- в формах прошедшего времени глагола. Практикум	1	0	1	Библиотека ЦОК https://m.edsoo.ru/fa25db02
163	Слитное и раздельное написание не с глаголами	1	0	0	Библиотека ЦОК https://m.edsoo.ru/fa25dc74

164	Повторение по теме «Глагол». Проверочная работа	1	0	0		Библиотека ЦОК https://m.edsoo.ru/fa25e430
165	Работа над ошибками, анализ работы	1	0	0		
166	Итоговая контрольная работа за курс 5 класса	1	1	0		Библиотека ЦОК https://m.edsoo.ru/fa261608
167	Повторение. Фонетика. Графика. Орфография. Орфоэпия	1	0	0		Библиотека ЦОК https://m.edsoo.ru/fa2610f4
168	Повторение. Лексикология. Культура речи	1	0	0		Библиотека ЦОК https://m.edsoo.ru/fa261284
169	Повторение. Морфология. Культура речи	1	0	0		Библиотека ЦОК https://m.edsoo.ru/fa2614e6
170	Повторение. Синтаксис. Культура речи	1	0	0		
ОБЩЕЕ КОЛИЧЕСТВО ЧАСОВ ПО ПРОГРАММЕ		170	12	16		

6 КЛАСС

№ п/п	Тема урока	Количество часов			Дата изучения	Электронные цифровые образовательные ресурсы
		Всего	Контрольные работы	Практические работы		
1	Русский язык — государственный язык Российской Федерации	1	0	0		Библиотека ЦОК https://m.edsoo.ru/fa261734
2	Русский язык — язык межнационального общения	1	0	0		Библиотека ЦОК https://m.edsoo.ru/fa2618c4
3	Понятие о литературном языке	1	0	0		Библиотека ЦОК https://m.edsoo.ru/fa2619f0
4	Повторение. Смысловой, речеведческий, языковой анализ	1	0	0		Библиотека ЦОК https://m.edsoo.ru/fa261b12

	текста (повторение изученного в 5 классе)					
5	Повторение. Употребление ь и ъ (повторение изученного в 5 классе)	1	0	0		Библиотека ЦОК https://m.edsoo.ru/fa261c34
6	Повторение. Правописание корней (повторение изученного в 5 классе)	1	0	0		Библиотека ЦОК https://m.edsoo.ru/fa261dc4
7	Повторение. Правописание приставок (повторение изученного в 5 классе)	1	0	0		Библиотека ЦОК https://m.edsoo.ru/fa261ef0
8	Повторение. Правописание суффиксов (повторение изученного в 5 классе)	1	0	0		Библиотека ЦОК https://m.edsoo.ru/fa262030
9	Повторение. Слитное и раздельное написание не с глаголами, существительными и прилагательными (повторение изученного в 5 классе)	1	0	0		Библиотека ЦОК https://m.edsoo.ru/fa26215c
10	Диктант /контрольная работа	1	1	0		Библиотека ЦОК https://m.edsoo.ru/fa262288
11	Виды речи. Монолог и диалог. Монолог-описание	1	0	0		Библиотека ЦОК https://m.edsoo.ru/fa2623f0
12	Монолог-повествование	1	0	0		Библиотека ЦОК https://m.edsoo.ru/fa26251c
13	Монолог-рассуждение	1	0	0		Библиотека ЦОК https://m.edsoo.ru/fa26263e
14	Сообщение на лингвистическую тему	1	0	0		Библиотека ЦОК https://m.edsoo.ru/fa2627a6
15	Виды диалога: побуждение к действию, обмен мнениями	1	0	0		Библиотека ЦОК https://m.edsoo.ru/fa262990
16	Монолог и диалог. Практикум	1	0	1		

17	Информационная переработка текста	1	0	0		Библиотека ЦОК https://m.edsoo.ru/fa262af8
18	Информационная переработка текста. Главная и второстепенная информация	1	0	0		Библиотека ЦОК https://m.edsoo.ru/fa26341c
19	Информационная переработка текста. Способы сокращения текста	1	0	0		
20	Простой и сложный план текста	1	0	0		Библиотека ЦОК https://m.edsoo.ru/fa263584
21	Назывной и вопросный план текста	1	0	0		Библиотека ЦОК https://m.edsoo.ru/fa263868
22	План текста. Практикум	1	0	1		Библиотека ЦОК https://m.edsoo.ru/fa2639da
23	Функционально-смысловые типы речи (повторение)	1	0	0		
24	Особенности функционально-смысловых типов речи	1	0	0		
25	Описание признаков предметов и явлений окружающего мира	1	0	0		
26	Особенности описания как типа речи	1	0	0		Библиотека ЦОК https://m.edsoo.ru/fa264006
27	Сочинение-описание (обучающее)	1	0	0		Библиотека ЦОК https://m.edsoo.ru/fa263d22
28	Особенности функционально-смысловых типов речи. Обобщение	1	0	0		
29	Особенности функционально-смысловых типов речи. Практикум	1	0	1		

30	Официально-деловой стиль и его жанры	1	0	0		Библиотека ЦОК https://m.edsoo.ru/fa26506e
31	Особенности официально-делового стиля	1	0	0		Библиотека ЦОК https://m.edsoo.ru/fa264f06
32	Заявление, расписка	1	0	0		Библиотека ЦОК https://m.edsoo.ru/fa2651cc
33	Научный стиль и его жанры	1	0	0		Библиотека ЦОК https://m.edsoo.ru/fa26565e
34	Особенности научного стиля	1	0	0		Библиотека ЦОК https://m.edsoo.ru/fa26538e
35	Научное сообщение	1	0	0		Библиотека ЦОК https://m.edsoo.ru/fa2657c6
36	Словарная статья. Требования к составлению словарной статьи	1	0	0		Библиотека ЦОК https://m.edsoo.ru/fa26599c
37	Повторение и обобщение по темам "Текст", "Функциональные разновидности языка"	1	0	0		
38	Повторение и обобщение по темам "Текст", "Функциональные разновидности языка". Практикум	1	0	1		
39	Составление вопросного плана к тексту изложения	1	0	0		
40	Изложение (обучающее)	1	0	0		Библиотека ЦОК https://m.edsoo.ru/fa2679c2
41	Контрольная работа по темам "Текст", "Функциональные разновидности языка"	1	1	0		
42	Лексика русского языка (повторение)	1	0	0		Библиотека ЦОК https://m.edsoo.ru/fa266108

43	Лексика русского языка с точки зрения ее происхождения	1	0	0	Библиотека ЦОК https://m.edsoo.ru/fa2662f2
44	Лексические средства выразительности	1	0	0	
45	Лексические средства выразительности. Эпитет	1	0	0	Библиотека ЦОК https://m.edsoo.ru/fa2682d2
46	Метафора	1	0	0	Библиотека ЦОК https://m.edsoo.ru/fa268480
47	Исконно русские слова	1	0	0	Библиотека ЦОК https://m.edsoo.ru/fa266108
48	Заемствованные слова	1	0	0	Библиотека ЦОК https://m.edsoo.ru/fa2662f2
49	Слова с полногласными и неполногласными сочетаниями	1	0	0	
50	Лексика русского языка с точки зрения её активного и пассивного словоупотребления. Архаизмы, историзмы, неологизмы	1	0	0	Библиотека ЦОК https://m.edsoo.ru/fa26645a
51	Общеупотребительные слова. Диалектизмы	1	0	0	Библиотека ЦОК https://m.edsoo.ru/fa2668c4
52	Профессионализмы	1	0	0	Библиотека ЦОК https://m.edsoo.ru/fa2671e8
53	Жаргонизмы	1	0	0	Библиотека ЦОК https://m.edsoo.ru/fa2674d6
54	Стилистические пласты лексики: стилистически нейтральная, высокая лексика	1	0	0	Библиотека ЦОК https://m.edsoo.ru/fa2676ca
55	Стилистические пласты лексики. Разговорная лексика	1	0	0	Библиотека ЦОК https://m.edsoo.ru/fa267850
56	Лексический анализ слова	1	0	0	Библиотека ЦОК https://m.edsoo.ru/fa267b34

57	Фразеологизмы. Их признаки и значение	1	0	0	Библиотека ЦОК https://m.edsoo.ru/fa267ca6
58	Фразеологизмы. Источники фразеологизмов	1	0	0	
59	Сочинение-описание природы и местности	1	1	0	Библиотека ЦОК https://m.edsoo.ru/fa26461e
60	Фразеологизмы нейтральные и стилистически окрашенные	1	0	0	
61	Фразеологизмы и их роль в тексте	1	0	0	
62	Повторение темы "Лексикология. Культура речи"	1	0	0	
63	Повторение темы "Лексикология. Культура речи". Практикум	1	0	1	
64	Контрольная работа по теме "Лексикология. Культура речи"	1	1	0	Библиотека ЦОК https://m.edsoo.ru/fa2687c8
65	Работа над ошибками, анализ работы	1	0	0	
66	Морфемика и словообразование как разделы лингвистики (повторение)	1	0	0	Библиотека ЦОК https://m.edsoo.ru/fa268944
67	Основные способы образования слов в русском языке	1	0	0	Библиотека ЦОК https://m.edsoo.ru/fa2695d8
68	Основные способы образования слов в русском языке. Виды морфем	1	0	0	Библиотека ЦОК https://m.edsoo.ru/fa26984e
69	Основные способы образования слов в русском языке. Сложные и сложносокращённые слова	1	0	0	Библиотека ЦОК https://m.edsoo.ru/fa269a38
70	Основные способы образования слов в русском языке. Сложные и	1	0	0	Библиотека ЦОК https://m.edsoo.ru/fa269d1c

	сложносокращённые слова. Правописание сложных и сложносокращённых слов					
71	Орфографический анализ сложных и сложносокращённых слов	1	0	0		Библиотека ЦОК https://m.edsoo.ru/fa26a03c
72	Понятие об этимологии	1	0	0		
73	Морфемный и словообразовательный анализ слов	1	0	0		Библиотека ЦОК https://m.edsoo.ru/fa26a320
74	Морфемный и словообразовательный анализ слов. Практикум	1	0	0		
75	Правописание корня -кас- — - кос- с чередованием а//о	1	0	0		Библиотека ЦОК https://m.edsoo.ru/fa26a4e2
76	Правописание корня -кас- — - кос- с чередованием а//о. Практикум	1	0	0		
77	Правописание приставок ПРЕ/ПРИ	1	0	0		
78	Правописание приставок ПРЕ/ПРИ. Практикум	1	0	1		
79	Систематизация и обобщение по теме "Словообразование. Культура речи. Орфография"	1	0	0		
80	Систематизация и обобщение по теме "Словообразование. Культура речи. Орфография". Практикум	1	0	1		
81	Контрольная работа по теме "Словообразование. Культура речи. Орфография"	1	1	0		Библиотека ЦОК https://m.edsoo.ru/fa26a9ba

82	Работа над ошибками, анализ работы	1	0	0		
83	Морфология как раздел лингвистики. Части речи в русском языке	1	0	0		Библиотека ЦОК https://m.edsoo.ru/fa26ac4e
84	Части речи в русском языке. Части речи и члены предложения	1	0	0		
85	Имя существительное как часть речи (повторение изученного в 5 классе)	1	0	0		Библиотека ЦОК https://m.edsoo.ru/fa26adde
86	Имя существительное как часть речи	1	0	0		
87	Особенности словообразования имен существительных	1	0	0		Библиотека ЦОК https://m.edsoo.ru/fa26af46
88	Нормы словоизменения имен существительных в именительном падеже множественного числа	1	0	0		Библиотека ЦОК https://m.edsoo.ru/fa26b284
89	Нормы словоизменения имен существительных в родительном падеже множественного числа	1	0	0		Библиотека ЦОК https://m.edsoo.ru/fa26b3f6
90	Нормы словоизменения сложных имен существительных с первой частью пол-	1	0	0		Библиотека ЦОК https://m.edsoo.ru/fa26b568
91	Правила слитного и дефисного написания пол- и полу- со словами	1	0	0		Библиотека ЦОК https://m.edsoo.ru/fa26ba04
92	Описание помещения (интерьера). Сбор материала	1	0	0		Библиотека ЦОК https://m.edsoo.ru/fa26416e
93	Практикум. Описание помещения (интерьера)	1	0	1		

94	Повторение темы "Имя существительное"	1	0	0		
95	Контрольная работа по теме "Имя существительное"	1	1	0		Библиотека ЦОК https://m.edsoo.ru/fa26bb80
96	Работа над ошибками, анализ работы	1	0	0		
97	Имя прилагательное как часть речи (повторение изученного в 5 классе)	1	0	0		Библиотека ЦОК https://m.edsoo.ru/fa26bf2c
98	Имя прилагательное как часть речи	1	0	0		
99	Разряды имён прилагательных по значению	1	0	0		
100	Разряды имён прилагательных по значению. Качественные прилагательные	1	0	0		Библиотека ЦОК https://m.edsoo.ru/fa26c0b2
101	Разряды имён прилагательных по значению. Относительные прилагательные	1	0	0		Библиотека ЦОК https://m.edsoo.ru/fa26c2e2
102	Разряды имён прилагательных по значению. Притяжательные прилагательные	1	0	0		Библиотека ЦОК https://m.edsoo.ru/fa26c4ea
103	Степени сравнения качественных имен прилагательных. Сравнительная степень сравнения качественных имен прилагательных	1	0	0		Библиотека ЦОК https://m.edsoo.ru/fa26c68e
104	Превосходная степень сравнения качественных имен прилагательных	1	0	0		Библиотека ЦОК https://m.edsoo.ru/fa26c83c
105	Сжатое изложение. Смысловый анализ текста	1	0	0		

106	Изложение подробное/сжатое	1	1	0		
107	Морфологический анализ имен прилагательных	1	0	0		Библиотека ЦОК https://m.edsoo.ru/fa26cb7a
108	Правописание н и nn в именах прилагательных	1	0	0		Библиотека ЦОК https://m.edsoo.ru/fa26cce2
109	Правописание н и nn в именах прилагательных (закрепление). Практикум	1	0	1		Библиотека ЦОК https://m.edsoo.ru/fa26ce4a
110	Правописание суффиксов -к- и -ск- имен прилагательных	1	0	0		Библиотека ЦОК https://m.edsoo.ru/fa26cfbc
111	Правописание суффиксов -к- и -ск- имен прилагательных. Практикум	1	0	1		
112	Словообразование имён прилагательных. Правописание сложных имен прилагательных	1	0	0		Библиотека ЦОК https://m.edsoo.ru/fa26d1f6
113	Правописание сложных имен прилагательных (закрепление). Практикум	1	0	1		Библиотека ЦОК https://m.edsoo.ru/fa26d336
114	Сочинение-описание внешности человека	1	1	0		
115	Обобщение изученного по теме «Имя прилагательное». Практикум	1	0	1		Библиотека ЦОК https://m.edsoo.ru/fa26d5e8
116	Контрольная работа по теме "Имя прилагательное"	1	1	0		Библиотека ЦОК https://m.edsoo.ru/fa26d70a
117	Работа над ошибками, анализ работы	1	0	0		
118	Имя числительное как часть речи. Общее грамматическое значение имени числительного	1	0	0		Библиотека ЦОК https://m.edsoo.ru/fa26d854

119	Синтаксические функции имен числительных	1	0	0		Библиотека ЦОК https://m.edsoo.ru/fa26d994
120	Разряды имен числительных по строению: простые, сложные, составные	1	0	0		
121	Разряды имен числительных по строению: простые, сложные, составные. Практикум	1	0	1		
122	Разряды имен числительных по значению. Количественные числительные	1	0	0		Библиотека ЦОК https://m.edsoo.ru/fa26dac0
123	Разряды имен числительных по значению. Порядковые числительные	1	0	0		Библиотека ЦОК https://m.edsoo.ru/fa26dd40
124	Склонение количественных имен числительных	1	0	0		Библиотека ЦОК https://m.edsoo.ru/fa26dfa2
125	Склонение порядковых имен числительных	1	0	0		Библиотека ЦОК https://m.edsoo.ru/fa26e0ce
126	Склонение числительных. Практикум	1	0	1		
127	Разряды количественных числительных (целые, дробные, собирательные)	1	0	0		Библиотека ЦОК https://m.edsoo.ru/fa26e25e
128	Дробные числительные, их склонение, правописание	1	0	0		Библиотека ЦОК https://m.edsoo.ru/fa26e4c0
129	Собирательные числительные, их склонение	1	0	0		Библиотека ЦОК https://m.edsoo.ru/fa26e5f6
130	Нормы употребления собирательных числительных	1	0	0		Библиотека ЦОК https://m.edsoo.ru/fa26e7ea
131	Нормы словообразования имен числительных	1	0	0		Библиотека ЦОК https://m.edsoo.ru/fa26ea7e

132	Синтаксическая роль имён числительных	1	0	0	Библиотека ЦОК https://m.edsoo.ru/fa26ebbe
133	Синтаксическая роль имён числительных. Практикум	1	0	1	Библиотека ЦОК https://m.edsoo.ru/fa26edda
134	Морфологический анализ имен числительных	1	0	0	Библиотека ЦОК https://m.edsoo.ru/fa26f03c
135	Орфографический анализ имен числительных	1	0	0	Библиотека ЦОК https://m.edsoo.ru/fa26f65e
136	Обобщение изученного по теме «Имя числительное». Практикум	1	0	0	Библиотека ЦОК https://m.edsoo.ru/fa26f780
137	Проверочная работа по теме «Имя числительное»	1	0	0	Библиотека ЦОК https://m.edsoo.ru/fa26f91a
138	Контрольная работа по теме "Имя числительное"	1	1	0	
139	Работа над ошибками, анализ работы	1	0	0	
140	Местоимение как часть речи	1	0	0	Библиотека ЦОК https://m.edsoo.ru/fa26fa46
141	Разряды местоимений	1	0	0	Библиотека ЦОК https://m.edsoo.ru/fa26fc94
142	Личные местоимения	1	0	0	
143	Сжатое изложение. Смысловый анализ	1	0	0	
144	Сжатое изложение (обучающее)	1	0	0	
145	Возвратное местоимение себя	1	0	0	Библиотека ЦОК https://m.edsoo.ru/fa26ff46
146	Притяжательные местоимения	1	0	0	Библиотека ЦОК https://m.edsoo.ru/fa270072
147	Сочинение. Сбор материала	1	0	0	
148	Сочинение-описание картины	1	1	0	

149	Указательные местоимения	1	0	0		Библиотека ЦОК https://m.edsoo.ru/fa27019e
150	Определительные местоимения	1	0	0		Библиотека ЦОК https://m.edsoo.ru/fa27032e
151	Вопросительно-относительные местоимения	1	0	0		Библиотека ЦОК https://m.edsoo.ru/fa270464
152	Неопределенные местоимения	1	0	0		Библиотека ЦОК https://m.edsoo.ru/fa27082e
153	Отрицательные местоимения	1	0	0		Библиотека ЦОК https://m.edsoo.ru/fa2709dc
154	Отрицательные местоимения. Устранение речевых ошибок	1	0	0		Библиотека ЦОК https://m.edsoo.ru/fa270b44
155	Морфологический анализ местоимений	1	0	0		Библиотека ЦОК https://m.edsoo.ru/fa270e1e
156	Правила правописания местоимений: правописание местоимений с не и ни; слитное, раздельное и дефисное написание местоимений	1	0	0		
157	Правила правописания местоимений: правописание местоимений с не и ни; слитное, раздельное и дефисное написание местоимений. Практикум	1	0	1		
158	Повторение по теме "Местоимение"	1	0	0		
159	Практикум по теме "Местоимение"	1	0	1		Библиотека ЦОК https://m.edsoo.ru/fa270f86
160	Работа над ошибками, анализ работы	1	0	0		

161	Глагол как часть речи (обобщение изученного в 5 классе)	1	0	0	Библиотека ЦОК https://m.edsoo.ru/fa271166
162	Глагол как часть речи (обобщение изученного в 5 классе). Практикум	1	0	1	Библиотека ЦОК https://m.edsoo.ru/fa2712ce
163	Словообразование глаголов	1	0	0	Библиотека ЦОК https://m.edsoo.ru/fa271436
164	Сочинение. Сбор материала	1	0	0	
165	Сочинение на морально-этическую тему (обучающее)	1	0	0	
166	Переходные и непереходные глаголы	1	0	0	Библиотека ЦОК https://m.edsoo.ru/fa2715a8
167	Переходные и непереходные глаголы. Практикум	1	0	1	Библиотека ЦОК https://m.edsoo.ru/fa271774
168	Разноспрягаемые глаголы	1	0	0	Библиотека ЦОК https://m.edsoo.ru/fa271d14
169	Разноспрягаемые глаголы (закрепление). Практикум	1	0	1	Библиотека ЦОК https://m.edsoo.ru/fa271ec2
170	Безличные глаголы. Использование личных глаголов в безличном значении	1	0	0	Библиотека ЦОК https://m.edsoo.ru/fa272020
171	Безличные глаголы. Использование личных глаголов в безличном значении. Практикум	1	0	1	
172	Наклонение глагола. Изъявительное наклонение	1	0	0	Библиотека ЦОК https://m.edsoo.ru/fa272354
173	Изъявительное наклонение (закрепление). Практикум	1	0	1	Библиотека ЦОК https://m.edsoo.ru/fa272548

174	Условное наклонение глагола	1	0	0	Библиотека ЦОК https://m.edsoo.ru/fa2726d8
175	Условное наклонение глагола (закрепление). Практикум	1	0	0	Библиотека ЦОК https://m.edsoo.ru/fa2728b8
176	Повелительное наклонение глагола	1	0	0	Библиотека ЦОК https://m.edsoo.ru/fa272ba6
177	Повелительное наклонение глагола (закрепление). Практикум	1	0	1	Библиотека ЦОК https://m.edsoo.ru/fa272d0e
178	Употребление наклонений	1	0	0	
179	Употребление наклонений. Практикум	1	0	1	Библиотека ЦОК https://m.edsoo.ru/fa27365a
180	Нормы образования форм повелительного наклонения глагола	1	0	0	Библиотека ЦОК https://m.edsoo.ru/fa273312
181	Нормы образования форм повелительного наклонения глагола (закрепление). Практикум	1	0	1	Библиотека ЦОК https://m.edsoo.ru/fa2734f2
182	Проверочная работа по теме «Наклонения глагола»	1	0	0	Библиотека ЦОК https://m.edsoo.ru/fa272ec6
183	Видо-временная соотнесенность глагольных форм в тексте	1	0	0	Библиотека ЦОК https://m.edsoo.ru/fa273f6a
184	Видо-временная соотнесенность глагольных форм в тексте. Практикум	1	0	1	Библиотека ЦОК https://m.edsoo.ru/fa2740c8
185	Изложение. Смысловый анализ текста	1	0	0	
186	Изложение (обучающее)	1	0	0	
187	Морфологический анализ глагола	1	0	0	Библиотека ЦОК https://m.edsoo.ru/fa27423a

188	Морфологический анализ глагола (закрепление). Практикум	1	0	1		
189	Описание действий. Сбор материала	1	0	0		Библиотека ЦОК https://m.edsoo.ru/fa264a56
190	Сочинение-описание действий	1	1	0		
191	Правила правописания глаголов с изученными орфограммами	1	0	0		Библиотека ЦОК https://m.edsoo.ru/fa2748b6
192	Правила правописания глаголов с изученными орфограммами (обобщение изученного в 6 классе)	1	0	0		Библиотека ЦОК https://m.edsoo.ru/fa274a5a
193	Правила правописания глаголов с изученными орфограммами (обобщение изученного в 6 классе). Практикум	1	0	1		
194	Орфографический анализ глагола. Практикум	1	0	1		
195	Контрольная работа по теме "Глагол"	1	1	0		
196	Работа над ошибками, анализ работы	1	0	0		
197	Повторение. Лексикология. Фразеология (повторение изученного в 6 классе)	1	0	0		Библиотека ЦОК https://m.edsoo.ru/fa2753d8
198	Повторение. Морфемика. Словообразование. Орфография (повторение изученного в 6 классе)	1	0	0		Библиотека ЦОК https://m.edsoo.ru/fa275086
199	Повторение. Морфология (повторение изученного в 6 классе)	1	0	0		Библиотека ЦОК https://m.edsoo.ru/fa27525c

200	Повторение. Орфография. Правописание имен существительных, имен прилагательных (повторение изученного в 6 классе)	1	0	0		
201	Повторение. Орфография. Правописание имен числительных, местоимений, глаголов (повторение изученного в 6 классе)	1	0	0		Библиотека ЦОК https://m.edsoo.ru/fa275540
202	Повторение. Текст. Анализ текста (повторение изученного в 6 классе)	1	0	0		
203	Итоговая контрольная работа за курс 6 класса	1	1	0		Библиотека ЦОК https://m.edsoo.ru/fa2758c4
204	Повторение. Анализ итоговой контрольной работы	1	0	0		
ОБЩЕЕ КОЛИЧЕСТВО ЧАСОВ ПО ПРОГРАММЕ		204	14	29		

7 КЛАСС

№ п/п	Тема урока	Количество часов			Дата изучения	Электронные цифровые образовательные ресурсы
		Всего	Контрольные работы	Практические работы		
1	Русский язык как развивающееся явление. Взаимосвязь языка, культуры и истории народа	1	0	0		Библиотека ЦОК https://m.edsoo.ru/fa275a2c
2	Повторение. Орфография. Правописание гласных в корне слова (повторение изученного в 5 - 6 классах)	1	0	0		Библиотека ЦОК https://m.edsoo.ru/fa275e00

3	Повторение. Орфография. Правописание приставок в слове (повторение изученного в 5 - 6 классах)	1	0	0		
4	Повторение. Морфология. Имя существительное, имя прилагательное, имя числительное. Правописание	1	0	0		Библиотека ЦОК https://m.edsoo.ru/fa2760da
5	Повторение. Морфология. Местоимение. Глагол. Правописание	1	0	0		
6	Контрольная работа / диктант с грамматическим заданием	1	1	0		
7	Монолог и его виды	1	0	0		Библиотека ЦОК https://m.edsoo.ru/fa27640e
8	Диалог и его виды	1	0	0		Библиотека ЦОК https://m.edsoo.ru/fa27659e
9	Сочинение на лингвистическую тему	1	1	0		
10	Текст как речевое произведение	1	0	0		Библиотека ЦОК https://m.edsoo.ru/fa2766fc
11	Текст как речевое произведение. Виды информации в тексте	1	0	0		
12	Тезисный план текста	1	0	0		Библиотека ЦОК https://m.edsoo.ru/fa276d96
13	Тезисный план текста. Практикум	1	0	1		
14	Рассуждение как функционально- смысловой тип речи	1	0	0		Библиотека ЦОК https://m.edsoo.ru/fa276a4e

15	Рассуждение как функционально- смысловой тип речи. Практикум	1	0	1		Библиотека ЦОК https://m.edsoo.ru/fa276c06
16	Основные виды текста-рассуждения	1	0	0		
17	Основные виды текста-рассуждения. Практикум	1	0	1		
18	Сочинение-рассуждение на тему	1	1	0		
19	Функциональные разновидности языка	1	0	0		
20	Публицистический стиль	1	0	0		Библиотека ЦОК https://m.edsoo.ru/fa2775f2
21	Основные жанры публицистического стиля	1	0	0		Библиотека ЦОК https://m.edsoo.ru/fa27771e
22	Основные жанры публицистического стиля. Практикум	1	0	0		Библиотека ЦОК https://m.edsoo.ru/fa277976
23	Официально-деловой стиль	1	0	0		Библиотека ЦОК https://m.edsoo.ru/fa277bf6
24	Основные жанры делового стиля. Инструкция	1	0	0		Библиотека ЦОК https://m.edsoo.ru/fa278042
25	Сочинение на тему	1	1	0		
26	Морфология как раздел науки о языке. Система частей речи в русском языке.	1	0	0		Библиотека ЦОК https://m.edsoo.ru/fa2781aa
27	Понятие о причастии. Причастие как особая форма глагола	1	0	0		Библиотека ЦОК https://m.edsoo.ru/fa2782d6
28	Признаки глагола и прилагательного у причастия	1	0	0		Библиотека ЦОК https://m.edsoo.ru/fa27840c
29	Причастный оборот	1	0	0		Библиотека ЦОК https://m.edsoo.ru/fa27893e

30	Причастный оборот. Знаки препинания в предложениях с причастным оборотом	1	0	0		
31	Действительные и страдательные причастия	1	0	0		Библиотека ЦОК https://m.edsoo.ru/fa278b96
32	Полные и краткие формы причастий	1	0	0		Библиотека ЦОК https://m.edsoo.ru/fa278cc2
33	Причастия настоящего и прошедшего времени	1	0	0		
34	Образование действительных причастий настоящего и прошедшего времени	1	0	0		
35	Образование действительных причастий настоящего и прошедшего времени. Практикум	1	0	1		Библиотека ЦОК https://m.edsoo.ru/fa278fc4
36	Образование страдательных причастий настоящего и прошедшего времени	1	0	0		Библиотека ЦОК https://m.edsoo.ru/fa2790f0
37	Образование страдательных причастий настоящего и прошедшего времени. Практикум	1	0	1		Библиотека ЦОК https://m.edsoo.ru/fa27921c
38	Правописание гласных перед н и нн в полных причастиях	1	0	0		Библиотека ЦОК https://m.edsoo.ru/fa2796b8
39	Правописание гласных перед н и нн в полных и кратких страдательных причастиях. Практикум	1	0	1		
40	Правописание гласных перед н и нн в полных и кратких	1	0	0		

	страдательных причастиях и отглагольных прилагательных					
41	Правописание н и nn в полных страдательных причастиях и отглагольных прилагательных	1	0	0		Библиотека ЦОК https://m.edsoo.ru/fa279942
42	Правописание н и nn в кратких страдательных причастиях и кратких прилагательных	1	0	0		
43	Морфологический анализ причастия	1	0	0		Библиотека ЦОК https://m.edsoo.ru/fa279564
44	Сочинение/изложение	1	1	0		Библиотека ЦОК https://m.edsoo.ru/fa278a74
45	Правописание не с причастиями	1	0	0		Библиотека ЦОК https://m.edsoo.ru/fa279bae
46	Буквы е и ё после шипящих в суффиксах страдательных причастий прошедшего времени	1	0	0		Библиотека ЦОК https://m.edsoo.ru/fa279d98
47	Повторение темы "Причастие как особая форма глагола". Практикум	1	0	1		Библиотека ЦОК https://m.edsoo.ru/fa279ec4
48	Диктант /Диктант с продолжением	1	1	0		Библиотека ЦОК https://m.edsoo.ru/fa279ffa
49	Понятие о деепричастии. Деепричастие как особая форма глагола	1	0	0		Библиотека ЦОК https://m.edsoo.ru/fa27a11c
50	Понятие о деепричастии. Признаки глагола и наречия в деепричастии	1	0	0		Библиотека ЦОК https://m.edsoo.ru/fa27a356
51	Деепричастный оборот	1	0	0		Библиотека ЦОК https://m.edsoo.ru/fa27a7ca

52	Деепричастный оборот. Знаки препинания в предложениях с деепричастным оборотом	1	0	0		Библиотека ЦОК https://m.edsoo.ru/fa27a694
53	Правописание не с деепричастиями	1	0	0		Библиотека ЦОК https://m.edsoo.ru/fa27b03a
54	Правописание не с деепричастиями. Практикум	1	0	1		
55	Деепричастия совершенного и несовершенного вида	1	0	0		
56	Деепричастия совершенного и несовершенного вида. Практикум	1	0	1		
57	Деепричастия совершенного и несовершенного вида в тексте. Подготовка к сочинению	1	0	0		
58	Сочинение-описание картины	1	1	0		
59	Морфологический анализ деепричастия	1	0	0		Библиотека ЦОК https://m.edsoo.ru/fa27aec8
60	Морфологический анализ деепричастия. Практикум	1	0	1		
61	Синтаксический и пунктуационный анализ предложений с деепричастным оборотом. Практикум	1	0	1		Библиотека ЦОК https://m.edsoo.ru/fa27abf8
62	Повторение темы "Деепричастие как особая форма глагола". Нормы употребления деепричастий	1	0	0		Библиотека ЦОК https://m.edsoo.ru/fa27b792
63	Повторение темы "Деепричастие как особая форма глагола". Практикум	1	0	1		

64	Контрольная работа по темам "Причастие" и "Деепричастие"	1	1	0		
65	Наречие как часть речи	1	0	0		Библиотека ЦОК https://m.edsoo.ru/fa27b8f0
66	Разряды наречий по значению	1	0	0		Библиотека ЦОК https://m.edsoo.ru/fa27ba62
67	Разряды наречий по значению. Практикум	1	0	1		
68	Степени сравнения наречий	1	0	0		Библиотека ЦОК https://m.edsoo.ru/fa27c3d6
69	Степени сравнения наречий. Практикум	1	0	1		
70	Словообразование наречий	1	0	0		
71	Морфологический анализ наречия	1	0	0		Библиотека ЦОК https://m.edsoo.ru/fa27c6ba
72	Слитное и раздельное написание не с наречиями на -о (-е)	1	0	0		Библиотека ЦОК https://m.edsoo.ru/fa27ca02
73	Слитное и раздельное написание не с наречиями на -о (-е). Практикум	1	0	1		
74	Дефис между частями слова в наречиях	1	0	0		Библиотека ЦОК https://m.edsoo.ru/fa27cb6a
75	Слитное и раздельное написание наречий, образованных от существительных и количественных числительных	1	0	0		Библиотека ЦОК https://m.edsoo.ru/fa27cd90
76	Слитное и раздельное написание наречий, образованных от существительных и количественных числительных. Практикум	1	0	1		

77	Одна и две буквы н в наречиях на -о (-е)	1	0	0	Библиотека ЦОК https://m.edsoo.ru/fa27d088
78	Одна и две буквы н в наречиях на -о (-е). Практикум	1	0	1	
79	Буквы о и е после шипящих на конце наречий	1	0	0	Библиотека ЦОК https://m.edsoo.ru/fa27d5a6
80	Буквы о и е после шипящих на конце наречий. Практикум	1	0	1	
81	Буквы о и а на конце наречий	1	0	0	Библиотека ЦОК https://m.edsoo.ru/fa27d83a
82	Буквы о и а на конце наречий. Практикум	1	0	1	
83	Мягкий знак после шипящих на конце наречий	1	0	0	Библиотека ЦОК https://m.edsoo.ru/fa27d9c0
84	Мягкий знак после шипящих на конце наречий. Практикум	1	0	1	
85	Повторение темы «Наречие»	1	0	0	Библиотека ЦОК https://m.edsoo.ru/fa27dc36
86	Диктант с грамматическим заданием	1	1	0	Библиотека ЦОК https://m.edsoo.ru/fa27dd9e
87	Слова категории состояния в системе частей речи	1	0	0	Библиотека ЦОК https://m.edsoo.ru/fa27df1a
88	Слова категории состояния и наречия	1	0	0	Библиотека ЦОК https://m.edsoo.ru/fa27e262
89	Служебные части речи в русском языке	1	0	0	Библиотека ЦОК https://m.edsoo.ru/fa27e5b4
90	Предлог как часть речи	1	0	0	Библиотека ЦОК https://m.edsoo.ru/fa27e866
91	Предлоги производные и непроизводные	1	0	0	Библиотека ЦОК https://m.edsoo.ru/fa27edf2

92	Предлоги производные и непроизводные. Практикум	1	0	1	Библиотека ЦОК https://m.edsoo.ru/fa27ef3c
93	Предлоги простые и составные	1	0	0	Библиотека ЦОК https://m.edsoo.ru/fa27eb0e
94	Предлоги простые и составные. Практикум	1	0	1	
95	Правописание предлогов	1	0	0	Библиотека ЦОК https://m.edsoo.ru/fa27ec44
96	Правописание предлогов. Практикум	1	0	1	Библиотека ЦОК https://m.edsoo.ru/fa27f19e
97	Употребление предлогов в речи	1	0	0	Библиотека ЦОК https://m.edsoo.ru/fa27f450
98	Употребление предлогов в речи. Практикум	1	0	1	
99	Морфологический анализ предлога	1	0	0	Библиотека ЦОК https://m.edsoo.ru/fa27f586
100	Повторение темы «Предлог»	1	0	0	Библиотека ЦОК https://m.edsoo.ru/fa27f6b2
101	Повторение темы «Предлог». Практикум	1	0	0	
102	Союз как часть речи	1	0	0	Библиотека ЦОК https://m.edsoo.ru/fa27f978
103	Разряды союзов	1	0	0	Библиотека ЦОК https://m.edsoo.ru/fa27faa4
104	Разряды союзов. Практикум	1	0	1	Библиотека ЦОК https://m.edsoo.ru/fa27fbd0
105	Сочинительные союзы	1	0	0	Библиотека ЦОК https://m.edsoo.ru/fa27fd60
106	Подчинительные союзы	1	0	0	Библиотека ЦОК https://m.edsoo.ru/fa27fe82

107	Правописание союзов	1	0	0		Библиотека ЦОК https://m.edsoo.ru/fa2803b4
108	Правописание союзов. Практикум	1	0	1		Библиотека ЦОК https://m.edsoo.ru/fa2804ea
109	Союзы и союзные слова	1	0	0		Библиотека ЦОК https://m.edsoo.ru/fba94310
110	Союзы в простых и сложных предложениях	1	0	0		
111	Морфологический анализ союза	1	0	0		Библиотека ЦОК https://m.edsoo.ru/fa280634
112	Повторение темы «Союз»	1	0	0		Библиотека ЦОК https://m.edsoo.ru/fba948f6
113	Повторение темы «Союз». Практикум	1	0	1		
114	Частица как часть речи	1	0	0		Библиотека ЦОК https://m.edsoo.ru/fba94d6a
115	Разряды частиц	1	0	0		Библиотека ЦОК https://m.edsoo.ru/fba9510c
116	Разряды частиц. Практикум	1	0	1		
117	Правописание частиц	1	0	0		Библиотека ЦОК https://m.edsoo.ru/fba95a26
118	Правописание частицы не	1	0	0		Библиотека ЦОК https://m.edsoo.ru/fba95918
119	Правописание частицы не. Практикум	1	0	1		
120	Разграничение частиц не и ни	1	0	0		Библиотека ЦОК https://m.edsoo.ru/fba9562a
121	Разграничение частиц не и ни. Практикум	1	0	1		
122	Морфологический анализ частицы	1	0	0		Библиотека ЦОК https://m.edsoo.ru/fba95b3e

123	Повторение темы «Частица»	1	0	0		Библиотека ЦОК https://m.edsoo.ru/fba95d6e
124	Повторение темы «Частица». Практикум	1	0	1		Библиотека ЦОК https://m.edsoo.ru/fba95e86
125	Повторение темы «Служебные части речи». Практикум	1	0	1		
126	Междометия и звукоподражательные слова в системе частей речи	1	0	0		Библиотека ЦОК https://m.edsoo.ru/fba9612e
127	Междометия и звукоподражательные слова. Практикум	1	0	1		Библиотека ЦОК https://m.edsoo.ru/fba96516
128	Морфологический анализ междометия	1	0	0		
129	Междометия и звукоподражательные слова в разговорной и художественной речи. Практикум	1	0	1		Библиотека ЦОК https://m.edsoo.ru/fba96340
130	Омонимия слов разных частей речи	1	0	0		Библиотека ЦОК https://m.edsoo.ru/fba9696c
131	Омонимия слов разных частей речи. Практикум	1	0	1		
132	Контрольная итоговая работа за курс 7 класса	1	1	0		Библиотека ЦОК https://m.edsoo.ru/fba97c0e
133	Повторение. Правописание не с причастиями, деепричастиями, наречиями	1	0	0		Библиотека ЦОК https://m.edsoo.ru/fba9702e
134	Повторение. Правописание н и нн в причастиях, отглагольных прилагательных, наречиях	1	0	0		

135	Повторение. Слитное, раздельное, дефисное написание наречий	1	0	0		
136	Повторение. Правописание служебных частей речи	1	0	0		
ОБЩЕЕ КОЛИЧЕСТВО ЧАСОВ ПО ПРОГРАММЕ		136	10	35		

8 КЛАСС

№ п/п	Тема урока	Количество часов			Дата изучения	Электронные цифровые образовательные ресурсы
		Всего	Контрольные работы	Практические работы		
1	Русский язык в кругу других славянских языков	1	0	0		Библиотека ЦОК https://m.edsoo.ru/fba97dee
2	Повторение. Правописание н и нн в суффиксах прилагательных, причастий и наречий. Практикум	1	0	1		Библиотека ЦОК https://m.edsoo.ru/fba97f9c
3	Повторение. Слитное и раздельное написание не и ни с разными частями речи. Практикум	1	0	1		Библиотека ЦОК https://m.edsoo.ru/fba98208
4	Повторение. Правописание сложных слов разных частей речи. Практикум	1	0	1		Библиотека ЦОК https://m.edsoo.ru/fba98492
5	Повторение. Слитное, дефисное и раздельное написание наречий, производных предлогов, союзов и частиц. Практикум	1	0	1		Библиотека ЦОК https://m.edsoo.ru/fba98686
6	Контрольная работа /проверочная работа /диктант	1	1	0		
7	Что такое культура речи. Монолог-повествование	1	0	0		Библиотека ЦОК https://m.edsoo.ru/fba9882a

8	Монолог-рассуждение	1	0	0		Библиотека ЦОК https://m.edsoo.ru/fba98c3a
9	Монолог и диалог	1	0	0		Библиотека ЦОК https://m.edsoo.ru/fba98e2e
10	Монолог и диалог. Практикум	1	0	1		
11	Текст как речевое произведение. Виды информации в тексте	1	0	0		Библиотека ЦОК https://m.edsoo.ru/fba99270
12	Средства и способы связи предложений в тексте	1	0	0		
13	Средства и способы связи предложений в тексте. Практикум	1	0	1		
14	Сочинение-рассуждение. Виды аргументации	1	0	0		
15	Сочинение-рассуждение. Практикум	1	0	1		
16	Сочинение на тему	1	1	0		
17	Функциональные разновидности современного русского языка. Научный стиль	1	0	0		Библиотека ЦОК https://m.edsoo.ru/fba99ad6
18	Основные жанры научного стиля. Информационная переработка текста	1	0	0		Библиотека ЦОК https://m.edsoo.ru/fba99f9a
19	Официально-деловой стиль	1	0	0		
20	Жанры официально-делового стиля	1	0	0		Библиотека ЦОК https://m.edsoo.ru/fba99c0c
21	Повторение по теме. Практикум	1	0	1		
22	Изложение подробное/сжатое	1	1	0		Библиотека ЦОК https://m.edsoo.ru/fba98ff0

23	Синтаксис как раздел лингвистики. Основные единицы синтаксиса	1	0	0		Библиотека ЦОК https://m.edsoo.ru/fba9a81e
24	Пунктуация. Функции знаков препинания	1	0	0		Библиотека ЦОК https://m.edsoo.ru/fba9a9a4
25	Словосочетание, его структура и виды	1	0	0		Библиотека ЦОК https://m.edsoo.ru/fba9ab34
26	Типы связи в словосочетании (согласование, управление, примыкание)	1	0	0		Библиотека ЦОК https://m.edsoo.ru/fba9ae72
27	Типы связи в словосочетании (согласование, управление, примыкание). Практикум	1	0	1		
28	Синтаксический анализ словосочетаний	1	0	0		Библиотека ЦОК https://m.edsoo.ru/fba9b228
29	Повторение темы. Практикум	1	0	1		
30	Понятие о предложении. Основные признаки предложения	1	0	0		Библиотека ЦОК https://m.edsoo.ru/fba9b53e
31	Виды предложений по цели высказывания и по эмоциональной окраске. Практикум	1	0	1		Библиотека ЦОК https://m.edsoo.ru/fba9b6e2
32	Простые и сложные предложения. Знаки препинания в простом и сложном предложениях с союзом и. Практикум	1	0	1		Библиотека ЦОК https://m.edsoo.ru/fba9b87c
33	Двусоставные и односоставные предложения. Практикум	1	0	1		Библиотека ЦОК https://m.edsoo.ru/fba9ba0c
34	Виды предложений по наличию второстепенных членов	1	0	1		Библиотека ЦОК https://m.edsoo.ru/fba9bb88

	(распространённые, нераспространённые). Практикум					
35	Предложения полные и неполные. Практикум	1	0	1		Библиотека ЦОК https://m.edsoo.ru/fba9bdae
36	Главные члены двусоставного предложения. Подлежащее и способы его выражения	1	0	0		Библиотека ЦОК https://m.edsoo.ru/fba9bf5c
37	Сказуемое и способы его выражения. Простое глагольное сказуемое	1	0	0		Библиотека ЦОК https://m.edsoo.ru/fba9c286
38	Изложение подробное/сжатое	1	1	0		
39	Составное глагольное сказуемое	1	0	0		
40	Составное именное сказуемое	1	0	0		Библиотека ЦОК https://m.edsoo.ru/fba9c42a
41	Тире между подлежащим и сказуемым	1	0	0		Библиотека ЦОК https://m.edsoo.ru/fba9c5b0
42	Второстепенные члены и их роль в предложении	1	0	0		Библиотека ЦОК https://m.edsoo.ru/fba9c736
43	Определение как второстепенный член предложения и его виды	1	0	0		Библиотека ЦОК https://m.edsoo.ru/fba9c966
44	Определения согласованные и несогласованные	1	0	0		Библиотека ЦОК https://m.edsoo.ru/fba9caec
45	Приложение как особый вид определения	1	0	0		Библиотека ЦОК https://m.edsoo.ru/fba9d1cc
46	Дополнение как второстепенный член предложения. Дополнения прямые и косвенные	1	0	0		Библиотека ЦОК https://m.edsoo.ru/fba9d44c
47	Дополнение как второстепенный член предложения. Практикум.	1	0	1		Библиотека ЦОК https://m.edsoo.ru/fba9d564

48	Обстоятельство как второстепенный член предложения. Виды обстоятельств	1	0	0		Библиотека ЦОК https://m.edsoo.ru/fba9d672
49	Обстоятельство как второстепенный член предложения. Практикум	1	0	1		Библиотека ЦОК https://m.edsoo.ru/fba9d794
50	Второстепенные члены предложения. Синтаксический и пунктуационный анализ предложения	1	0	0		
51	Повторение темы «Двусоставные предложения», "Второстепенные члены предложения". Практикум	1	0	1		
52	Контрольная работа по темам "Словосочетание", "Двусоставное предложение", "Второстепенные члены предложения"	1	1	0		Библиотека ЦОК https://m.edsoo.ru/fba9e068
53	Односоставные предложения. Главный член односоставного предложения	1	0	0		Библиотека ЦОК https://m.edsoo.ru/fba9e248
54	Основные группы односоставных предложений и их особенности	1	0	0		Библиотека ЦОК https://m.edsoo.ru/fba9e392
55	Определённо-личные предложения	1	0	0		Библиотека ЦОК https://m.edsoo.ru/fba9e4be
56	Неопределённо-личные предложения	1	0	0		Библиотека ЦОК https://m.edsoo.ru/fba9e5cc
57	Неопределённо-личные предложения. Практикум	1	0	1		

58	Обобщённо-личные предложения	1	0	0		Библиотека ЦОК https://m.edsoo.ru/fba9e73e
59	Сочинение-описание картины	1	1	0		Библиотека ЦОК https://m.edsoo.ru/fba9ecd4
60	Безличные предложения	1	0	0		Библиотека ЦОК https://m.edsoo.ru/fba9e860
61	Безличные предложения. Практикум	1	0	1		
62	Назывные предложения	1	0	0		Библиотека ЦОК https://m.edsoo.ru/fba9e98c
63	Повторение темы «Односоставные предложения». Практикум	1	0	1		Библиотека ЦОК https://m.edsoo.ru/fba9edf6
64	Понятие о простом осложнённом предложении	1	0	0		
65	Понятие об однородных членах предложения	1	0	0		
66	Способы связи однородных членов предложения и знаки препинания между ними	1	0	0		
67	Способы связи однородных членов предложения и знаки препинания между ними. Практикум	1	0	1		
68	Однородные и неоднородные определения	1	0	0		Библиотека ЦОК https://m.edsoo.ru/fba9f1de
69	Однородные и неоднородные определения. Практикум	1	0	1		
70	Обобщающие слова при однородных членах предложения.	1	0	0		Библиотека ЦОК https://m.edsoo.ru/fba9f2f6

71	Обобщающие слова при однородных членах предложения. Практикум	1	0	1	Библиотека ЦОК https://m.edsoo.ru/fba9f418
72	Синтаксический анализ простого предложения	1	0	0	
73	Повторение темы «Предложения с однородными членами». Практикум	1	0	1	Библиотека ЦОК https://m.edsoo.ru/fba9fc10
74	Сочинение-рассуждение на тему	1	1	0	
75	Предложения с обособленными членами. Обособление определений	1	0	0	Библиотека ЦОК https://m.edsoo.ru/fba9ff30
76	Виды обособленных членов предложения: обособленные определения. Правила обособления согласованных определений	1	0	0	Библиотека ЦОК https://m.edsoo.ru/fbaa0052
77	Обособление приложений	1	0	0	Библиотека ЦОК https://m.edsoo.ru/fbaa035e
78	Обособление приложений. Практикум	1	0	1	Библиотека ЦОК https://m.edsoo.ru/fbaa05a2
79	Обособление обстоятельств	1	0	0	Библиотека ЦОК https://m.edsoo.ru/fbaa070a
80	Обособление обстоятельств. Практикум	1	0	1	Библиотека ЦОК https://m.edsoo.ru/fbaa0818
81	Обособление дополнений	1	0	0	Библиотека ЦОК https://m.edsoo.ru/fbaa0a48
82	Обособление дополнений. Практикум	1	0	1	
83	Обособление уточняющих и присоединительных членов предложения.	1	0	0	Библиотека ЦОК https://m.edsoo.ru/fbaa0b60

84	Обособление уточняющих и присоединительных членов предложения. Практикум	1	0	1	Библиотека ЦОК https://m.edsoo.ru/fbaa0c8c
85	Повторение темы «Предложения с обособленными членами»	1	0	0	Библиотека ЦОК https://m.edsoo.ru/fbaa1268
86	Повторение темы «Предложения с обособленными членами». Практикум	1	0	1	
87	Контрольная работа по темам "Предложения с однородными членами", "Обособленные члены предложения"	1	1	0	Библиотека ЦОК https://m.edsoo.ru/fbaa13e4
88	Предложения с обращениями	1	0	0	Библиотека ЦОК https://m.edsoo.ru/fbaa154c
89	Предложения с обращениями. Практикум	1	0	1	Библиотека ЦОК https://m.edsoo.ru/fbaa1664
90	Предложения с вводными конструкциями	1	0	0	Библиотека ЦОК https://m.edsoo.ru/fbaa17c2
91	Предложения с вводными конструкциями. Практикум	1	0	1	Библиотека ЦОК https://m.edsoo.ru/fbaa1b82
92	Омонимия членов предложения и вводных слов, словосочетаний и предложений	1	0	0	Библиотека ЦОК https://m.edsoo.ru/fbaa1e84
93	Предложения со вставными конструкциями	1	0	0	Библиотека ЦОК https://m.edsoo.ru/fbaa210e
94	Предложения со вставными конструкциями. Практикум	1	0	1	Библиотека ЦОК https://m.edsoo.ru/fbaa223a
95	Знаки препинания в предложениях с вводными и вставными конструкциями, обращениями и междометиями. Практикум	1	0	1	Библиотека ЦОК https://m.edsoo.ru/fbaa235c

96	Повторение темы «Предложения с обращениями, вводными и вставными конструкциями»	1	0	0		Библиотека ЦОК https://m.edsoo.ru/fbaa2474
97	Повторение темы «Предложения с обращениями, вводными и вставными конструкциями». Практикум	1	0	1		
98	Итоговая контрольная работа за курс 8 класса	1	1	0		Библиотека ЦОК https://m.edsoo.ru/fbaa2a96
99	Повторение. Типы связи слов в словосочетании. Культура речи. Практикум	1	0	1		
100	Повторение. Виды односоставных предложений. Культура речи. Практикум	1	0	1		
101	Повторение. Однородные члены предложения. Пунктуационный анализ предложений. Практикум	1	0	1		
102	Повторение. Обособленные члены предложения. Пунктуационный анализ предложений. Практикум	1	0	1		Библиотека ЦОК https://m.edsoo.ru/fbaa26a4
ОБЩЕЕ КОЛИЧЕСТВО ЧАСОВ ПО ПРОГРАММЕ		102	9	39		

9 КЛАСС

№ п/п	Тема урока	Количество часов			Дата изучения	Электронные цифровые образовательные ресурсы
		Всего	Контрольные работы	Практические работы		
1	Русский язык — национальный язык русского народа, форма выражения национальной культуры	1				Библиотека ЦОК https://m.edsoo.ru/fbaa2bae
2	Русский язык — государственный язык Российской Федерации	1				Библиотека ЦОК https://m.edsoo.ru/fbaa2cc6
3	Русский язык в современном мире	1				Библиотека ЦОК https://m.edsoo.ru/fbaa2de8
4	Русский язык — один из наиболее распространенных славянских языков	1				Библиотека ЦОК https://m.edsoo.ru/fbaa2f00
5	Повторение. Правописание корней и приставок	1				Библиотека ЦОК https://m.edsoo.ru/fbaa300e
6	Повторение. [[Правописание суффиксов слов разных частей речи	1				Библиотека ЦОК https://m.edsoo.ru/fbaa3f9a
7	Повторение. Средства связи в предложении и тексте	1				Библиотека ЦОК https://m.edsoo.ru/fbaa415c
8	Повторение. Пунктуация в простом осложненном предложении	1				Библиотека ЦОК https://m.edsoo.ru/fbaa4346
9	Контрольная работа «Основные орфографические и пунктуационные нормы»	1	1			Библиотека ЦОК https://m.edsoo.ru/fbaa4472

10	Виды речевой деятельности: говорение, письмо, слушание, чтение	1				Библиотека ЦОК https://m.edsoo.ru/fbaa459e
11	Виды речевой деятельности. Виды чтения	1				Библиотека ЦОК https://m.edsoo.ru/fbaa47ce
12	Виды речевой деятельности. Приёмы работы с учебной книгой	1				Библиотека ЦОК https://m.edsoo.ru/fbaa48f0
13	Виды речевой деятельности. Подготовка к сжатому изложению	1				
14	Изложение подробное/сжатое)	1	1			Библиотека ЦОК https://m.edsoo.ru/fbaa51f6
15	Текст как речевое произведение	1				Библиотека ЦОК https://m.edsoo.ru/fbaa4cec
16	Функционально-смысловые типы речи (обобщение)	1				Библиотека ЦОК https://m.edsoo.ru/fbaa4cec
17	Информационная переработка текста	1				Библиотека ЦОК https://m.edsoo.ru/fbaa4f30
18	Язык художественной литературы	1				Библиотека ЦОК https://m.edsoo.ru/fbaa5430
19	Язык художественной литературы. Основные изобразительно-выразительные средства русского языка	1				Библиотека ЦОК https://m.edsoo.ru/fbaa558e
20	Научный стиль	1				Библиотека ЦОК https://m.edsoo.ru/fbaa57e6
21	Основные жанры научного стиля. Структура реферата и речевые клише	1				Библиотека ЦОК https://m.edsoo.ru/fbaa5b42
22	Информационная переработка научного текста. Практикум	1		1		Библиотека ЦОК https://m.edsoo.ru/fbaa5c96

23	Сочинение-рассуждение на тему	1	1			Библиотека ЦОК https://m.edsoo.ru/fbaa782a
24	Понятие о сложном предложении. Классификация типов сложных предложений	1				Библиотека ЦОК https://m.edsoo.ru/fbaa5dae
25	Понятие о сложносочинённом предложении, его строении	1				Библиотека ЦОК https://m.edsoo.ru/fbaa610a
26	Сочинение-рассуждение с объяснением значения слова	1	1			
27	Виды сложносочинённых предложений	1				
28	Смысловые отношения между частями сложносочинённого предложения	1				Библиотека ЦОК https://m.edsoo.ru/fbaa63bc
29	Виды сложносочинённых предложений. Смысловые отношения между частями сложносочинённого предложения. Практикум	1		1		
30	Знаки препинания в сложносочинённых предложениях	1				Библиотека ЦОК https://m.edsoo.ru/fbaa69a2
31	Знаки препинания в сложносочинённых предложениях. Пунктуационный анализ	1				
32	Знаки препинания в сложносочинённых предложениях. Практикум	1		1		Библиотека ЦОК https://m.edsoo.ru/fbaa6d12
33	Синтаксический и пунктуационный анализ	1				Библиотека ЦОК https://m.edsoo.ru/fbaa71b8

	сложносочинённого предложения					
34	Синтаксический и пунктуационный анализ сложносочинённого предложения. Практикум	1		1		Библиотека ЦОК https://m.edsoo.ru/fbaa64d4
35	Особенности употребления сложносочинённых предложений в речи	1				Библиотека ЦОК https://m.edsoo.ru/fbaa6b46
36	Повторение темы «Сложносочинённое предложение»	1				
37	Повторение темы «Сложносочинённое предложение». Практикум	1		1		
38	Контрольная работа по теме "Сложносочинённое предложение"	1	1			Библиотека ЦОК https://m.edsoo.ru/fbaa738e
39	Понятие о сложноподчинённом предложении	1				Библиотека ЦОК https://m.edsoo.ru/fbaa750a
40	Союзы и союзные слова в сложноподчинённом предложении	1				Библиотека ЦОК https://m.edsoo.ru/fbaa76a4
41	Знаки препинания в сложноподчинённом предложении	1				Библиотека ЦОК https://m.edsoo.ru/fbaa90e4
42	Сочинение-рассуждение (определение понятия и комментарий)	1	1			
43	Классификация сложноподчинённых предложений	1				Библиотека ЦОК https://m.edsoo.ru/fbaa7b5e

44	Сложноподчинённые предложения с придаточными определительными	1				Библиотека ЦОК https://m.edsoo.ru/fbaa7d16
45	Сложноподчинённые предложения с придаточными определительными. Практикум	1		1		
46	Сложноподчинённые предложения с придаточными изъяснительными	1				Библиотека ЦОК https://m.edsoo.ru/fbaa7ea6
47	Сложноподчинённые предложения с придаточными изъяснительными. Практикум	1		1		Библиотека ЦОК https://m.edsoo.ru/fbaa813a
48	Группы сложноподчинённых предложений с придаточными обстоятельственными	1				Библиотека ЦОК https://m.edsoo.ru/fbaa82c0
49	Сложноподчинённые предложения с придаточными времени	1				Библиотека ЦОК https://m.edsoo.ru/fbaa8400
50	Сложноподчинённые предложения с придаточными места	1				Библиотека ЦОК https://m.edsoo.ru/fbaa8518
51	Сложноподчинённые предложения с придаточными причины	1				Библиотека ЦОК https://m.edsoo.ru/fbaa8770
52	Сложноподчинённые предложения с придаточными цели	1				Библиотека ЦОК https://m.edsoo.ru/fbaa887e
53	Сложноподчинённые предложения с придаточными следствия	1				Библиотека ЦОК https://m.edsoo.ru/fbaa898c

54	Сложноподчинённое предложение с придаточным условия	1				Библиотека ЦОК https://m.edsoo.ru/fbaa8b26
55	Сложноподчинённые предложения с придаточными уступки	1				Библиотека ЦОК https://m.edsoo.ru/fbaa8d6a
56	Сложноподчинённые предложения с придаточными образа действия	1				Библиотека ЦОК https://m.edsoo.ru/fbaa8e8c
57	Сложноподчинённые предложения с придаточными меры и степени	1				
58	Сложноподчинённые предложения с придаточными сравнительными	1				Библиотека ЦОК https://m.edsoo.ru/fbaa8fae
59	Сложноподчинённые предложения с несколькими придаточными	1				Библиотека ЦОК https://m.edsoo.ru/fbaa92f6
60	Однородное, неоднородное и последовательное подчинение придаточных частей в сложноподчинённом предложении	1				Библиотека ЦОК https://m.edsoo.ru/fbaa949a
61	Правила постановки знаков препинания в сложноподчинённых предложениях	1				Библиотека ЦОК https://m.edsoo.ru/fbaa95a8
62	Пунктуационный анализ сложноподчинённых предложений. Практикум	1		1		Библиотека ЦОК https://m.edsoo.ru/fbaa99a4

63	Синтаксический анализ сложноподчинённого предложения	1				Библиотека ЦОК https://m.edsoo.ru/fbaa9b16
64	Особенности употребления сложноподчинённых предложений в речи. Практикум	1		1		
65	Повторение темы «Сложноподчинённое предложение»	1				
66	Повторение темы «Сложноподчинённое предложение». Практикум	1		1		
67	Контрольная работа по теме "Сложноподчинённое предложение"	1	1			Библиотека ЦОК https://m.edsoo.ru/fbaa9c38
68	Понятие о бессоюзном сложном предложении	1				Библиотека ЦОК https://m.edsoo.ru/fbaa9d50
69	Смысловые отношения между частями бессоюзного сложного предложения	1				Библиотека ЦОК https://m.edsoo.ru/fbaa9e5e
70	Виды бессоюзных сложных предложений	1				
71	Виды бессоюзных сложных предложений. Практикум	1		1		
72	Бессоюзные сложные предложения со значением перечисления	1				Библиотека ЦОК https://m.edsoo.ru/fbaaa23c
73	Запятая и точка с запятой в бессоюзном сложном предложении. Практикум	1		1		Библиотека ЦОК https://m.edsoo.ru/fbaaa354
74	Бессоюзные сложные предложения со значением	1				Библиотека ЦОК https://m.edsoo.ru/fbaaa476

	причины, пояснения, дополнения					
75	Двоеточие в бессоюзном сложном предложении. Практикум	1		1		Библиотека ЦОК https://m.edsoo.ru/fbaaa584
76	Бессоюзные сложные предложения со значением противопоставления, времени, условия и следствия, сравнения	1				Библиотека ЦОК https://m.edsoo.ru/fbaaa7a0
77	Тире в бессоюзном сложном предложении. Практикум	1		1		Библиотека ЦОК https://m.edsoo.ru/fbaaa926
78	Синтаксический и пунктуационный анализ бессоюзного сложного предложения	1				Библиотека ЦОК https://m.edsoo.ru/fbaaac78
79	Синтаксический и пунктуационный анализ бессоюзного сложного предложения. Практикум	1		1		Библиотека ЦОК https://m.edsoo.ru/fbaaad86
80	Грамматическая синонимия бессоюзных сложных предложений и союзных сложных предложений. Практикум	1		1		Библиотека ЦОК https://m.edsoo.ru/fbaaa016
81	Употребление бессоюзных сложных предложений в речи. Практикум	1		1		Библиотека ЦОК https://m.edsoo.ru/fbaaab60
82	Повторение темы «Бессоюзное сложное предложение»	1				Библиотека ЦОК https://m.edsoo.ru/fbaaae94
83	Повторение темы «Бессоюзное сложное предложение». Практикум	1		1		

84	Сжатое изложение с грамматическим заданием (в тестовой форме)	1	1			Библиотека ЦОК https://m.edsoo.ru/fbaaaa52
85	Сложное предложение с разными видами союзной и бессоюзной связи	1				Библиотека ЦОК https://m.edsoo.ru/fbaaafc0
86	Типы сложных предложений с разными видами связи	1				
87	Нормы построения сложных предложений с разными видами связи	1				Библиотека ЦОК https://m.edsoo.ru/fbaab5d8
88	Правила постановки знаков препинания в сложных предложениях с разными видами связи	1				Библиотека ЦОК https://m.edsoo.ru/fbaab0d8
89	Правила постановки знаков препинания в сложных предложениях с разными видами связи. Практикум	1		1		
90	Синтаксический анализ сложных предложений с разными видами связи	1				Библиотека ЦОК https://m.edsoo.ru/fbaab3b2
91	Пунктуационный анализ сложных предложений с разными видами связи	1				
92	Повторение темы "Сложные предложения с разными видами союзной и бессоюзной связи"	1				
93	Повторение темы "Сложные предложения с разными видами союзной и бессоюзной связи". Практикум	1		1		

94	Прямая речь. Знаки препинания при прямой речи	1				Библиотека ЦОК https://m.edsoo.ru/fbaab934
95	Косвенная речь	1				Библиотека ЦОК https://m.edsoo.ru/fbaaba4c
96	Цитаты. Знаки препинания при цитировании	1				Библиотека ЦОК https://m.edsoo.ru/fbaabdda
97	Повторение темы «Прямая и косвенная речь». Практикум	1		1		Библиотека ЦОК https://m.edsoo.ru/fbaabef2
98	Итоговая контрольная тестовая работа (в формате ГИА)	1	1			
99	Повторение. Правописание НЕ со словами разных частей речи	1				Библиотека ЦОК https://m.edsoo.ru/fbaac00a
100	Повторение. Запятая в простом и сложном предложении	1				Библиотека ЦОК https://m.edsoo.ru/fbaac12c
101	Повторение. Двоеточие в простом и сложном предложении	1				Библиотека ЦОК https://m.edsoo.ru/fbaac24e
102	Повторение. Тире в простом и сложном предложении	1				Библиотека ЦОК https://m.edsoo.ru/fbaac370
ОБЩЕЕ КОЛИЧЕСТВО ЧАСОВ ПО ПРОГРАММЕ		102	9	21		

2.1.2. Литература

ПОЯСНИТЕЛЬНАЯ ЗАПИСКА

Рабочая программа по литературе на уровне основного общего образования составлена на основе Требований к результатам освоения основной образовательной программы основного общего образования, представленных в Федеральном государственном образовательном стандарте основного общего образования (Приказ Минпросвещения России от 31.05.2021 г. № 287, зарегистрирован Министерством юстиции Российской Федерации 05.07.2021 г., рег. номер – 64101) (далее – ФГОС ООО), Федеральной рабочей программе по учебному предмету «Литература», а также федеральной рабочей программы воспитания, с учётом Концепции преподавания русского языка и литературы в Российской Федерации (утверждённой распоряжением Правительства Российской Федерации от 9 апреля 2016 г. № 637-р).

ОБЩАЯ ХАРАКТЕРИСТИКА УЧЕБНОГО ПРЕДМЕТА «ЛИТЕРАТУРА»

Учебный предмет «Литература» в наибольшей степени способствует формированию духовного облика и нравственных ориентиров молодого поколения, так как занимает ведущее место в эмоциональном, интеллектуальном и эстетическом развитии обучающихся, в становлении основ их миропонимания и национального самосознания.

Особенности литературы как учебного предмета связаны с тем, что литературные произведения являются феноменом культуры: в них заключено эстетическое освоение мира, а богатство и многообразие человеческого бытия выражено в художественных образах, которые содержат в себе потенциал воздействия на читателей и приобщают их к нравственно-эстетическим ценностям, как национальным, так и общечеловеческим.

Основу содержания литературного образования составляют чтение и изучение выдающихся художественных произведений русской и мировой литературы, что способствует постижению таких нравственных категорий, как добро, справедливость, честь, патриотизм, гуманизм, дом, семья. Целостное восприятие и понимание художественного произведения, его анализ и интерпретация возможны лишь при соответствующей эмоционально-эстетической реакции читателя, которая зависит от возрастных особенностей школьников, их психического и литературного развития, жизненного и читательского опыта.

Полноценное литературное образование на уровне основного общего образования невозможно без учёта преемственности с учебным предметом "литературное чтение" на уровне начального общего образования, межпредметных связей с русским языком, учебным предметом "История" и учебными предметами предметной области "Искусство", что способствует развитию речи, историзма мышления, художественного вкуса, формированию эстетического отношения к окружающему миру и его воплощения в творческих работах различных жанров.

В рабочей программе учтены все этапы российского историко-литературного процесса (от фольклора до новейшей русской литературы) и представлены разделы, касающиеся отечественной и зарубежной литературы. Основные виды деятельности обучающихся перечислены при изучении каждой монографической или обзорной темы и направлены на достижение планируемых результатов обучения.

ЦЕЛИ ИЗУЧЕНИЯ УЧЕБНОГО ПРЕДМЕТА «ЛИТЕРАТУРА»

Цели изучения предмета «Литература» в основной школе состоят в формировании у обучающихся потребности в качественном чтении, культуры читательского восприятия, понимания литературных текстов и создания собственных устных и письменных высказываний; в развитии чувства причастности к отечественной культуре и уважения к

другим культурам, аксиологической сферы личности на основе высоких духовно-нравственных идеалов, воплощённых в отечественной и зарубежной литературе. Достижение указанных целей возможно при решении учебных задач, которые постепенно усложняются от 5 к 9 классу.

Задачи, связанные с пониманием литературы как одной из основных национально-культурных ценностей народа, как особого способа познания жизни, с обеспечением культурной самоидентификации, осознанием коммуникативно-эстетических возможностей родного языка на основе изучения выдающихся произведений отечественной культуры, культуры своего народа, мировой культуры, состоят в приобщении школьников к наследию отечественной и зарубежной классической литературы и лучшим образцам современной литературы; воспитании уважения к отечественной классике как высочайшему достижению национальной культуры, способствующей воспитанию патриотизма, формированию национально-культурной идентичности и способности к диалогу культур; освоению духовного опыта человечества, национальных и общечеловеческих культурных традиций и ценностей; формированию гуманистического мировоззрения.

Задачи, связанные с осознанием значимости чтения и изучения литературы для дальнейшего развития обучающихся, с формированием их потребности в систематическом чтении как средстве познания мира и себя в этом мире, с гармонизацией отношений человека и общества, ориентированы на воспитание и развитие мотивации к чтению художественных произведений, как изучаемых на уроках, так и прочитанных самостоятельно, что способствует накоплению позитивного опыта освоения литературных произведений, в том числе в процессе участия в различных мероприятиях, посвящённых литературе, чтению, книжной культуре.

Задачи, связанные с воспитанием квалифицированного читателя, обладающего эстетическим вкусом, с формированием умений воспринимать, анализировать, критически оценивать и интерпретировать прочитанное, направлены на формирование у школьников системы знаний о литературе как искусстве слова, в том числе основных теоретико и историко-литературных знаний, необходимых для понимания, анализа и интерпретации художественных произведений, умения воспринимать их в историко-культурном контексте, сопоставлять с произведениями других видов искусства; развитие читательских умений, творческих способностей, эстетического вкуса. Эти задачи направлены на развитие умения выявлять проблематику произведений и их художественные особенности, комментировать авторскую позицию и выражать собственное отношение к прочитанному; воспринимать тексты художественных произведений в единстве формы и содержания, реализуя возможность их неоднозначного толкования в рамках достоверных интерпретаций; сопоставлять и сравнивать художественные произведения, их фрагменты, образы и проблемы как между собой, так и с произведениями других искусств; формировать представления о специфике литературы в ряду других искусств и об историко-литературном процессе; развивать умения поиска необходимой информации с использованием различных источников, владеть навыками их критической оценки.

Задачи, связанные с осознанием обучающимися коммуникативно-эстетических возможностей языка на основе изучения выдающихся произведений отечественной культуры, культуры своего народа, мировой культуры, направлены на совершенствование речи школьников на примере высоких образцов художественной литературы и умений создавать разные виды устных и письменных высказываний, редактировать их, а также выразительно читать произведения, в том числе наизусть, владеть различными видами пересказа, участвовать в учебном диалоге, адекватно воспринимая чужую точку зрения и аргументированно отстаивая свою.

МЕСТО УЧЕБНОГО ПРЕДМЕТА «ЛИТЕРАТУРА» В УЧЕБНОМ ПЛАНЕ

В 5, 6, 9 классах на изучение предмета отводится 3 часа в неделю, в 7 и 8 классах – 2 часа в неделю. Суммарно изучение литературы в основной школе по программам основного общего образования рассчитано на 442 часа.

СОДЕРЖАНИЕ УЧЕБНОГО ПРЕДМЕТА

5 КЛАСС

Мифология.

Мифы народов России и мира.

Фольклор. Малые жанры: пословицы, поговорки, загадки. Сказки народов России и народов мира (не менее трёх).

Литература первой половины XIX века И. А. Крылов. Басни (три по выбору). Например, «Волк на псарне», «Листы и Корни», «Свинья под Дубом», «Квартет», «Осёл и Соловей», «Ворона и Лисица».

А. С. Пушкин. Стихотворения (не менее трёх). «Зимнее утро», «Зимний вечер», «Няне» и др. «Сказка о мёртвой царевне и о семи богатырях».

М. Ю. Лермонтов. Стихотворение «Бородино».

Н. В. Гоголь. Повесть «Ночь перед Рождеством» из сборника «Вечера на хуторе близ Диканьки».

Литература второй половины XIX века.

И. С. Тургенев. Рассказ «Муму».

Н. А. Некрасов. Стихотворения (не менее двух). «Крестьянские дети», «Школьник» и др. Поэма «Мороз, Красный нос» (фрагмент).

Л. Н. Толстой. Рассказ «Кавказский пленник».

Литература XIX–XX веков.

Стихотворения отечественных поэтов XIX–XX веков о родной природе и о связи человека с Родиной (не менее пяти стихотворений трёх поэтов). Например, стихотворения А.К.Толстого, Ф. И. Тютчева, А. А. Фета, И. А. Бунина, А. А. Блока, С. А. Есенина, Н. М. Рубцова, Ю. П. Кузнецова.

Юмористические рассказы отечественных писателей XIX– XX веков.

А. П. Чехов (два рассказа по выбору). Например, «Лошадиная фамилия», «Мальчики», «Хирургия» и др.

М. М. Зощенко (два рассказа по выбору). Например, «Галоша», «Лёля и Минька», «Ёлка», «Золотые слова», «Встреча» и др.

Произведения отечественной литературы о природе и животных (не менее двух). Например, А. И. Куприна, М. М. Пришвина, К. Г. Паустовского.

А. П. Платонов. Рассказы (один по выбору). Например, «Корова», «Никита» и др.

В. П. Астафьев. Рассказ «Васюткино озеро».

Литература XX–XXI веков.

Произведения отечественной литературы на тему «Человек на войне» (не менее двух). Например, Л. А. Кассиль. «Дорогие мои мальчишки»; Ю. Я. Яковлев. «Девочки с Васильевского острова»; В. П. Катаев. «Сын полка», К.М.Симонов «Сын артиллериста» и др.

Произведения отечественных писателей XIX–XXI веков на тему детства (не менее двух). Например, произведения В. Г. Короленко, В. П. Катаева, В. П. Крапивина, Ю. П. Казакова, А. Г. Алексина, В. П. Астафьева, В. К. Железникова, Ю. Я. Яковлева, Ю. И. Ковалёва, А. А. Гиваргизова, М. С. Аромштам, Н. Ю. Абгарян.

Произведения приключенческого жанра отечественных писателей (одно по выбору). Например, К. Булычёв. «Девочка, с которой ничего не случится», «Миллион приключений» и др. (главы по выбору).

Литература народов Российской Федерации. Стихотворения (одно по выбору). Например, Р. Г. Гамзатов. «Песня соловья»; М. Карим. «Эту песню мать мне пела».

Зарубежная литература.

Х. К. Андерсен. Сказки (одна по выбору). Например, «Снежная королева», «Соловей» и др.

Зарубежная сказочная проза (одно произведение по выбору). Например, Л. Кэрролл. «Алиса в Стране Чудес» (главы по выбору), Дж. Р. Р. Толкин. «Хоббит, или Туда и обратно» (главы по выбору).

Зарубежная проза о детях и подростках (два произведения по выбору). Например, М. Твен. «Приключения Тома Сойера» (главы по выбору); Дж. Лондон. «Сказание о Кише»; Р. Брэдбери. Рассказы. Например, «Каникулы», «Звук бегущих ног», «Зелёное утро» и др.

Зарубежная приключенческая проза (два произведения по выбору). Например, Р. Л. Стивенсон. «Остров сокровищ», «Чёрная стрела» и др.

Зарубежная проза о животных (одно-два произведения по выбору). Э. Сетон-Томпсон. «Королевская аналостанка»; Дж. Даррелл. «Говорящий свёрток»; Дж. Лондон. «Белый клык»; Дж. Р. Киплинг. «Маугли», «Рикки-Тикки-Тави» и др.

6 КЛАСС

Античная литература.

Гомер. Поэмы. «Илиада», «Одиссея» (фрагменты).

Фольклор. Русские былины (не менее двух). Например, «Илья Муромец и Соловей-разбойник», «Садко». Народные песни и баллады народов России и мира (не менее трёх песен и одной баллады). Например, «Песнь о Роланде» (фрагменты). «Песнь о Нибелунгах» (фрагменты), баллада «Аника-воин» и др.

Древнерусская литература.

«Повесть временных лет» (не менее одного фрагмента). Например, «Сказание о белгородском киселе», «Сказание о походе князя Олега на Царьград», «Предание о смерти князя Олега».

Литература первой половины XIX века.

А. С. Пушкин. Стихотворения (не менее трёх). «Песнь о вещем Олеге», «Зимняя дорога», «Узник», «Туча» и др. Роман «Дубровский».

М. Ю. Лермонтов. Стихотворения (не менее трёх). «Три пальмы», «Листок», «Утёс» и др.

А. В. Кольцов. Стихотворения (не менее двух). Например, «Косарь», «Соловей» и др.

Литература второй половины XIX века.

Ф. И. Тютчев. Стихотворения (не менее двух). «Есть в осени первоначальной...», «С поляны коршун поднялся...».

А. А. Фет. Стихотворения (не менее двух). «Учись у них – у дуба, у берёзы...», «Я пришёл к тебе с приветом...».

И. С. Тургенев. Рассказ «Бежин луг».

Н. С. Лесков. Сказ «Левша».

Л. Н. Толстой. Повесть «Детство» (главы по выбору).

А. П. Чехов. Рассказы (три по выбору). Например, «Толстый и тонкий», «Хамелеон», «Смерть чиновника» и др.

А. И. Куприн. Рассказ «Чудесный доктор».

Литература XX века.

Стихотворения отечественных поэтов начала XX века (не менее двух). Например, стихотворения С. А. Есенина, В. В. Маяковского, А. А. Блока и др.

Стихотворения отечественных поэтов XX века (не менее четырёх стихотворений двух поэтов). Например, стихотворения О. Ф. Берггольц, В. С. Высоцкого, Е. А. Евтушенко, А. С. Кушнера, Ю. Д. Левитанского, Ю. П. Мориц, Б. Ш. Окуджавы, Д. С. Самойлова.

Проза отечественных писателей конца XX – начала XXI века, в том числе о Великой Отечественной войне (два произведения по выбору). Например, Б. Л. Васильев. «Экспонат №...»; Б. П. Екимов. «Ночь исцеления», А. В. Жвалевский и Е. Б. Пастернак. «Правдивая история Деда Мороза» (глава «Очень страшный 1942 Новый год») и др.

В. Г. Распутин. Рассказ «Уроки французского».

Произведения отечественных писателей на тему взросления человека (не менее двух). Например, Р. П. Погодин. «Кирпичные острова»; Р. И. Фраерман. «Дикая собака Динго, или Повесть о первой любви»; Ю. И. Коваль. «Самая лёгкая лодка в мире» и др.

Произведения современных отечественных писателей-фантастов (не менее двух). Например, А. В. Жвалевский и Е. Б. Пастернак. «Время всегда хорошее»; В. В. Ледерман. «Календарь ма(й)я» и др.

Литература народов Российской Федерации. Стихотворения (два по выбору). Например, М. Карим. «Бессмертие» (фрагменты); Г. Тукай. «Родная деревня», «Книга»; К. Кулиев. «Когда на меня навалилась беда...», «Каким бы малым ни был мой народ...», «Что б ни делалось на свете...».

Зарубежная литература Д. Дефо. «Робинзон Крузо» (главы по выбору).

Дж. Свифт. «Путешествия Гулливера» (главы по выбору).

Произведения зарубежных писателей на тему взросления человека (не менее двух). Например, Ж. Верн. «Дети капитана Гранта» (главы по выбору). Х. Ли. «Убить пересмешника» (главы по выбору) и др.

Произведения современных зарубежных писателей-фантастов (не менее двух). Например, Дж. К. Роулинг. «Гарри Поттер» (главы по выбору), Д. У. Джонс. «Дом с характером» и др.

7 КЛАСС

Древнерусская литература.

Древнерусские повести (одна повесть по выбору). Например, «Поучение» Владимира Мономаха (в сокращении) и др.

Литература первой половины XIX века.

А. С. Пушкин. Стихотворения (не менее четырёх). Например, «Во глубине сибирских руд...», «19 октября» («Роняет лес багряный свой убор...»), «И. И. Пущину», «На холмах Грузии лежит ночная мгла...», и др. «Повести Белкина» («Станционный смотритель» и др.). Поэма «Полтава» (фрагмент).

М. Ю. Лермонтов. Стихотворения (не менее четырёх). Например, «Узник», «Парус», «Тучи», «Желанье» («Отворите мне темницу...»), «Когда волнуется желтеющая нива...», «Ангел», «Молитва» («В минуту жизни трудную...») и др. «Песня про царя Ивана Васильевича, молодого опричника и удалого купца Калашникова».

Н. В. Гоголь. Повесть «Тарас Бульба».

Литература второй половины XIX века.

И. С. Тургенев. Рассказы из цикла «Записки охотника» (два по выбору). Например, «Бирюк», «Хорь и Калиныч» и др. Стихотворения в прозе, например, «Русский язык», «Воробей» и др.

Л. Н. Толстой. Рассказ «После бала».

Н. А. Некрасов. Стихотворения (не менее двух). Например, «Размышления у парадного подъезда», «Железная дорога» и др.

Поэзия второй половины XIX века. Ф. И. Тютчев, А. А. Фет, А. К. Толстой и др. (не менее двух стихотворений по выбору).

М. Е. Салтыков-Щедрин. Сказки (две по выбору). Например, «Повесть о том, как один мужик двух генералов прокормил», «Дикий помещик», «Премудрый пискарь» и др.

Произведения отечественных и зарубежных писателей на историческую тему (не менее двух). Например, А. К. Толстого, Р. Сабатини, Ф. Купера.

Литература конца XIX – начала XX века.

А. П. Чехов. Рассказы (один по выбору). Например, «Госка», «Злоумышленник» и др.

М. Горький. Ранние рассказы (одно произведение по выбору). Например, «Старуха Изергиль» (легенда о Данко), «Челкаш» и др.

Сатирические произведения отечественных и зарубежных писателей (не менее двух). Например, М. М. Зощенко, А. Т. Аверченко, Н. Тэффи, О. Генри, Я. Гашека.

Литература первой половины XX века.

А. С. Грин. Повести и рассказы (одно произведение по выбору). Например, «Алые паруса», «Зелёная лампа» и др.

Отечественная поэзия первой половины XX века. Стихотворения на тему мечты и реальности (два-три по выбору). Например, стихотворения А. А. Блока, Н. С. Гумилёва, М. И. Цветаевой и др.

В. В. Маяковский. Стихотворения (одно по выбору). Например, «Необычайное приключение, бывшее с Владимиром Маяковским летом на даче», «Хорошее отношение к лошадям» и др.

М.А. Шолохов. «Донские рассказы» (один по выбору). Например, «Родинка», «Чужая кровь» и др.

А. П. Платонов. Рассказы (один по выбору). Например, «Юшка», «Неизвестный цветок» и др.

Литература второй половины XX века.

В. М. Шукшин. Рассказы (один по выбору). Например, «Чудик», «Стенька Разин», «Критики» и др.

Стихотворения отечественных поэтов XX–XXI веков (не менее четырёх стихотворений двух поэтов). Например, стихотворения М. И. Цветаевой, Е. А. Евтушенко, Б. А. Ахмадулиной, Ю. Д. Левитанского и др.

Произведения отечественных прозаиков второй половины XX – начала XXI века (не менее двух). Например, произведения Ф. А. Абрамова, В. П. Астафьева, В. И. Белова, Ф. А. Искандера и др.

Тема взаимоотношения поколений, становления человека, выбора им жизненного пути (не менее двух произведений современных отечественных и зарубежных писателей). Например, Л. Л. Волкова. «Всем выйти из кадра», Т. В. Михеева. «Лёгкие горы», У. Старк. «Умеешь ли ты свистеть, Йоханна?» и др.

Зарубежная литература.

М. де Сервантес Сааведра. Роман «Хитроумный идальго Дон Кихот Ламанчский» (главы по выбору).

Зарубежная новеллистика (одно-два произведения по выбору). Например, П. Мериме. «Маттео Фальконе»; О. Генри. «Дары волхвов», «Последний лист».

А. де Сент Экзюпери. Повесть-сказка «Маленький принц».

8 КЛАСС

Древнерусская литература.

Житийная литература (одно произведение по выбору). Например, «Житие Сергия Радонежского», «Житие протопопы Аввакума, им самим написанное».

Литература XVIII века.

Д. И. Фонвизин. Комедия «Недоросль».

Литература первой половины XIX века.

А. С. Пушкин. Стихотворения (не менее двух). Например, «К Чаадаеву», «Анчар» и др. «Маленькие трагедии» (одна пьеса по выбору). Например, «Моцарт и Сальери», «Каменный гость». Роман «Капитанская дочка».

М. Ю. Лермонтов. Стихотворения (не менее двух). Например, «Я не хочу, чтоб свет узнал...», «Из-под таинственной, холодной полумаски...», «Нищий» и др. Поэма «Мцыри».

Н. В. Гоголь. Повесть «Шинель». Комедия «Ревизор».

Литература второй половины XIX века.

И. С. Тургенев. Повести (одна по выбору). Например, «Ася», «Первая любовь».

Ф. М. Достоевский. «Бедные люди», «Белые ночи» (одно произведение по выбору).

Л. Н. Толстой. Повести и рассказы (одно произведение по выбору). Например, «Отрочество» (главы).

Литература первой половины XX века.

Произведения писателей русского зарубежья (не менее двух по выбору). Например, произведения И. С. Шмелёва, М. А. Осоргина, В. В. Набокова, Н. Тэффи, А. Т. Аверченко и др.

Поэзия первой половины XX века (не менее трёх стихотворений на тему «Человек и эпоха» по выбору). Например, стихотворения В. В. Маяковского, М. И. Цветаевой, О. Э. Мандельштама, Б. Л. Пастернак и др.

М. А. Булгаков (одна повесть по выбору). Например, «Собачье сердце» и др.

Литература второй половины XX века.

А. Т. Твардовский. Поэма «Василий Тёркин» (главы «Переправа», «Гармонь», «Два солдата», «Поединок» и др.).

А. Н. Толстой. Рассказ «Русский характер».

М. А. Шолохов. Рассказ «Судьба человека».

А. И. Солженицын. Рассказ «Матрёнин двор».

Произведения отечественных прозаиков второй половины XX–XXI века (не менее двух произведений). Например, произведения Е. И. Носова, А. Н. и Б. Н. Стругацких, В. Ф. Тендрякова, Б. П. Екимова и др.

Произведения отечественных и зарубежных прозаиков второй половины XX–XXI века (не менее двух произведений на тему «Человек в ситуации нравственного выбора»). Например, произведения В. П. Астафьева, Ю. В. Бондарева, Н. С. Дашевской, Дж. Сэлинджера, К. Патерсон, Б. Кауфман и др.).

Поэзия второй половины XX – начала XXI века (не менее трёх стихотворений). Например, стихотворения Н. А. Заболоцкого, М. А. Светлова, М. В. Исаковского, К. М. Симонова, Р. Г. Гамзатова, Б. Ш. Окуджавы, В. С. Высоцкого, А. А. Вознесенского, Е. А. Евтушенко, Р. И. Рождественского, И. А. Бродского, А. С. Кушнера и др.

Зарубежная литература. У. Шекспир. Сонеты (один-два по выбору). Например, № 66 «Измучась всем, я умереть хочу...», № 130 «Её глаза на звёзды не похожи...» и др. Трагедия «Ромео и Джульетта» (фрагменты по выбору).

Ж.-Б. Мольер. Комедия «Мещанин во дворянстве» (фрагменты по выбору).

9 КЛАСС

Древнерусская литература.

«Слово о полку Игореве».

Литература XVIII века.

М. В. Ломоносов. «Ода на день восшествия на Всероссийский престол Ея Величества Государыни Императрицы Елисаветы Петровны 1747 года» и другие стихотворения (по выбору).

Г. Р. Державин. Стихотворения (два по выбору). Например, «Властителем и судиям», «Памятник» и др.

Н. М. Карамзин. Повесть «Бедная Лиза».

Литература первой половины XIX века.

В. А. Жуковский. Баллады, элегии (одна-две по выбору). Например, «Светлана», «Невыразимое», «Море» и др.

А. С. Грибоедов. Комедия «Горе от ума».

Поэзия пушкинской эпохи. К. Н. Батюшков, А. А. Дельвиг, Н. М. Языков, Е. А. Баратынский (не менее трёх стихотворений по выбору).

А. С. Пушкин. Стихотворения. Например, «Бесы», «Брожу ли я вдоль улиц шумных...», «...Вновь я посетил...», «Из Пиндемонти», «К морю», «К***» («Я помню чудное мгновенье...»), «Мадонна», «Осень» (отрывок), «Отцы-пустынники и жёны непорочны...», «Пора, мой друг, пора! Покоя сердце просит...», «Поэт», «Пророк», «Свободы сеятель пустынный...», «Элегия» («Безумных лет угасшее веселье...»), «Я вас любил: любовь ещё, быть может...», «Я памятник себе воздвиг нерукотворный...» и др. Поэма «Медный всадник». Роман в стихах «Евгений Онегин».

М. Ю. Лермонтов. Стихотворения. Например, «Выхожу один я на дорогу...», «Дума», «И скучно и грустно», «Как часто, пёстрою толпою окружён...», «Молитва» («Я, Мать Божия, ныне с молитвою...»), «Нет, ни тебя так пылко я люблю...», «Нет, я не Байрон, я другой...», «Поэт» («Отделкой золотой блистает мой кинжал...»), «Пророк», «Родина», «Смерть Поэта», «Сон» («В полдневный жар в долине Дагестана...»), «Я жить хочу, хочу печали...» и др. Роман «Герой нашего времени».

Н. В. Гоголь. Поэма «Мёртвые души».

Отечественная проза первой половины XIX в. (одно произведение по выбору). Например, произведения: «Лафертовская маковница» Антония Погорельского, «Часы и зеркало» А. А. Бестужева-Марлинского, «Кто виноват?» (главы по выбору) А. И. Герцена и др.

Зарубежная литература.

Данте. «Божественная комедия» (не менее двух фрагментов по выбору).

У. Шекспир. Трагедия «Гамлет» (фрагменты по выбору).

И.В. Гёте. Трагедия «Фауст» (не менее двух фрагментов по выбору).

Дж. Г. Байрон. Стихотворения (одно по выбору). Например, «Душа моя мрачна. Скорей, певец, скорей!..», «Прощание Наполеона» и др. Поэма «Паломничество Чайльд-Гарольда» (не менее одного фрагмента по выбору).

Зарубежная проза первой половины XIX в. (одно произведение по выбору). Например, произведения Э.Т.А. Гофмана, В. Гюго, В. Скотта и др.

ПЛАНИРУЕМЫЕ ОБРАЗОВАТЕЛЬНЫЕ РЕЗУЛЬТАТЫ

Изучение литературы в основной школе направлено на достижение обучающимися следующих личностных, метапредметных и предметных результатов освоения учебного предмета.

ЛИЧНОСТНЫЕ РЕЗУЛЬТАТЫ

Личностные результаты освоения рабочей программы по литературе для основного общего образования достигаются в единстве учебной и воспитательной деятельности в соответствии с традиционными российскими социокультурными и духовно-нравственными ценностями, отражёнными в произведениях русской литературы, принятыми в обществе правилами и нормами поведения и способствуют процессам самопознания, самовоспитания и саморазвития, формирования внутренней позиции личности.

Личностные результаты освоения рабочей программы по литературе для основного общего образования должны отражать готовность обучающихся руководствоваться системой позитивных ценностных ориентаций и расширение опыта деятельности на её

основе и в процессе реализации основных направлений воспитательной деятельности, в том числе в части:

Гражданского воспитания:

- готовность к выполнению обязанностей гражданина и реализации его прав, уважение прав, свобод и законных интересов других людей;
- активное участие в жизни семьи, образовательной организации, местного сообщества, родного края, страны, в том числе в сопоставлении с ситуациями, отражёнными в литературных произведениях;
- неприятие любых форм экстремизма, дискриминации;
- понимание роли различных социальных институтов в жизни человека;
- представление об основных правах, свободах и обязанностях гражданина, социальных нормах и правилах межличностных отношений в поликультурном и многоконфессиональном обществе, в том числе с опорой на примеры из литературы;
- представление о способах противодействия коррупции;
- готовность к разнообразной совместной деятельности, стремление к взаимопониманию и взаимопомощи, в том числе с опорой на примеры из литературы;
- активное участие в школьном самоуправлении;
- готовность к участию в гуманитарной деятельности (волонтерство; помощь людям, нуждающимся в ней).

Патриотического воспитания:

- осознание российской гражданской идентичности в поликультурном и многоконфессиональном обществе, проявление интереса к познанию родного языка, истории, культуры Российской Федерации, своего края, народов России в контексте изучения произведений русской и зарубежной литературы, а также литератур народов РФ;
- ценностное отношение к достижениям своей Родины – России, к науке, искусству, спорту, технологиям, боевым подвигам и трудовым достижениям народа, в том числе отражённым в художественных произведениях;
- уважение к символам России, государственным праздникам, историческому и природному наследию и памятникам, традициям разных народов, проживающих в родной стране, обращая внимание на их воплощение в литературе.

Духовно-нравственного воспитания:

- ориентация на моральные ценности и нормы в ситуациях нравственного выбора с оценкой поведения и поступков персонажей литературных произведений;
- готовность оценивать своё поведение и поступки, а также поведение и поступки других людей с позиции нравственных и правовых норм с учётом осознания последствий поступков;
- активное неприятие асоциальных поступков, свобода и ответственность личности в условиях индивидуального и общественного пространства.

Эстетического воспитания:

- восприимчивость к разным видам искусства, традициям и творчеству своего и других народов, понимание эмоционального воздействия искусства, в том числе изучаемых литературных произведений;
- осознание важности художественной литературы и культуры как средства коммуникации и самовыражения;
- понимание ценности отечественного и мирового искусства, роли этнических культурных традиций и народного творчества;

- стремление к самовыражению в разных видах искусства

Физического воспитания, формирования культуры здоровья и эмоционального благополучия:

- осознание ценности жизни с опорой на собственный жизненный и читательский опыт;
- ответственное отношение к своему здоровью и установка на здоровый образ жизни (здоровое питание, соблюдение гигиенических правил, сбалансированный режим занятий и отдыха, регулярная физическая активность);
- осознание последствий и неприятие вредных привычек (употребление алкоголя, наркотиков, курение) и иных форм вреда для физического и психического здоровья, соблюдение правил безопасности, в том числе навыки безопасного поведения в интернет-среде в процессе школьного литературного образования;
- способность адаптироваться к стрессовым ситуациям и меняющимся социальным, информационным и природным условиям, в том числе осмысляя собственный опыт и выстраивая дальнейшие цели;
- умение принимать себя и других, не осуждая;
- умение осознавать эмоциональное состояние себя и других, опираясь на примеры из литературных произведений;
- уметь управлять собственным эмоциональным состоянием;
- сформированность навыка рефлексии, признание своего права на ошибку и такого же права другого человека с оценкой поступков литературных героев

Трудового воспитания:

- установка на активное участие в решении практических задач (в рамках семьи, школы, города, края) технологической и социальной направленности, способность инициировать, планировать и самостоятельно выполнять такого рода деятельность;
- интерес к практическому изучению профессий и труда различного рода, в том числе на основе применения изучаемого предметного знания и знакомства с деятельностью героев на страницах литературных произведений;
- осознание важности обучения на протяжении всей жизни для успешной профессиональной деятельности и развитие необходимых умений для этого;
- готовность адаптироваться в профессиональной среде;
- уважение к труду и результатам трудовой деятельности, в том числе при изучении произведений русского фольклора и литературы;
- осознанный выбор и построение индивидуальной траектории образования и жизненных планов с учетом личных и общественных интересов и потребностей.

Экологического воспитания:

- ориентация на применение знаний из социальных и естественных наук для решения задач в области окружающей среды, планирования поступков и оценки их возможных последствий для окружающей среды;
- повышение уровня экологической культуры, осознание глобального характера экологических проблем и путей их решения;
- активное неприятие действий, приносящих вред окружающей среде, в том числе сформированное при знакомстве с литературными произведениями, поднимающими экологические проблемы;
- осознание своей роли как гражданина и потребителя в условиях взаимосвязи природной, технологической и социальной сред;
- готовность к участию в практической деятельности экологической направленности.

Ценности научного познания:

- ориентация в деятельности на современную систему научных представлений об основных закономерностях развития человека, природы и общества, взаимосвязях человека с природной и социальной средой с опорой на изученные и самостоятельно прочитанные литературные произведения;
- овладение языковой и читательской культурой как средством познания мира;
- овладение основными навыками исследовательской деятельности с учётом специфики школьного литературного образования;
- установка на осмысление опыта, наблюдений, поступков и стремление совершенствовать пути достижения индивидуального и коллективного благополучия.

Личностные результаты, обеспечивающие адаптацию обучающегося к изменяющимся условиям социальной и природной среды:

- освоение обучающимися социального опыта, основных социальных ролей, соответствующих ведущей деятельности возраста, норм и правил общественного поведения, форм социальной жизни в группах и сообществах, включая семью, группы, сформированные по профессиональной деятельности, а также в рамках социального взаимодействия с людьми из другой культурной среды;
- изучение и оценка социальных ролей персонажей литературных произведений;
- потребность во взаимодействии в условиях неопределённости, открытость опыту и знаниям других;
- в действии в условиях неопределённости, повышение уровня своей компетентности через практическую деятельность, в том числе умение учиться у других людей, осознавать в совместной деятельности новые знания, навыки и компетенции из опыта других;
- в выявлении и связывании образов, необходимость в формировании новых знаний, в том числе формулировать идеи, понятия, гипотезы об объектах и явлениях, в том числе ранее неизвестных, осознавать дефициты собственных знаний и компетентностей, планировать своё развитие;
- умение оперировать основными понятиями, терминами и представлениями в области концепции устойчивого развития;
- анализировать и выявлять взаимосвязи природы, общества и экономики;
- оценивать свои действия с учётом влияния на окружающую среду, достижений целей и преодоления вызовов, возможных глобальных последствий;
- способность осознавать стрессовую ситуацию, оценивать происходящие изменения и их последствия, опираясь на жизненный и читательский опыт;
- воспринимать стрессовую ситуацию как вызов, требующий контрмер;
- оценивать ситуацию стресса, корректировать принимаемые решения и действия;
- формулировать и оценивать риски и последствия, формировать опыт, уметь находить позитивное в произошедшей ситуации;
- быть готовым действовать в отсутствие гарантий успеха.

МЕТАПРЕДМЕТНЫЕ РЕЗУЛЬТАТЫ

К концу обучения у обучающегося формируются следующие универсальные учебные действия.

Универсальные учебные познавательные действия:

1) Базовые логические действия:

- выявлять и характеризовать существенные признаки объектов (художественных и учебных текстов, литературных героев и др.) и явлений (литературных направлений, этапов историко-литературного процесса);
- устанавливать существенный признак классификации и классифицировать литературные объекты по существенному признаку, устанавливать основания для их обобщения и сравнения, определять критерии проводимого анализа;
- с учётом предложенной задачи выявлять закономерности и противоречия в рассматриваемых литературных фактах и наблюдениях над текстом;
- предлагать критерии для выявления закономерностей и противоречий с учётом учебной задачи;
- выявлять дефициты информации, данных, необходимых для решения поставленной учебной задачи;
- выявлять причинно-следственные связи при изучении литературных явлений и процессов;
- делать выводы с использованием дедуктивных и индуктивных умозаключений, умозаключений по аналогии;
- формулировать гипотезы об их взаимосвязях;
- самостоятельно выбирать способ решения учебной задачи при работе с разными типами текстов (сравнивать несколько вариантов решения, выбирать наиболее подходящий с учётом самостоятельно выделенных критериев).

2) Базовые исследовательские действия:

- формулировать вопросы, фиксирующие разрыв между реальным и желательным состоянием ситуации, объекта, и самостоятельно устанавливать искомое и данное;
- использовать вопросы как исследовательский инструмент познания в литературном образовании;
- формировать гипотезу об истинности собственных суждений и суждений других, аргументировать свою позицию, мнение
- проводить по самостоятельно составленному плану небольшое исследование по установлению особенностей литературного объекта изучения, причинно-следственных связей и зависимостей объектов между собой;
- оценивать на применимость и достоверность информацию, полученную в ходе исследования (эксперимента);
- самостоятельно формулировать обобщения и выводы по результатам проведённого наблюдения, опыта, исследования;
- владеть инструментами оценки достоверности полученных выводов и обобщений;
- прогнозировать возможное дальнейшее развитие событий и их последствия в аналогичных или сходных ситуациях, а также выдвигать предположения об их развитии в новых условиях и контекстах, в том числе в литературных произведениях.

3) Работа с информацией:

- применять различные методы, инструменты и запросы при поиске и отборе литературной и другой информации или данных из источников с учётом предложенной учебной задачи и заданных критериев;
- выбирать, анализировать, систематизировать и интерпретировать литературную и другую информацию различных видов и форм представления;
- находить сходные аргументы (подтверждающие или опровергающие одну и ту же идею, версию) в различных информационных источниках;

- самостоятельно выбирать оптимальную форму представления литературной и другой информации и иллюстрировать решаемые учебные задачи несложными схемами, диаграммами, иной графикой и их комбинациями;
- оценивать надёжность литературной и другой информации по критериям, предложенным учителем или сформулированным самостоятельно;
- эффективно запоминать и систематизировать эту информацию.

Универсальные учебные коммуникативные действия:

1) Общение:

- воспринимать и формулировать суждения, выражать эмоции в соответствии с условиями и целями общения;
- распознавать невербальные средства общения, понимать значение социальных знаков, знать и распознавать предпосылки конфликтных ситуаций, находя аналогии в литературных произведениях, и смягчать конфликты, вести переговоры;
- выражать себя (свою точку зрения) в устных и письменных текстах;
- понимать намерения других, проявлять уважительное отношение к собеседнику и корректно формулировать свои возражения;
- в ходе учебного диалога и/или дискуссии задавать вопросы по существу обсуждаемой темы и высказывать идеи, нацеленные на решение учебной задачи и поддержание благожелательности общения;
- сопоставлять свои суждения с суждениями других участников диалога, обнаруживать различие и сходство позиций;
- публично представлять результаты выполненного опыта (литературоведческого эксперимента, исследования, проекта);
- самостоятельно выбирать формат выступления с учётом задач презентации и особенностей аудитории и в соответствии с ним составлять устные и письменные тексты с использованием иллюстративных материалов.

2) Совместная деятельность:

- использовать преимущества командной (парной, групповой, коллективной) и индивидуальной работы при решении конкретной проблемы на уроках литературы, обосновывать необходимость применения групповых форм взаимодействия при решении поставленной задачи;
- принимать цель совместной учебной деятельности, коллективно строить действия по её достижению: распределять роли, договариваться, обсуждать процесс и результат совместной работы;
- уметь обобщать мнения нескольких людей;
- проявлять готовность руководить, выполнять поручения, подчиняться; планировать организацию совместной работы на уроке литературы и во внеурочной учебной деятельности, определять свою роль (с учётом предпочтений и возможностей всех участников взаимодействия), распределять задачи между членами команды, участвовать в групповых формах работы (обсуждения, обмен мнений, «мозговые штурмы» и иные);
- выполнять свою часть работы, достигать качественного результата по своему направлению, и координировать свои действия с другими членами команды;
- оценивать качество своего вклада в общий результат по критериям, сформулированным самостоятельно, понимать намерения других, проявлять уважительное отношение к собеседнику и корректно формулировать свои возражения;

- в ходе учебного диалога и/или дискуссии задавать вопросы по существу обсуждаемой темы и высказывать идеи, нацеленные на решение учебной задачи и поддержание благожелательности общения;
- сопоставлять свои суждения с суждениями других участников диалога, обнаруживать различие и сходство позиций;
- публично представлять результаты выполненного опыта (литературоведческого эксперимента, исследования, проекта);
- самостоятельно выбирать формат выступления с учётом задач презентации и особенностей аудитории и в соответствии с ним составлять устные и письменные тексты с использованием иллюстративных материалов;
- участниками взаимодействия на литературных занятиях;
- сравнивать результаты с исходной задачей и вклад каждого члена команды в достижение результатов, разделять сферу ответственности и проявлять готовность к предоставлению отчёта перед группой.

Универсальные учебные регулятивные действия:

1) Самоорганизация:

- выявлять проблемы для решения в учебных и жизненных ситуациях, анализируя ситуации, изображённые в художественной литературе;
- ориентироваться в различных подходах принятия решений (индивидуальное, принятие решения в группе, принятие решений группой);
- самостоятельно составлять алгоритм решения учебной задачи (или его часть), выбирать способ решения учебной задачи с учётом имеющихся ресурсов и собственных возможностей, аргументировать предлагаемые варианты решений;
- составлять план действий (план реализации намеченного алгоритма решения) и корректировать предложенный алгоритм с учётом получения новых знаний об изучаемом литературном объекте;
- делать выбор и брать ответственность за решение.

2) Самоконтроль:

- владеть способами самоконтроля, самомотивации и рефлексии в школьном литературном образовании; давать адекватную оценку учебной ситуации и предлагать план её изменения;
- учитывать контекст и предвидеть трудности, которые могут возникнуть при решении учебной задачи, адаптировать решение к меняющимся обстоятельствам;
- объяснять причины достижения (недостижения) результатов деятельности, давать оценку приобретённому опыту, уметь находить позитивное в произошедшей ситуации;
- вносить коррективы в деятельность на основе новых обстоятельств и изменившихся ситуаций, установленных ошибок, возникших трудностей; оценивать соответствие результата цели и условиям.

3) Эмоциональный интеллект:

- развивать способность различать и называть собственные эмоции, управлять ими и эмоциями других;
- выявлять и анализировать причины эмоций;
- ставить себя на место другого человека, понимать мотивы и намерения другого, анализируя примеры из художественной литературы;
- регулировать способ выражения своих эмоций.

4) Принятие себя и других:

- осознанно относиться к другому человеку, его мнению, размышляя над взаимоотношениями литературных героев;

- признавать своё право на ошибку и такое же право другого; принимать себя и других, не осуждая;
- проявлять открытость себе и другим;
- осознавать невозможность контролировать всё вокруг.

ПРЕДМЕТНЫЕ РЕЗУЛЬТАТЫ

5 КЛАСС

- 1) Иметь начальные представления об общечеловеческой ценности литературы и её роли в воспитании любви к Родине и дружбы между народами Российской Федерации;
- 2) понимать, что литература – это вид искусства и что художественный текст отличается от текста научного, делового, публицистического;
- 3) владеть элементарными умениями воспринимать, анализировать, интерпретировать и оценивать прочитанные произведения:
 - определять тему и главную мысль произведения, иметь начальные представления о родах и жанрах литературы; характеризовать героев-персонажей, давать их сравнительные характеристики; выявлять элементарные особенности языка художественного произведения, поэтической и прозаической речи;
 - понимать смысловое наполнение теоретико-литературных понятий и учиться использовать их в процессе анализа и интерпретации произведений: художественная литература и устное народное творчество; проза и поэзия; художественный образ; литературные жанры (народная сказка, литературная сказка, рассказ, повесть, стихотворение, басня); тема, идея, проблематика; сюжет, композиция; литературный герой (персонаж), речевая характеристика персонажей; портрет, пейзаж, художественная деталь; эпитет, сравнение, метафора, олицетворение; аллегория; ритм, рифма;
 - сопоставлять темы и сюжеты произведений, образы персонажей;
 - сопоставлять с помощью учителя изученные и самостоятельно прочитанные произведения фольклора и художественной литературы с произведениями других видов искусства (с учётом возраста, литературного развития обучающихся);
- 4) выразительно читать, в том числе наизусть (не менее 5 поэтических произведений, не выученных ранее), передавая личное отношение к произведению (с учётом литературного развития и индивидуальных особенностей обучающихся);
- 5) пересказывать прочитанное произведение, используя подробный, сжатый, выборочный пересказ, отвечать на вопросы по прочитанному произведению и с помощью учителя формулировать вопросы к тексту;
- 6) участвовать в беседе и диалоге о прочитанном произведении, подбирать аргументы для оценки прочитанного (с учётом литературного развития обучающихся);
- 7) создавать устные и письменные высказывания разных жанров объемом не менее 70 слов (с учётом литературного развития обучающихся);
- 8) владеть начальными умениями интерпретации и оценки текстуально изученных произведений фольклора и литературы;
- 9) осознавать важность чтения и изучения произведений устного народного творчества и художественной литературы для познания мира, формирования эмоциональных и эстетических впечатлений, а также для собственного развития;
- 10) планировать с помощью учителя собственное досуговое чтение, расширять свой круг чтения, в том числе за счёт произведений современной литературы для детей и подростков;
- 11) участвовать в создании элементарных учебных проектов под руководством учителя и учиться публично представлять их результаты (с учётом литературного развития обучающихся);

12) владеть начальными умениями использовать словари и справочники, в том числе в электронной форме; пользоваться под руководством учителя электронными библиотеками и другими интернет-ресурсами, соблюдая правила информационной безопасности.

6 КЛАСС

1) Понимать общечеловеческую и духовно-нравственную ценность литературы, осознавать её роль в воспитании любви к Родине и укреплении единства многонационального народа Российской Федерации;

2) понимать особенности литературы как вида словесного искусства, отличать художественный текст от текста научного, делового, публицистического;

3) осуществлять элементарный смысловой и эстетический анализ произведений фольклора и художественной литературы; воспринимать, анализировать, интерпретировать и оценивать прочитанное (с учётом литературного развития обучающихся);

- определять тему и главную мысль произведения, основные вопросы, поднятые автором; указывать родовую и жанровую принадлежность произведения; выявлять позицию героя и авторскую позицию; характеризовать героев-персонажей, давать их сравнительные характеристики; выявлять основные особенности языка художественного произведения, поэтической и прозаической речи;
- понимать сущность теоретико-литературных понятий и учиться использовать их в процессе анализа и интерпретации произведений, оформления собственных оценок и наблюдений: художественная литература и устное народное творчество; проза и поэзия; художественный образ; роды (лирика, эпос), жанры (рассказ, повесть, роман, басня, послание); форма и содержание литературного произведения; тема, идея, проблематика; сюжет, композиция; стадии развития действия: экспозиция, завязка, развитие действия, кульминация, развязка; повествователь, рассказчик, литературный герой (персонаж), лирический герой, речевая характеристика героя; портрет, пейзаж, художественная деталь; юмор, ирония; эпитет, метафора, сравнение; олицетворение, гипербола; антитеза, аллегория; стихотворный метр (хорей, ямб), ритм, рифма, строфа;
- выделять в произведениях элементы художественной формы и обнаруживать связи между ними;
- сопоставлять произведения, их фрагменты, образы персонажей, сюжеты разных литературных произведений, темы, проблемы, жанры (с учётом возраста и литературного развития обучающихся);
- сопоставлять с помощью учителя изученные и самостоятельно прочитанные произведения художественной литературы с произведениями других видов искусства (живопись, музыка, театр, кино);

4) выразительно читать стихи и прозу, в том числе наизусть (не менее 7 поэтических произведений, не выученных ранее), передавая личное отношение к произведению (с учётом литературного развития, индивидуальных особенностей обучающихся);

5) пересказывать прочитанное произведение, используя подробный, сжатый, выборочный, творческий пересказ, отвечать на вопросы по прочитанному произведению и с помощью учителя формулировать вопросы к тексту;

6) участвовать в беседе и диалоге о прочитанном произведении, давать аргументированную оценку прочитанному;

7) создавать устные и письменные высказывания разных жанров (объёмом не менее 100 слов), писать сочинение-рассуждение по заданной теме с опорой на прочитанные произведения, аннотацию, отзыв;

8) владеть умениями интерпретации и оценки текстуально изученных произведений фольклора, древнерусской, русской и зарубежной литературы и современных авторов с использованием методов смыслового чтения и эстетического анализа;

9) осознавать важность чтения и изучения произведений устного народного творчества и художественной литературы для познания мира, формирования эмоциональных и эстетических впечатлений, а также для собственного развития;

10) планировать собственное досуговое чтение, обогащать свой круг чтения по рекомендациям учителя, в том числе за счёт произведений современной литературы для детей и подростков;

11) развивать умения коллективной проектной или исследовательской деятельности под руководством учителя и учиться публично представлять полученные результаты;

12) развивать умение использовать словари и справочники, в том числе в электронной форме; пользоваться под руководством учителя электронными библиотеками и другими интернет-ресурсами, соблюдая правила информационной безопасности.

7 КЛАСС

1) Понимать общечеловеческую и духовно-нравственную ценность литературы, осознавать её роль в воспитании любви к Родине и укреплении единства многонационального народа Российской Федерации;

2) понимать специфику литературы как вида словесного искусства, выявлять отличия художественного текста от текста научного, делового, публицистического;

3) проводить смысловой и эстетический анализ произведений фольклора и художественной литературы; воспринимать, анализировать, интерпретировать и оценивать прочитанное (с учётом литературного развития обучающихся), понимать, что в литературных произведениях отражена художественная картина мира:

- анализировать произведение в единстве формы и содержания; определять тему, главную мысль и проблематику произведения, его родовую и жанровую принадлежность; выявлять позицию героя, рассказчика и авторскую позицию, учитывая художественные особенности произведения; характеризовать героев-персонажей, давать их сравнительные характеристики, оценивать систему персонажей; определять особенности композиции и основной конфликт произведения; объяснять своё понимание нравственно-философской, социально-исторической и эстетической проблематики произведений (с учётом литературного развития обучающихся); выявлять основные особенности языка художественного произведения, поэтической и прозаической речи; находить основные изобразительно-выразительные средства, характерные для творческой манеры писателя, определять их художественные функции;
- понимать сущность и элементарные смысловые функции теоретико-литературных понятий и учиться самостоятельно использовать их в процессе анализа и интерпретации произведений, оформления собственных оценок и наблюдений: художественная литература и устное народное творчество; проза и поэзия; художественный образ; роды (лирика, эпос), жанры (рассказ, повесть, роман, послание, поэма, песня); форма и содержание литературного произведения; тема, идея, проблематика; пафос (героический, патриотический, гражданский и др.); сюжет, композиция, эпиграф; стадии развития действия: экспозиция, завязка, развитие действия, кульминация, развязка; автор, повествователь, рассказчик, литературный герой (персонаж), лирический герой, речевая характеристика героя; портрет, пейзаж, интерьер, художественная деталь; юмор, ирония, сатира; эпитет, метафора, сравнение; олицетворение, гиперболоа; антитеза, аллегория; анафора; стихотворный метр (хорей, ямб, дактиль, амфибрахий, анапест), ритм, рифма, строфа;

- выделять в произведениях элементы художественной формы и обнаруживать связи между ними;
- сопоставлять произведения, их фрагменты, образы персонажей, сюжеты разных литературных произведений, темы, проблемы, жанры, художественные приёмы, особенности языка;
- сопоставлять изученные и самостоятельно прочитанные произведения художественной литературы с произведениями других видов искусства (живопись, музыка, театр, кино);

4) выразительно читать стихи и прозу, в том числе наизусть (не менее 9 поэтических произведений, не выученных ранее), передавая личное отношение к произведению (с учётом литературного развития, индивидуальных особенностей обучающихся);

5) пересказывать прочитанное произведение, используя различные виды пересказов, отвечать на вопросы по прочитанному произведению и самостоятельно формулировать вопросы к тексту; пересказывать сюжет и вычленять фабулу;

6) участвовать в беседе и диалоге о прочитанном произведении, соотносить собственную позицию с позицией автора, давать аргументированную оценку прочитанному;

7) создавать устные и письменные высказывания разных жанров (объёмом не менее 150 слов), писать сочинение-рассуждение по заданной теме с опорой на прочитанные произведения; под руководством учителя учиться исправлять и редактировать собственные письменные тексты; собирать материал и обрабатывать информацию, необходимую для составления плана, таблицы, схемы, доклада, конспекта, аннотации, эссе, литературно-творческой работы на самостоятельно или под руководством учителя выбранную литературную или публицистическую тему;

8) самостоятельно интерпретировать и оценивать текстуально изученные художественные произведения древнерусской, русской и зарубежной литературы и современных авторов с использованием методов смыслового чтения и эстетического анализа;

9) понимать важность чтения и изучения произведений фольклора и художественной литературы для самостоятельного познания мира, развития собственных эмоциональных и эстетических впечатлений;

10) планировать своё досуговое чтение, обогащать свой круг чтения по рекомендациям учителя и сверстников, в том числе за счёт произведений современной литературы для детей и подростков;

11) участвовать в коллективной и индивидуальной проектной или исследовательской деятельности и публично представлять полученные результаты;

12) развивать умение использовать энциклопедии, словари и справочники, в том числе в электронной форме; самостоятельно пользоваться электронными библиотеками и подбирать проверенные источники в интернет-библиотеках для выполнения учебных задач, соблюдая правила информационной безопасности.

8 КЛАСС

1) Понимать духовно-нравственную ценность литературы, осознавать её роль в воспитании патриотизма и укреплении единства многонационального народа Российской Федерации;

2) понимать специфику литературы как вида словесного искусства, выявлять отличия художественного текста от текста научного, делового, публицистического;

3) проводить самостоятельный смысловой и эстетический анализ произведений художественной литературы; воспринимать, анализировать, интерпретировать и оценивать прочитанное (с учётом литературного развития обучающихся), понимать неоднозначность художественных смыслов, заложенных в литературных произведениях:

- анализировать произведение в единстве формы и содержания; определять тематику и проблематику произведения, его родовую и жанровую принадлежность; выявлять позицию героя, повествователя, рассказчика и авторскую позицию, учитывая художественные особенности произведения и отражённые в нём реалии; характеризовать героев-персонажей, давать их сравнительные характеристики, оценивать систему образов; выявлять особенности композиции и основной конфликт произведения; характеризовать авторский пафос; выявлять и осмысливать формы авторской оценки героев, событий, характер авторских взаимоотношений с читателем как адресатом произведения; объяснять своё понимание нравственно-философской, социально-исторической и эстетической проблематики произведений (с учётом возраста и литературного развития обучающихся); выявлять языковые особенности художественного произведения, поэтической и прозаической речи; находить основные изобразительно-выразительные средства, характерные для творческой манеры и стиля писателя, определять их художественные функции;
- овладеть сущностью и пониманием смысловых функций теоретико-литературных понятий и самостоятельно использовать их в процессе анализа и интерпретации произведений, оформления собственных оценок и наблюдений: художественная литература и устное народное творчество; проза и поэзия; художественный образ, факт, вымысел; роды (лирика, эпос, драма), жанры (рассказ, повесть, роман, баллада, послание, поэма, песня, сонет, лироэпические (поэма, баллада)); форма и содержание литературного произведения; тема, идея, проблематика; пафос (героический, патриотический, гражданский и др.); сюжет, композиция, эпиграф; стадии развития действия: экспозиция, завязка, развитие действия, кульминация, развязка; конфликт; система образов; автор, повествователь, рассказчик, литературный герой (персонаж), лирический герой, речевая характеристика героя; портрет, пейзаж, интерьер, художественная деталь, символ; юмор, ирония, сатира, сарказм, гротеск; эпитет, метафора, сравнение; олицетворение, гиперболы; антитеза, аллегория; анафора; звукопись (аллитерация, ассонанс); стихотворный метр (хорей, ямб, дактиль, амфибрахий, анапест), ритм, рифма, строфа; афоризм;
- рассматривать отдельные изученные произведения в рамках историко-литературного процесса (определять и учитывать при анализе принадлежность произведения к историческому времени, определённому литературному направлению);
- выделять в произведениях элементы художественной формы и обнаруживать связи между ними; определять родо-жанровую специфику изученного художественного произведения;
- сопоставлять произведения, их фрагменты, образы персонажей, литературные явления и факты, сюжеты разных литературных произведений, темы, проблемы, жанры, художественные приёмы, эпизоды текста, особенности языка;
- сопоставлять изученные и самостоятельно прочитанные произведения художественной литературы с произведениями других видов искусства (изобразительное искусство, музыка, театр, балет, кино, фотоискусство, компьютерная графика);

4) выразительно читать стихи и прозу, в том числе наизусть (не менее 11 поэтических произведений, не выученных ранее), передавая личное отношение к произведению (с учётом литературного развития, индивидуальных особенностей обучающихся);

5) пересказывать изученное и самостоятельно прочитанное произведение, используя различные виды пересказов, обстоятельно отвечать на вопросы и самостоятельно формулировать вопросы к тексту; пересказывать сюжет и вычленять фабулу;

б) участвовать в беседе и диалоге о прочитанном произведении, соотносить собственную позицию с позицией автора и позициями участников диалога, давать аргументированную оценку прочитанному;

7) создавать устные и письменные высказывания разных жанров (объёмом не менее 200 слов), писать сочинение-рассуждение по заданной теме с опорой на прочитанные произведения; исправлять и редактировать собственные письменные тексты; собирать материал и обрабатывать информацию, необходимую для составления плана, таблицы, схемы, доклада, конспекта, аннотации, эссе, отзыва, литературно-творческой работы на самостоятельно выбранную литературную или публицистическую тему, применяя различные виды цитирования;

8) интерпретировать и оценивать текстуально изученные и самостоятельно прочитанные художественные произведения древнерусской, классической русской и зарубежной литературы и современных авторов с использованием методов смыслового чтения и эстетического анализа;

9) понимать важность чтения и изучения произведений фольклора и художественной литературы как способа познания мира и окружающей действительности, источника эмоциональных и эстетических впечатлений, а также средства собственного развития;

10) самостоятельно планировать своё досуговое чтение, обогащать свой литературный кругозор по рекомендациям учителя и сверстников, а также проверенных интернет-ресурсов, в том числе за счёт произведений современной литературы;

11) участвовать в коллективной и индивидуальной проектной и исследовательской деятельности и публично представлять полученные результаты;

12) самостоятельно использовать энциклопедии, словари и справочники, в том числе в электронной форме; пользоваться электронными библиотеками и подбирать в Интернете проверенные источники для выполнения учебных задач; применять ИКТ, соблюдая правила информационной безопасности.

9 КЛАСС

1) Понимать духовно-нравственную и культурно-эстетическую ценность литературы, осознавать её роль в формировании гражданской ответственности и патриотизма, уважения к своей Родине и её героической истории, укреплении единства многонационального народа Российской Федерации;

2) понимать специфические черты литературы как вида словесного искусства, выявлять главные отличия художественного текста от текста научного, делового, публицистического;

3) владеть умением самостоятельного смыслового и эстетического анализа произведений художественной литературы (от древнерусской до современной); анализировать литературные произведения разных жанров; воспринимать, анализировать, интерпретировать и оценивать прочитанное (с учётом литературного развития обучающихся), понимать условность художественной картины мира, отражённой в литературных произведениях с учётом неоднозначности заложенных в них художественных смыслов:

- анализировать произведение в единстве формы и содержания; определять тематику и проблематику произведения, его родовую и жанровую принадлежность; выявлять позицию героя, повествователя, рассказчика и авторскую позицию, учитывая художественные особенности произведения и отраженные в нём реалии; характеризовать героев-персонажей, давать их сравнительные характеристики, оценивать систему образов; выявлять особенности композиции и основной конфликт произведения; характеризовать авторский пафос; выявлять и осмысливать формы авторской оценки героев, событий, характер авторских взаимоотношений с читателем как адресатом

произведения; объяснять своё понимание нравственно-философской, социально-исторической и эстетической проблематики произведений (с учётом литературного развития обучающихся); выявлять языковые особенности художественного произведения, поэтической и прозаической речи; находить основные изобразительно-выразительные средства, характерные для творческой манеры писателя, определять их художественные функции, выявляя особенности авторского языка и стиля;

- овладеть сущностью и пониманием смысловых функций теоретико-литературных понятий и самостоятельно использовать их в процессе анализа и интерпретации произведений, оформления собственных оценок и наблюдений: художественная литература и устное народное творчество; проза и поэзия; художественный образ, факт, вымысел; литературные направления (классицизм, сентиментализм, романтизм, реализм); роды (лирика, эпос, драма), жанры (рассказ, притча, повесть, роман, комедия, драма, трагедия, баллада, послание, поэма, ода, элегия, песня, отрывок, сонет, лироэпические (поэма, баллада)); форма и содержание литературного произведения; тема, идея, проблематика; пафос (героический, патриотический, гражданский и др.); сюжет, композиция, эпиграф; стадии развития действия: экспозиция, завязка, развитие действия, кульминация, развязка, эпилог; авторское/лирическое отступление; конфликт; система образов; образ автора, повествователь, рассказчик, литературный герой (персонаж), лирический герой, лирический персонаж; речевая характеристика героя; портрет, пейзаж, интерьер, художественная деталь; символ, подтекст, психологизм; реплика, диалог, монолог; ремарка; юмор, ирония, сатира, сарказм, гротеск; эпитет, метафора, метонимия, сравнение, олицетворение, гиперболола, умолчание, параллелизм; антитеза, аллегория; риторический вопрос, риторическое восклицание; инверсия, анафора, повтор; художественное время и пространство; звукопись (аллитерация, ассонанс); стиль; стихотворный метр (хорей, ямб, дактиль, амфибрахий, анапест), ритм, рифма, строфа; афоризм;
- рассматривать изученные и самостоятельно прочитанные произведения в рамках историко-литературного процесса (определять и учитывать при анализе принадлежность произведения к историческому времени, определённому литературному направлению);
- выявлять связь между важнейшими фактами биографии писателей (в том числе А. С. Грибоедова, А. С. Пушкина, М. Ю. Лермонтова, Н. В. Гоголя) и особенностями исторической эпохи, авторского мировоззрения, проблематики произведений;
- выделять в произведениях элементы художественной формы и обнаруживать связи между ними; определять родо-жанровую специфику изученного и самостоятельно прочитанного художественного произведения;
- сопоставлять произведения, их фрагменты (с учётом внутритекстовых и межтекстовых связей), образы персонажей, литературные явления и факты, сюжеты разных литературных произведений, темы, проблемы, жанры, художественные приёмы, эпизоды текста, особенности языка;
- сопоставлять изученные и самостоятельно прочитанные произведения художественной литературы с произведениями других видов искусства (изобразительное искусство, музыка, театр, балет, кино, фотоискусство, компьютерная графика);

4) выразительно читать стихи и прозу, в том числе наизусть (не менее 12 поэтических произведений, не выученных ранее), передавая личное отношение к произведению (с учётом литературного развития, индивидуальных особенностей обучающихся);

5) пересказывать изученное и самостоятельно прочитанное произведение, используя различные виды устных и письменных пересказов, обстоятельно отвечать на вопросы по прочитанному произведению и самостоятельно формулировать вопросы к тексту; пересказывать сюжет и вычленять фабулу;

6) участвовать в беседе и диалоге о прочитанном произведении, в учебной дискуссии на литературные темы, соотносить собственную позицию с позицией автора и мнениями участников дискуссии, давать аргументированную оценку прочитанному и отстаивать свою точку зрения, используя литературные аргументы;

7) создавать устные и письменные высказывания разных жанров (объёмом не менее 250 слов), писать сочинение-рассуждение по заданной теме с опорой на прочитанные произведения; представлять развёрнутый устный или письменный ответ на проблемный вопрос; исправлять и редактировать собственные и чужие письменные тексты; собирать материал и обрабатывать информацию, необходимую для составления плана, таблицы, схемы, доклада, конспекта, аннотации, эссе, отзыва, рецензии, литературно-творческой работы на самостоятельно выбранную литературную или публицистическую тему, применяя различные виды цитирования;

8) самостоятельно интерпретировать и оценивать текстуально изученные и самостоятельно прочитанные художественные произведения древнерусской, классической русской и зарубежной литературы и современных авторов с использованием методов смыслового чтения и эстетического анализа;

9) понимать важность вдумчивого чтения и изучения произведений фольклора и художественной литературы как способа познания мира и окружающей действительности, источника эмоциональных и эстетических впечатлений, а также средства собственного развития;

10) самостоятельно планировать своё досуговое чтение, обогащать свой литературный кругозор по рекомендациям учителя и сверстников, а также проверенных интернет-ресурсов, в том числе за счёт произведений современной литературы;

11) участвовать в коллективной и индивидуальной проектной и исследовательской деятельности и уметь публично презентовать полученные результаты;

12) уметь самостоятельно пользоваться энциклопедиями, словарями и справочной литературой, информационно-справочными системами, в том числе в электронной форме; пользоваться каталогами библиотек, библиографическими указателями, системой поиска в Интернете; работать с электронными библиотеками и подбирать в библиотечных фондах и Интернете проверенные источники для выполнения учебных задач; применять ИКТ, соблюдая правила информационной безопасности.

При планировании предметных результатов освоения рабочей программы следует учитывать, что формирование различных умений, навыков, компетенций происходит у разных обучающихся с разной скоростью и в разной степени, что диктует необходимость дифференцированного и индивидуального подхода к ним и применения разных стратегий и создания индивидуальных образовательных траекторий достижения этих результатов.

**ТЕМАТИЧЕСКОЕ ПЛАНИРОВАНИЕ
5 КЛАСС**

№ п/п	Наименование разделов и тем программы	Количество часов			Электронные (цифровые) образовательные ресурсы
		Всего	Контрольные работы	Практические работы	
Раздел 1. Мифология					
1.1	Мифы народов России и мира	3			Библиотека ЦОК https://m.edsoo.ru/7f413e80
Итого по разделу		3			
Раздел 2. Фольклор					
2.1	Малые жанры: пословицы, поговорки, загадки	2			Библиотека ЦОК https://m.edsoo.ru/7f413e80
2.2	Сказки народов России и народов мира	5		1	Библиотека ЦОК https://m.edsoo.ru/7f413e80
Итого по разделу		7			
Раздел 3. Литература первой половины XIX века					
3.1	И. А. Крылов. Басни «Волк на псарне», «Листы и Корни», «Свинья под Дубом», «Квартет», «Осёл и Соловей», «Ворона и Лисица»	4			Библиотека ЦОК https://m.edsoo.ru/7f413e80
3.2	А. С. Пушкин. Стихотворения «Зимнее утро», «Зимний вечер», «Няне» и др. «Сказка о мёртвой царевне и о семи богатырях».	6			Библиотека ЦОК https://m.edsoo.ru/7f413e80
3.3	М. Ю. Лермонтов. Стихотворение «Бородино»	2			Библиотека ЦОК https://m.edsoo.ru/7f413e80
3.4	Н. В. Гоголь. Повесть «Ночь перед Рождеством»	2			Библиотека ЦОК https://m.edsoo.ru/7f413e80
Итого по разделу		14			

Раздел 4. Литература второй половины XIX века					
4.1	И. С. Тургенев. Рассказ «Муму»	5		1	Библиотека ЦОК https://m.edsoo.ru/7f413e80
4.2	Н. А. Некрасов. Стихотворения «Крестьянские дети». «Школьник». Поэма «Мороз, Красный нос» (фрагмент)	3			Библиотека ЦОК https://m.edsoo.ru/7f413e80
4.3	Л. Н. Толстой. Рассказ «Кавказский пленник»	5		1	Библиотека ЦОК https://m.edsoo.ru/7f413e80
Итого по разделу		13			
Раздел 5. Литература XIX—XX веков					
5.1	Стихотворения отечественных поэтов XIX—XX веков о родной природе и о связи человека с Родиной Стихотворения А. К. Толстого, Ф. И. Тютчева, А. А. Фета, И. А. Бунина, А. А. Блока, С. А. Есенина, Н. М. Рубцова, Ю. П. Кузнецова	4		1	Библиотека ЦОК https://m.edsoo.ru/7f413e80
5.2	Юмористические рассказы отечественных писателей XIX—XX веков. А. П. Чехов «Лошадиная фамилия», «Мальчики», «Хирургия» и др. М.М.Зощенко «Галоша», «Лёля и Минька», «Ёлка», «Золотые слова», «Встреча».	4	0	1	Библиотека ЦОК https://m.edsoo.ru/7f413e80
5.3	Произведения отечественной литературы о природе и животных Произведения А. И. Куприна, М. М. Пришвина, К. Г. Паустовского	4			Библиотека ЦОК https://m.edsoo.ru/7f413e80
5.4	А. П. Платонов. Рассказы «Корова», «Никита».	2			Библиотека ЦОК https://m.edsoo.ru/7f413e80

5.5	В. П. Астафьев. Рассказ «Васюткино озеро»	2			Библиотека ЦОК https://m.edsoo.ru/7f413e80
Итого по разделу		16			
Раздел 6. Литература XX—XXI веков					
6.1	Произведения отечественной литературы на тему «Человек на войне» (Л. А. Кассиль. «Дорогие мои мальчишки»; Ю. Я. Яковлев. «Девочки с Васильевского острова»; В. П. Катаев. «Сын полка», К.М.Симонов. "Сын артиллериста".	3		1	Библиотека ЦОК https://m.edsoo.ru/7f413e80
6.2	Произведения отечественных писателей XIX–XXI веков на тему детства., произведения В.Г.Короленко, В. П. Катаева, В. П. Крапивина, Ю.П. Казакова, А. Г. Алексина, В. П. Астафьева, В. К. Железникова, Ю.Я.Яковлева, Ю. И. Коваля, А. А. Гиваргизова, М. С. Аромштам, Н. Ю.Абгарян	3			Библиотека ЦОК https://m.edsoo.ru/7f413e80
6.3	Произведения приключенческого жанра отечественных писателей. Булычѳв «Девочка, с которой ничего не случится», «Миллион приключений» и др. (главы по выбору)	2			Библиотека ЦОК https://m.edsoo.ru/7f413e80
6.4	Литература народов Российской Федерации. Стихотворения Р. Г. Гамзатов. «Песня соловья»; М. Карим. «Эту песню мать мне пела»	1			Библиотека ЦОК https://m.edsoo.ru/7f413e80
Итого по разделу		9			
Раздел 7. Зарубежная литература					

7.1	Х. К. Андерсен. Сказки «Снежная королева», «Соловей»	2		1	Библиотека ЦОК https://m.edsoo.ru/7f413e80
7.2	Зарубежная сказочная проза. Л.Кэрролл. «Алиса в Стране Чудес» (главы); Дж.Р.Р.Толкин. «Хоббит, или Туда и обратно» (главы).	2			Библиотека ЦОК https://m.edsoo.ru/7f413e80
7.3	Зарубежная проза о детях и подростках. М. Твен. «Приключения Тома Сойера» (главы); Дж. Лондон. «Сказание о Кише»; Р. Брэдбери. Рассказы. Например, «Каникулы», «Звук бегущих ног», «Зелёное утро».	1		1	Библиотека ЦОК https://m.edsoo.ru/7f413e80
7.4	Зарубежная приключенческая проза. Р. Л. Стивенсон. «Остров сокровищ», «Чёрная стрела» (главы по выбору).	1			Библиотека ЦОК https://m.edsoo.ru/7f413e80
7.5	Зарубежная проза о животных. Э. Сетон-Томпсон. «Королевская аналостанка»; Дж. Даррелл. «Говорящий свёрток»; Дж. Лондон. «Белый Клык»; Дж. Р. Киплинг. «Маугли», «Рикки-Тикки-Тави».	2			Библиотека ЦОК https://m.edsoo.ru/7f413e80
Итого по разделу		8			
Развитие речи		8			Библиотека ЦОК https://m.edsoo.ru/7f413e80
Внеклассное чтение		7			Библиотека ЦОК https://m.edsoo.ru/7f413e80
Итоговые контрольные работы		2	2		Библиотека ЦОК https://m.edsoo.ru/7f413e80
Резервное время		15			Библиотека ЦОК https://m.edsoo.ru/7f413e80
ОБЩЕЕ КОЛИЧЕСТВО ЧАСОВ ПО ПРОГРАММЕ		102	2	8	

6 КЛАСС

№ п/п	Наименование разделов и тем программы	Количество часов			Электронные (цифровые) образовательные ресурсы
		Всего	Контрольные работы	Практические работы	
Раздел 1. Античная литература					
1.1	Гомер. Поэмы «Илиада», «Одиссея» (фрагменты)	2		1	Библиотека ЦОК https://m.edsoo.ru/7f41542e
Итого по разделу		2			
Раздел 2. Фольклор					
2.1	Былины «Илья Муромец и Соловей-разбойник», «Садко»	4			Библиотека ЦОК https://m.edsoo.ru/7f41542e
2.2	Народные песни и баллады народов России и мира. «Песнь о Роланде» (фрагменты), «Песнь о Нибелунгах» (фрагменты), баллада «Аника-воин»	3			Библиотека ЦОК https://m.edsoo.ru/7f41542e
Итого по разделу		7			
Раздел 3. Древнерусская литература					
3.1	«Повесть временных лет» «Сказание о белгородском киселе», «Сказание о походе князя Олега на Царьград», «Предание о смерти князя Олега»	2		1	Библиотека ЦОК https://m.edsoo.ru/7f41542e
Итого по разделу		2			
Раздел 4. Литература первой половины XIX века					
4.1	А. С. Пушкин. Стихотворения «Песнь о вещем Олеге», «Зимняя дорога», «Узник», «Туча». Роман «Дубровский»	8		1	Библиотека ЦОК https://m.edsoo.ru/7f41542e
4.2	М. Ю. Лермонтов. Стихотворения «Три пальмы», «Листок», «Утёс»	3			Библиотека ЦОК https://m.edsoo.ru/7f41542e

4.3	А. В. Кольцов. Стихотворения «Косарь», «Соловей».	2			Библиотека ЦОК https://m.edsoo.ru/7f41542e
Итого по разделу		13			
Раздел 5. Литература второй половины XIX века					
5.1	Ф. И. Тютчев. Стихотворения «Есть в осени первоначальной...», «С поляны коршун поднялся...»	2			Библиотека ЦОК https://m.edsoo.ru/7f41542e
5.2	А. А. Фет. Стихотворения «Учись у них — у дуба, у берёзы...», «Я пришёл к тебе с приветом...»	2			Библиотека ЦОК https://m.edsoo.ru/7f41542e
5.3	И. С. Тургенев. Рассказ «Бежин луг»	2			Библиотека ЦОК https://m.edsoo.ru/7f41542e
5.4	Н. С. Лесков. Сказ «Левша»	3			Библиотека ЦОК https://m.edsoo.ru/7f41542e
5.5	Л. Н. Толстой. Повесть «Детство» (главы)	2		1	Библиотека ЦОК https://m.edsoo.ru/7f41542e
5.6	А. П. Чехов. Рассказы «Толстый и тонкий», «Хамелеон», «Смерть чиновника».	3			Библиотека ЦОК https://m.edsoo.ru/7f41542e
5.7	А. И. Куприн. Рассказ «Чудесный доктор»	2			Библиотека ЦОК https://m.edsoo.ru/7f41542e
Итого по разделу		16			
Раздел 6. Литература XX века					
6.1	Стихотворения отечественных поэтов начала XX века. Стихотворения С. А. Есенина, В. В. Маяковского, А. А. Блока.	3			Библиотека ЦОК https://m.edsoo.ru/7f41542e
6.2	Стихотворения отечественных поэтов XX века. Стихотворения О. Ф. Берггольц, В. С. Высоцкого, Е. А. Евтушенко, А. С. Кушнера, Ю. Д.	3		1	Библиотека ЦОК https://m.edsoo.ru/7f41542e

	Левитанского, Ю. П. Мориц, Б. Ш. Окуджавы, Д. С. Самойлова				
6.3	Проза отечественных писателей конца XX — начала XXI века, в том числе о Великой Отечественной войне. Б. Л. Васильев. «Экспонат №»; Б. П. Екимов. «Ночь исцеления»; А. В. Жвалевский и Е. Б. Пастернак. «Правдивая история Деда Мороза» (глава «Очень страшный 1942 Новый год»)	2			Библиотека ЦОК https://m.edsoo.ru/7f41542e
6.4	В. Г. Распутин. Рассказ «Уроки французского»	2		1	Библиотека ЦОК https://m.edsoo.ru/7f41542e
6.5	Произведения отечественных писателей на тему взросления человека. Р. П. Погодин. «Кирпичные острова»; Р. И. Фраерман. «Дикая собака Динго, или Повесть о первой любви»; Ю. И. Коваль. «Самая лёгкая лодка в мире».	3			Библиотека ЦОК https://m.edsoo.ru/7f41542e
6.6	Произведения современных отечественных писателей-фантастов. А. В. Жвалевский и Е. Б. Пастернак. «Время всегда хорошее»; В. В. Ледерман. «Календарь ма(й)я».	4			Библиотека ЦОК https://m.edsoo.ru/7f41542e
6.7	Литература народов Российской Федерации. Стихотворения. Карим. «Бессмертие» (фрагменты); Г. Тукай. «Родная деревня», «Книга»; К. Кулиев. «Когда на меня навалилась беда...», «Каким бы малым ни был мой народ...», «Что б ни делалось на свете...»	2		1	Библиотека ЦОК https://m.edsoo.ru/7f41542e
Итого по разделу		19			
Раздел 7. Зарубежная литература					

7.1	Д. Дефо. «Робинзон Крузо» (главы по выбору)	2			Библиотека ЦОК https://m.edsoo.ru/7f41542e
7.2	Дж. Свифт. «Путешествия Гулливера» (главы по выбору)	2			Библиотека ЦОК https://m.edsoo.ru/7f41542e
7.3	Произведения зарубежных писателей на тему взросления человека. Ж. Верн. «Дети капитана Гранта» (главы по выбору); Х. Ли. «Убить пересмешника» (главы по выбору).	4		1	Библиотека ЦОК https://m.edsoo.ru/7f41542e
7.4	Произведения современных зарубежных писателей-фантастов. Дж. К. Роулинг. «Гарри Поттер» (главы по выбору), Д. У. Джонс. «Дом с характером».	3			Библиотека ЦОК https://m.edsoo.ru/7f41542e
Итого по разделу		11			
Развитие речи		8			Библиотека ЦОК https://m.edsoo.ru/7f41542e
Внеклассное чтение		7			Библиотека ЦОК https://m.edsoo.ru/7f41542e
Итоговые контрольные работы		2	2		Библиотека ЦОК https://m.edsoo.ru/7f41542e
Резервное время		15			Библиотека ЦОК https://m.edsoo.ru/7f41542e
ОБЩЕЕ КОЛИЧЕСТВО ЧАСОВ ПО ПРОГРАММЕ		102	2	8	

7 КЛАСС

№ п/п	Наименование разделов и тем программы	Количество часов			Электронные (цифровые) образовательные ресурсы
		Всего	Контрольные работы	Практические работы	
Раздел 1. Древнерусская литература					
1.1	Древнерусские повести. «Поучение» Владимира Мономаха	1			Библиотека ЦОК https://m.edsoo.ru/7f41727e
Итого по разделу		1			
Раздел 2. Литература первой половины XIX века					
2.1	А. С. Пушкин. Стихотворения «Во глубине сибирских руд...», «19 октября» («Роняет лес багряный свой убор...»), «И. И. Пущину», «На холмах Грузии лежит ночная мгла...» и др. «Повести Белкина» («Станционный смотритель» и др.). Поэма «Полтава» (фрагмент)	6		1	Библиотека ЦОК https://m.edsoo.ru/7f41727e
2.2	М. Ю. Лермонтов. Стихотворения «Узник», «Парус», «Тучи», «Желанье» («Отворите мне темницу...»), «Когда волнуется желтеющая нива...», «Ангел», «Молитва» («В минуту жизни трудную...») и др. «Песня про царя Ивана Васильевича, молодого опричника и удалого купца Калашникова»	4		1	Библиотека ЦОК https://m.edsoo.ru/7f41727e
2.3	Н. В. Гоголь. Повесть «Тарас Бульба»	3		1	Библиотека ЦОК https://m.edsoo.ru/7f41727e
Итого по разделу		13			
Раздел 3. Литература второй половины XIX века					

3.1	И. С. Тургенев. Рассказы из цикла «Записки охотника» «Бирюк», «Хорь и Калиныч» и др. Стихотворения в прозе. Например, «Русский язык», «Воробей».	3			Библиотека ЦОК https://m.edsoo.ru/7f41727e
3.2	Л. Н. Толстой. Рассказ «После бала»	3			Библиотека ЦОК https://m.edsoo.ru/7f41727e
3.3	Н. А. Некрасов. Стихотворения «Железная дорога», «Размышления у парадного подъезда».	2			Библиотека ЦОК https://m.edsoo.ru/7f41727e
3.4	Поэзия второй половины XIX века. Ф. И. Тютчев, А. А. Фет, А. К. Толстой	1			Библиотека ЦОК https://m.edsoo.ru/7f41727e
3.5	М. Е. Салтыков-Щедрин. Сказки «Повесть о том, как один мужик двух генералов прокормил», «Дикий помещик», «Премудрый пискарь».	2			Библиотека ЦОК https://m.edsoo.ru/7f41727e
3.6	Произведения отечественных и зарубежных писателей на историческую тему. Произведения А. К. Толстого, Р. Сабатини, Ф. Купера	2			Библиотека ЦОК https://m.edsoo.ru/7f41727e
Итого по разделу		13			
Раздел 4. Литература конца XIX — начала XX века					
4.1	А. П. Чехов. Рассказы «Госка», «Злоумышленник».	1			Библиотека ЦОК https://m.edsoo.ru/7f41727e
4.2	М. Горький. Ранние рассказы «Старуха Изергиль» (легенда о Данко), «Челкаш»	2			Библиотека ЦОК https://m.edsoo.ru/7f41727e
4.3	Сатирические произведения отечественной и зарубежной литературы. М. М. Зощенко, А.Т.Аверченко, Н. Тэффи, О. Генри, Я. Гашека	2		1	Библиотека ЦОК https://m.edsoo.ru/7f41727e

Итого по разделу		5			
Раздел 5. Литература первой половины XX века					
5.1	А. С. Грин. Повести и рассказы «Алые паруса», «Зелёная лампа»	2			Библиотека ЦОК https://m.edsoo.ru/7f41727e
5.2	Отечественная поэзия первой половины XX века. Стихотворения на тему мечты и реальности Стихотворения А. А. Блока, Н. С. Гумилёва, М. И. Цветаевой	1			Библиотека ЦОК https://m.edsoo.ru/7f41727e
5.3	В. В. Маяковский. Стихотворения «Необычайное приключение, бывшее с Владимиром Маяковским летом на даче», «Хорошее отношение к лошадям»	2			Библиотека ЦОК https://m.edsoo.ru/7f41727e
5.4	М.А. Шолохов. «Донские рассказы» «Родинка», «Чужая кровь»	1			Библиотека ЦОК https://m.edsoo.ru/7f41727e
5.5	А. П. Платонов. Рассказы «Юшка», «Неизвестный цветок»	1			Библиотека ЦОК https://m.edsoo.ru/7f41727e
Итого по разделу		7			
Раздел 6. Литература второй половины XX века					
6.1	В. М. Шукшин. Рассказы Чудик», «Стенька Разин», «Критики»	1			Библиотека ЦОК https://m.edsoo.ru/7f41727e
6.2	Стихотворения отечественных поэтов XX—XXI веков., стихотворения М. И. Цветаевой, Е. А. Евтушенко, Б. А. Ахмадулиной, Ю. Д. Левитанского и	2		1	Библиотека ЦОК https://m.edsoo.ru/7f41727e
6.3	Произведения отечественных прозаиков второй половины XX — начала XXI века. произведения Ф. А. Абрамова, В. П. Астафьева, В. И. Белова, Ф. А. Искандера	2			Библиотека ЦОК https://m.edsoo.ru/7f41727e

6.4	Тема взаимоотношения поколений, становления человека, выбора им жизненного пути. Л. Л. Волкова «Всемирный выход из кадра», Т. В. Михеева. «Лёгкие горы», У. Старк «Умеешь ли ты свистеть, Йоханна?»	2			Библиотека ЦОК https://m.edsoo.ru/7f41727e
Итого по разделу		7			
Раздел 7. Зарубежная литература					
7.1	М. де Сервантес Сааведра. Роман «Хитроумный идальго Дон Кихот Ламанчский» (главы по выбору).	2			Библиотека ЦОК https://m.edsoo.ru/7f41727e
7.2	Зарубежная новеллистика. П. Мериме. «Маттео Фальконе»; О. Генри. «Дары волхвов», «Последний лист».	2			Библиотека ЦОК https://m.edsoo.ru/7f41727e
7.3	А. де Сент Экзюпери. Повесть-сказка «Маленький принц»	3			Библиотека ЦОК https://m.edsoo.ru/7f41727e
Итого по разделу		7			
Развитие речи		5			Библиотека ЦОК https://m.edsoo.ru/7f41727e
Внеклассное чтение		2			Библиотека ЦОК https://m.edsoo.ru/7f41727e
Итоговые контрольные работы		2	2		Библиотека ЦОК https://m.edsoo.ru/7f41727e
Резервное время		6			Библиотека ЦОК https://m.edsoo.ru/7f41727e
ОБЩЕЕ КОЛИЧЕСТВО ЧАСОВ ПО ПРОГРАММЕ		68	2	5	

8 КЛАСС

№ п/п	Наименование разделов и тем программы	Количество часов			Электронные (цифровые) образовательные ресурсы
		Всего	Контрольные работы	Практические работы	
Раздел 1. Древнерусская литература					
1.1	Житийная литература «Житие Сергия Радонежского», «Житие протопопа Аввакума, им самим написанное»	2			Библиотека ЦОК https://m.edsoo.ru/7f4196be
Итого по разделу		2			
Раздел 2. Литература XVIII века					
2.1	Д. И. Фонвизин. Комедия «Недоросль»	3		1	Библиотека ЦОК https://m.edsoo.ru/7f4196be
Итого по разделу		3			
Раздел 3. Литература первой половины XIX века					
3.1	А. С. Пушкин. Стихотворения «К Чаадаеву», «Анчар» и др. «Маленькие трагедии», «Моцарт и Сальери», «Каменный гость». Роман «Капитанская дочка»	8		1	Библиотека ЦОК https://m.edsoo.ru/7f4196be
3.2	М. Ю. Лермонтов. Стихотворения «Я не хочу, чтоб свет узнал...», «Из-под таинственной, холодной полумаски...», «Нищий» и др. Поэма «Мцыри»	5		1	Библиотека ЦОК https://m.edsoo.ru/7f4196be
3.3	Н. В. Гоголь. Повесть «Шинель», Комедия «Ревизор»	6		1	Библиотека ЦОК https://m.edsoo.ru/7f4196be
Итого по разделу		19			
Раздел 4. Литература второй половины XIX века					
4.1	И. С. Тургенев. Повести «Ася», «Первая любовь»	2			Библиотека ЦОК https://m.edsoo.ru/7f4196be

4.2	Ф. М. Достоевский. «Белые ночи»	2			Библиотека ЦОК https://m.edsoo.ru/7f4196be
4.3	Л. Н. Толстой. Повести и рассказы «Отрочество» (главы)	2			Библиотека ЦОК https://m.edsoo.ru/7f4196be
Итого по разделу		6			
Раздел 5. Литература первой половины XX века					
5.1	Произведения писателей русского зарубежья Произведения И. С. Шмелёва, М. А. Осоргина, В. В. Набокова, Н. Тэффи, А. Т. Аверченко	2			Библиотека ЦОК https://m.edsoo.ru/7f4196be
5.2	Поэзия первой половины XX века Стихотворения на тему «Человек и эпоха». В. В. Маяковского, М. И. Цветаевой, О. Э. Мандельштама, Б. Л. Пастернака	1			Библиотека ЦОК https://m.edsoo.ru/7f4196be
5.3	М. А. Булгаков, «Собачье сердце»	3			Библиотека ЦОК https://m.edsoo.ru/7f4196be
Итого по разделу		6			
Раздел 6. Литература второй половины XX века					
6.1	А. Т. Твардовский. Поэма «Василий Тёркин» (главы «Переправа», «Гармонь», «Два солдата», «Поединок» и др.)	3			Библиотека ЦОК https://m.edsoo.ru/7f4196be
6.2	А.Н. Толстой. Рассказ «Русский характер»	1			Библиотека ЦОК https://m.edsoo.ru/7f4196be
6.3	М. А. Шолохов. Рассказ «Судьба человека»	2		1	Библиотека ЦОК https://m.edsoo.ru/7f4196be
6.4	А. И. Солженицын. Рассказ «Матрёнин двор»	2			Библиотека ЦОК https://m.edsoo.ru/7f4196be
6.5	Произведения отечественных прозаиков второй половины XX—XXI	2			Библиотека ЦОК https://m.edsoo.ru/7f4196be

	века Произведения Е. И. Носова, А. Н. и Б. Н. Стругацких, В. Ф. Тендрякова, Б. П. Екимова				
6.6	Произведения отечественных и зарубежных прозаиков второй половины XX—XXI века (произведения на тему «Человек в ситуации нравственного выбора») В. П. Астафьева, Ю. В. Бондарева, Н. С. Дашевской, Дж. Сэлинджера, К. Патерсон, Б. Кауфман)	2			Библиотека ЦОК https://m.edsoo.ru/7f4196be
6.7	Поэзия второй половины XX — начала XXI века. Стихотворения Н. А. Заболоцкого, М. А. Светлова, М.В.Исаковского, К. М. Симонова, Р. Г. Гамзатова, Б. Ш. Окуджавы, В. С. Высоцкого, А.А.Вознесенского, Е.А.Евтушенко, Р.И.Рождественского, И. А. Бродского, А.С.Кушнера.	1			Библиотека ЦОК https://m.edsoo.ru/7f4196be
Итого по разделу		13			
Раздел 7. Зарубежная литература					
7.1	У. Шекспир. Сонеты № 66 «Измучась всем, я умереть хочу...», № 130 «Её глаза на звёзды не похожи...». Трагедия «Ромео и Джульетта» (фрагменты по выбору).	3			Библиотека ЦОК https://m.edsoo.ru/7f4196be
7.2	Ж.Б. Мольер. Комедия «Мещанин во дворянстве» (фрагменты по выбору)	2			Библиотека ЦОК https://m.edsoo.ru/7f4196be
Итого по разделу		5			
Развитие речи		5			Библиотека ЦОК https://m.edsoo.ru/7f4196be

Внеклассное чтение	2			Библиотека ЦОК https://m.edsoo.ru/7f4196be
Итоговые контрольные работы	2	2		Библиотека ЦОК https://m.edsoo.ru/7f4196be
Резервное время	5			Библиотека ЦОК https://m.edsoo.ru/7f4196be
ОБЩЕЕ КОЛИЧЕСТВО ЧАСОВ ПО ПРОГРАММЕ	68	2	5	

9 КЛАСС

№ п/п	Наименование разделов и тем программы	Количество часов			Электронные (цифровые) образовательные ресурсы
		Всего	Контрольные работы	Практические работы	
Раздел 1. Древнерусская литература					
1.1	«Слово о полку Игореве»	3		1	Библиотека ЦОК https://m.edsoo.ru/7f41b720
Итого по разделу		3			
Раздел 2. Литература XVIII века					
2.1	М. В. Ломоносов. «Ода на день восшествия на Всероссийский престол Ея Величества Государыни Императрицы Елисаветы Петровны 1747 года»	2			Библиотека ЦОК https://m.edsoo.ru/7f41b720
2.2	Г. Р. Державин. Стихотворения «Властителям и судиям», «Памятник»	2			Библиотека ЦОК https://m.edsoo.ru/7f41b720
2.3	Н. М. Карамзин. Повесть «Бедная Лиза»	2		1	Библиотека ЦОК https://m.edsoo.ru/7f41b720
Итого по разделу		6			
Раздел 3. Литература первой половины XIX века					
3.1	В. А. Жуковский. Баллады, элегии. «Светлана», «Невыразимое», «Море»	3			Библиотека ЦОК https://m.edsoo.ru/7f41b720
3.2	А. С. Грибоедов. Комедия «Горе от ума»	8		1	Библиотека ЦОК https://m.edsoo.ru/7f41b720
3.3	Поэзия пушкинской эпохи. К. Н. Батюшков, А. А. Дельвиг, Н.М.Языков, Е. А. Баратынский	2			Библиотека ЦОК https://m.edsoo.ru/7f41b720
3.4	А. С. Пушкин. Стихотворения. «Бесы», «Брожу ли я вдоль улиц шумных...»,	15		4	Библиотека ЦОК https://m.edsoo.ru/7f41b720

	«...Вновь я посетил...», «Из Пиндемонти», «К морю», «К***» («Я помню чудное мгновенье...»), «Мадонна», «Осень» (отрывок), «Отцы-пустынники и жёны непорочны...», «Пора, мой друг, пора! Покоя сердце просит...», «Поэт», «Пророк», «Свободы сеятель пустынный...», «Элегия» («Безумных лет угасшее веселье...»), «Я вас любил: любовь ещё, быть может...», «Я памятник себе воздвиг нерукотворный...». Поэма «Медный всадник». Роман в стихах «Евгений Онегин»				
3.5	М. Ю. Лермонтов. Стихотворения. «Выхожу один я на дорогу...», «Дума», «И скучно и грустно», «Как часто, пёстрою толпою окружён...», «Молитва» («Я, Матерь Божия, ныне с молитвою...»), «Нет, не тебя так пылко я люблю...», «Нет, я не Байрон, я другой...», «Поэт» («Отделкой золотой блистает мой кинжал...»), «Пророк», «Родина», «Смерть Поэта», «Сон» («В полдневный жар в долине Дагестана...»), «Я жить хочу, хочу печали...». Роман «Герой нашего времени»	11		2	Библиотека ЦОК https://m.edsoo.ru/7f41b720
3.6	Н. В. Гоголь. Поэма «Мёртвые души»	8		1	Библиотека ЦОК https://m.edsoo.ru/7f41b720
3.7	Отечественная проза первой половины XIX в. «Лафертовская маковница» Антония Погорельского, «Часы и	2			Библиотека ЦОК https://m.edsoo.ru/7f41b720

	зеркало» А. А. Бестужева-Марлинского, «Кто виноват?» (главы по выбору) А. И. Герцена.				
Итого по разделу		49			
Раздел 4. Зарубежная литература					
4.1	Данте. «Божественная комедия» (фрагменты по выбору)	2			Библиотека ЦОК https://m.edsoo.ru/7f41b720
4.2	У. Шекспир. Трагедия «Гамлет» (фрагменты по выбору)	2			Библиотека ЦОК https://m.edsoo.ru/7f41b720
4.3	И.В. Гёте. Трагедия «Фауст» (фрагменты по выбору).	2			Библиотека ЦОК https://m.edsoo.ru/7f41b720
4.4	Дж. Г. Байрон. Стихотворения «Душа моя мрачна. Скорей, певец, скорей!..», «Прощание Наполеона» и др. Поэма «Паломничество Чайльд-Гарольда» (фрагмент по выбору)	2		1	Библиотека ЦОК https://m.edsoo.ru/7f41b720
4.5	Зарубежная проза первой половины XIX в. произведения Э. Т. А. Гофмана, В. Гюго, В. Скотта	3			Библиотека ЦОК https://m.edsoo.ru/7f41b720
Итого по разделу		11			
Развитие речи		11			Библиотека ЦОК https://m.edsoo.ru/7f41b720
Внеклассное чтение		4			Библиотека ЦОК https://m.edsoo.ru/7f41b720
Итоговые контрольные работы		4	4		Библиотека ЦОК https://m.edsoo.ru/7f41b720
Резервное время		14			Библиотека ЦОК https://m.edsoo.ru/7f41b720
ОБЩЕЕ КОЛИЧЕСТВО ЧАСОВ ПО ПРОГРАММЕ		102	4	11	

**ПОУРОЧНОЕ ПЛАНИРОВАНИЕ
5 КЛАСС**

№ п/п	Тема урока	Количество часов			Дата изучения	Электронные цифровые образовательные ресурсы
		Всего	Контрольные работы	Практические работы		
1	Развитие речи. Книга в жизни человека	1				Библиотека ЦОК https://m.edsoo.ru/8a19572a
2	Легенды и мифы Древней Греции. Понятие о мифе	1				Библиотека ЦОК https://m.edsoo.ru/8a195838
3	Подвиги Геракла: «Скотный двор царя Авгия»	1				Библиотека ЦОК https://m.edsoo.ru/8a195946
4	«Яблоки Гесперид» и другие подвиги Геракла	1				Библиотека ЦОК https://m.edsoo.ru/8a195a5e
5	Внеклассное чтение. Мифы народов России и мира. Переложение мифов разными авторами. Геродот. «Легенда об Арионе»	1				Библиотека ЦОК https://m.edsoo.ru/8a195c02
6	Фольклор. Малые жанры: пословицы, поговорки, загадки	1				Библиотека ЦОК https://m.edsoo.ru/8a195d1a
7	Колыбельные песни, пестушки, приговорки, скороговорки	1				Библиотека ЦОК https://m.edsoo.ru/8a195e28
8	Сказки народов России и народов мира. Сказки о животных, волшебные, бытовые	1				Библиотека ЦОК https://m.edsoo.ru/8a196062
9	Русские народные сказки. Животные-помощники и чудесные противники в сказке "Царевна-лягушка"	1				Библиотека ЦОК https://m.edsoo.ru/8a196170

10	Главные герои волшебных сказок Василиса Премудрая и Иван-царевич	1				Библиотека ЦОК https://m.edsoo.ru/8a19629c
11	Поэзия волшебной сказки	1				Библиотека ЦОК https://m.edsoo.ru/8a196418
12	Сказки о животных Развитие речи. «Журавль и цапля» (сочинение). Бытовые сказки «Солдатская шинель»	1		1		Библиотека ЦОК https://m.edsoo.ru/8a19658a
13	Духовно-нравственный опыт народных сказок. Итоговый урок	1				Библиотека ЦОК https://m.edsoo.ru/8a19671a
14	Роды и жанры литературы и их основные признаки	1				Библиотека ЦОК https://m.edsoo.ru/8a19685a
15	Внеклассное чтение. Жанр басни в мировой литературе. Эзоп, Лафонтен	1				Библиотека ЦОК https://m.edsoo.ru/8a196a9e
16	Внеклассное чтение. Русские баснописцы XVIII века. А. П. Сумароков «Кокушка». И. И. Дмитриев «Муха».	1				Библиотека ЦОК https://m.edsoo.ru/8a196bfc
17	И. А. Крылов - великий русский баснописец. Басни «Волк на псарне», «Листы и Корни», «Свинья под Дубом», «Квартет», «Осёл и Соловей», «Ворона и Лисица»	1				Библиотека ЦОК https://m.edsoo.ru/8a196daa
18	И. А. Крылов. Историческая основа басен. Герои произведения, их речь. "Волк на псарне"	1				Библиотека ЦОК https://m.edsoo.ru/8a196ed6

19	И. А. Крылов. Аллегория в басне. Нравственные уроки произведений «Листы и Корни», «Свинья под Дубом»	1				Библиотека ЦОК https://m.edsoo.ru/8a196fee
20	И. А. Крылов. Художественные средства изображения в баснях. Эзопов язык	1				Библиотека ЦОК https://m.edsoo.ru/8a1970fc
21	А. С. Пушкин. Образы русской природы в произведениях поэта «Зимнее утро», «Зимний вечер», «Няне»	1				Библиотека ЦОК https://m.edsoo.ru/8a19720a
22	А. С. Пушкин. Лирический герой в стихотворениях поэта. Образ няни.	1				Библиотека ЦОК https://m.edsoo.ru/8a197354
23	А. С. Пушкин. «Сказка о мёртвой царевне и о семи богатырях». Сюжет сказки	1				Библиотека ЦОК https://m.edsoo.ru/8a1974e4
24	А. С. Пушкин. «Сказка о мёртвой царевне и о семи богатырях». Главные и второстепенные герои	1				Библиотека ЦОК https://m.edsoo.ru/8a197610
25	А. С. Пушкин. «Сказка о мёртвой царевне и о семи богатырях». Волшебство в сказке	1				Библиотека ЦОК https://m.edsoo.ru/8a197728
26	А. С. Пушкин. «Сказка о мёртвой царевне и о семи богатырях». Язык сказки. Писательское мастерство поэта	1				Библиотека ЦОК https://m.edsoo.ru/8a197840
27	М. Ю. Лермонтов. Стихотворение «Бородино»: история создания, тема, идея,	1				Библиотека ЦОК https://m.edsoo.ru/8a197bb0

	композиция стихотворения, образ рассказчика					
28	М. Ю. Лермонтов. Стихотворение «Бородино»: патриотический пафос, художественные средства изображения	1				Библиотека ЦОК https://m.edsoo.ru/8a197d4a
29	Н. В. Гоголь. Повесть «Ночь перед Рождеством». Жанровые особенности произведения. Сюжет. Персонажи	1				Библиотека ЦОК https://m.edsoo.ru/8a197e58
30	Н. В. Гоголь. Повесть "Ночь перед Рождеством". Сочетание комического и лирического. Язык произведения	1				Библиотека ЦОК https://m.edsoo.ru/8a197fa2
31	Н. В. Гоголь. Реальность и фантастика в повестях писателя "Заколдованное место"	1				Библиотека ЦОК https://m.edsoo.ru/8a198128
32	Н. В. Гоголь. Народная поэзия и юмор в повестях писателя «Заколдованное место»	1				Библиотека ЦОК https://m.edsoo.ru/8a198268
33	И. С. Тургенев. Рассказ «Муму»: история создания, прототипы героев	1				Библиотека ЦОК https://m.edsoo.ru/8a198754
34	И. С. Тургенев. Рассказ «Муму»: проблематика произведения	1				Библиотека ЦОК https://m.edsoo.ru/8a198876
35	И. С. Тургенев. Рассказ «Муму»: сюжет и композиция	1				Библиотека ЦОК https://m.edsoo.ru/8a19898e
36	И. С. Тургенев. Рассказ «Муму»: система образов. Образ Герасима	1				Библиотека ЦОК https://m.edsoo.ru/8a198aba

37	Развитие речи. И. С. Тургенев. Рассказ «Муму». Роль интерьера в произведении. Каморка Герасима (сочинение)	1		1		Библиотека ЦОК https://m.edsoo.ru/8a198c36
38	И. С. Тургенев. Рассказ «Муму». Роль природы и пейзажа в произведении	1				
39	Н. А. Некрасов. Стихотворения «Крестьянские дети», «Школьник» Тема, идея, содержание, детские образы	1				Библиотека ЦОК https://m.edsoo.ru/8a198380
40	Н. А. Некрасов. Поэма «Мороз, Красный нос» (фрагмент). Анализ произведения	1				Библиотека ЦОК https://m.edsoo.ru/8a198498
41	Н. А. Некрасов. Поэма «Мороз, Красный нос». Тематика, проблематика, система образов	1				Библиотека ЦОК https://m.edsoo.ru/8a1985ce
42	Л. Н. Толстой. Рассказ «Кавказский пленник»: историческая основа, рассказ-быль, тема, идея	1				Библиотека ЦОК https://m.edsoo.ru/8a198d80
43	Л. Н. Толстой. Рассказ «Кавказский пленник». Жилин и Костылин. Сравнительная характеристика образов	1				Библиотека ЦОК https://m.edsoo.ru/8a199028
44	Л. Н. Толстой. Рассказ «Кавказский пленник». Жилин и Дина. Образы татар	1				Библиотека ЦОК https://m.edsoo.ru/8a198ea2
45	Л. Н. Толстой. Рассказ «Кавказский пленник». Нравственный облик героев	1				Библиотека ЦОК https://m.edsoo.ru/8a19914a

46	Л. Н. Толстой. Рассказ «Кавказский пленник». Картины природы. Мастерство писателя	1				Библиотека ЦОК https://m.edsoo.ru/8a199258
47	Развитие речи. Л. Н. Толстой. Рассказ «Кавказский пленник». Подготовка к домашнему сочинению по произведению	1		1		
48	Итоговая контрольная работа «Литература и жизнь»	1	1			Библиотека ЦОК https://m.edsoo.ru/8a199366
49	Стихотворения отечественных поэтов XIX–XX веков о родной природе и о связи человека с Родиной А. А. Фет. "Чудная картина...", "Весенний дождь", "Вечер", "Еще весны душистой нега..."	1				Библиотека ЦОК https://m.edsoo.ru/8a19947e
50	Стихотворения отечественных поэтов XIX—XX веков о родной природе и о связи человека с Родиной И. А. Бунин. «Помню — долгий зимний вечер...», «Бледнеет ночь... Туманов пелена...»	1				Библиотека ЦОК https://m.edsoo.ru/8a1995aa
51	Стихотворения отечественных поэтов XIX—XX веков о родной природе и о связи человека с Родиной А. А. Блок. «Погружался я в море клевера...», «Белой ночью месяц красный...», «Летний вечер»	1				Библиотека ЦОК https://m.edsoo.ru/8a199820

52	Стихотворения отечественных поэтов XIX–XX веков о родной природе и о связи человека с Родиной С. А. Есенин. «Береза», «Пороша», «Там, где капустные грядки...», «Поет зима — аукает...», «Сыплет черемуха снегом...», «Край любимый! Сердцу снятся...»	1				Библиотека ЦОК https://m.edsoo.ru/8a1999e2
53	Стихотворения отечественных поэтов XIX–XX веков о родной природе и о связи человека с Родиной Н. М. Рубцов. «Тихая моя родина», «Родная деревня»	1				Библиотека ЦОК https://m.edsoo.ru/8a199b04
54	Развитие речи. Поэтические образы, настроения и картины в стихах о природе. Итоговый урок	1		1		Библиотека ЦОК https://m.edsoo.ru/8a199c30
55	Юмористические рассказы отечественных писателей XIX–XX веков. А. П. Чехов. Рассказы «Лошадиная фамилия», «Хирургия» Тематический обзор	1				Библиотека ЦОК https://m.edsoo.ru/8a199d48
56	Рассказы А. П. Чехова. Способы создания комического	1				Библиотека ЦОК https://m.edsoo.ru/8a199e60
57	М. М. Зощенко «Галоша», «Лёля и Минька», «Ёлка», «Золотые слова», «Встреча». Тема, идея, сюжет	1				Библиотека ЦОК https://m.edsoo.ru/8bc29050
58	М. М. Зощенко. «Галоша», «Лёля и Минька», «Ёлка», «Золотые слова», «Встреча» и	1				Библиотека ЦОК https://m.edsoo.ru/8bc29154

	др. Образы главных героев в рассказах писателя.					
59	Развитие речи. Мой любимый рассказ М.М. Зощенко (отзыв)	1		1		
60	Произведения отечественной литературы о природе и животных А. И. Куприн «Белый пудель», М. М. Пришвин «Кладовая солнца», К. Г. Паустовский «Тёплый хлеб», «Заячьи лапы», «Кот-ворюга». Тематика и проблематика. Герои и их поступки	1				Библиотека ЦОК https://m.edsoo.ru/8bc2662a
61	Нравственные проблемы сказок и рассказов А.И.Куприна, М.М.Пришвина, К.Г.Паустовского	1				Библиотека ЦОК https://m.edsoo.ru/8bc26ba2
62	Язык сказок и рассказов о животных А. И. Куприна, М. М. Пришвина, К. Г. Паустовского	1				Библиотека ЦОК https://m.edsoo.ru/8bc26918
63	Произведения отечественной литературы о природе и животных. Связь с народными сказками. Авторская позиция	1				Библиотека ЦОК https://m.edsoo.ru/8bc26a6c
64	Произведения русских писателей о природе и животных. Темы, идеи, проблемы. Итоговый урок	1				
65	А. П. Платонов. Рассказы «Корова», «Никита». Тема, идея, проблематика	1				

66	А. П. Платонов. Рассказы «Корова», «Никита». Система образов	1				
67	В. П. Астафьев. Рассказ «Васюткино озеро». Тема, идея произведения	1				Библиотека ЦОК https://m.edsoo.ru/8bc28452
68	В. П. Астафьев. Рассказ «Васюткино озеро». Система образов. Образ главного героя произведения	1				Библиотека ЦОК https://m.edsoo.ru/8bc28574
69	Произведения отечественной литературы на тему «Человек на войне» Л. А. Кассиль. «Дорогие мои мальчишки»; Ю. Я. Яковлев. «Девочки с Васильевского острова»; В. П. Катаев. «Сын полка», К.М.Симонов. "Сын артиллериста". Проблема героизма	1				Библиотека ЦОК https://m.edsoo.ru/8bc27b60
70	Произведения отечественной литературы на тему «Человек на войне» Л. А. Кассиль. «Дорогие мои мальчишки»; Ю. Я. Яковлев. «Девочки с Васильевского острова»; В. П. Катаев. «Сын полка», К.М.Симонов. «Сын артиллериста» и др.: дети и взрослые в условиях военного времени	1				Библиотека ЦОК https://m.edsoo.ru/8bc27c82
71	В. П. Катаев. «Сын полка». Историческая основа	1				Библиотека ЦОК https://m.edsoo.ru/8bc27da4

	произведения. Смысл названия. Сюжет. Герои произведения					
72	В. П. Катаев. «Сын полка». Образ Вани Солнцева. Война и дети	1				
73	Развитие речи. Л. А. Кассиль. "Дорогие мои мальчишки". Идеино-нравственные проблемы в произведении. "Отметки Риммы Лебедевой"(сочинение)	1		1		Библиотека ЦОК https://m.edsoo.ru/8bc27f98
74	Внеклассное чтение. Война и дети в произведениях о Великой Отечественной войне. Итоговый урок	1				Библиотека ЦОК https://m.edsoo.ru/8bc28146
75	Произведения отечественных писателей XX–XXI веков на тему детства. В.Г.Короленко, В.П.Катаева, В.П.Крапивина, Ю.П.Казакова, А.Г.Алексина, В.П.Астафьева, В.К.Железникова, Ю.Я.Яковлева, Ю.И.Коваля, А.А.Гиваргизова, М.С.Аромштам, Н.Ю.Абгарян.]Обзор произведений. Специфика темы	1				Библиотека ЦОК https://m.edsoo.ru/8bc27926
76	Произведения отечественных писателей XIX–XXI веков на тему детства. Тематика и проблематика произведения. Авторская позиция	1				Библиотека ЦОК https://m.edsoo.ru/8bc27a48

77	Произведения отечественных писателей XIX–XXI веков на тему детства. Герои и их поступки	1				
78	Произведения отечественных писателей XIX–XXI веков на тему детства. Современный взгляд на тему детства в литературе	1				
79	Внеклассное чтение. Произведения отечественных писателей XIX–XXI веков на тему детства	1				
80	Произведения приключенческого жанра отечественных писателей. К. Булычёв «Девочка, с которой ничего не случится», «Миллион приключений» (главы по выбору). Тематика произведений	1				
81	Произведения приключенческого жанра отечественных писателей. Проблематика произведений К.Булычева	1				
82	Произведения приключенческого жанра отечественных писателей. Сюжет и проблематика произведения	1				
83	Литература народов России. Стихотворения Р. Г. Гамзатов.	1				Библиотека ЦОК https://m.edsoo.ru/8bc288a8

	«Песня соловья»; М. Карим. «Эту песню мать мне пела». Тематика стихотворений					
84	Образ лирического героя в стихотворениях Р.Г.Гамзатова и М.Карима	1				
85	Х. К. Андерсен. Сказки «Снежная королева», «Соловей». Тема, идея сказки. Победа добра над злом	1				Библиотека ЦОК https://m.edsoo.ru/8bc28b32
86	Х. К. Андерсен. Сказка «Снежная королева»: красота внутренняя и внешняя. Образы. Авторская позиция	1				Библиотека ЦОК https://m.edsoo.ru/8bc28c36
87	Внеклассное чтение. Сказки Х. К. Андерсена (по выбору)	1				
88	Развитие речи. Любимая сказка Х. К. Андерсена (отзыв)	1		1		
89	Зарубежная сказочная проза. Л. Кэрролл. «Алиса в Стране Чудес» (главы); Дж. Р. Р. Толкин. «Хоббит, или Туда и обратно» (главы). Герои и мотивы	1				Библиотека ЦОК https://m.edsoo.ru/8bc28e52
90	Зарубежная сказочная проза. Л. Кэрролл. «Алиса в Стране Чудес» (главы); Дж. Р. Р. Толкин. «Хоббит, или Туда и обратно» (главы) и др. Стилль и язык, художественные приемы	1				Библиотека ЦОК https://m.edsoo.ru/8bc28d3a

91	Художественный мир литературной сказки. Итоговый урок	1				Библиотека ЦОК https://m.edsoo.ru/8bc28f4c
92	Зарубежная проза о детях и подростках. М. Твен. «Приключения Тома Сойера» (главы); Дж. Лондон. «Сказание о Кише»; Р. Брэдбери. Рассказы. Например, «Каникулы», «Звук бегущих ног», «Зелёное утро». Обзор по теме	1				Библиотека ЦОК https://m.edsoo.ru/8bc2a3a6
93	Зарубежная проза о детях и подростках. М. Твен. «Приключения Тома Сойера» (главы); Дж. Лондон. «Сказание о Кише»; Р. Брэдбери. Рассказы. Например, «Каникулы», «Звук бегущих ног», «Зелёное утро». Тема, идея, проблематика	1				
94	Марк Твен. «Приключения Тома Сойера». Тематика произведения. Сюжет. Система персонажей. Образ главного героя	1				
95	Развитие речи. Марк Твен. «Приключения Тома Сойера»: дружба героев (анализ эпизода)	1		1		
96	Итоговая контрольная работа. Образы детства в литературных произведениях	1	1			Библиотека ЦОК https://m.edsoo.ru/8bc29fd2

97	Зарубежная приключенческая проза. Р. Л. Стивенсон.«Остров сокровищ», «Чёрная стрела» (главы по выбору). Обзор по зарубежной приключенческой прозе. Темы и сюжеты произведений	1				Библиотека ЦОК https://m.edsoo.ru/8bc2a108
98	Р.Л.Стивенсон. «Остров сокровищ», «Чёрная стрела» (главы по выбору). Образ главного героя. Обзорный урок	1				
99	Внеклассное чтение. Зарубежная приключенческая проза. Любимое произведение	1				
100	Зарубежная проза о животных. Э. Сетон-Томпсон. «Королевская аналостанка»; Дж. Даррелл. «Говорящий свёрток»; Дж. Лондон. «Белый Клык»; Дж. Р. Киплинг. «Маугли». Тематика, проблематика произведения	1				Библиотека ЦОК https://m.edsoo.ru/8bc26d78
101	Зарубежная проза о животных. Герои и их поступки	1				Библиотека ЦОК https://m.edsoo.ru/8bc26e9a
102	Итоговый урок. Результаты и планы на следующий год. Список рекомендуемой литературы	1				
ОБЩЕЕ КОЛИЧЕСТВО ЧАСОВ ПО ПРОГРАММЕ		102	2	8		

6 КЛАСС

№ п/п	Тема урока	Количество часов			Дата изучения	Электронные цифровые образовательные ресурсы
		Всего	Контрольные работы	Практические работы		
1	Резервный урок. Введение в курс литературы 6 класса	1				Библиотека ЦОК https://m.edsoo.ru/8bc2a7e8
2	Античная литература. Гомер. Поэмы «Илиада» и «Одиссея»	1				Библиотека ЦОК https://m.edsoo.ru/8bc2aa04
3	Гомер. Поэма «Илиада». Образы Ахилла и Гектора	1				Библиотека ЦОК https://m.edsoo.ru/8bc2abbc
4	Развитие речи. Гомер. Поэма «Одиссея» (фрагменты). Образ Одиссея	1				Библиотека ЦОК https://m.edsoo.ru/8bc2ad6a
5	Развитие речи. Отражение древнегреческих мифов в поэмах Гомера	1		1		Библиотека ЦОК https://m.edsoo.ru/8bc2aee6
6	Былины. «Илья Муромец и Соловей-разбойник», «Садко». Жанровые особенности, сюжет, система образов.	1				Библиотека ЦОК https://m.edsoo.ru/8bc2b06c
7	Былина «Илья Муромец и Соловей-разбойник». Идеино-тематическое содержание, особенности композиции, образы.	1				Библиотека ЦОК https://m.edsoo.ru/8bc2b1fc
8	Внеклассное чтение. Тематика русских былин. Традиции в изображении богатырей. Былина «Вольга и Микула Селянинович»	1				Библиотека ЦОК https://m.edsoo.ru/8bc2b3be

9	Былина «Садко». Особенность былинного эпоса Новгородского цикла. Образ Садко в искусстве	1				Библиотека ЦОК https://m.edsoo.ru/8bc2b4e0
10	Русские былины. Особенности жанра, изобразительно-выразительные средства. Русские богатыри в изобразительном искусстве	1				
11	Русская народная песня. Жанровое своеобразие. Русские народные песни в художественной литературе	1				Библиотека ЦОК https://m.edsoo.ru/8bc2b706
12	Народные баллады народов России и мира. «Песнь о Роланде» (фрагменты), «Песнь о Нибелунгах» (фрагменты). Тематика, система образов	1				Библиотека ЦОК https://m.edsoo.ru/8bc2b81e
13	Баллада «Аника-воин». Специфика русской народной баллады. Изобразительно-выразительные средства	1				
14	Внеклассное чтение. Жанр баллады в мировой литературе. Баллада Р. Л. Стивенсона "Вересковый мёд". Тема, идея, сюжет, композиция	1				
15	Внеклассное чтение. Жанр баллады в мировой литературе. Баллады Ф. Шиллера «Кубок», "Перчатка". Сюжетное своеобразие	1				Библиотека ЦОК https://m.edsoo.ru/8bc2bb52

16	Итоговый урок по разделу "Фольклор". Отражение фольклорных жанров в литературе	1				
17	Развитие речи. Викторина по разделу "Фольклор"	1				
18	Древнерусская литература: основные жанры и их особенности. Летопись «Повесть временных лет». История создания	1				Библиотека ЦОК https://m.edsoo.ru/8bc2c124
19	«Повесть временных лет»: не менее одного фрагмента, например, «Сказание о белгородском киселе». Тематика фрагмента, особенности жанра	1				
20	«Повесть временных лет»: «Сказание о походе князя Олега на Царь-град», «Предание о смерти князя Олега». Анализ фрагментов летописи. Образы героев	1				Библиотека ЦОК https://m.edsoo.ru/8bc2c354
21	Развитие речи. Древнерусская литература. Самостоятельный анализ фрагмента из «Повести временных лет» по выбору	1		1		
22	А. С. Пушкин. «Песнь о вещем Олеге». Связь с фрагментом "Повести временных лет"	1				Библиотека ЦОК https://m.edsoo.ru/8bc2c4e4
23	А. С. Пушкин. Стихотворения «Зимняя дорога», «Туча» и др. Пейзажная лирика поэта	1				Библиотека ЦОК https://m.edsoo.ru/8bc2c61a

24	А. С. Пушкин. Стихотворение «Узник». Проблематика, средства изображения	1				
25	Двусложные размеры стиха	1				Библиотека ЦОК https://m.edsoo.ru/8bc2c732
26	А. С. Пушкин. Роман «Дубровский». История создания, тема, идея произведения	1				Библиотека ЦОК https://m.edsoo.ru/8bc2c84a
27	А.С. Пушкин. Роман "Дубровский". Сюжет, фабула, система образов	1				Библиотека ЦОК https://m.edsoo.ru/8bc2c976
28	А.С. Пушкин. Роман "Дубровский". История любви Владимира и Маши. Образ главного героя	1				Библиотека ЦОК https://m.edsoo.ru/8bc2cба6
29	А.С. Пушкин. Роман "Дубровский". Противостояние Владимира и Троекурова. Роль второстепенных персонажей	1				Библиотека ЦОК https://m.edsoo.ru/8bc2ce58
30	А.С. Пушкин. Роман "Дубровский". Смысл финала романа	1				Библиотека ЦОК https://m.edsoo.ru/8bc2cf70
31	Развитие речи. Подготовка к домашнему сочинению по роману А.С.Пушкина "Дубровский"	1		1		
32	Итоговый урок по творчеству А.С. Пушкина	1				Библиотека ЦОК https://m.edsoo.ru/8bc2d092
33	Внеклассное чтение. Любимое произведение А.С.Пушкина	1				

34	М. Ю. Лермонтов. Стихотворения. "Три пальмы", "Утес", "Листок". История создания, тематика	1				Библиотека ЦОК https://m.edsoo.ru/8bc2d1be
35	М. Ю. Лермонтов. Стихотворения. "Три пальмы", "Утес", "Листок". Лирический герой, его чувства и переживания	1				Библиотека ЦОК https://m.edsoo.ru/8bc2d2e0
36	М. Ю. Лермонтов. Стихотворения. "Три пальмы", "Утес", "Листок". Художественные средства выразительности	1				Библиотека ЦОК https://m.edsoo.ru/8bc2d420
37	Трехложные стихотворные размеры	1				Библиотека ЦОК https://m.edsoo.ru/8bc2d538
38	А. В. Кольцов. Стихотворения "Косарь", "Соловей". Тематика	1				Библиотека ЦОК https://m.edsoo.ru/8bc2d6dc
39	А. В. Кольцов. Стихотворения "Косарь", "Пахарь". Художественные средства воплощения авторского замысла	1				Библиотека ЦОК https://m.edsoo.ru/8bc2d7e0
40	Ф. И. Тютчев. Стихотворения "Есть в осени первоначальной...", "С поляны коршун поднялся...". Тематика произведений	1				Библиотека ЦОК https://m.edsoo.ru/8bc2d920
41	Ф. И. Тютчев. Стихотворение «С поляны коршун поднялся...». Лирический герой и средства художественной	1				Библиотека ЦОК https://m.edsoo.ru/8bc2db82

	изобразительности в произведении					
42	А. А. Фет. Стихотворение «Учись у них — у дуба, у берёзы...», «Я пришел к тебе с приветом...» Проблематика произведений поэта	1				Библиотека ЦОК https://m.edsoo.ru/8bc2db82
43	А. А. Фет. Стихотворения «Я пришёл к тебе с приветом...», «Учись у них — у дуба, у берёзы...». Своеобразие художественного видения поэта	1				Библиотека ЦОК https://m.edsoo.ru/8bc2de7a
44	Итоговый урок по творчеству М.Ю. Лермонтова, А. В. Кольцова, Ф.И. Тютчева, А.А. Фета	1				Библиотека ЦОК https://m.edsoo.ru/8bc2dfa6
45	И. С. Тургенев. Сборник рассказов "Записки охотника". Рассказ "Бежин луг". Проблематика произведения	1				Библиотека ЦОК https://m.edsoo.ru/8bc2e0c8
46	И. С. Тургенев. Рассказ «Бежин луг». Образы и герои	1				Библиотека ЦОК https://m.edsoo.ru/8bc2e28a
47	И. С. Тургенев. Рассказ «Бежин луг». Портрет и пейзаж в литературном произведении	1				Библиотека ЦОК https://m.edsoo.ru/8bc2e3ac
48	Н. С. Лесков. Сказ «Левша». Художественные и жанровые особенности произведения	1				Библиотека ЦОК https://m.edsoo.ru/8bc2e5d2
49	Н. С. Лесков. Сказ «Левша»: образ главного героя	1				Библиотека ЦОК https://m.edsoo.ru/8bc2e4ba
50	Н. С. Лесков. Сказ «Левша»: авторское отношение к герою	1				Библиотека ЦОК https://m.edsoo.ru/8bc2e6e0

51	Итоговый урок по творчеству И.С. Тургенева, Н. С.Лескова	1				Библиотека ЦОК https://m.edsoo.ru/8bc2e7f8
52	Л. Н. Толстой. Повесть «Детство» (главы). Тематика произведения	1				Библиотека ЦОК https://m.edsoo.ru/8bc2e924
53	Л. Н. Толстой. Повесть «Детство» (главы). Проблематика повести	1				Библиотека ЦОК https://m.edsoo.ru/8bc2eb5e
54	Развитие речи. Л. Н. Толстой. Повесть «Детство» (главы). Образы родителей	1				Библиотека ЦОК https://m.edsoo.ru/8bc2ec8a
55	Развитие речи. Л. Н. Толстой. Повесть «Детство» (главы). Образы Карла Ивановича и Натальи Савишны	1		1		Библиотека ЦОК https://m.edsoo.ru/8bc2edf2
56	Итоговая контрольная работа по теме	1	1			Библиотека ЦОК https://m.edsoo.ru/8bc2f036
57	А. П. Чехов. Рассказы Толстый и тонкий», «Смерть чиновника», "Хамелеон". Проблема маленького человека	1				Библиотека ЦОК https://m.edsoo.ru/8bc2f54a
58	А. П. Чехов. Рассказ «Хамелеон». Юмор, ирония, источники комического	1				Библиотека ЦОК https://m.edsoo.ru/8bc2f6ee
59	А. П. Чехов. Проблема истинных и ложных ценностей в рассказах писателя	1				Библиотека ЦОК https://m.edsoo.ru/8bc2f824
60	Резервный урок. А. П. Чехов. Художественные средства и приёмы изображения в рассказах	1				

61	А. И. Куприн. Рассказ «Чудесный доктор». Тема рассказа. Сюжет	1				Библиотека ЦОК https://m.edsoo.ru/8bc2f932
62	А. И. Куприн. Рассказ «Чудесный доктор». Проблематика произведения	1				Библиотека ЦОК https://m.edsoo.ru/8bc2fa54
63	А. И. Куприн. Рассказ «Чудесный доктор». Смысл названия рассказа	1				
64	Резервный урок. Итоговый урок по творчеству А.П. Чехова, А.И. Куприна	1				Библиотека ЦОК https://m.edsoo.ru/8bc2fb6c
65	Стихотворения отечественных поэтов начала XX века. А. А. Блок. Стихотворения «О, весна, без конца и без краю...», «Лениво и тяжело плывут облака...», «Встану я в утро туманное...»	1				Библиотека ЦОК https://m.edsoo.ru/8bc2fc8e
66	Стихотворения отечественных поэтов начала XX века. С. А. Есенин. Стихотворения «Гой ты, Русь, моя родная...», «Низкий дом с голубыми ставнями», «Я покинул родимый дом...», «Топа да болота»	1				Библиотека ЦОК https://m.edsoo.ru/8bc2fda6
67	Стихотворения отечественных поэтов начала XX века. В. В. Маяковский. Стихотворения «Хорошее отношение к лошадям», «Необычайное приключение, бывшее с	1				Библиотека ЦОК https://m.edsoo.ru/8bc2fec8

	Владимиром Маяковским летом на даче»					
68	Стихотворения отечественных поэтов XX века. Стихотворения О.Ф.Берггольц, В.С.Высоцкого, Е.А.Евтушенко, А.С.Кушнера, Ю.Д.Левитанского, Ю.П.Мориц, Б.Ш.Окуджавы, Д.С.Самойлова	1				Библиотека ЦОК https://m.edsoo.ru/8bc3004e
69	Стихотворения отечественных поэтов XX века. Стихотворения О.Ф.Берггольц, В.С.Высоцкого, Е.А.Евтушенко, А.С.Кушнера, Ю.Д.Левитанского, Ю.П.Мориц, Б.Ш.Окуджавы, Д.С.Самойлова	1				Библиотека ЦОК https://m.edsoo.ru/8bc30170
70	Стихотворения отечественных поэтов XX века. Стихотворения О.Ф.Берггольц, В.С.Высоцкого, Е.А.Евтушенко, А.С.Кушнера, Ю.Д.Левитанского, Ю.П.Мориц, Б.Ш.Окуджавы, Д.С.Самойлова	1		1		Библиотека ЦОК https://m.edsoo.ru/8bc30288
71	Итоговый урок по теме «Русская поэзия XX века»	1				Библиотека ЦОК https://m.edsoo.ru/8bc303aa
72	Проза отечественных писателей конца XX — начала XXI века, в том числе о Великой Отечественной войне. Б. Л. Васильев. «Экспонат №...»; Б. П. Екимов. «Ночь исцеления», А. В. Жвалевский и Е. Б. Пастернак. «Правдивая история	1				

	Деда Мороза» (глава "Очень страшный 1942 Новый год")					
73	Проза отечественных писателей конца XX — начала XXI века. Тематика, идейно-художественное содержание произведения	1				Библиотека ЦОК https://m.edsoo.ru/8bc30620
74	В. Г. Распутин. Рассказ «Уроки французского». Трудности послевоенного времени	1				Библиотека ЦОК https://m.edsoo.ru/8bc30cf6
75	В. Г. Распутин. Рассказ «Уроки французского». Образ главного героя	1				Библиотека ЦОК https://m.edsoo.ru/8bc30f1c
76	Развитие речи. В. Г. Распутин. Рассказ «Уроки французского». Нравственная проблематика (сочинение)	1		1		Библиотека ЦОК https://m.edsoo.ru/8bc310de
77	Произведения отечественных писателей на тему взросления человека. Обзор произведений. не менее двух на выбор	1				
78	Р. П. Погодин. Идейно-художественная особенность рассказов из книги «Кирпичные острова»	1				Библиотека ЦОК https://m.edsoo.ru/8bc3132c
79	Р. И. Фраерман. «Дикая собака Динго, или Повесть о первой любви». Проблематика повести	1				
80	Внеклассное чтение. Ю. И. Коваль. Повесть «Самая лёгкая лодка в мире». Система образов	1				Библиотека ЦОК https://m.edsoo.ru/8bc3155c

81	Произведения современных отечественных писателей-фантастов. А. В. Жвалевский и Е. Б. Пастернак. Повесть «Время всегда хорошее». Конфликт в произведении	1				
82	А. В. Жвалевский и Е. Б. Пастернак. Повесть «Время всегда хорошее». Нравственный выбор героев	1				
83	В. В. Ледерман. «Календарь ма(й)я». Сюжет и композиция произведения	1				Библиотека ЦОК https://m.edsoo.ru/8bc32b1e
84	В. В. Ледерман. «Календарь ма(й)я». Смысл названия произведения	1				Библиотека ЦОК https://m.edsoo.ru/8bc32c7c
85	Литература народов Российской Федерации. Стихотворения М. Карим. «Бессмертие» (фрагменты); Г. Тукай. «Родная деревня», «Книга»; К. Кулиев. «Когда на меня нвалилась беда...», «Каким бы малым ни был мой народ...», «Что б ни делалось на свете...». Тема. Проблематика	1				Библиотека ЦОК https://m.edsoo.ru/8bc316d8
86	Стихотворения М. Карим. «Бессмертие» (фрагменты); Г. Тукай. «Родная деревня», «Книга»; К. Кулиев. «Когда на меня навалилась беда...», «Каким бы малым ни был мой	1		1		Библиотека ЦОК https://m.edsoo.ru/8bc317f0

	народ...», «Что б ни делалось на свете...». (Анализ стихотворения (по выбору)) Лирический герой					
87	Д. Дефо. «Робинзон Крузо» (главы по выбору). Тема, идея	1				Библиотека ЦОК https://m.edsoo.ru/8bc31d9a
88	Д. Дефо. «Робинзон Крузо» (главы по выбору). Образ главного героя	1				Библиотека ЦОК https://m.edsoo.ru/8bc323b2
89	Дж. Свифт. «Путешествия Гулливера» (главы по выбору). Идея произведения	1				Библиотека ЦОК https://m.edsoo.ru/8bc32574
90	Дж. Свифт. «Путешествия Гулливера» (главы по выбору). Проблематика	1				Библиотека ЦОК https://m.edsoo.ru/8bc3270e
91	Произведения зарубежных писателей на тему взросления человека. Ж. Верн. Роман «Дети капитана Гранта» (главы по выбору). Тема, идея, проблематика	1				
92	Произведения зарубежных писателей на тему взросления человека. Ж. Верн. Роман «Дети капитана Гранта» (главы по выбору). Сюжет, композиция. Образ героя	1		1		
93	Произведения зарубежных писателей на тему взросления человека. Х. Ли. Роман «Убить пересмешника» (главы по выбору). Тема, идея, проблематика	1				

94	Произведения зарубежных писателей на тему взросления человека. Х. Ли. Роман «Убить пересмешника» (главы по выбору). Сюжет, композиция, образ главного героя. Смысл названия	1				
95	Внеклассное чтение. Произведения зарубежных писателей на тему взросления человека (по выбору)	1				
96	Итоговая контрольная работа по теме	1	1			Библиотека ЦОК https://m.edsoo.ru/8bc32e66
97	Произведения современных зарубежных писателей-фантастов. Дж. К. Роулинг. Роман «Гарри Поттер» (главы по выбору) Тема, идея, проблематика	1				Библиотека ЦОК https://m.edsoo.ru/8bc32fe2
98	Произведения современных зарубежных писателей-фантастов. Дж. К. Роулинг. Роман «Гарри Поттер» (главы по выбору). Сюжет. Система образов	1				Библиотека ЦОК https://m.edsoo.ru/8bc33140
99	Произведения современных зарубежных писателей-фантастов. Д. У. Джонс. «Дом с характером». Тема, идея	1				
100	Резервный урок. Произведения современных зарубежных писателей-фантастов. Д. У.	1				

	Джонс. «Дом с характером». Сюжет. Система образов					
101	Внеклассное чтение. Произведения современных зарубежных писателей-фантастов	1				
102	Итоговый урок за год. Список рекомендуемой литературы	1				Библиотека ЦОК https://m.edsoo.ru/8bc3358c
ОБЩЕЕ КОЛИЧЕСТВО ЧАСОВ ПО ПРОГРАММЕ		102	2	8		

7 КЛАСС

№ п/п	Тема урока	Количество часов			Дата изучения	Электронные цифровые образовательные ресурсы
		Всего	Контрольные работы	Практические работы		
1	Резервный урок. Вводный урок. Изображение человека как важнейшая идейно-нравственная проблема литературы	1				
2	Древнерусские повести. «Поучение» Владимира Мономаха». Темы и проблемы произведения	1				Библиотека ЦОК https://m.edsoo.ru/8bc338b6
3	А. С. Пушкин. Стихотворения «Во глубине сибирских руд...», «19 октября» («Роняет лес багряный свой убор...»), «И. И. Пущину», «На холмах Грузии лежит ночная мгла...». Тематика и	1				

	проблематика лирических произведений					
4	А. С. Пушкин. Стихотворения «Во глубине сибирских руд...», «19 октября» («Роняет лес багряный свой убор...»), «И. И. Пущину», «На холмах Грузии лежит ночная мгла...» и др. Особенности мировоззрения поэта и их отражение в творчестве, средства выразительности	1				
5	А. С. Пушкин. «Повести Белкина» «Станционный смотритель». Тематика, проблематика, особенности повествования в «Повестях Белкина»	1				Библиотека ЦОК https://m.edsoo.ru/8bc340ae
6	А. С. Пушкин. «Повести Белкина» «Станционный смотритель». Особенности конфликта и композиции повести. Система персонажей. Образ «маленького человека» в повести. Мотив "блудного сына" в повести «Станционный смотритель»	1				Библиотека ЦОК https://m.edsoo.ru/8bc3420c
7	А. С. Пушкин. Поэма «Полтава» (фрагмент). Историческая основа	1				

	поэмы. Сюжет, проблематика произведения.					
8	А. С. Пушкин. Поэма «Полтава» (фрагмент). Сопоставление образов Петра I и Карла IX. Способы выражения авторской позиции в поэме	1				
9	Развитие речи. А. С. Пушкин. Поэма «Полтава» (фрагмент). Подготовка к домашнему сочинению по поэме «Полтава»(фрагмент)	1		1		Библиотека ЦОК https://m.edsoo.ru/8bc33fa0
10	М. Ю. Лермонтов. Стихотворения. «Узник», «Парус», «Тучи», «Желанье» («Отворите мне темницу...»), «Когда волнуется желтеющая нива...», Ангел», «Молитва» («В минуту жизни трудную...»). Тема одиночества в лирике поэта	1				Библиотека ЦОК https://m.edsoo.ru/8bc34310
11	М. Ю. Лермонтов. Стихотворения. Проблема гармонии человека и природы. Средства выразительности в художественном произведении	1				Библиотека ЦОК https://m.edsoo.ru/8bc34428
12	М. Ю. Лермонтов. «Песня про царя Ивана	1				Библиотека ЦОК https://m.edsoo.ru/8bc3464e

	Васильевича, молодого опричника и удалого купца Калашникова». Историческая основа произведения. Тема, идея, сюжет, композиция					
13	М. Ю. Лермонтов. «Песня про царя Ивана Васильевича, молодого опричника и удалого купца Калашникова». Система образов. Художественные особенности языка произведения и фольклорная традиция	1				Библиотека ЦОК https://m.edsoo.ru/8bc3475c
14	Развитие речи. М. Ю. Лермонтов. «Песня про царя Ивана Васильевича, молодого опричника и удалого купца Калашникова». Подготовка к домашнему сочинению по произведению	1		1		Библиотека ЦОК https://m.edsoo.ru/8bc34860
15	Н. В. Гоголь. Повесть «Тарас Бульба». Историческая и фольклорная основа повести. Тематика и проблематика произведения	1				Библиотека ЦОК https://m.edsoo.ru/8bc34d60
16	Н. В. Гоголь. Повесть «Тарас Бульба». Сюжет и композиция повести. Роль	1				Библиотека ЦОК https://m.edsoo.ru/8bc34e6e

	пейзажных зарисовок в повествовании					
17	Н. В. Гоголь. Повесть «Тарас Бульба». Система персонажей. Сопоставление Остапа и Андрия	1				
18	Н. В. Гоголь. Повесть «Тарас Бульба». Образ Тараса Бульбы в повести	1				
19	Н. В. Гоголь. Повесть «Тарас Бульба». Авторская позиция и способы ее выражения в повести. Художественное мастерство Н. В. Гоголя в изображении героев и природы	1				
20	Развитие речи. Развернутый ответ на проблемный вопрос по повести Н. В. Гоголя «Тарас Бульба»	1		1		
21	И. С. Тургенев. Цикл «Записки охотника» в историческом контексте. Рассказ «Бирюк». Образы повествователя и героев произведения	1				Библиотека ЦОК https://m.edsoo.ru/8bc350a8
22	И. С. Тургенев. Рассказ «Хорь и Калиныч». Сопоставление героев. Авторская позиция в рассказе	1				
23	И. С. Тургенев. Стихотворения в прозе	1				Библиотека ЦОК https://m.edsoo.ru/8bc352ba

	«Русский язык», «Воробей». Особенности жанра, тематика и проблематика произведений, средства выразительности					
24	Л. Н. Толстой. Рассказ «После бала»: тематика, проблематика произведения	1				Библиотека ЦОК https://m.edsoo.ru/8bc3542c
25	Л. Н. Толстой. Рассказ «После бала»: сюжет и композиция	1				Библиотека ЦОК https://m.edsoo.ru/8bc35544
26	Л. Н. Толстой. Рассказ «После бала»: система образов	1				Библиотека ЦОК https://m.edsoo.ru/8bc3565c
27	Н. А. Некрасов. Стихотворение «Размышления у парадного подъезда» Идеино-художественное своеобразие	1				Библиотека ЦОК https://m.edsoo.ru/8bc35774
28	Н. А. Некрасов. Стихотворение «Железная дорога». Идеино-художественное своеобразие	1				Библиотека ЦОК https://m.edsoo.ru/8bc35878
29	Поэзия второй половины XIX века. Ф. И. Тютчев. «Есть в осени первоначальной...», «Весенние воды». А. А. Фет. «Ещё майская ночь», «Это утро, радость эта...»	1				Библиотека ЦОК https://m.edsoo.ru/8bc35990

30	М. Е. Салтыков-Щедрин. Идеино-художественное своеобразие сказок писателя. «Повесть о том, как один мужик двух генералов прокормил», «Дикий помещик»	1				Библиотека ЦОК https://m.edsoo.ru/8bc35c06
31	М. Е. Салтыков-Щедрин. «Премудрый пискарь»: тематика, проблематика, сюжет. Особенности сатиры М. Е. Салтыкова-Щедрина	1				Библиотека ЦОК https://m.edsoo.ru/8bc35e2c
32	Произведения отечественных и зарубежных писателей на историческую тему. Идеино-художественное своеобразие произведений А. К. Толстого о русской старине	1				Библиотека ЦОК https://m.edsoo.ru/8bc35a94
33	Историческая основа произведений Р. Сабатини, романтика морских приключений в эпоху географических открытий	1				
34	История Америки в произведениях Ф. Купера	1				
35	Итоговая контрольная работа по литературе XIX века. Литература и история: изображение в литературе исторических событий	1	1			

36	А. П. Чехов. Рассказы «Тоска», «Злоумышленник». Тематика, проблематика произведений. Художественное мастерство писателя	1				Библиотека ЦОК https://m.edsoo.ru/8bc35f3a
37	М. Горький. Ранние рассказы «Старуха Изергиль» (легенда о Данко), «Челкаш». Идеино-художественное своеобразие ранних рассказов писателя	1				Библиотека ЦОК https://m.edsoo.ru/8bc36520
38	М. Горький. Сюжет, система персонажей одного из ранних рассказов писателя	1				Библиотека ЦОК https://m.edsoo.ru/8bc36656
39	Объекты сатиры в произведениях писателей конца XIX — начала XX века. М. М. Зощенко, А. Т. Аверченко, Н. Тэффи, О. Генри, Я. Гашека. Понятие сатиры.	1				Библиотека ЦОК https://m.edsoo.ru/8bc36f52
40	Тематика, проблематика сатирических произведений, средства выразительности в них	1				Библиотека ЦОК https://m.edsoo.ru/8bc3706a
41	Развитие речи. Сочинение-рассуждение "Нужны ли сатирические произведения?" (по изученным сатирическим	1		1		

	произведениям отечественной и зарубежной литературы)					
42	А. С. Грин. Особенности мировоззрения писателя. Повести и рассказы «Алые паруса», «Зелёная лампа»	1				Библиотека ЦОК https://m.edsoo.ru/8bc3678c
43	А. С. Грин. Идеино-художественное своеобразие произведений. Система образов	1				Библиотека ЦОК https://m.edsoo.ru/8bc368ae
44	Отечественная поэзия первой половины XX века. Стихотворения на тему мечты и реальности Стихотворения А. А. Блока, Н. С. Гумилёва, М. И. Цветаевой и др. Художественное своеобразие произведений, средства выразительности	1				Библиотека ЦОК https://m.edsoo.ru/8bc3626e
45	В. В. Маяковский. Стихотворения. «Необычайное приключение, бывшее с Владимиром Маяковским летом на даче», «Хорошее отношение к лошадям» и др. Тематика, проблематика, композиция стихотворения	1				Библиотека ЦОК https://m.edsoo.ru/8bc369ee
46	В. В. Маяковский. Стихотворения. «Необычайное	1				Библиотека ЦОК https://m.edsoo.ru/8bc36b60

	приключение, бывшее с Владимиром Маяковским летом на даче», «Хорошее отношение к лошадям» и др. Система образов стихотворения. Лирический герой. Средства выразительности					
47	М.А. Шолохов. «Донские рассказы» «Родинка», «Чужая кровь» и др. Тематика, проблематика, сюжет, система персонажей, гуманистический пафос произведения	1				
48	А. П. Платонов. Рассказы «Юшка», «Неизвестный цветок» и др. Идеино-художественное своеобразие произведения. Особенности языка произведений А. П. Платонова	1				
49	В. М. Шукшин. Рассказы «Чудик», «Стенька Разин», «Критики» и др. Тематика, проблематика, сюжет, система образов произведения	1				Библиотека ЦОК https://m.edsoo.ru/8bc37bdc
50	Резервный урок. В. М. Шукшин. Рассказы «Чудик», «Стенька Разин», «Критики». Авторская	1				

	позиция в произведении. Художественное мастерство автора					
51	Стихотворения отечественных поэтов XX— XXI веков М. И. Цветаевой, Е. А. Евтушенко, Б. А. Ахмадулиной, Ю. Д. Левитанского и др. Тематика, проблематика стихотворений	1				Библиотека ЦОК https://m.edsoo.ru/8bc373f8
52	Стихотворения отечественных поэтов XX— XXI веков. Лирический герой стихотворений. Средства выразительности в художественных произведениях	1				Библиотека ЦОК https://m.edsoo.ru/8bc375a6
53	Развитие речи. Интерпретация стихотворения отечественных поэтов XX— XXI веков	1		1		
54	Произведения отечественных прозаиков второй половины XX — начала XXI века. Ф. А. Абрамова, В. П. Астафьева, В. И. Белова, Ф. А. Искандера и др. Тематика, проблематика, сюжет, система образов одного из рассказов	1				Библиотека ЦОК https://m.edsoo.ru/8bc3798e

55	Произведения отечественных прозаиков второй половины XX — начала XXI века. Идеино-художественное своеобразие одного из рассказов	1				Библиотека ЦОК https://m.edsoo.ru/8bc37a9c
56	Внеклассное чтение по произведениям отечественных прозаиков второй половины XX — начала XXI века	1				
57	Тема взаимоотношения поколений, становления человека, выбора им жизненного пути Л. Л. Волкова «Всем выйти из кадра», Т. В. Михеева. «Лёгкие горы», У. Старк «Умеешь ли ты свистеть, Йоханна?». Тема, идея, сюжет, система образов одного из произведений.	1				Библиотека ЦОК https://m.edsoo.ru/8bc37e0c
58	Тема взаимоотношения поколений, становления человека, выбора им жизненного пути. Идеино-художественное своеобразие одного из произведений. Отношение автора к героям произведения, их поступкам	1				Библиотека ЦОК https://m.edsoo.ru/8bc37f24

59	Внеклассное чтение. Тема взаимоотношения поколений, становления человека, выбора им жизненного пути	1				
60	Итоговая контрольная работа по литературе XX - началу XXI веков. Тема взаимоотношения поколений, становления человека, выбора им жизненного пути в художественной литературе	1	1			Библиотека ЦОК https://m.edsoo.ru/8bc383d4
61	М. де Сервантес Сааведра. Роман «Хитроумный идальго Дон Кихот Ламанчский» (главы). Жанр, тематика, проблематика, сюжет романа	1				Библиотека ЦОК https://m.edsoo.ru/8bc3851e
62	М. де Сервантес Сааведра. Роман «Хитроумный идальго Дон Кихот Ламанчский»(главы). Система образов. Дон Кихот как один из «вечных» образов в мировой литературе	1				Библиотека ЦОК https://m.edsoo.ru/8bc38672
63	Зарубежная новеллистика. Жанр новеллы в литературе, его особенности. П. Мериме. Идеино-художественное	1				Библиотека ЦОК https://m.edsoo.ru/8bc38a64

	своеобразие новеллы «Маттео Фальконе»					
64	Зарубежная новеллистика. О. Генри. Страницы биографии. «Дары волхвов», «Последний лист» (одно из произведений по выбору). Жанр, тема, идея, проблематика, сюжет новеллы. Система персонажей. Роль художественной детали в произведении	1				
65	А. де Сент Экзюпери. Повесть-сказка «Маленький принц». Жанр, тематика, проблематика, сюжет произведения	1				Библиотека ЦОК https://m.edsoo.ru/8bc3808c
66	А. де Сент Экзюпери. Повесть-сказка «Маленький принц». Система образов. Образ Маленького принца. Взаимоотношения главного героя с другими персонажами	1				Библиотека ЦОК https://m.edsoo.ru/8bc3819a
67	А. де Сент Экзюпери. Повесть-сказка «Маленький принц». Образ рассказчика. Нравственные уроки «Маленького принца»	1				Библиотека ЦОК https://m.edsoo.ru/8bc382bc
68	Итоговый урок. Результаты и планы на следующий год.	1				

	Список рекомендуемой литературы					
ОБЩЕЕ КОЛИЧЕСТВО ЧАСОВ ПО ПРОГРАММЕ		68	2	5		

8 КЛАСС

№ п/п	Тема урока	Количество часов			Дата изучения	Электронные цифровые образовательные ресурсы
		Всего	Контрольные работы	Практические работы		
1	Введение. Жанровые особенности житийной литературы. "Житие Сергия Радонежского", особенности героя жития, исторические основы образа	1				Библиотека ЦОК https://m.edsoo.ru/8bc38c94
2	Житийная литература. «Житие Сергия Радонежского». Нравственные проблемы в житии, их историческая обусловленность и вневременной смысл. Особенности лексики и художественной образности жития	1				Библиотека ЦОК https://m.edsoo.ru/8bc38e06
3	Д.И. Фонвизин. Комедия "Недоросль" как произведение классицизма, её связь с просветительскими идеями. Особенности сюжета и конфликта	1				Библиотека ЦОК https://m.edsoo.ru/8bc38f78
4	Д. И. Фонвизин. Комедия «Недоросль». Тематика и социально-нравственная проблематика комедии. Характеристика главных героев	1				Библиотека ЦОК https://m.edsoo.ru/8bc3909a
5	Д. И. Фонвизин. Комедия «Недоросль». Способы создания	1				Библиотека ЦОК https://m.edsoo.ru/8bc391bc

	сатирических персонажей в комедии, их речевая характеристика. Смысл названия комедии					
6	Развитие речи. Д.И. Фонвизин. Комедия "Недоросль" на театральной сцене (сочинение)	1		1		
7	А.С. Пушкин. «К Чаадаеву», «Анчар» и др. Гражданские мотивы в лирике поэта. Художественное мастерство и особенности лирического героя	1				Библиотека ЦОК https://m.edsoo.ru/8bc39b1c
8	А.С. Пушкин. "Маленькие трагедии" , «Моцарт и Сальери», «Каменный гость». Особенности драматургии А.С. Пушкина. Тематика и проблематика, своеобразие конфликта. Характеристика главных героев. Нравственные проблемы в пьесе	1				
9	А.С. Пушкин. Роман "Капитанская дочка": история создания. Особенности жанра и композиции, сюжетная основа романа	1				Библиотека ЦОК https://m.edsoo.ru/8bc39c70
10	А.С. Пушкин. Роман "Капитанская дочка": тематика и проблематика, своеобразие конфликта и системы образов	1				Библиотека ЦОК https://m.edsoo.ru/8bc3a210
11	А.С. Пушкин. Роман "Капитанская дочка": образ Пугачева, его историческая	1				Библиотека ЦОК https://m.edsoo.ru/8bc39fd6

	основа и особенности авторской интерпретации					
12	А.С. Пушкин. Роман "Капитанская дочка": образ Петра Гринева. Способы создания характера героя, его место в системе персонажей	1				Библиотека ЦОК https://m.edsoo.ru/8bc39d9c
13	А.С. Пушкин. Роман "Капитанская дочка": тема семьи и женские образы. Роль любовной интриги в романе	1				Библиотека ЦОК https://m.edsoo.ru/8bc39eb4
14	А.С. Пушкин. Роман "Капитанская дочка": историческая правда и художественный вымысел. Смысл названия романа. Художественное своеобразие и способы выражения авторской идеи	1				Библиотека ЦОК https://m.edsoo.ru/8bc3a3b4
15	Развитие речи. А.С. Пушкин. Роман "Капитанская дочка": подготовка к сочинению	1				
16	Сочинение по роману А.С. Пушкина "Капитанская дочка"	1		1		
17	М.Ю. Лермонтов. Стихотворения «Я не хочу, чтоб свет узнал...», «Из-под таинственной, холодной полумаски...», «Нищий» и др. Мотив одиночества в лирике поэта, характер лирического героя	1				Библиотека ЦОК https://m.edsoo.ru/8bc3a5da

18	М.Ю. Лермонтов. Стихотворения «Я не хочу, чтоб свет узнал...», «Из-под таинственной, холодной полумаски...», «Нищий» и др. Художественное своеобразие лирики поэта	1				
19	М.Ю. Лермонтов. Поэма "Мцыри": история создания. Поэма "Мцыри" как романтическое произведение. Особенности сюжета и композиции	1				Библиотека ЦОК https://m.edsoo.ru/8bc3a6f2
20	М.Ю. Лермонтов. Поэма "Мцыри": тематика, проблематика, идея, своеобразие конфликта.	1				Библиотека ЦОК https://m.edsoo.ru/8bc3a7f6
21	М.Ю. Лермонтов. Поэма "Мцыри": особенности характера героя, художественные средства его создания.	1				Библиотека ЦОК https://m.edsoo.ru/8bc3a922
22	Развитие речи. М.Ю. Лермонтов. Поэма "Мцыри": художественное своеобразие. Поэма "Мцыри" в изобразительном искусстве (анализ эпизода)	1		1		Библиотека ЦОК https://m.edsoo.ru/8bc3aa58
23	Н.В. Гоголь. Повесть "Шинель": тема, идея, особенности конфликта	1				Библиотека ЦОК https://m.edsoo.ru/8bc3b6ba
24	Н.В. Гоголь. Повесть "Шинель": социально-нравственная	1				Библиотека ЦОК https://m.edsoo.ru/8bc3b7dc

	проблематика. Образ маленького человека. Смысл финала					
25	Н.В. Гоголь. Комедия "Ревизор": история создания. Сюжет, композиция, особенности конфликта	1				Библиотека ЦОК https://m.edsoo.ru/8bc3ace2
26	Н.В. Гоголь. Комедия "Ревизор" как сатира на чиновничью Россию. Система образов. Средства создания сатирических персонажей	1				Библиотека ЦОК https://m.edsoo.ru/8bc3b2f0
27	Н.В. Гоголь. Комедия "Ревизор". Образ Хлестакова. Понятие "хлестаковщина"	1				Библиотека ЦОК https://m.edsoo.ru/8bc3b19c
28	Н.В. Гоголь. Комедия "Ревизор". Смысл финала. Сценическая история комедии	1				Библиотека ЦОК https://m.edsoo.ru/8bc3b53e
29	Развитие речи. Н.В. Гоголь. Комедия "Ревизор": подготовка к сочинению	1				
30	Развитие речи. Сочинение по комедии Н.В. Гоголя "Ревизор"	1		1		
31	И. С. Тургенев. Повести (одна по выбору). Например, «Ася», «Первая любовь». Тема, идея, проблематика	1				Библиотека ЦОК https://m.edsoo.ru/8bc3ba0c
32	И. С. Тургенев. Повести «Ася», «Первая любовь». Система образов	1				Библиотека ЦОК https://m.edsoo.ru/8bc3be9e
33	Ф. М. Достоевский. «Белые ночи» Тема, идея, проблематика	1				Библиотека ЦОК https://m.edsoo.ru/8bc3c57e

34	Ф. М. Достоевский. «Белые ночи». Система образов.	1				Библиотека ЦОК https://m.edsoo.ru/8bc3c7cc
35	Л. Н. Толстой. Повести и рассказы «Отрочество» (главы). Тема, идея, проблематика	1				
36	Л. Н. Толстой. Повести и рассказы «Отрочество» (главы). Система образов	1				
37	Итоговый контроль. Произведения русской литературы второй половины XIX века	1	1			Библиотека ЦОК https://m.edsoo.ru/8bc3c06a
38	Произведения писателей русского зарубежья. И. С. Шмелёва, М. А. Осоргина, В.В. Набокова, Н. Тэффи, А. Т. Аверченко и др. Основные темы, идеи, проблемы, герои	1				Библиотека ЦОК https://m.edsoo.ru/8bc3c984
39	Произведения писателей русского зарубежья И. С. Шмелёва, М. А. Осоргина, В. В. Набокова, Н.Тэффи, А. Т. Аверченко и др. Система образов. Художественное мастерство писателя	1				Библиотека ЦОК https://m.edsoo.ru/8bc3cc68
40	Внеклассное чтение. Произведения писателей русского зарубежья И. С. Шмелёва, М.А. Осоргина, В.В. Набокова, Н.Тэффи, А.Т.Аверченко	1				Библиотека ЦОК https://m.edsoo.ru/8bc3cfa6
41	Поэзия первой половины XX века (стихотворения на тему	1				Библиотека ЦОК https://m.edsoo.ru/8bc3d604

	«Человек и эпоха»). В. В. Маяковского, М. И. Цветаевой, О. Э. Мандельштама, Б. Л. Пастернака. Основные темы, мотивы, образы					
42	Развитие речи. Поэзия первой половины XX века (стихотворения на тему «Человек и эпоха»). В.В.Маяковского, М.И.Цветаевой, О.Э.Мандельштама, Б.Л.Пастернака. Художественное мастерство поэтов	1				
43	М.А. Булгаков «Собачье сердце». Основные темы, идеи, проблемы	1				Библиотека ЦОК https://m.edsoo.ru/8bc3d1cc
44	М.А. Булгаков «Собачье сердце». Главные герои и средства их изображения	1				Библиотека ЦОК https://m.edsoo.ru/8bc3d32a
45	М.А. Булгаков «Собачье сердце» и др. Фантастическое и реальное в повести. Смысл названия	1				Библиотека ЦОК https://m.edsoo.ru/8bc3d44c
46	А.Т. Твардовский. Поэма «Василий Тёркин» (главы «Переправа», «Гармонь», «Два солдата», «Поединок»). История создания. Тема человека на войне. Нравственная проблематика, патриотический пафос поэмы	1				Библиотека ЦОК https://m.edsoo.ru/8bc3d94c

47	А.Т. Твардовский. Поэма «Василий Тёркин» (главы «Переправа», «Гармонь», «Два солдата», «Поединок»). Образ главного героя, его народность	1				Библиотека ЦОК https://m.edsoo.ru/8bc3db22
48	А.Т. Твардовский. Поэма «Василий Тёркин» (главы «Переправа», «Гармонь», «Два солдата», «Поединок»). Особенности композиции, образ автора. Своеобразие языка поэмы	1				Библиотека ЦОК https://m.edsoo.ru/8bc3dcc6
49	А.Н. Толстой. Рассказ "Русский характер". Образ главного героя и проблема национального характера. Смысл финала	1				
50	М.А. Шолохов. Рассказ «Судьба человека». История создания. Особенности жанра, сюжет и композиция рассказа	1				Библиотека ЦОК https://m.edsoo.ru/8bc3de56
51	М.А. Шолохов. Рассказ "Судьба человека". Тематика и проблематика. Образ главного героя	1				Библиотека ЦОК https://m.edsoo.ru/8bc3df82
52	Развитие речи. М.А. Шолохов. Рассказ "Судьба человека". Автор и рассказчик. Сказовая манера повествования. Смысл названия рассказа (сочинение)	1		1		
53	Итоговый контроль. Литературные произведения о Великой Отечественной войне	1	1			Библиотека ЦОК https://m.edsoo.ru/8bc3e356

54	А.И. Солженицын. Рассказ «Матрёнин двор». История создания. Тематика и проблематика. Система образов.	1				Библиотека ЦОК https://m.edsoo.ru/8bc3e450
55	А.И. Солженицын. Рассказ «Матрёнин двор». Образ Матрёны, способы создания характера героини. Образ рассказчика. Смысл финала.	1				Библиотека ЦОК https://m.edsoo.ru/8bc3e55e
56	Произведения отечественных прозаиков второй половины XX—XXI века. Е.И.Носова, А.Н. и Б.Н.Стругацких, В.Ф.Тендрякова, Б.П.Екимова и др. Темы, идеи, проблемы, сюжет. Основные герои	1				Библиотека ЦОК https://m.edsoo.ru/8bc3f0f8
57	Произведения отечественных прозаиков второй половины XX—XXI века. Е.И.Носова, А.Н. и Б.Н.Стругацких, В.Ф.Тендрякова, Б.П.Екимова и др. Система образов. Художественное мастерство писателя.	1				
58	Произведения отечественных и зарубежных прозаиков второй половины XX—XXI века. (произведения на тему «Человек в ситуации нравственного выбора»). В. П. Астафьева, Ю. В. Бондарева, Н. С. Дашевской, Дж. Сэлинджера,	1				Библиотека ЦОК https://m.edsoo.ru/8bc3f256

	К. Патерсон, Б. Кауфман и др. Проблематика, герои, сюжет					
59	Произведения отечественных и зарубежных прозаиков второй половины XX—XXI века. (произведения на тему «Человек в ситуации нравственного выбора») Произведения В. П. Астафьева, Ю. В. Бондарева, Н. С. Дашевской, Дж. Сэлинджера, К. Патерсон, Б. Кауфман). Своеобразие конфликта. Особенности авторской позиции	1				Библиотека ЦОК https://m.edsoo.ru/8bc3f40e
60	Внеклассное чтение. Произведения отечественных и зарубежных прозаиков второй половины XX—XXI века (произведения на тему «Человек в ситуации нравственного выбора») Произведения В.П.Астафьева, Ю.В.Бондарева, Н.С.Дашевской, Дж.Сэлинджера, К.Патерсон, Б.Кауфман и др.	1				
61	Поэзия второй половины XX — начала XXI века. Стихотворения Н.А.Заболоцкого, М.А. Светлова, М. В. Исаковского, К.М.Симонова, Р. Г. Гамзатова,	1				Библиотека ЦОК https://m.edsoo.ru/8bc3d726

	Б. Ш. Окуджавы, В. С. Высоцкого, А. А. Вознесенского, Е. А. Евтушенко, Р. И. Рождественского, И. А. Бродского, А. С. Кушнера. Основные темы и мотивы, своеобразие лирического героя.					
62	Развитие речи. Поэзия второй половины XX — начала XXI века. Стихотворения Н.А.Заболоцкого, М.А.Светлова, М.В.Исаковского, К.М.Симонова, Р.Г.Гамзатова, Б.Ш.Окуджавы, В.С.Высоцкого, А.А.Вознесенского, Е.А.Евтушенко, Р.И.Рождественского, И.А.Бродского, А.С.Кушнера Художественное мастерство поэта	1				Библиотека ЦОК https://m.edsoo.ru/8bc3d83e
63	У. Шекспир. Творчество драматурга, его значение в мировой литературе.	1				Библиотека ЦОК https://m.edsoo.ru/8bc3eb80
64	У. Шекспир. Сонеты № 66 «Измучась всем, я умереть хочу...», № 130 «Её глаза на звезды не похожи...». Жанр сонета. Темы, мотивы, характер лирического героя. Художественное своеобразие	1				Библиотека ЦОК https://m.edsoo.ru/8bc3ec8e

65	У. Шекспир. Трагедия «Ромео и Джульетта» (фрагменты по выбору). Жанр трагедии. Тематика, проблематика, сюжет, особенности конфликта.	1				Библиотека ЦОК https://m.edsoo.ru/8bc3ede2
66	Резервный урок. У. Шекспир. Трагедия "Ромео и Джульетта" (фрагменты по выбору). Главные герои. Ромео и Джульетта как "вечные" образы. Смысл трагического финала	1				
67	Ж.-Б. Мольер - великий комедиограф. Комедия "Мещанин во дворянстве" как произведения классицизма	1				Библиотека ЦОК https://m.edsoo.ru/8bc392ca
68	Ж.-Б. Мольер. Комедия "Мещанин во дворянстве". Система образов, основные герои. Произведения Ж.-Б. Мольера на современной сцене	1				Библиотека ЦОК https://m.edsoo.ru/8bc393d8
ОБЩЕЕ КОЛИЧЕСТВО ЧАСОВ ПО ПРОГРАММЕ		68	2	5		

9 КЛАСС

№ п/п	Тема урока	Количество часов			Дата изучения	Электронные цифровые образовательные ресурсы
		Всего	Контрольные работы	Практические работы		
1	Введение в курс литературы 9 класса	1				
2	«Слово о полку Игореве». Литература Древней Руси.	1				Библиотека ЦОК https://m.edsoo.ru/8bc3f6d4

	История открытия "Слова о полку Игореве"					
3	"Слово о полку Игореве". Центральные образы, образ автора в "Слове о полку Игореве"	1				Библиотека ЦОК https://m.edsoo.ru/8bc3f7e2
4	Поэтика "Слова о полку Игореве". Идеино-художественное значение «Слова о полку Игореве»	1				Библиотека ЦОК https://m.edsoo.ru/8bc3f8f0
5	Развитие речи. Подготовка к домашнему сочинению по "Слову о полку Игореве"	1		1		
6	М.В. Ломоносов. «Ода на день восшествия на Всероссийский престол Ея Величества Государыни Императрицы Елисаветы Петровны 1747 года». Жанр оды. Прославление в оде мира, Родины, науки	1				Библиотека ЦОК https://m.edsoo.ru/8bc3fb48
7	М. В. Ломоносов. «Ода на день восшествия на Всероссийский престол Ея Величества Государыни Императрицы Елисаветы Петровны 1747 года» и другие стихотворения. Средства создания образа идеального монарха	1				Библиотека ЦОК https://m.edsoo.ru/8bc3fcba
8	Русская литература XVIII века. Своеобразие литературы эпохи Просвещения. Классицизм и сентиментализм как литературное направление	1				

9	Г. Р. Державин. Стихотворения. «Властителям и судиям». Традиции и новаторство в поэзии Г.Р. Державина. Идеи просвещения и гуманизма в его лирике	1				Библиотека ЦОК https://m.edsoo.ru/8bc3fddc
10	Г. Р. Державин. Стихотворения. «Памятник». Философская проблематика и гражданский пафос произведений Г.Р. Державина	1				Библиотека ЦОК https://m.edsoo.ru/8bc3fef4
11	Внеклассное чтение. "Мои любимые книги". Открытия летнего чтения	1				
12	Н.М. Карамзин. Повесть "Бедная Лиза". Сюжет и герои повести	1				Библиотека ЦОК https://m.edsoo.ru/8bc40584
13	Н. М. Карамзин. Повесть «Бедная Лиза». Черты сентиментализма в повести	1				Библиотека ЦОК https://m.edsoo.ru/8bc40692
14	Развитие речи. Основные черты русской литературы первой половины XIX века. Сочинение по повести "Бедная Лиза"	1		1		
15	В. А. Жуковский. Черты романтизма в лирике В.А. Жуковского. Понятие о балладе, его особенности. Баллада "Светлана"	1				Библиотека ЦОК https://m.edsoo.ru/8bc40ae8
16	В.А. Жуковский. Понятие об элегии. "Невыразимое", "Море". Тема человека и природы, соотношение мечты и	1				Библиотека ЦОК https://m.edsoo.ru/8bc40bec

	действительности в лирике поэта					
17	Особенности художественного языка и стиля в произведениях В.А. Жуковского	1				Библиотека ЦОК https://m.edsoo.ru/8bc40f48
18	А. С. Грибоедов. Комедия «Горе от ума»	1				Библиотека ЦОК https://m.edsoo.ru/8bc4166e
19	А. С. Грибоедов. Комедия «Горе от ума». Социальная и нравственная проблематика, своеобразие конфликта в пьесе	1				Библиотека ЦОК https://m.edsoo.ru/8bc417a4
20	А. С. Грибоедов. Комедия «Горе от ума». Система образов в пьесе. Общественный и личный конфликт в пьесе	1				Библиотека ЦОК https://m.edsoo.ru/8bc418d0
21	А. С. Грибоедов. Комедия «Горе от ума». Фамусовская Москва	1				Библиотека ЦОК https://m.edsoo.ru/8bc41aec
22	А. С. Грибоедов. Комедия «Горе от ума». Образ Чацкого	1				Библиотека ЦОК https://m.edsoo.ru/8bc41c18
23	Резервный урок. А.С. Грибоедов. Комедия "Горе от ума". Открытость финала пьесы, его нравственно-филосовское звучание	1				Библиотека ЦОК https://m.edsoo.ru/8bc41fd8
24	А.С. Грибоедов. Художественное своеобразие комедии "Горе от ума"	1				Библиотека ЦОК https://m.edsoo.ru/8bc41d6c
25	А. С. Грибоедов. Комедия «Горе от ума». Смысл названия произведения	1				
26	"Горе от ума" в литературной критике	1				Библиотека ЦОК https://m.edsoo.ru/8bc41ea2

27	Развитие речи. Подготовка к домашнему сочинению по "Горе от ума"	1		1		
28	Поэзия пушкинской эпохи. К.Н.Батюшков, А.А.Дельвиг, Н. М. Языков, Е. А. Баратынский Страницы жизни поэта. Основные темы лирики	1				Библиотека ЦОК https://m.edsoo.ru/8bc44328
29	Поэзия пушкинской эпохи. К. Н. Батюшков, А. А. Дельвиг, Н. М. Языков, Е. А. Баратынский Своеобразие лирики поэта	1				Библиотека ЦОК https://m.edsoo.ru/8bc44580
30	А. С. Пушкин. Жизнь и творчество. Поэтическое новаторство А.С. Пушкина	1				Библиотека ЦОК https://m.edsoo.ru/8bc421fe
31	А.С. Пушкин. Тематика и проблематика лицейской лирики	1				
32	А.С. Пушкин. Основные темы лирики южного периода	1				
33	А.С. Пушкин. Художественное своеобразие лирики южного периода	1				
34	А.С. Пушкин. Лирика Михайловского периода: "К морю", "Вакхическая песня", "Подражание Горану" и др. .	1				
35	А. С. Пушкин. Любовная лирика: «К***» («Я помню чудное мгновенье...»), «Я вас любил; любовь ещё, быть может...», «Мадонна»	1				Библиотека ЦОК https://m.edsoo.ru/8bc42618

36	А.С. Пушкин. Своеобразие любовной лирики	1				Библиотека ЦОК https://m.edsoo.ru/8bc4273a
37	А. С. Пушкин. Тема поэта и поэзии: «Разговор книгопродавца с поэтом», «Пророк»	1				Библиотека ЦОК https://m.edsoo.ru/8bc4285c
38	Резервный урок. А. С. Пушкин. Стихотворения "Эхо", "Осень" Тема поэта и поэзии	1				Библиотека ЦОК https://m.edsoo.ru/8bc4297e
39	Развитие речи. Анализ лирического произведения	1		1		
40	А. С. Пушкин. «Брожу ли я вдоль улиц шумных...», «Бесы», «Элегия» («Безумных лет угасшее веселье...»)	1				Библиотека ЦОК https://m.edsoo.ru/8bc42b9a
41	А.С. Пушкин. Тема жизни и смерти: «Пора, мой друг, пора! покоя сердце просит...», «...Вновь я посетил...»	1				Библиотека ЦОК https://m.edsoo.ru/8bc42d3e
42	А.С. Пушкин. «Каменноостровский цикл»: «Отцы пустынноики и жены непорочны...», «Из Пиндемонти»	1				Библиотека ЦОК https://m.edsoo.ru/8bc42e4c
43	Развитие речи. Подготовка к сочинению по лирике А.С. Пушкина	1				Библиотека ЦОК https://m.edsoo.ru/8bc430ea
44	Развитие речи. Сочинение по лирике А.С. Пушкина	1		1		
45	А. С. Пушкин. Поэма «Медный всадник». Человек и история в поэме	1				Библиотека ЦОК https://m.edsoo.ru/8bc4336a

46	А.С. Пушкин. Поэма «Медный всадник»: образ Евгения в поэме	1				Библиотека ЦОК https://m.edsoo.ru/8bc434be
47	А.С. Пушкин. Поэма «Медный всадник»: образ Петра I в поэме	1				Библиотека ЦОК https://m.edsoo.ru/8bc43658
48	Итоговая контрольная работа по лирике и поэме "Медный всадник" А.С. Пушкина	1	1			Библиотека ЦОК https://m.edsoo.ru/8bc43770
49	А. С. Пушкин. Роман в стихах «Евгений Онегин» как новаторское произведение	1				Библиотека ЦОК https://m.edsoo.ru/8bc4387e
50	Резервный урок. А.С. Пушкин. Роман "Евгений Онегин". Главные мужские образы романа. Образ Евгения Онегина	1				Библиотека ЦОК https://m.edsoo.ru/8bc43982
51	А. С. Пушкин. Роман в стихах «Евгений Онегин»: главные женские образы романа. Образ Татьяны Лариной	1				Библиотека ЦОК https://m.edsoo.ru/8bc43a9a
52	А. С. Пушкин. Роман в стихах «Евгений Онегин»: взаимоотношения главных героев	1				Библиотека ЦОК https://m.edsoo.ru/8bc43bb2
53	Развитие речи. Письменный ответ на проблемный вопрос	1		1		
54	А. С. Пушкин. Роман в стихах "Евгений Онегин" как энциклопедия русской жизни. Роман "Евгений Онегин" в литературной критике	1				Библиотека ЦОК https://m.edsoo.ru/8bc43e3c
55	Развитие речи. Подготовка к сочинению по роману "Евгений Онегин"	1				Библиотека ЦОК https://m.edsoo.ru/8bc43fcc

56	Развитие речи. Сочинение по роману "Евгений Онегин"	1		1		
57	Итоговый урок по роману в стихах А. С. Пушкина "Евгений Онегин"	1				Библиотека ЦОК https://m.edsoo.ru/8bc440e4
58	М. Ю. Лермонтов. Жизнь и творчество. Тематика и проблематика лирики поэта	1				Библиотека ЦОК https://m.edsoo.ru/8bc449ea
59	М. Ю. Лермонтов. Тема назначения поэта и поэзии. Стихотворение "Смерть поэта"	1				Библиотека ЦОК https://m.edsoo.ru/8bc44bca
60	М. Ю. Лермонтов. Образ поэта-пророка в лирике поэта	1				Библиотека ЦОК https://m.edsoo.ru/8bc44d00
61	М. Ю. Лермонтов. Тема любви в лирике поэта	1				Библиотека ЦОК https://m.edsoo.ru/8bc44e0e
62	М. Ю. Лермонтов. Тема родины в лирике поэта. Стихотворения "Дума", "Родина"	1				Библиотека ЦОК https://m.edsoo.ru/8bc45034
63	М. Ю. Лермонтов. Философский характер лирики поэта. "Выхожу один я на дорогу..."	1				Библиотека ЦОК https://m.edsoo.ru/8bc4514c
64	Развитие речи. Анализ лирического произведения	1		1		Библиотека ЦОК https://m.edsoo.ru/8bc45264
65	Итоговый урок по лирике М.Ю. Лермонтова	1				Библиотека ЦОК https://m.edsoo.ru/8bc45372
66	М. Ю. Лермонтов. Роман «Герой нашего времени». Тема, идея, проблематика. Своеобразие сюжета и композиции	1				Библиотека ЦОК https://m.edsoo.ru/8bc454f8
67	М. Ю. Лермонтов. Роман «Герой нашего времени». Загадки образа Печорина	1				Библиотека ЦОК https://m.edsoo.ru/8bc4561a

68	М. Ю. Лермонтов. Роман «Герой нашего времени». Роль "Журнала Печорина" в раскрытии характера главного героя	1				Библиотека ЦОК https://m.edsoo.ru/8bc45a52
69	М. Ю. Лермонтов. Роман «Герой нашего времени». Значение главы "Фаталист"	1				Библиотека ЦОК https://m.edsoo.ru/8bc45b92
70	Резервный урок. М. Ю. Лермонтов. Роман «Герой нашего времени». Дружба в жизни Печорина	1				Библиотека ЦОК https://m.edsoo.ru/8bc45ca0
71	М. Ю. Лермонтов. Роман «Герой нашего времени». Любовь в жизни Печорина	1				Библиотека ЦОК https://m.edsoo.ru/8bc45dae
72	Резервный урок. Роман "Герой нашего времени" в литературной критике	1				Библиотека ЦОК https://m.edsoo.ru/8bc45ed0
73	Развитие речи. Подготовка к домашнему сочинению по роману "Герой нашего времени"	1		1		
74	Итоговая контрольная работа по творчеству М.Ю. Лермонтова	1	1			Библиотека ЦОК https://m.edsoo.ru/8bc45fe8
75	Внеклассное чтение. Любимые стихотворения поэтов первой половины XIX века	1				
76	Н. В. Гоголь. Жизнь и творчество. История создания поэмы «Мёртвые души»	1				Библиотека ЦОК https://m.edsoo.ru/8bc46146
77	Н. В. Гоголь. Поэма «Мёртвые души». Образы помещиков	1				Библиотека ЦОК https://m.edsoo.ru/8bc46254

78	Н. В. Гоголь. Поэма «Мёртвые души». Система образов	1				Библиотека ЦОК https://m.edsoo.ru/8bc4636c
79	Н. В. Гоголь. Поэма «Мёртвые души». Образ города	1				Библиотека ЦОК https://m.edsoo.ru/8bc4648e
80	Н. В. Гоголь. Поэма «Мёртвые души». Образ Чичикова	1				Библиотека ЦОК https://m.edsoo.ru/8bc465a6
81	Н. В. Гоголь. Поэма «Мёртвые души». Образ России, народа и автора в поэме	1				Библиотека ЦОК https://m.edsoo.ru/8bc466aa
82	Н. В. Гоголь. Поэма «Мёртвые души»: специфика жанра	1				Библиотека ЦОК https://m.edsoo.ru/8bc467ae
83	Итоговый урок по "Мертвым душам" Н.В. Гоголя"	1	1			Библиотека ЦОК https://m.edsoo.ru/8bc46a7e
84	Развитие речи. Подготовка к домашнему сочинению по "Мертвым душам"	1		1		
85	Итоговая контрольная работа по поэме Н.В. Гоголя "Мертвые души"	1	1			
86	Внеклассное чтение. В мире литературы первой половины XIX века	1				
87	Отечественная проза первой половины XIX в. Лафертовская маковница» Антония Погорельского, «Часы и зеркало» А. А. Бестужева-Марлинского, «Кто виноват?» А. И. Герцена	1				Библиотека ЦОК https://m.edsoo.ru/8bc46b8c
88	Специфика отечественной прозы первой половины XIX	1				Библиотека ЦОК https://m.edsoo.ru/8bc46c9a

	века, ее значение для русской литературы					
89	Внеклассное чтение. Писатели и поэты о Великой Отечественной войне	1				
90	Данте Алигьери. Основные этапы жизни и творчества. «Божественная комедия». Особенности жанра и композиции комедии. Сюжет и персонажи	1				Библиотека ЦОК https://m.edsoo.ru/8bc46db2
91	Данте Алигьери. «Божественная комедия». Образ поэта. Пороки человечества и наказание за них. Проблематика	1				Библиотека ЦОК https://m.edsoo.ru/8bc46ed4
92	У. Шекспир. Основные этапы жизни и творчества. История создания трагедии. Трагедия «Гамлет». Тема, идея, проблематика	1				
93	У. Шекспир. Трагедия «Гамлет» (фрагменты по выбору). Своеобразие конфликта и композиции трагедии. Система образов. Образ главного героя	1				
94	У. Шекспир. Трагедия «Гамлет». Поиски смысла жизни, проблема выбора в трагедии. Тема любви в трагедии	1				
95	И.-В. Гёте. Трагедия «Фауст» Сюжет и проблематика трагедии.	1				Библиотека ЦОК https://m.edsoo.ru/8bc4728a

96	И.-В. Гёте. Трагедия «Фауст» Тема, главный герой в поисках смысла жизни. Фауст и Мефистофель. Идея произведения	1				Библиотека ЦОК https://m.edsoo.ru/8bc47398
97	Дж. Г. Байрон. Стихотворения Душа моя мрачна. Скорей, певец, скорей!..», «Прощание Наполеона» и др. (анализ стихотворения) Тематика и проблематика лирики поэта.	1		1		Библиотека ЦОК https://m.edsoo.ru/8bc408c2
98	Дж. Г. Байрон. Поэма «Паломничество Чайльд- Гарольда». Романтический герой в поисках смысла жизни. Мотив странствия. Байронический тип литературного героя	1				Библиотека ЦОК https://m.edsoo.ru/8bc409d0
99	Итоговая контрольная работа за год	1				Библиотека ЦОК https://m.edsoo.ru/8bc4749c
100	Зарубежная проза первой половины XIX в. Произведения Э. Т. А. Гофмана, В. Гюго, В. Скотта. Тема, идея произведения	1				Библиотека ЦОК https://m.edsoo.ru/8bc475aa
101	Зарубежная проза первой половины XIX в. Например, произведения Э. Т. А. Гофмана, В. Гюго, В. Скотта. Сюжет, проблематика.	1				Библиотека ЦОК https://m.edsoo.ru/8bc476c2
102	Зарубежная проза первой половины XIX в. Например, произведения Э. Т. А. Гофмана,	1				

	В. Гюго, В. Скотта. Образ главного героя					
ОБЩЕЕ КОЛИЧЕСТВО ЧАСОВ ПО ПРОГРАММЕ	102	4	11			

2.1.3. Родной язык и (или)государственный язык республики Российской Федерации ПОЯСНИТЕЛЬНАЯ ЗАПИСКА

Нормативную правовую основу настоящей примерной программы по учебному предмету «Родной(русский) язык» составляют следующие документы:

Федеральный закон от 29 декабря 2012 г. № 273-ФЗ «Об образовании в Российской Федерации» (далее – Федеральный закон об образовании);

Закон Российской Федерации от 25 октября 1991 г. № 1807-1 «О языках народов Российской Федерации» (в редакции Федерального закона № 185-ФЗ);

приказ Министерства образования и науки Российской Федерации от 17 декабря 2010 г. № 1897 «Об утверждении федерального государственного образовательного стандарта основного общего образования» (в редакции приказа Минобрнауки России от 31 декабря 2015 г. № 1577);

Примерная рабочая программа учебного предмета «Родной (русский) язык» с 5 по 9 класс разработана в соответствии с федеральным государственным образовательным стандартом основного общего образования (далее – ФГОС ООО) и определяет цель, задачи, планируемые результаты освоения программы учебного предмета «Родная (русская) литература», а также основное содержание указанного учебного предмета.

Рабочая программа учебного предмета «Родной (русский) язык» с 5 по 9 класс разработана для функционирующих в субъектах Российской Федерации образовательных организаций, реализующих наряду с обязательным курсом русского языка, изучение русского языка как родного языка обучающихся. Содержание программы ориентировано на сопровождение и поддержку основного курса русского языка, обязательного для изучения во всех школах Российской Федерации, и направлено на достижение результатов освоения основной образовательной программы основного общего образования по русскому языку, заданных соответствующим федеральным государственным образовательным стандартом. В то же время цели курса русского языка в рамках образовательной области «Родной язык и родная литература» имеют свою специфику, обусловленную дополнительным, по сути дела, характером курса, а также особенностями функционирования русского языка в разных регионах Российской Федерации.

В соответствии с этим в курсе русского родного языка актуализируются следующие цели:

- воспитание гражданина и патриота;
- формирование представления о русском языке как духовной, нравственной и культурной ценности народа;
- осознание национального своеобразия русского языка;
- формирование познавательного интереса, любви, уважительного отношения к русскому языку, а через него – к родной культуре;
- воспитание ответственного отношения к сохранению и развитию родного языка, формирование волонтерской позиции в отношении популяризации родного языка;
- воспитание уважительного отношения к культурам и языкам народов России;
- овладение культурой межнационального общения;

Общая характеристика учебного предмета «Родной (русский) язык»

Русский язык – государственный язык Российской Федерации, средство межнационального общения и консолидации народов России, основа формирования гражданской идентичности в поликультурном обществе.

Русский язык является родным языком русского народа, основой его духовной культуры. Он формирует и объединяет нацию, связывает поколения, обеспечивает преемственность и постоянное обновление национальной культуры. Изучение русского языка и владение им – могучее средство приобщения к духовному богатству русской культуры и литературы, основной канал социализации личности, приобщения её к культурно-историческому опыту человечества.

Родной язык, выполняя свои базовые функции общения и выражения мысли, обеспечивает межличностное и социальное взаимодействие людей, участвует в формировании сознания, самосознания и мировоззрения личности, является важнейшим средством хранения и передачи информации, культурных традиций и истории народа, говорящего на нём. Высокий уровень владения родным языком определяет способность аналитически мыслить, успешность в овладении способами интеллектуальной деятельности, умениями убедительно выражать свои мысли и точно понимать мысли других людей, извлекать и анализировать информацию из различных текстов, ориентироваться в ключевых проблемах современной жизни и в мире духовно-нравственных ценностей.

Как средство познания действительности русский родной язык обеспечивает развитие интеллектуальных и творческих способностей ребенка, развивает его абстрактное мышление, память и воображение, формирует навыки самостоятельной учебной деятельности, самообразования и самореализации личности.

Обучение русскому родному языку совершенствует нравственную и коммуникативную культуру ученика. Будучи формой хранения и усвоения различных знаний, русский язык неразрывно связан со всеми школьными предметами,

имеет особый статус: является не только объектом изучения, но и средством обучения. Он влияет на качество усвоения всех других школьных предметов, а в дальнейшем способствует овладению будущей профессией.

Содержание курса «Русский родной язык» направлено на удовлетворение потребности обучающихся в изучении родного языка как инструмента познания национальной культуры и самореализации в ней. Учебный предмет «Русский родной язык» не ущемляет права тех обучающихся, кто изучает иные (не русский) родные языки. Поэтому учебное время, отведённое на изучение данной дисциплины, не может рассматриваться как время для углублённого изучения основного курса «Русский язык».

В содержании курса «Русский родной язык» предусматривается расширение сведений, имеющих отношение не к внутреннему системному устройству языка, а к вопросам реализации языковой системы в речи, внешней стороне существования языка: к многообразным связям русского языка с цивилизацией и культурой, государством и обществом. Программа учебного предмета отражает социокультурный контекст существования русского языка, в частности, те языковые аспекты, которые обнаруживают прямую, непосредственную культурно-историческую обусловленность.

Важнейшими задачами курса являются приобщение обучающихся к фактам русской языковой истории в связи с историей русского народа, формирование представлений школьников о сходстве и различиях русского и других языков в контексте богатства и своеобразия языков, национальных традиций и культур народов России и мира; расширение представлений о русской языковой картине мира, о национальном языке как базе общезначимых нравственно -интеллектуальных ценностей, поведенческих стереотипов и т.п., что способствует воспитанию патриотического чувства,

гражданственности, национального самосознания и уважения к языкам и культурам других народов нашей страны и мира.

Содержание курса направлено на формирование представлений о языке как живом, развивающемся явлении, о диалектическом противоречии подвижности и стабильности как одной из основных характеристик литературного языка, что способствует преодолению языкового нигилизма учащихся, пониманию важнейших социокультурных функций языковой кодификации.

Программой предусматривается расширение и углубление межпредметного взаимодействия в обучении русскому родному языку не только в филологических образовательных областях, но и во всём комплексе изучаемых дисциплин естественнонаучного и гуманитарного циклов.

Основные содержательные линии программы учебного предмета «Родной (русский язык)»

Как курс, имеющий частный характер, школьный курс русского родного языка опирается на содержание основного курса, представленного в образовательной области «Русский язык и литература», сопровождает и поддерживает его. Основные содержательные линии настоящей программы (блоки программы) соотносятся с основными содержательными линиями основного курса русского языка в образовательной организации, но не дублируют их и имеют преимущественно практико-ориентированный характер.

В соответствии с этим в программе выделяются следующие блоки:

В первом блоке – «**Язык и культура**» – представлено содержание, изучение которого позволит раскрыть взаимосвязь языка и истории, языка и материальной и духовной культуры русского народа, национально-культурную специфику русского языка, обеспечит овладение нормами русского речевого этикета в различных сферах общения, выявление общего и специфического в языках и культурах русского и других народов России и мира, овладение культурой межнационального общения.

Второй блок – «**Культура речи**» – ориентирован на формирование у учащихся ответственного и осознанного отношения к использованию русского языка во всех сферах жизни, повышение речевой культуры подрастающего поколения, практическое овладение культурой речи: навыками сознательного и произвольного использования норм русского литературного языка для создания правильной речи и конструирования речевых высказываний в устной и письменной форме с учётом требований уместности, точности, логичности, чистоты, богатства и выразительности; понимание вариантов норм; развитие потребности обращаться к нормативным словарям современного русского литературного языка и совершенствование умений пользоваться ими.

В третьем блоке – «**Речь. Речевая деятельность. Текст**» – представлено содержание, направленное на совершенствование видов речевой деятельности в их взаимосвязи и культуры устной и письменной речи, развитие базовых умений и навыков использования языка в жизненно важных для школьников ситуациях общения: умений определять цели коммуникации, оценивать речевую ситуацию, учитывать коммуникативные намерения партнёра, выбирать адекватные стратегии коммуникации; понимать, анализировать и создавать тексты разных функционально-смысловых типов, жанров, стилистической принадлежности.

Место курса «Родной (русский) язык» с 5 по 9 классы в базисном (образовательном) плане

Срок реализации данной рабочей(учебной) программы - 5 лет. **175** часов для обязательного изучения учебного предмета «Родной(русский) язык» на этапе основного общего образования. Программа по родному (русскому) языку составлена на основе требований к предметным результатам освоения основной образовательной программы, представленной в Федеральном государственном образовательном стандарте основного общего образования

<i>класс</i>	<i>Количество часов в год</i>	<i>Количество учебных часов в неделю</i>
5	34	1
6	34	1
7	34	1
8	34	1
9	34	1
Итого:	170	-

ТРЕБОВАНИЯ К РЕЗУЛЬТАТАМ ОСВОЕНИЯ ПРОГРАММЫ ОСНОВНОГО ОБЩЕГО ОБРАЗОВАНИЯ ПО РОДНОМУ (РУССКОМУ) ЯЗЫКУ

Изучение предметной области «Родной(русский) язык» должно обеспечивать:

- воспитание ценностного отношения к родному языку и литературе на родном языке как хранителю культуры, включение в культурно-языковое поле своего народа;
- приобщение к литературному наследию своего народа;
- формирование причастности к свершениям и традициям своего народа;
- осознание исторической преемственности поколений, своей ответственности за сохранение культуры народа;
- обогащение активного и потенциального словарного запаса, развитие у обучающихся культуры владения родным языком во всей полноте его функциональных возможностей в соответствии с нормами устной и письменной речи, правилами речевого этикета;
- получение знаний о родном языке как системе и как развивающемся явлении, о его уровнях и единицах, о закономерностях его функционирования, освоение базовых понятий лингвистики, формирование аналитических умений в отношении языковых единиц и текстов разных функционально-смысловых типов и жанров.

Предметные результаты изучения учебного предмета «Родной(русский) язык» на уровне основного общего образования должны быть ориентированы на применение знаний, умений и навыков в учебных ситуациях и реальных жизненных условиях и отражать:

2. Понимание взаимосвязи языка, культуры и истории народа, говорящего на нём:

- осознание роли русского родного языка в жизни общества и государства, в современном мире;
- осознание роли русского родного языка в жизни человека;
- осознание языка как развивающегося явления, взаимосвязи исторического развития языка с историей общества; осознание национального своеобразия, богатства, выразительности русского родного языка;
- понимание и истолкование значения слов с национально-культурным компонентом, правильное употребление их в речи;
- понимание особенностей употребления слов с суффиксами субъективной оценки в произведениях устного народного творчества и произведениях художественной литературы разных исторических эпох;
- понимание слов с живой внутренней формой, специфическим оценочно-характеризующим значением;
- осознание национального своеобразия общезыковых и художественных метафор, народных и поэтических слов-символов, обладающих традиционной метафорической образностью; распознавание, характеристика.
- понимание и истолкование значения фразеологических оборотов с национально-культурным компонентом;
- комментирование истории происхождения таких фразеологических оборотов, уместное употребление их в современных ситуациях речевого общения;
- понимание и истолкование значения пословиц и поговорок, крылатых слов и выражений; знание источников крылатых слов и выражений;

- правильное употребление пословиц, поговорок, крылатых слов и выражений в современных ситуациях речевого общения;
- характеристика лексики с точки зрения происхождения: лексика исконно русская и заимствованная;
- понимание процессов заимствования лексики как результата взаимодействия национальных культур;
- характеристика заимствованных слов по языку-источнику (из славянских и неславянских языков), времени вхождения (самые древние и более поздние);
- распознавание старославянизмов, понимание роли старославянского языка в развитии русского литературного языка; стилистическая характеристика старославянизмов (стилистически нейтральные, книжные, устаревшие);
- понимание роли заимствованной лексики в современном русском языке;
- распознавание слов, заимствованных русским языком из языков народов России и мира;
- общее представление об особенностях освоения иноязычной лексики;
- определение значения лексических заимствований последних десятилетий;
- целесообразное употребление иноязычных слов;
- понимание причин изменений в словарном составе языка, перераспределения пластов лексики между активным и пассивным запасом слов;
- определение значения устаревших слов с национально-культурным компонентом;
- определение значения современных неологизмов, характеристика неологизмов по сфере употребления и стилистической окраске;
- определение различий между литературным языком и диалектами;
- осознание диалектов как части народной культуры;
- понимание национально-культурного своеобразия диалектизмов;
- осознание изменений в языке как объективного процесса;
- понимание внешних и внутренних факторов языковых изменений;
- общее представление об активных процессах в современном русском языке;
- соблюдение норм русского речевого этикета;
- понимание национальной специфики русского речевого этикета по сравнению с речевым этикетом других народов;
- использование словарей, в том числе мультимедийных, учитывая сведения о назначении конкретного вида словаря, особенностях строения его словарной статьи: толковых словарей, словарей устаревших слов, словарей иностранных слов, фразеологических словарей, этимологических фразеологических словарей, словарей пословиц и поговорок, крылатых слов и выражений; учебных этимологических словарей; словарей синонимов, антонимов; словарей эпитетов, метафор и сравнений.

2.Овладение основными нормами русского литературного языка (орфоэпическими, лексическими, грамматическими, стилистическими), нормами речевого этикета; приобретение опыта использования языковых норм в речевой практике при создании устных и письменных высказываний; стремление к речевому самосовершенствованию, овладение основными стилистическими ресурсами лексики и фразеологии языка:

- осознание важности соблюдения норм современного русского литературного языка для культурного человека;
- анализ и оценивание с точки зрения норм современного русского литературного языка чужой и собственной речи; корректировка речи с учетом её соответствия основными нормами литературного языка;
- соблюдение на письме и в устной речи норм современного русского литературного языка и правил речевого этикета;

- обогащение активного и потенциального словарного запаса, расширение объёма используемых в речи грамматических средств для свободного выражения мыслей и чувств на родном языке адекватно ситуации и стилю общения;
- стремление к речевому самосовершенствованию;
- формирование ответственности за языковую культуру как общечеловеческую ценность;
- осознанное расширение своей речевой практики, развитие культуры использования русского языка, способности оценивать свои языковые умения, планировать и осуществлять их совершенствование и развитие;
- **соблюдение основных орфоэпических и акцентологических норм современного русского литературного языка:** произношение имен существительных, прилагательных, глаголов, полных причастий, кратких форм страдательных причастий прошедшего времени, деепричастий, наречий; произношение гласных [э], [о] после мягких согласных и шипящих; безударный [о] в словах иностранного происхождения; произношение парных по твердости/мягкости согласных перед [е] в словах иностранного происхождения; произношение безударного [а] после ж и ш; произношение сочетания чн и чт; произношение женских отчеств на -ична, -инична; произношение твердого [н] перед мягкими [ф'] и [в']; произношение мягкого [н] перед ч и щ.; постановка ударения в отдельных грамматических формах имён существительных, прилагательных; глаголов(в рамках изученного); в словоформах с непроизводными предлогами, в заимствованных словах;
- осознание смысловозначительной роли ударения на примере омографов;
- различие произносительных различий в русском языке, обусловленных темпом речи и стилями речи;
- различие вариантов орфоэпической и акцентологической нормы;
- употребление слов с учётом произносительных вариантов орфоэпической нормы;
- употребление слов с учётом стилистических вариантов орфоэпической нормы;
- понимание активных процессов в области произношения и ударения;
- **соблюдение основных лексических норм современного русского литературного языка:**
- правильность выбора слова, максимально соответствующего обозначаемому им предмету или явлению реальной действительности;
- нормы употребления синонимов, антонимов, омонимов, паронимов;
- употребление слова в соответствии с его лексическим значением и требованием лексической сочетаемости; употребление терминов в научном стиле речи, в публицистике, художественной литературе, разговорной речи; опознавание частотных примеров тавтологии и плеоназма;
- различие стилистических вариантов лексической нормы;
- употребление имён существительных, прилагательных, глаголов с учётом стилистических вариантов лексической нормы;
- употребление синонимов, антонимов, омонимов с учётом стилистических вариантов лексической нормы;
- различие типичных речевых ошибок; редактирование текста с целью исправления речевых ошибок; выявление и исправление речевых ошибок в устной речи;
- **соблюдение основных грамматических норм современного русского литературного языка:** употребление заимствованных несклоняемых имен существительных; сложных существительных; имён собственных (географических названий); аббревиатур, обусловленное категорией рода; употребление заимствованных несклоняемых имён существительных; склонение русских и иностранных имен и фамилий; названий географических объектов, употребление отдельных грамматических форм имен существительных, прилагательных (в рамках изученного); склонение местоимений, порядковых и количественных числительных; употребление отдельных форм имен существительных в соответствии с типом склонения, родом, принадлежностью к разряду одушевленности – неодушевленности; словоизменение

отдельных форм множественного числа имени существительного, глаголов 1 лица единственного числа настоящего и будущего времени; формобразование глаголов совершенного и несовершенного вида, форм глаголов в повелительном наклонении; употребление имен прилагательных в формах сравнительной степени, в краткой форме, употребление в речи однокоренных слов разных частей речи; согласование сказуемого с подлежащим, имеющим в своем составе количественно-именное сочетание; согласование сказуемого с подлежащим, выраженным существительным со значением лица женского рода; согласование сказуемого с подлежащим, выраженным сочетанием числительного и существительным; согласование определения в количественно-именных сочетаниях с числительными; построение словосочетаний по типу согласования; управление предлогов благодаря, согласно, вопреки; употребление предлогов о, по, из, с в составе словосочетания, употребление предлога по с количественными числительными в словосочетаниях с распределительным значением; построение простых предложений с причастными и деепричастными оборотами, предложений с косвенной речью, сложных предложений разных видов;

- определение типичных грамматических ошибок в речи;
- различие вариантов грамматической нормы: литературных и разговорных форм именительного падежа множественного числа существительных мужского рода, форм существительных мужского рода множественного числа с окончаниями –а(-я), –ы(и), различающихся по смыслу, литературных и разговорных форм глаголов, причастий, деепричастий, наречий;
- различие вариантов грамматической синтаксической нормы, обусловленных грамматической синонимией словосочетаний, простых и сложных предложений;
- правильное употребление имён существительных, прилагательных, глаголов с учётом вариантов грамматической нормы;
- правильное употребление синонимических грамматических конструкций с учётом смысловых и стилистических особенностей;
- редактирование текста с целью исправления грамматических ошибок;
- выявление и исправление грамматических ошибок в устной речи;
- **соблюдение основных норм русского речевого этикета:** этикетные формы и формулы обращения; этикетные формы обращения в официальной и неофициальной речевой ситуации; современные формулы обращения к незнакомому человеку; употребление формы «он»;
- соблюдение этикетных форм и устойчивых формул, принципов этикетного общения, лежащих в основе национального речевого этикета;
- соблюдение русской этикетной вербальной и невербальной манеры общения;
- использование в общении этикетных речевых тактик и приёмов, помогающих противостоять речевой агрессии; использование при общении в электронной среде этики и русского речевого этикета; соблюдение норм русского этикетного речевого поведения в ситуациях делового общения;
- понимание активных процессов в русском речевом этикете;
- **соблюдение основных орфографических норм современного русского литературного языка**(в рамках изученного в основном курсе);
- соблюдение основных пунктуационных норм современного русского литературного языка (в рамках изученного в основном курсе); использование толковых, в том числе мультимедийных, словарей для определения лексического значения слова, особенностей употребления;
- использование орфоэпических, в том числе мультимедийных, орфографических словарей для определения нормативного произношения слова; вариантов произношения;

- использование словарей синонимов, антонимов, омонимов, паронимов для уточнения значения слов, подбора к ним синонимов, антонимов, омонимов, паронимов, а также в процессе редактирования текста;
- использование грамматических словарей и справочников для уточнения нормы формообразования, словоизменения и построения словосочетания и предложения;
- опознавания вариантов грамматической нормы; в процессе редактирования текста;
- использование орфографических словарей и справочников по пунктуации для определения нормативного написания слов и постановки знаков препинания в письменной речи.

3. Совершенствование различных видов устной и письменной речевой деятельности (говорения и слушания, чтения и письма, общения при помощи современных средств устной и письменной коммуникации):

- владение различными видами слушания (детальным, выборочным, ознакомительным, критическим, интерактивным) монологической речи, учебно-научных, художественных, публицистических текстов различных функционально-смысловых типов речи;
- владение различными видами чтения (просмотровым, ознакомительным, изучающим, поисковым) учебно-научных, художественных, публицистических текстов различных функционально-смысловых типов речи;
- умение дифференцировать и интегрировать информацию прочитанного и прослушанного текста: отделять главные факты от второстепенных;
- классифицировать фактический материал по определённому признаку;
- выделять наиболее существенные факты;
- устанавливать логическую связь между выявленными фактами;
- умение соотносить части прочитанного и прослушанного текста: устанавливать причинно-следственные отношения, логические связи между абзацами и частями текста и определять средства их выражения;
- определять начало и конец темы;
- выявлять логический план текста;
- проведение анализа прослушанного или прочитанного текста с точки зрения его композиционных особенностей, количества микротем;
- основных типов текстовых структур (индуктивные, дедуктивные, рамочные/ дедуктивно индуктивные, стержневые/индуктивно-дедуктивные);
- владение умениями информационной переработки прослушанного или прочитанного текста;
- приёмами работы с заголовком текста, оглавлением, списком литературы, примечаниями и т.д.;
- основными способами и средствами получения, переработки и преобразования информации (аннотация, конспект); использование графиков, диаграмм, схем для представления информации; владение правилами информационной безопасности при общении в социальных сетях;
- уместное использование коммуникативных стратегий и тактик устного общения: убеждение, комплимент, уговаривание, похвала, самопрезентация, просьба, принесение извинений, поздравление; и др., сохранение инициативы в диалоге, уклонение от инициативы, завершение диалога и др. участие в беседе, споре, владение правилами корректного речевого поведения в споре;
- умение строить устные учебно-научные сообщения (ответы на уроке) различных видов (ответ-анализ, ответ-обобщение, ответ-добавление, ответ-группировка), рецензию на проектную работу одноклассника, доклад; принимать участие в учебно-научной дискуссии;
- владение умениями учебно-делового общения: убеждения собеседника;
- побуждения собеседника к действию;
- информирования об объекте;

- объяснения сущности объекта; оценки;
- создание устных и письменных текстов описательного типа: определение, дефиниция, собственно описание, пояснение; создание устных и письменных текстов аргументативного типа (рассуждение, доказательство, объяснение) с использованием различных способов аргументации, опровержения доводов оппонента (критика тезиса, критика аргументов, критика демонстрации);
- оценка причин неэффективной аргументации в учебно-научном общении;
- создание текста как результата проектной (исследовательской) деятельности;
- оформление реферата в письменной форме и представление его в устной форме;
- чтение, комплексный анализ и создание текстов публицистических жанров (девиз, слоган, путевые записки, проблемный очерк;
- тексты рекламных объявлений);
- чтение, комплексный анализ и интерпретация текстов фольклора и художественных текстов или их фрагментов (народных и литературных сказок, рассказов, загадок, пословиц, притч и т.п.);
- определение фактуальной и подтекстовой информации текста, его сильных позиций;
- создание объявлений (в устной и письменной форме); деловых писем;
- оценивание устных и письменных речевых высказываний с точки зрения их эффективности, понимание основных причин коммуникативных неудач и объяснение их;
- оценивание собственной и чужой речи с точки зрения точного, уместного и выразительного словоупотребления; редактирование собственных текстов с целью совершенствования их содержания и формы;
- сопоставление чернового и отредактированного текстов.

СОДЕРЖАНИЕ УЧЕБНОГО ПРЕДМЕТА «РОДНОЙ (РУССКИЙ)ЯЗЫК»

5 КЛАСС (35 часов)

Раздел 1. Язык и культура (10 часов)

Русский язык – национальный язык русского народа. Роль родного языка в жизни человека. Русский язык в жизни общества и государства. Бережное отношение к родному языку как одно из необходимых качеств современного культурного человека. Русский язык – язык русской художественной литературы.

Язык как зеркало национальной культуры. Слово как хранилище материальной и духовной культуры народа. Слова, обозначающие предметы и явления традиционного русского быта (национальную одежду, пищу, игры, народные танцы и т.п.), слова с национально-культурным компонентом значения (символика числа, цвета и т.п.), народнопоэтические символы, народно-поэтические эпитеты (за тридевять земель, цветущая калина – девушка, тучи – несчастья, полынь, веретено, ясный сокол, красна девица, рódный батюшка), прецедентные имена (Илья Муромец, Василиса Прекрасная, Иван-Царевич, сивка-бурка, жар-птица, и т.п.) в русских народных и литературных сказках, народных песнях, былинах, художественной литературе.

Крылатые слова и выражения (прецедентные тексты) из русских народных и литературных сказок (битый небитого везёт; по щучьему велению; сказка про белого бычка; ни в сказке сказать, ни пером описать; при царе Горохе; золотая рыбка; а ткачиха с поварихой, с сватьей бабой Бабарихой и др.),

источники, значение и употребление в современных ситуациях речевого общения. Русские пословицы и поговорки как воплощение опыта, наблюдений, оценок, народного ума и особенностей национальной культуры народа. Загадки. Метафоричность русской загадки.

Краткая история русской письменности. Создание славянского алфавита.

Особенности русской интонации, темпа речи по сравнению с другими языками. Особенности жестов и мимики в русской речи, отражение их в устойчивых выражениях (фразеологизмах) (надуть щёки, вытягивать шею, всплеснуть руками и др.) в сравнении с языком жестов других народов.

Слова с суффиксами субъективной оценки как изобразительное средство. Уменьшительно-ласкательные формы как средство выражения задушевности и иронии. Особенности употребления слов с суффиксами субъективной оценки в произведениях устного народного творчества и произведениях художественной литературы разных исторических эпох.

Ознакомление с историей и этимологией некоторых слов.

Слово как хранилище материальной и духовной культуры народа. Национальная специфика слов с живой внутренней формой (черника, голубика, земляника, рыжик). Метафоры общеязыковые и художественные, их национально-культурная специфика. Метафора, олицетворение, эпитет как изобразительные средства. Поэтизмы и слова-символы, обладающие традиционной метафорической образностью, в поэтической речи.

Слова со специфическим оценочно-характеризующим значением. Связь определённых наименований с некоторыми

Слова со специфическим оценочно-характеризующим значением. Связь определённых наименований с некоторыми качествами, эмоциональными состояниями и т.п. человека (барышня – об изнеженной, избалованной девушке; сухарь – о сухом, неотзывчивом человеке; сорока – о болтливой женщине и т.п., лиса – хитрая для русских, но мудрая для эскимосов; змея – злая, коварная для русских, символ долголетия, мудрости – в тюркских языках и т.п.).

Русские имена. Имена исконные и заимствованные, краткие сведения по их этимологии. Имена, которые не являются исконно русскими, но воспринимаются как таковые. Имена традиционные и новые. Имена популярные и устаревшие. Имена с устаревшей социальной окраской. Имена, входящие в состав пословиц и поговорок, и имеющие в силу этого определённую стилистическую окраску.

Общеизвестные старинные русские города. Происхождение их названий.

Раздел 2. Культура речи (10 часов)

Основные орфоэпические нормы современного русского литературного языка. Понятие о варианте нормы. Равноправные и допустимые варианты произношения. Нерекомендуемые и неправильные варианты произношения. Запретительные пометы в орфоэпических словарях.

Постоянное и подвижное ударение в именах существительных; именах прилагательных, глаголах.

Омографы: ударение как маркёр смысла слова: пАрить — парИть, рОжки — рожкИ, пОлки — полкИ, Атлас — атлАс.

Произносительные варианты орфоэпической нормы: (було[ч']ная — було[ш]ная, же[н']щина — же[н]щина, до[жд]ём — до[ж']ём и под.). Произносительные варианты на уровне словосочетаний (микроволнОвая печь – микровОлновая терапия).

Роль звукописи в художественном тексте.

Основные лексические нормы современного русского литературного языка. Основные нормы словоупотребления: правильность выбора слова, максимально соответствующего обозначаемому им предмету или явлению реальной действительности.

Лексические нормы употребления имён существительных, прилагательных, глаголов в современном русском литературном языке. Стилистические варианты нормы (книжный, общеупотребительный, разговорный и просторечный) употребления имён существительных, прилагательных, глаголов в речи (кинофильм — кинокартина — кино — кинолента, интернациональный — международный, экспорт — вывоз, импорт — ввоз, блато — болото, бреши — беречь, шлем — шелом, краткий — короткий, беспрестанный — бесперестанный, глаголить — говорить — сказать — брякнуть).

Основные грамматические нормы современного русского литературного языка. Категория рода: род заимствованных несклоняемых имен существительных (шимпанзе, колибри, евро, авеню, салями, коммюнике); род сложных существительных (плащ-палатка, диван-кровать, музей-квартира); род имен собственных (географических названий); род аббревиатур. Нормативные и ненормативные формы употребления имён существительных.

Формы существительных мужского рода множественного числа с окончаниями –а(-я), –ы(и), различающиеся по

смыслу: корпуса (здания, войсковые соединения) – корпуса (туловища); образа (иконы) – образы (литературные); кондуктора (работники транспорта) – кондукторы (приспособление в технике); меха (выделанные шкуры) – мехи (кузнечные); соболя (меха) – соболи (животные). Литературные, разговорные, устарелые и профессиональные особенности формы именительного падежа множественного числа существительных мужского рода (токари – токаря, цехи – цеха, выборы – выбора, тракторы – трактора и др.).

Речевой этикет

Правила речевого этикета: нормы и традиции. Устойчивые формулы речевого этикета в общении. Обращение в русском речевом этикете. История этикетной формулы обращения в русском языке. Особенности употребления в качестве обращений собственных имён, названий людей по степени родства, по положению в обществе, по профессии, должности; по возрасту и полу. Обращение как показатель степени воспитанности человека, отношения к собеседнику, эмоционального состояния. Обращения в официальной и неофициальной речевой ситуации. Современные формулы обращения к незнакомому человеку. Употребление формы «он».

Раздел 3. Речь. Речевая деятельность. Текст (10 часов)

Язык и речь. Виды речевой деятельности

Язык и речь. Точность и логичность речи. Выразительность, чистота и богатство речи. Средства выразительной устной речи (тон, тембр, темп), способы тренировки (скороговорки).

Интонация и жесты. Формы речи: монолог и диалог.

Текст как единица языка и речи

Текст и его основные признаки. Как строится текст. Композиционные формы описания, повествования, рассуждения. Повествование как тип речи. Средства связи предложений и частей текста.

Функциональные разновидности языка

Функциональные разновидности языка.

Разговорная речь. Просьба, извинение как жанры разговорной речи. Официально-деловой стиль. Объявление (устное и письменное).

Учебно-научный стиль. План ответа на уроке, план текста.

Публицистический стиль. Устное выступление. Девиз, слоган.

Язык художественной литературы. Литературная сказка. Рассказ.

Особенности языка фольклорных текстов. Загадка, пословица. Сказка. Особенности языка сказки (сравнения, синонимы, антонимы, слова с уменьшительными суффиксами и т.д.).

Резерв учебного времени – 5ч.

6 КЛАСС (35 часов)

Раздел 1. Язык и культура.(10 часов)

Краткая история русского литературного языка. Роль церковнославянского (старославянского) языка в развитии русского языка. Национально-культурное своеобразие диалектизмов. Диалекты как часть народной культуры. Диалектизмы. Сведения о диалектных названиях предметов быта, значениях слов, понятиях, не свойственных литературному языку и несущих информацию о способах ведения хозяйства, особенностях семейного уклада, обрядах, обычаях, народном календаре и др. Использование диалектной лексики в произведениях художественной литературы.

Лексические заимствования как результат взаимодействия национальных культур. Лексика, заимствованная русским языком из языков народов России и мира. Заимствования из славянских и неславянских языков. Причины заимствований. Особенности освоения иноязычной лексики (общее представление). Роль заимствованной лексики в современном русском языке.

Пополнение словарного состава русского языка новой лексикой. Современные неологизмы и их группы по сфере употребления и стилистической окраске.

Национально-культурная специфика русской фразеологии. Исторические прототипы фразеологизмов. Отражение во фразеологии обычаев, традиций, быта, исторических событий, культуры и т.п. (начать с азов, от доски до доски, приложить руку и т.п. – информация о традиционной русской грамотности и др.).

Раздел 2. Культура речи (10 часов)

Основные орфоэпические нормы современного русского литературного языка.

Произносительные различия в русском языке, обусловленные темпом речи. Стилистические особенности произношения и ударения (литературные, разговорные, устарелые и профессиональные). Нормы произношения отдельных грамматических форм; заимствованных слов: ударение в формах род.п. мн.ч. существительных; ударение в кратких формах прилагательных; подвижное ударение в глаголах; ударение в формах глагола прошедшего времени; ударение в возвратных глаголах в формах прошедшего времени м.р.; ударение в формах глаголов II спр. на –ить; глаголы звонить, включить и др. Варианты ударения внутри нормы: баловать – баловать, обеспечение – обеспечение.

Основные лексические нормы современного русского литературного языка. Синонимы и точность речи. Смысловые, стилистические особенности употребления синонимов.

Антонимы и точность речи. Смысловые, стилистические особенности употребления антонимов.

Лексические омонимы и точность речи. Смысловые, стилистические особенности употребления лексических омонимов.

Типичные речевые ошибки, связанные с употреблением синонимов, антонимов и лексических омонимов в речи.

Основные грамматические нормы современного русского литературного языка. Категория склонения: склонение русских и иностранных имён и фамилий; названий географических объектов; им.п. мн.ч. существительных на -а/-я и -ы/-и (директора, договоры); род.п. мн.ч. существительных м. и ср.р. с нулевым окончанием и окончанием –ов

(баклажанов, яблок, гектаров, носков, чулок); род.п. мн.ч. существительных ж.р. на –ня (басен, вишен, богинь, тихонь, кухонь); тв.п.мн.ч. существительных III склонения; род.п.ед.ч. существительных м.р. (стакан чая – стакан чаю);склонение местоимений, порядковых и количественных числительных. Нормативные и ненормативные формы имён существительных.Типичные грамматические ошибки в речи.

Нормы употребления форм имен существительных в соответствии с типом склонения (в санаторий – не «санаторию», стукнуть туфлей – не «туфлем»), родом существительного (красного платья – не «платья»), принадлежностью к разряду – одушевленности – неодушевленности (смотреть на спутника – смотреть на спутник), особенностями окончаний форм множественного числа (чулок, носков, апельсинов, мандаринов, профессора, паспорта и т. д.).

Нормы употребления имен прилагательных в формах сравнительной степени (ближайший – не «самый ближайший»), в краткой форме (медлен – медленен, торжествен – торжественен).

Варианты грамматической нормы: литературные и разговорные падежные формы имен существительных. Отражение вариантов грамматической нормы в словарях и справочниках.

Речевой этикет

Национальные особенности речевого этикета. Принципы этикетного общения, лежащие в основе национального речевого этикета: сдержанность, вежливость, использование стандартных речевых формул в стандартных ситуациях

общения, позитивное отношение к собеседнику. Этика и речевой этикет. Соотношение понятий этика – этикет – мораль; этические нормы – этикетные нормы – этикетные формы. Устойчивые формулы речевого этикета в общении. Этикетные формулы начала и конца общения. Этикетные формулы похвалы и комплимента. Этикетные формулы благодарности. Этикетные формулы сочувствия, утешения.

Раздел 3. Речь. Речевая деятельность. Текст (10 часов)

Язык и речь. Виды речевой деятельности

Эффективные приёмы чтения. Предтекстовый, текстовый и послетекстовый этапы работы.

Текст как единица языка и речи

Текст, тематическое единство текста. Тексты описательного типа: определение, дефиниция, собственно описание, пояснение.

Функциональные разновидности языка

Разговорная речь. Рассказ о событии, «бывальщины».

Учебно-научный стиль. Словарная статья, её строение. Научное сообщение (устный ответ). Содержание и строение учебного сообщения (устного ответа). Структура устного ответа. Различные виды ответов: ответ-анализ, ответ-обобщение, ответ-добавление, ответ-группировка. Языковые средства, которые используются в разных частях учебного

сообщения (устного ответа). Компьютерная презентация. Основные средства и правила создания и предъявления презентации слушателям.

Публицистический стиль. Устное выступление.

7 КЛАСС (35 часов)

Раздел 1. Язык и культура (10 час)

Русский язык как развивающееся явление. Связь исторического развития языка с историей общества. Факторы, влияющие на развитие языка: социально-политические события и изменения в обществе, развитие науки и техники, влияние других языков. Устаревшие слова как живые свидетели истории. Историзмы как слова, обозначающие предметы и явления предшествующих эпох, вышедшие из употребления по причине ухода из общественной жизни обозначенных ими предметов и явлений, в том числе национально-бытовых реалий. Архаизмы как слова, имеющие в современном русском языке синонимы. Группы лексических единиц по степени устарелости. Перераспределение пластов лексики между активным и пассивным запасом слов. Актуализация устаревшей лексики в новом речевом контексте (губернатор, диакон, ваучер, агитационный пункт, большевик, колхоз и т.п.).

Лексические заимствования последних десятилетий. Употребление иноязычных слов как проблема культуры речи.

Раздел 2. Культура речи (10 ч)

Основные орфоэпические нормы современного русского литературного языка. Нормы ударения в полных причастиях, кратких формах страдательных причастий прошедшего времени, деепричастиях, наречиях. Нормы постановки ударения в словоформах с непроемными предлогами (на дом, на гору)

Основные лексические нормы современного русского литературного языка. Паронимы и точность речи. Смысловые различия, характер лексической сочетаемости, способы управления, функционально-стилевая окраска и употребление паронимов в речи. Типичные речевые ошибки, связанные с употреблением паронимов в речи.

Основные грамматические нормы современного русского литературного языка. Типичные ошибки грамматические ошибки в речи. Глаголы 1 лица единственного числа настоящего и будущего времени (в том числе способы выражения формы 1 лица настоящего и будущего времени глаголов очутиться, победить, убедить, учредить, утвердить), формы глаголов совершенного и несовершенного вида, формы глаголов в повелительном наклонении. Нормы употребления в речи однокоренных слов типа висящий – висячий, горящий – горячий.

Варианты грамматической нормы: литературные и разговорные падежные формы причастий, деепричастий, наречий. Отражение вариантов грамматической нормы в словарях и справочниках. Литературный и разговорный варианты грамматической норм(махаетшь – машешь; обуславливать, сосредоточивать, уполномочивать, оспаривать, достаивать, облагораживать).

Речевой этикет

Русская этикетная речевая манера общения: умеренная громкость речи, средний темп речи, сдержанная артикуляция, эмоциональность речи, ровная интонация. Запрет на употребление грубых слов, выражений, фраз. Исключение категоричности в разговоре. Невербальный (несловесный) этикет общения. Этикет использования изобразительных жестов. Замещающие и сопровождающие жесты.

Раздел 3. Речь. Речевая деятельность. Текст (10 ч)

Язык и речь. Виды речевой деятельности

Традиции русского речевого общения. Коммуникативные стратегии и тактики устного общения: убеждение, комплимент, уговаривание, похвала, самопрезентация и др., сохранение инициативы в диалоге, уклонение от инициативы, завершение диалога и др.

Текст как единица языка и речи

Текст, основные признаки текста: смысловая цельность, информативность, связность. Виды абзацев. Основные типы текстовых структур: индуктивные, дедуктивные, рамочные (дедуктивно-индуктивные), стержневые (индуктивно-дедуктивные) структуры. Заголовки текстов, их типы. Информативная функция заголовков. Тексты аргументативного типа: рассуждение, доказательство, объяснение.

Функциональные разновидности языка Разговорная речь. Беседа. Спор, виды споров. Правила поведения в споре, как управлять собой и собеседником. Корректные и некорректные приёмы ведения спора.

Публицистический стиль. Путевые записки. Текст рекламного объявления, его языковые и структурные особенности. Язык художественной литературы. Фактуальная и подтекстная информация в текстах художественного стиля речи. Сильные позиции в художественных текстах. Притча.

Резерв учебного времени – 5ч.

8 КЛАСС (36 ч)

Раздел 1. Язык и культура (10 ч)

Исконно русская лексика: слова общеиндоевропейского фонда, слова праславянского (общеславянского) языка, древнерусские (общевосточнославянские) слова, собственно русские слова. Собственно русские слова как база и основной источник развития лексики русского литературного языка.

Роль старославянизмов в развитии русского литературного языка и их приметы. Стилистически нейтральные, книжные, устаревшие старославянизмы.

Иноязычная лексика в разговорной речи, дисплейных текстах, современной публицистике.

Речевой этикет. Благопожелание как ключевая идея речевого этикета. Речевой этикет и вежливость. «Ты» и «Вы» в русском речевом этикете и в западноевропейском, американском речевых этикетах. Называние другого и себя,

обращение к знакомому и незнакомому Специфика приветствий, традиционная тематика бесед у русских и других народов.

Раздел 2. Культура речи (10 ч)

Основные орфоэпические нормы современного русского литературного языка. Типичные орфоэпические ошибки в современной речи: произношение гласных [э], [о] после мягких согласных и шипящих; безударный [о] в словах иностранного происхождения; произношение парных по твердости-мягкости согласных перед [е] в словах иностранного происхождения; произношение безударного [а] после ж и ш; произношение сочетания чн и чт; произношение женских отчеств на -ична, -инична; произношение твёрдого [н] перед мягкими [ф'] и [в']; произношение мягкого [н] перед ч и щ.

Типичные акцентологические ошибки в современной речи.

Основные лексические нормы современного русского литературного языка. Терминология и точность речи. Нормы употребления терминов в научном стиле речи. Особенности употребления терминов в публицистике, художественной литературе, разговорной речи. Типичные речевые ошибки, связанные с употреблением терминов. Нарушение точности словоупотребления заимствованных слов.

Основные грамматические нормы современного русского литературного языка. Типичные грамматические ошибки. Согласование: согласование сказуемого с подлежащим, имеющим в своем

составе количественно-именное сочетание; согласование сказуемого с подлежащим, выраженным существительным со значением лица женского рода (врач пришел – врач пришла); согласование сказуемого с подлежащим, выраженным сочетанием числительного

несколько и существительным; согласование определения в количественно-именных сочетаниях с числительными два, три, четыре (два новых стола, две молодых женщины и две молодые женщины).

Нормы построения словосочетаний по типу согласования (маршрутное такси, обеих сестер – обоих братьев).

Варианты грамматической нормы: согласование сказуемого с подлежащим, выраженным сочетанием слов много, мало, немного, немало, сколько, столько, большинство, меньшинство. Отражение вариантов грамматической нормы в современных грамматических словарях и справочниках.

Речевой этикет

Активные процессы в речевом этикете. Новые варианты приветствия и прощания, возникшие в СМИ; изменение обращений, использования собственных имен; их оценка. Речевая агрессия. Этикетные речевые тактики и приёмы в коммуникации, помогающие противостоять речевой агрессии. Синонимия речевых формул.

Раздел 3. Речь. Речевая деятельность. Текст (10 ч)

Язык и речь. Виды речевой деятельности

Эффективные приёмы слушания. Предтекстовый, текстовый и послетекстовый этапы работы.

Основные методы, способы и средства получения, переработки информации.

Текст как единица языка и речи

Структура аргументации: тезис, аргумент. Способы аргументации. Правила эффективной аргументации. Причины неэффективной аргументации в учебно-научном общении.

Доказательство и его структура. Прямые и косвенные доказательства. Виды косвенных доказательств. Способы опровержения доводов оппонента: критика тезиса, критика аргументов, критика демонстрации.

Функциональные разновидности языка

Разговорная речь. Самохарактеристика, самопрезентация, поздравление.

Научный стиль речи. Специфика оформления текста как результата проектной (исследовательской) деятельности. Реферат. Слово на защите реферата. Учебно-научная дискуссия. Стандартные обороты речи для участия в учебно-научной дискуссии. Правила корректной дискуссии.

Язык художественной литературы. Сочинение в жанре письма другу (в том числе электронного), страницы дневника и т.д.

Резерв учебного времени – 6ч.

9 КЛАСС (34 часа)

Раздел 1. Язык и культура (10 ч)

Русский язык как зеркало национальной культуры и истории народа (обобщение). Примеры ключевых слов (концептов) русской культуры, их национально-историческая значимость. Крылатые слова и выражения (прецедентные тексты) из произведений художественной литературы, кинофильмов, песен, рекламных текстов и т.п.

Развитие языка как объективный процесс. Общее представление о внешних и внутренних факторах языковых изменений, об активных процессах в современном русском языке (основные тенденции, отдельные примеры). Стремительный рост словарного состава языка, «неологический бум» – рождение новых слов, изменение значений и переосмысление имеющихся в языке слов, их стилистическая переоценка, создание новой фразеологии, активизация процесса заимствования иноязычных слов.

Раздел 2. Культура речи (10 ч)

Основные орфоэпические нормы современного русского литературного языка. Активные процессы в области произношения и ударения. Отражение произносительных вариантов в современных орфоэпических словарях.

Нарушение орфоэпической нормы как художественный приём.

Основные лексические нормы современного русского литературного языка. Лексическая сочетаемость слова и точность. Свободная и несвободная лексическая сочетаемость. Типичные ошибки, связанные с нарушением лексической сочетаемости.

Речевая избыточность и точность. Тавтология. Плеоназм. Типичные ошибки, связанные с речевой избыточностью.

Современные толковые словари. Отражение вариантов лексической нормы в современных словарях. Словарные пометы.

Основные грамматические нормы современного русского литературного языка. Типичные грамматические ошибки. Управление: управление предлогов благодаря, согласно, вопреки; предлога **по** с количественными числительными в словосочетаниях с распределительным значением (по пять груш – по пяти груш). Правильное построение словосочетаний по типу управления (отзыв о книге – рецензия на книгу, обидеться на слово – обижен словами). Правильное употребление предлогов **о, по, из, с** в составе словосочетания (приехать из Москвы – приехать с Урала). Нагромождение одних и тех же падежных форм, в частности родительного и творительного падежа.

Нормы употребления причастных и деепричастных оборотов, предложений с косвенной речью.

Типичные ошибки в построении сложных предложений: постановка рядом двух однозначных союзов (но и однако, что и будто, что и как будто), повторение частицы бы в предложениях с союзами чтобы и если бы, введение в сложное предложение лишних указательных местоимений.

Отражение вариантов грамматической нормы в современных грамматических словарях и справочниках. Словарные пометы.

Речевой этикет

Этика и этикет в электронной среде общения. Понятие нетикета. Этикет Интернет-переписки. Этические нормы, правила этикета Интернет-дискуссии, Интернет-полемики. Этикетное речевое поведение в ситуациях делового общения.

Раздел 3. Речь. Речевая деятельность. Текст (10 ч)

Язык и речь. Виды речевой деятельности

Русский язык в Интернете. Правила информационной безопасности при общении в социальных сетях. Контактное и дистантное общение.

Текст как единица языка и речи

Виды преобразования текстов: аннотация, конспект. Использование графиков, диаграмм, схем для представления информации. Функциональные разновидности языка

Разговорная речь. Анекдот, шутка. Официально-деловой стиль. Деловое письмо, его структурные элементы и языковые особенности.

Учебно-научный стиль. Доклад, сообщение. Речь оппонента на защите проекта. Публицистический стиль. Проблемный очерк.

Язык художественной литературы. Диалогичность в художественном произведении. Текст и интертекст. Афоризмы. Прецедентные тексты.

Резерв учебного времени – 4ч.

Примерные темы проектных и исследовательских работ:

- Простор как одна из главных ценностей в русской языковой картине мира.
- Образ человека в языке: слова-концепты дух и душа.
- Из этимологии фразеологизмов.
- Из истории русских имён.
- Русские пословицы и поговорки о гостеприимстве и хлебосольстве.
- О происхождении фразеологизмов. Источники фразеологизмов.
- Словарик пословиц о характере человека, его качествах, словарь одного слова; словарь юного болельщика, дизайнера, музыканта и др.
- Календарь пословиц о временах года; карта «Интересные названия городов моего края/России».
- Лексическая группа существительных, обозначающих понятие время в русском языке.
- Мы живем в мире знаков.
- Роль и уместность заимствований в современном русском языке.
- Понимаем ли мы язык Пушкина?
- Этимология обозначений имен числительных в русском языке.
- Футбольный сленг в русском языке.
- Компьютерный сленг в русском языке.
- Названия денежных единиц в русском языке.
- Интернет-сленг.
- Этикетные формы обращения.
- Как быть вежливым?
- Являются ли жесты универсальным языком человечества?
- Как назвать новорождённого?
- Межнациональные различия невербального общения.
- Искусство комплимента в русском и иностранных языках.
- Формы выражения вежливости (на примере иностранного и русского языков).
- Этикет приветствия в русском и иностранном языках.
- Анализ типов заголовков в современных СМИ, видов интервью в современных СМИ.
- Сетевой знак @ в разных языках.
- Слоганы в языке современной рекламы.
- Девизы и слоганы любимых спортивных команд.
- Синонимический ряд: врач – доктор – лекарь – эскулап – целитель – врачеватель. Что общего и в чём различие.
- Язык и юмор.
- Анализ примеров языковой игры в шутках и анекдотах.
- Подготовка сборника «бывальщин», альманаха рассказов, сборника стилизаций, разработка личной странички для школьного портала и др.
- Разработка рекомендаций «Вредные советы оратору», «Как быть убедительным в споре» «Успешное резюме», «Правила информационной безопасности при общении в социальных сетях»

Тематическое планирование по родному(русскому) языку в 5 классе (34 часоа)

название учебного предмета, курса, дисциплины (модуля)

<p style="text-align: center;">Название раздела (модуля), темы, количество часов</p>	<p style="text-align: center;">Элементы содержания и характеристика видов деятельности обучающихся</p>
<p>Раздел 1. Язык и культура (10 ч)</p>	<p>Русский язык – национальный язык русского народа. Роль родного языка в жизни человека. Бережное отношение к родному языку как одно из необходимых качеств современного культурного человека. Русский язык – язык русской художественной литературы. Язык как зеркало национальной культуры.</p> <p>Слова, обозначающие предметы и явления традиционного русского быта (национальную одежду, пищу, игры, народные танцы и т.п.), слова с национально-культурным компонентом значения (символика числа, цвета и т.п.), народно-поэтические символы, народно-поэтические эпитеты (за тридевять земель, цветущая калина – девушка, тучи – несчастья, полынь, веретено, ясный сокол, красна девица, рódный батюшка), прецедентные имена (Илья Муромец, Василиса Прекрасная, Иван-Царевич, сивка-бурка, жар-птица, и т.п.) в русских народных и литературных сказках, народных песнях, былинах, художественной литературе</p> <p>Крылатые слова и выражения (прецедентные тексты) из русских народных и литературных сказок (битый небитого везёт; по щучьему велению; сказка про белого бычка; ни в сказке сказать, ни пером описать; при царе Горохе; золотая рыбка; а ткачиха с поварихой, с сватьей бабой Бабарихой и др.), источники, значение и употребление в современных ситуациях речевого общения</p> <p>Русские пословицы и поговорки как воплощение опыта, наблюдений, оценок, народного ума и особенностей национальной культуры народа</p> <p>Метафоричность русской загадки.</p>

Создание славянского алфавита.

Особенности русской интонации, темпа речи по сравнению с другими языками.

Особенности жестов и мимики в русской речи, отражение их в устойчивых выражениях (фразеологизмах) (надуть щёки, вытягивать шею, всплеснуть руками и др.) в сравнении с языком жестов других народов .

Уменьшительно-ласкательные формы как средство выражения задушевности и иронии

Слова с суффиксами субъективной оценки как изобразительное средство

Особенности употребления слов с суффиксами субъективной оценки в произведениях устного народного творчества и произведениях художественной литературы разных исторических эпох

История и этимология некоторых слов Ознакомление с историей и этимологией некоторых слов . Слово как хранилище материальной и духовной культуры народа Национальная специфика слов с живой внутренней формой (черника, голубика, земляника, рыжик) . Метафоры общезыковые и художественные, их национально-культурная специфика. Метафора, олицетворение, эпитет как изобразительные средства. Поэтизмы и слова-символы, обладающие традиционной метафорической образностью, в поэтической речи. Слова со специфическим оценочно-характеризующим значением Связь определённых наименований с некоторыми качествами, эмоциональными состояниями и т.п. человека (барышня – об изнеженной, избалованной девушке; сухарь – о сухом, неотзывчивом человеке; сорока – о болтливой женщине и т.п., лиса – хитрая для русских, но мудрая для эскимосов; змея – злая, коварная для русских, символ долголетия, мудрости – в тюркских языках и т.п.) . Русские имена. Имена исконные и заимствованные, краткие сведения по их этимологии. Имена, которые не являются исконно русскими, но воспринимаются как таковые. Имена традиционные и новые. Имена популярные и устаревшие. Имена с устаревшей социальной окраской. Имена, входящие в состав пословиц и поговорок, и имеющие в силу этого определённую стилистическую окраску.

Общеизвестные старинные русские города. Происхождение их названий.

Изучение теории параграфов учебника или лекционного материала. Доклады и презентации учащихся (индивидуальный, парный и групповой проект). Защита проектов и рецензирование. Составление опорных конспектов, таблиц, схем в рабочих тетрадях по темам

	<p>раздела. Составление кроссвордов, разгадывание и составление лингвистических игр. Подготовка к терминологическому диктанту и его написание. Работа в парах по составлению вопросов разного уровня сложности.</p>
<p>Раздел 2. Культура речи (10 ч)</p>	<p>Основные орфоэпические нормы современного русского литературного языка. Понятие о варианте нормы. Основные орфоэпические нормы Равноправные и допустимые варианты произношения. Нерекомендуемые и неправильные варианты произношения. Запретительные пометы в орфоэпических словарях. Ударение в именах существительных; именах прилагательных, глаголах</p> <p>Постоянное и подвижное ударение в именах существительных; именах прилагательных, глаголах</p> <p>Омографы: ударение как маркер смысла слова: пАрить — парИть, рОжки — рожкИ, пОлки — полкИ, Атлас — атлАс</p> <p>Произносительные варианты орфоэпической нормы Произносительные варианты орфоэпической нормы: (було[ч’]ная — було[ш]ная, же[н’]щина — же[н]щина, до[жд]ём — до[ж’]ём и под.). Произносительные варианты на уровне словосочетаний (микроволнОвая печь – микровОлновая терапия) .Роль звукописи в художественном тексте Роль звукописи в художественном тексте 1 27</p> <p>Основные лексические нормы современного русского литературного языка Основные нормы словоупотребления: правильность выбора слова, максимально соответствующего обозначаемому им предмету или явлению реальной действительности 1 28</p> <p>Лексические нормы употребления имён существительных, прилагательных, глаголов современном русском литературном языке Стилистические варианты нормы (книжный, общеупотребительный, разговорный и просторечный) употребления имён существительных, прилагательных, глаголов в речи(кинофильм — кинокартина — кино – кинолента, интернациональный — международный, экспорт — вывоз, импорт — ввоз, благо — болото, бреши — беречь, шлем — шелом, краткий — короткий, беспрестанный — бесперестанный, глаголить – говорить – сказать – брякнуть) .Основные грамматические нормы современного русского литературного языка. Категория рода: род заимствованных несклоняемых имен существительных (шимпанзе, колибри, евро, авеню, салями, коммюнике); род сложных существительных (плащ-палатка, диван-кровать, музей-квартира);род имен собственных (географических названий);род аббревиатур . Нормативные и ненормативные формы употребления имён существительных .Формы существительных мужского рода множественного числа 1</p> <p>окончаниями –а(-я), –ы(и), различающиеся по смыслу с окончаниями –а(-я), –ы(и), различающиеся по смыслу: корпуса (здания, войсковые соединения) – корпусы (туловища); образа (иконы) – образы (литературные); кондуктора (работники транспорта) – кондукторы</p>

	<p>(приспособление в технике); меха (выделанные шкуры) – мехи (кузнечные); соболя (меха) –соболи (животные) Формы существительных мужского рода множественного числа с окончаниями –а(-я), –ы(и), различающиеся по смыслу Литературные, разговорные, устарелые и профессиональные особенности формы именительного падежа множественного числа существительных мужского рода (токари – токаря, цехи – цеха, выборы – выбора, тракторы – трактора и др.)</p> <p>Правила речевого этикета: нормы и традиции . Обращение в русском речевом этикете. История этикетной формулы обращения в русском языке . Собственные имена Особенности употребления в качестве обращений собственных имён, названий людей по степени родства, по положению в обществе, по профессии, должности; по возрасту и полу .Обращение как показатель степени воспитанности человека, отношения к собеседнику, эмоционального состояния Обращение как показатель степени воспитанности человека, отношения к собеседнику, эмоционального состояния .Обращения в официальной и неофициальной речевой ситуации . Обращения в официальной и неофициальной речевой ситуации . Современные формулы обращения к незнакомому человеку Современные формулы обращения к незнакомому человеку. Употребление формы «он».</p> <p>Коллективное прослушивание занятий по культуре речи из Интернет -школы «Знайка». Составление словариков, подбор языкового материала по культуре речи(орфоэпия и произносительные нормы). Работа с грамматическими, речевыми, орфоэпическими. стилистическими разновидностями ошибок на примере рецензирования сочинений обучающихся.</p>
<p>Раздел 3. Речь. Речевая деятельность. Текст (10 ч)</p>	<p>Язык и речь. Точность и логичность речи . Виды речевой деятельности., чистота и богатство речи .Средства выразительной устной речи (тон, тембр, темп), способы тренировки (скороговорки) .Интонация и жесты. Формы речи: монолог и диалог .Текст и его основные признаки. Как строится текст .Композиционные формы описания, повествования, рассуждения . Повествование как тип речи . Средства связи предложений и частей текста .</p> <p>Функциональные разновидности языка Функциональные разновидности языка. Разговорная речь Просьба, извинение как жанры разговорной речи .Официально-деловой стиль .Объявление (устное и письменное) Учебно-научный стиль План ответа на уроке, план текста .Публицистический стиль Устное выступление. Девиз, слоган. Язык художественной литературы Литературная сказка. Рассказ . Особенности языка фольклорных текстов . Загадка, пословица .Особенности языка фольклорных текстов Сказка. Особенности языка сказки (сравнения, синонимы, антонимы, слова с уменьшительными суффиксами и другое)</p> <p>Чтение текстов с выражением, в том числе и наизусть. Составление словарика диалектных слов сибирского края. Составление электронного альбома по теме «Займствованные слова</p>

	из славянских и неславянских языков». Работа над эффективными приёмами чтения. Работа с особенностями построения компьютерных презентаций (законы; стиль).
Повторение. Промежуточный и итоговый контроль. Резерв учебного времени – 5ч.	Обобщение и повторение изученного за год материала через участие в игровых викторинах и зачётах. Решение тестовых заданий и защита разного рода проектов(парного, индивидуального или группового). Написание и анализ контрольных работ. Элементы анализа текстов разных жанров.

Тематическое планирование по родному(русскому) языку в 6 классе (34 часа)

название учебного предмета, курса, дисциплины (модуля)

Название раздела (модуля), темы, количество часов	Элементы содержания и характеристика видов деятельности обучающихся
Раздел 1. Язык и культура (10 ч)	<p>Краткая история русского литературного языка .Церковнославянский язык как предшественник русского языка .Роль церковнославянского языка в развитии русского языка .Диалекты как часть народной культуры Сведения о диалектных названиях предметов быта, значениях слов, понятиях, не свойственных литературному языку и несущих информацию о способах ведения хозяйства, особенностях семейного уклада, обрядах, обычаях, народном календаре и др. Диалектизмы Использование диалектной лексики в произведениях художественной литературы. Диалектная лексика в произведениях художественной литературы .</p> <p>Лексические заимствования .Лексические заимствования из народов России и мира Лексика, заимствованная русским языком из языков народов России и мира Заимствования из славянских и неславянских языков. Причины заимствования. Особенности освоения иноязычной лексики (общее представление). Роль заимствованной лексики в современном русском языке . Лексические заимствования как результат взаимодействия национальных культур. Неологизмы Пополнение словарного состава русского языка новой лексикой. Современные неологизмы и их группы по сфере употребления и стилистической окраске. Фразеология Понятие о фразеологии . Национально-культурная специфика русской фразеологии .</p>

Исторические прототипы фразеологизмов .Обычаи, традиции, быт, исторические события во фразеологизмах
 Обычаи, традиции, быт, исторические события во фразеологизмах .Особенности традиционной русской грамотности
 Отражение во фразеологии обычаев, традиций, быта, исторических событий, культуры и т.п.
 Использование традиционной русской грамотности в современном русском литературном языке
 Особенности традиционной русской грамотности в современном русском литературном языке
 Использование неологизмов, заимствованных слов, фразеологии в современном русском литературном языке
 Особенности неологизмов, заимствованных слов, фразеологии в современном русском литературном языке .

Изучение теории параграфов учебника или лекционного материала. Доклады и презентации учащихся (индивидуальный, парный и групповой проект). Защита проектов и рецензирование. Составление опорных конспектов, таблиц, схем в рабочих тетрадях по темам раздела. Составление кроссвордов, разгадывание и составление лингвистических игр. Подготовка к терминологическому диктанту и его написание. Работа в парах по составлению вопросов разного уровня сложности.

Раздел 2. Культура речи (10 ч)

Основные орфоэпические нормы современного русского литературного языка
 Произносительные различия в русском языке . Стилистические особенности произношения и ударения (литературные, разговорные, устарелые и профессиональные).
 Нормы произношения отдельных грамматических форм; заимствованных слов : ударение в формерод.п. мн.ч. существительных;ударение в кратких формах прилагательных; подвижное ударение в глаголах; ударение в формах глагола прошедшего времени; ударение в возвратных глаголах в формах прошедшего времени м.р.; ударение в формах глаголов II спр. на –ить; глаголы звонить, включить и др. Варианты ударения внутри нормы: баловать – баловать, обеспечение – обеспечение

Основные лексические нормы современного русского литературного языка

Лексические нормы современного русского литературного языка. Синонимы и точность речи. Понятие о синонимах и точности речи . Смысловые, стилистические особенности употребления синонимов. Антонимы и точность речи Понятие об антонимах и точности речи. Лексические омонимы и точность речи Понятие об омонимах и точности речи. Типичные речевые ошибки, связанные с употреблением синонимов, антонимов и лексических омонимов в речи.

Основные грамматические нормы современного русского литературного языка

Категория склонения: склонение русских и иностранных имён и фамилий; названий географических объектов; им.п. мн.ч.

существительных на -а/-я и -ы/-и (директора, договоры); род.п. мн.ч. существительных м. и ср.р. с нулевым окончанием и окончанием – ов (баклажанов, яблок, гектаров, носков, чулок); род.п. мн.ч. существительных ж.р. на –ня (басен, вишен, богинь, тихонь, кухонь); тв.п.мн.ч. существительных III склонения; род.п.ед.ч. существительных м.р. (стакан чая – стакан чаю);склонение местоимений, порядковых и количественных числительных. Нормативные и ненормативные формы имён существительных. Типичные грамматические ошибки в речи.

Нормы употребления форм имен существительных в соответствии с типом склонения

(в санаторий – не «санаторию», стукнуть туфлей – не «туфлем»), родом существительного (красного платья – не «платьи»), принадлежностью к разряду – одушевленности – неодушевленности (смотреть на спутника – смотреть на спутник), особенностями окончаний форм множественного

числа (чулок, носков, апельсинов, мандаринов, профессора, паспорта и т. д.).

Нормы употребления имен прилагательных в формах сравнительной степени

(ближайший – не «самый ближайший»), в краткой форме (медлен – медленен, торжествен – торжественен).

Варианты грамматической нормы: литературные и разговорные падежные формы имен существительных

Отражение вариантов грамматической нормы в словарях и справочниках.

Национальные особенности речевого этикета Национальные особенности речевого этикета. Принципы этикетного общения, лежащие в основе национального речевого этикета: сдержанность, вежливость, использование стандартных речевых формул в стандартных ситуациях общения, позитивное отношение к собеседнику. Этика и речевой этикет. Соотношение понятий этика – этикет – мораль. Устойчивые формулы речевого этикета в общении Формулы речевого этикета в общении , формулы учтивости и уважительности Этикетные формулы начала и конца общения. Этикетные формулы похвалы и комплимента. Этикетные формулы благодарности. Этикетные формулы сочувствия, утешения.

Коллективное прослушивание занятий по культуре речи из Интернет -школы «Знайка». Составление словариков, подбор языкового материала по культуре речи(орфоэпия и произносительные нормы). Работа с грамматическими, речевыми, орфоэпическими. стилистическими разновидностями ошибок на примере рецензирования сочинений обучающихся.

<p>Раздел 3. Речь. Речевая деятельность. Текст (10 ч)</p>	<p>Виды речевой деятельности . Эффективные приёмы чтения .Пред текстовый, текстовый и послетекстовый этапы работы. Текст как единица языка и речи</p> <p>Текст, тематическое единство текста .Тексты описательного типа Определение, дефиниция, собственно описание, пояснение описательного типа текста.</p> <p>Функциональные разновидности языка Понятие о функциональных разновидностях языка . Разговорная речь Понятие о разговорной речи. Рассказ о событии, «бывальщины». Устный ответ, использующий разговорную речь .Учебный-научный стиль Понятие о научном стиле . Словарная статья, её строение Научное сообщение Устный ответ, использующий учебно-научный стиль Содержание и строение учебного сообщения . Структура устного ответа. Различные виды ответов: ответ-анализ, ответ-обобщение, ответ-добавление, ответ-группировка .Языковые средства устного ответа которые используются в разных частях учебного сообщения (устного ответа) . Компьютерная презентация Особенности компьютерной презентации. Публицистический стиль Понятие о публицистическом стиле . Язык художественной литературы Понятие о художественном стиле.</p> <p>Чтение текстов с выражением, в том числе и наизусть. Составление словарика диалектных слов сибирского края. Составление электронного альбома по теме «Заемствованные слова из славянских и неславянских языков». Работа над эффективными приёмами чтения. Распознавание и определение текстов разных стилей речи. Работа со структурой устного ответа. Построение различных ответов: ответ-анализ, ответ- обобщение, ответ -добавление и ответ-группировка. Работа с особенностями построения компьютерных презентаций (законы; стиль).Создание текстов разговорного, научного и публицистического стиля.</p>
<p>Повторение. Промежуточный и итоговый контроль. Резерв учебного времени – 5ч.</p>	<p>Обобщение и повторение изученного за год материала через участие в игровых викторинах и зачётах. Решение тестовых заданий и защита разного рода проектов(парного, индивидуального или группового). Написание и анализ контрольных работ. Элементы анализа текстов разных жанров.</p>

<p>Название раздела (модуля), темы, количество часов</p>	<p>Элементы содержания и характеристика видов деятельности обучающихся</p>
<p>Раздел 1. Язык и культура (10 ч)</p>	<p>Связь исторического развития языка с историей общества. Факторы, влияющие на развитие языка: социально-политические события и изменения в обществе, развитие науки и техники, влияние других языков. Устаревшие слова как живые свидетели истории .Историзмы как слова, обозначающие предметы и явления предшествующих эпох, вышедшие из употребления по причине ухода из общественной жизни обозначенных ими предметов и явлений, в том числе национально-бытовых реалий .Архаизмы как слова, имеющие в современном русском языке синонимы . Лексические единицы Группы лексических единиц по степени устарелости . Перераспределение пластов лексики между активным и пассивным запасом слов.</p> <p>Устаревшая лексика Актуализация устаревшей лексики в новом речевой контексте (губернатор, диакон, ваучер, агитационный пункт, большевик, колхоз и т.п.) Лексические заимствования последних десятилетия. Употребление иноязычных слов как проблема культуры речи .</p> <p>Краткая история русского литературного языка .Церковнославянский язык как предшественник русского языка .Роль церковнославянского языка в развитии русского языка .Диалекты как часть народной культуры Сведения о диалектных названиях предметов быта, значениях слов, понятиях, не свойственных литературному языку и несущих информацию о способах ведения хозяйства, особенностях семейного уклада, обрядах, обычаях, народном календаре и др. Диалектизмы Использование диалектной лексики в произведениях художественной литературы. Диалектная лексика в произведениях художественной литературы .</p> <p>Лексические заимствования .Лексические заимствования из народов России и мира Лексика, заимствованная русским языком из языков народов России и мира Заимствования из славянских и неславянских языков. Причины заимствования. Особенности освоения иноязычной лексики (общее представление). Роль заимствованной лексики в современном русском языке . Лексические заимствования</p>

	<p>как результат взаимодействия национальных культур. Неологизмы Пополнение словарного состава русского языка новой лексикой. Современные неологизмы и их группы по сфере употребления и стилистической окраске. Фразеология Понятие о фразеологии . Национально-культурная специфика русской фразеологии . Исторические прототипы фразеологизмов .Обычаи, традиции, быт, исторические события во фразеологизмах Обычаи, традиции, быт, исторические события во фразеологизмах .Особенности традиционной русской грамотности Отражение во фразеологии обычаев, традиций, быта, исторических событий, культуры и т.п. Использование традиционной русской грамотности в современном русском литературном языке Особенности традиционной русской грамотности в современном русском литературном языке Использование неологизмов, заимствованных слов, фразеологии в современном русском литературном языке Особенности неологизмов, заимствованных слов, фразеологии в современном русском литературном языке .</p> <p>Изучение теории параграфов учебника или лекционного материала. Доклады и презентации учащихся (индивидуальный, парный и групповой проект). Защита проектов и рецензирование. Составление опорных конспектов, таблиц, схем в рабочих тетрадях по темам раздела. Составление кроссвордов, разгадывание и составление лингвистических игр. Подготовка к терминологическому диктанту и его написание. Работа в парах по составлению вопросов разного уровня сложности.</p>
<p>Раздел 2. Культура речи (10 ч)</p>	<p>Нормы ударения в полных причастиях, кратких формах страдательных причастий прошедшего времени, деепричастиях, наречиях. Нормы постановки ударения в словоформах с непроизводными предлогами (на дом, на гору)</p> <p>Основные лексические нормы современного русского литературного языка</p> <p>Паронимы и точность речи .Основные лексические нормы современного русского литературного языка</p> <p>Смысловые различия, характер лексической сочетаемости, способы управления, функционально-стилевая окраска и употребление паронимов в речи.</p> <p>Речевые ошибки .Типичные речевые ошибки, связанные с употреблением паронимов в речи</p> <p>Основные грамматические нормы современного русского литературного языка</p> <p>Типичные ошибки грамматические ошибки в речи.</p>

	<p>Основные грамматические нормы современного русского литературного языка</p> <p>Глаголы 1 лица единственного числа настоящего и будущего времени (в том числе способы выражения формы 1 лица настоящего и будущего времени глаголов очутиться, победить, убедить, учредить, утвердить), формы глаголов совершенного и несовершенного вида, формы глаголов в повелительном наклонении. Нормы употребления в речи однокоренных слов типа висящий – висячий, горящий – горячий</p> <p>Варианты грамматической нормы: литературные и разговорные падежные формы причастий, деепричастий, наречий. Отражение вариантов грамматической нормы в словарях и справочниках. Литературный и разговорный варианты грамматической норм(махашь – машешь; обуславливать, сосредоточивать, уполномочивать, оспаривать, достаивать, облагораживать)</p> <p>Речевой этикет Русская этикетная речевая манера общения: умеренная громкость речи, средний темп речи, сдержанная артикуляция, эмоциональность речи, ровная интонация Грубые слова Запрет на употребление грубых слов, выражений, фраз.</p> <p>Исключение категоричности в разговоре .Невербальный (несловесный) этикет общения. Этикет использования изобразительных жестов. Замещающие и сопровождающие жесты</p> <p>Коллективное прослушивание занятий по культуре речи из Интернет -школы «Знайка». Составление словариков, подбор языкового материала по культуре речи(орфоэпия и произносительные нормы). Работа с грамматическими, речевыми, орфоэпическими. стилистическими разновидностями ошибок на примере рецензирования сочинений обучающихся.</p>
<p>Раздел 3. Речь. Речевая деятельность. Текст (10 ч)</p>	<p>Коммуникативные стратегии и тактики устного общения: убеждение, комплимент, уговаривание, похвала, самопрезентация и др., сохранение инициативы в диалоге, уклонение от инициативы, завершение диалога и др. Текст как единица языка и речи Текст, основные признаки текста: смысловая цельность, информативность, связность. Виды абзацев</p> <p>Основные типы текстовых структур: индуктивные, дедуктивные, рамочные (дедуктивно-индуктивные), стержневые (индуктивно-дедуктивные) структуры</p> <p>Заголовки текстов Заголовки текстов, их типы. Информативная функция заголовков. Тексты</p>

	<p>аргументативного типа: рассуждение, доказательство, объяснение.</p> <p>Функциональные разновидности языка Разговорная речь. Беседа. Спор, Виды споров. Правила поведения в споре, как управлять собой и собеседником. Корректные и некорректные приёмы ведения спора . Публицистический стиль Путевые записки. Текст рекламного объявления, его языковые и структурные особенности. Язык художественной литературы Фактуальная и подтекстная информация в текстах художественного стиля речи. Язык художественной литературы Сильные позиции в художественных текстах. Притча</p> <p>Чтение текстов с выражением, в том числе и наизусть. Составление словарика диалектных слов сибирского края. Составление электронного альбома по теме «Заимствованные слова из славянских и неславянских языков». Работа над эффективными приёмами чтения. Распознавание и определение текстов разных стилей речи. Работа со структурой устного ответа. Построение различных ответов: ответ-анализ, ответ- обобщение, ответ - добавление и ответ-группировка. Работа с особенностями построения компьютерных презентаций (законы; стиль).Создание текстов разговорного, научного и публицистического стиля</p>
<p>Повторение. Промежуточный и итоговый контроль. Резерв учебного времени – 5ч.</p>	<p>Обобщение и повторение изученного за год материала через участие в игровых викторинах и зачётах. Решение тестовых заданий и защита разного рода проектов(парного, индивидуального или группового). Написание и анализ контрольных работ. Элементы анализа текстов разных жанров.</p>

Тематическое планирование по родному(русскому) языку в 8 классе (36 часов)

название учебного предмета, курса, дисциплины (модуля)

<p align="center">Название раздела (модуля), темы, количество часов</p>	<p align="center">Элементы содержания и характеристика видов деятельности обучающихся</p>
--	--

<p>Раздел 1. Язык и культура (10 ч)</p>	<p>Понятие о языке и культуре . Исконно русская лексика: слова общиндоевропейского фонда, слова праславянского (общеславянского) языка, древнерусские (общевосточнославянские) слова, собственно русские слова. Роль старославянизмов в развитии русского литературного языка и их приметы Старославянизмы в современном русском литературном языке .Стилистически нейтральные, книжные, устаревшие старославянизмы. Иноязычная лексика в разговорной речи . Иноязычная лексика в современной публицистике.</p> <p>Роль иноязычной лексики в современной публицистике .</p> <p>Речевой этикет Понятие о речевом этикете. Речевой этикет и вежливость Соотношение речевого этикета и вежливости . Специфика приветствий Этикетная культура приветствия .Традиционная тематика бесед у русских и других народов.</p> <p>Изучение теории параграфов учебника или лекционного материала. Доклады и презентации учащихся (индивидуальный, парный и групповой проект). Защита проектов и рецензирование. Составление опорных конспектов, таблиц, схем в рабочих тетрадях по темам раздела. Составление кроссвордов, разгадывание и составление лингвистических игр. Подготовка к терминологическому диктанту и его написание. Работа в парах по составлению вопросов разного уровня сложности.</p>
<p>Раздел 2. Культура речи (10 ч)</p>	<p>Основные орфоэпические нормы современного русского литературного языка.</p> <p>Типичные орфоэпические ошибки в современной речи Произношение гласных [э], [о] после мягких согласных и шипящих;безударный [о] в словах иностранного происхождения; произношение парных по твердости-мягкости согласных перед [е] в словах иностранного происхождения; произношение безударного [а] после ж и ш; произношение сочетания чн и чт; произношение женских отчеств на -ична, -инична;произношение твёрдого [н] перед мягкими [ф'] и [в'];произношение мягкого [н] перед ч и щ.</p> <p>Типичные акцентологические ошибки в современной речи Акцентологические ошибки в современной речи . Основные лексические нормы современного русского литературного языка Лексические нормы современного русского литературного языка .Нарушение точности словоупотребления заимствованных слов. Ошибки в употреблении заимствованных слов . Основные грамматические нормы современного русского литературного языка.</p> <p>Варианты грамматической нормы: согласование сказуемого с подлежащим, выраженным сочетанием слов много, мало, немного, немало, сколько, столько, большинство, меньшинство.</p>

	<p>Отражение вариантов грамматической нормы в современных грамматических словарях и справочниках.</p> <p>Речевой этикет Активные процессы в речевом этикете . Новые варианты приветствия и прощания, возникшие в СМИ .Изменение обращений, использования собственных имен; их оценка. Этикетные речевые тактики и приёмы в коммуникации Этикетные речевые тактики и приёмы в коммуникации, помогающие противостоять речевой агрессии. Синонимия речевых формул.</p> <p>Коллективное прослушивание занятий по культуре речи из Интернет -школы «Знайка». Составление словариков, подбор языкового материала по культуре речи(орфоэпия и произносительные нормы). Работа с грамматическими, речевыми, орфоэпическими. стилистическими разновидностями ошибок на примере рецензирования сочинений обучающихся</p>
<p>Раздел 3. Речь. Речевая деятельность. Текст (10 ч)</p>	<p>Понятие о видах речевой деятельности. Эффективные приёмы слушания. Предтекстовый, текстовый и послетекстовый этапы работы. Основные методы, способы и средства получения, переработки информации.</p> <p>Понятие о методах, способах и средствах получения и переработки информации.</p> <p>Текст как единица языка и речи</p> <p>Понятие о тексте как единице языка и речи . Структура аргументации: тезис, аргумент. Способы аргументации. Правила эффективной аргументации. Причины неэффективной аргументации в учебно-научном общении.</p> <p>Доказательство и его структура. Прямые и косвенные доказательства. Виды косвенных доказательств. Способы опровержения доводов оппонента: критика тезиса, критика аргументов, критика демонстрации. Разговорная речь . Самохарактеристика, самопрезентация, поздравление.</p> <p>Научный стиль речи Научный стиль речи. Специфика оформления текста как результата проектной (исследовательской) деятельности. Реферат. Слово на защите реферата. Учебно-научная дискуссия. Стандартные обороты речи для участия в учебно-научной дискуссии. Правила корректной дискуссии.</p> <p>Язык художественной литературы . Сочинение в жанре письма другу (в том числе электронного), страницы дневника и т.д.</p> <p>Чтение текстов с выражением, в том числе и наизусть. Составление словарика диалектных слов сибирского края. Составление электронного альбома по теме «Заемствованные слова из славянских и неславянских языков». Работа над эффективными приёмами чтения. Распознавание и определение</p>

	<p>текстов разных стилей речи. Работа со структурой устного ответа. Построение различных ответов: ответ-анализ, ответ-обобщение, ответ -добавление и ответ-группировка. Работа с особенностями построения компьютерных презентаций (законы; стиль).Создание текстов разговорного, научного и публицистического стиля</p>
<p>Повторение. Промежуточный и итоговый контроль. Резерв учебного времени – 6ч.</p>	<p>Обобщение и повторение изученного за год материала через участие в игровых викторинах и зачётах. Решение тестовых заданий и защита разного рода проектов(парного, индивидуального или группового). Написание и анализ контрольных работ. Элементы анализа текстов разных жанров.</p>

Тематическое планирование по родному(русскому) языку в 9 классе (34 часа)

<p>Название раздела (модуля), темы, количество часов</p>	<p>Элементы содержания и характеристика видов деятельности обучающихся</p>
<p>Раздел 1. Язык и культура (10 ч)</p>	<p>Русский язык и культура . Русский язык как зеркало национальной культуры. Примеры ключевых слов (концептов) русской культуры, их национально-историческая значимость. Крылатые слова и выражения (прецедентные тексты) из произведений художественной литературы, кинофильмов, песен, рекламных текстов и т.п Развитие языка как объективный процесс .Активные процессы в современном русском языке Общее представление о внешних и внутренних факторах языковых изменений, об активных процессах в современном русском языке (основные тенденции, отдельные примеры) . Активные процессы в современном русском языке: неологизмы Стремительный рост словарного состава языка, «неологический бум» – рождение новых слов .Активные процессы в современном русском языке: изменение значений и переосмысление имеющихся в языке слов, их стилистическая переоценка Изменение значений и переосмысление имеющихся в языке слов, их стилистическая переоценка . Активные процессы в современном русском языке: создание новой фразеологии Активные процессы в современном русском языке: активизация процесса заимствования иноязычных слов Активизация процесса заимствования иноязычных слов.</p>

	<p>Изучение теории параграфов учебника или лекционного материала. Доклады и презентации учащихся (индивидуальный, парный и групповой проект). Защита проектов и рецензирование. Составление опорных конспектов, таблиц, схем в рабочих тетрадях по темам раздела. Составление кроссвордов, разгадывание и составление лингвистических игр. Подготовка к терминологическому диктанту и его написание. Работа в парах по составлению вопросов разного уровня сложности.</p>
<p>Раздел 2. Культура речи (10 ч)</p>	<p>Активные процессы в области произношения и ударения. Отражение произносительных вариантов в современных орфоэпических словарях</p> <p>Нарушение орфоэпической нормы как художественный приём Нарушение орфоэпической нормы как художественный приём . Основные лексические нормы современного русского литературного языка Лексическая сочетаемость слова и точность. Свободная и несвободная лексическая сочетаемость. Типичные ошибки, связанные с нарушением лексической сочетаемости .Речевая избыточность и точность. Тавтология. Плеоназм. Типичные ошибки, связанные с речевой избыточностью. Современные толковые словари Отражение вариантов лексической нормы в современных словарях. Словарные пометы . Основные грамматические нормы современного русского литературного языка Типичные грамматические ошибки. Управление: управление предлогов благодаря, согласно, вопреки; предлога <i>по</i> с количественными числительными в словосочетаниях с распределительным значением (по пять груш – по пяти груш). Правильное построение словосочетаний по типу управления (отзыв о книге – рецензия на книгу, обидеться на слово – обижен словами). Правильное употребление предлогов <i>по, из, с</i> в составе словосочетания (приехать из Москвы – приехать с Урала).Нагромождение одних и тех же падежных форм, в частности родительного и творительного падежа . Нормы употребления причастных и деепричастных оборотов, предложений с косвенной речью</p> <p>Нормы употребления причастных и деепричастных оборотов, предложений с косвенной речью . Типичные ошибки в построении сложных предложений Типичные ошибки в построении сложных предложений: постановка рядом двух однозначных союзов (но и однако, что и будто, что и как будто), повторение частицы бы в предложениях с союзами чтобы и если бы, введение в сложное предложение лишних указательных местоимений</p> <p>Грамматические нормы в современных грамматических словарях и справочниках</p>

	<p>Коллективное прослушивание занятий по культуре речи из Интернет -школы «Знайка». Составление словариков, подбор языкового материала по культуре речи(орфоэпия и произносительные нормы). Работа с грамматическими, речевыми, орфоэпическими. стилистическими разновидностями ошибок на примере рецензирования сочинений обучающихся</p>
<p>Раздел 3. Речь. Речевая деятельность. Текст (10 ч)</p>	<p>Речевой этикет Этика и этикет в электронной среде общения. Понятие нетикета. Этикет Интернет-переписки. Этические нормы, правила этикета Интернет-дискуссии, Интернет-полемики. Этикетное речевое поведение в ситуациях делового общения. Язык и речь. Виды речевой деятельности . Русский язык в Интернете Правила информационной безопасности при общении в социальных сетях . Контактное и дистантное общение. Текст как единица языка и речи. Виды преобразования текстов: аннотация, конспект. Использование графиков, диаграмм, схем для представления информации . Функциональные разновидности языка .Разговорная речь. Анекдот, шутка . Официально-деловой стиль. Деловое письмо, его структурные элементы и языковые особенности .Учебно-научный стиль. Доклад, сообщение. Речь оппонента на защите проекта. Публицистический стиль. Проблемный очерк .Язык художественной литературы Диалогичность в художественном произведении. Текст и интертекст. Афоризмы. Прецедентные тексты</p> <p>Чтение текстов с выражением, в том числе и наизусть. Составление словарика диалектных слов сибирского края. Составление электронного альбома по теме «Заемствованные слова из славянских и неславянских языков». Работа над эффективными приёмами чтения. Распознавание и определение текстов разных стилей речи. Работа со структурой устного ответа. Построение различных ответов: ответ-анализ, ответ- обобщение, ответ -добавление и ответ-группировка. Работа с особенностями построения компьютерных презентаций (законы; стиль).Создание текстов разговорного, научного и публицистического стиля</p>
<p>Повторение. Промежуточный и итоговый контроль.</p> <p>Резерв учебного времени – 5ч.</p>	<p>Обобщение и повторение изученного за год материала через участие в игровых викторинах и зачётах. Решение тестовых заданий и защита разного рода проектов (парного, индивидуального или группового). Написание и анализ контрольных работ. Элементы анализа текстов разных жанров.</p>

Тематическое планирование по родному языку в 7 классе

№	Тема урока	По плану	Фактически
Язык и культура			
1	Введение. Знакомство с учебником. Русский язык как развивающееся явление		
2	Русский язык как развивающееся явление (<i>продолжение</i>). Орфографический и пунктуационный практикум		
3	Устаревшие слова – живые свидетели истории. Историзмы		
4	Активный и пассивный запас языка. Орфографический и пунктуационный практикум		
5	Архаизмы в составе устаревших слов русского языка		
6	Архаизмы в составе устаревших слов русского языка (<i>продолжение</i>). Орфографический и пунктуационный практикум		
7	Употребление устаревшей лексики в новом контексте		
8	Употребление устаревшей лексики в новом контексте (<i>продолжение</i>). Орфографический и пунктуационный практикум		
9	Употребление иноязычных слов как проблема культуры речи		
10	Употребление иноязычных слов как проблема культуры речи		
11	Обобщение изученного по разделу «Язык и культура»		
Культура речи			
12	Основные орфоэпические нормы современного русского литературного языка. Ударение		
13	Нормы ударения в глаголах и образованных от них частях речи		
14	Нормы ударения в причастиях, деепричастиях и наречиях. Орфографический и пунктуационный практикум		
15	Трудные случаи употребления паронимов		
16	Трудные случаи употребления паронимов (<i>продолжение</i>). Орфографический и пунктуационный практикум		
17	Типичные грамматические ошибки		
18	Типичные грамматические ошибки (<i>продолжение</i>). Орфографический и пунктуационный практикум		
19	Традиции русской речевой манеры общения		
20	Нормы русского речевого и невербального этикета		
21	Обобщение изученного по разделу «Культура речи»		
РЕЧЬ. ТЕКСТ			
22	Традиции русского речевого общения		
23	Традиции русского речевого общения (<i>продолжение</i>). Орфографический и пунктуационный практикум		
24	Текст. Виды абзацев		
25	Способы построения текста		
26	Заголовки текстов, их типы		
27	Разговорная речь. Спор и дискуссия		
28	Публицистический стиль. Путевые заметки		
29	Текст рекламного объявления, его языковые и структурные особенности		

30	Язык художественной литературы. Притча		
31	Обобщение изученного по теме «Речь. Текст»		
32	Промежуточная аттестация. Итоговая контрольная работа		
33	Обобщение и повторение изученного		
34	Подведение итогов года		

Личностные, метапредметные и предметные результаты освоения предмета

Личностные результаты освоения программы:

1. Российская гражданская идентичность (патриотизм, уважение к Отечеству, к прошлому и настоящему многонационального народа России, чувство ответственности и долга перед Родиной, идентификация себя в качестве гражданина России, субъективная значимость использования русского языка и языков народов России, осознание и ощущение личностной сопричастности судьбе российского народа).

Осознание этнической принадлежности, знание истории, языка, культуры своего народа, своего края, основ культурного наследия народов России и человечества (идентичность человека с российской многонациональной культурой, сопричастность истории народов и государств, находившихся на территории современной России); Осознанное, уважительное и доброжелательное отношение к истории, культуре, традициям, языкам, ценностям народов России и народов мира.

2. Готовность и способность обучающихся к саморазвитию и самообразованию на основе мотивации к обучению и познанию.

3. Понимание родного языка и родной литературы как одной из основных национально-культурных ценностей русского народа, определяющей роли родного языка в развитии интеллектуальных, творческих способностей и моральных качеств личности, его значения в процессе получения школьного образования; анализ общих сведений о лингвистике как науке и ученых-русистах; об основных нормах русского литературного языка; способность обогащать свой словарный запас; формировать навыки анализа и оценки языковых явлений и фактов; умение пользоваться различными лингвистическими словарями.

4. Осознание эстетической ценности русского языка; уважительное отношение к родному языку, гордость за него; потребность сохранить чистоту русского языка как явления национальной культуры; стремление к речевому самосовершенствованию.

5. Получение достаточного объема словарного запаса и усвоенных грамматических средств для свободного выражения мыслей и чувств в процессе речевого общения; способность к самооценке на основе наблюдения за собственной и чужой речью.

6. Формирование нравственных чувств и нравственного поведения, осознанного и ответственного отношения к собственным поступкам (способность к нравственному самосовершенствованию; уважительное отношение к религиозным чувствам, взглядам людей или их отсутствию; знание основных норм морали, нравственных, духовных идеалов, хранимых в культурных традициях народов России, готовность на их основе к сознательному самоограничению в поступках, поведении). Сформированность ответственного отношения к учению; уважительного отношения к труду. Осознание значения семьи в жизни человека и общества, принятие ценности семейной жизни, уважительное и заботливое отношение к членам своей семьи.

7. Осознанное, уважительное и доброжелательное отношение к другому человеку, его мнению, мировоззрению, культуре, языку, вере, гражданской позиции. Готовность и способность вести диалог с другими людьми и достигать в нем взаимопонимания.

8. Освоенность социальных норм, правил поведения, ролей и форм социальной жизни в группах и сообществах

(интериоризация ценностей созидательного отношения к окружающей действительности, ценностей социального творчества, ценности продуктивной организации совместной деятельности, самореализации в группе и организации, ценности «другого» как равноправного партнера, формирование компетенций анализа, проектирования, организации деятельности, рефлексии изменений, способов взаимовыгодного сотрудничества, способов реализации собственного лидерского потенциала).

9. Сформированность ценности здорового и безопасного образа жизни.

10. Развитость эстетического сознания через освоение художественного наследия народов России и мира, творческой деятельности эстетического характера (способность понимать художественные, научные и публицистические тексты, отражающие разные этнокультурные традиции; эстетическое, эмоционально-ценностное видение окружающего мира; способность к эмоционально-ценностному освоению мира, самовыражению и ориентации в художественном и нравственном пространстве культуры; уважение к истории культуры своего Отечества, выраженной в том числе в понимании красоты человека).

11. Сформированность основ экологической культуры.

Метапредметные результаты

Регулятивные УУД

- 1. Умение самостоятельно определять цели обучения, ставить и формулировать новые задачи в учебе и познавательной деятельности, развивать мотивы и интересы своей познавательной деятельности.**

Обучающийся сможет:

- анализировать существующие и планировать будущие образовательные результаты;
 - идентифицировать собственные проблемы и определять главную проблему;
 - ставить цель деятельности на основе определенной проблемы и существующих возможностей;
 - формулировать учебные задачи как шаги достижения поставленной цели деятельности;
 - обосновывать целевые ориентиры и приоритеты ссылками на ценности, указывая и обосновывая логическую последовательность шагов.
- 2. Умение самостоятельно планировать пути достижения целей, в том числе альтернативные, осознанно выбирать наиболее эффективные способы решения учебных и познавательных задач.**

Обучающийся сможет:

- обосновывать и осуществлять выбор наиболее эффективных способов решения учебных и познавательных задач;
 - выбирать из предложенных вариантов и самостоятельно искать средства и ресурсы для решения задачи и достижения цели;
 - составлять план решения проблемы (выполнения проекта, проведения исследования);
 - определять потенциальные затруднения при решении учебной и познавательной задачи и находить средства для их устранения.
- 3. Умение соотносить свои действия с планируемыми результатами, осуществлять контроль своей деятельности в процессе достижения результата, определять способы действий в рамках предложенных условий и требований, корректировать свои действия в соответствии с изменяющейся ситуацией.**

Обучающийся сможет:

- определять совместно с педагогом критерии планируемых результатов и критерии оценки своей учебной деятельности;
 - отбирать инструменты для оценивания своей деятельности, осуществлять самоконтроль своей деятельности в рамках предложенных условий и требований;
 - оценивать свою деятельность, аргументируя причины достижения или отсутствия планируемого результата;
 - работая по своему плану, вносить коррективы в текущую деятельность на основе анализа изменений ситуации для получения запланированных характеристик результата;
- 4. Умение оценивать правильность выполнения учебной задачи, собственные возможности ее решения. *Обучающийся сможет:***
- определять критерии правильности выполнения учебной задачи;
 - свободно пользоваться выработанными критериями оценки и самооценки, исходя из цели и имеющихся средств, различая результат и способы действий;
 - фиксировать и анализировать динамику собственных образовательных результатов.
- 5. Владение основами самоконтроля, самооценки, принятия решений и осуществления осознанного выбора в учебной и познавательной деятельности.**

Познавательные УУД

1. Умение определять понятия, создавать обобщения, устанавливать аналогии, классифицировать, самостоятельно выбирать основания и критерии для классификации, устанавливать причинно-следственные связи, строить логическое рассуждение, умозаключение (индуктивное, дедуктивное, по аналогии) и делать выводы.

Обучающийся сможет:

- подбирать слова, соподчиненные ключевому слову, определяющие его признаки и свойства;
- выстраивать логическую цепочку, состоящую из ключевого слова и соподчиненных ему слов;
- выделять общий признак двух или нескольких предметов или явлений и объяснять их сходство;
- объединять предметы и явления в группы по определенным признакам, сравнивать, классифицировать и обобщать факты и явления;
- выделять явление из общего ряда других явлений;
- определять обстоятельства, которые предшествовали возникновению связи между явлениями, из этих обстоятельств выделять определяющие, способные быть причиной данного явления, выявлять причины и следствия явлений;
- строить рассуждение от общих закономерностей к частным явлениям и от частных явлений к общим закономерностям;
- строить рассуждение на основе сравнения предметов и явлений, выделяя при этом общие признаки;
- излагать полученную информацию;
- подтверждать вывод собственной аргументацией или самостоятельно полученными данными.

2. Смысловое чтение.

Обучающийся сможет:

- находить в тексте требуемую информацию (в соответствии с целями своей деятельности);
- ориентироваться в содержании текста, понимать целостный смысл текста, структурировать текст;
- устанавливать взаимосвязь описанных в тексте событий, явлений, процессов; □ определять идею текста;
- преобразовывать текст;
- оценивать содержание и форму текста.

3.Формирование и развитие экологического мышления, умение применять его в познавательной, коммуникативной, социальной практике и профессиональной ориентации.

Обучающийся сможет:

- выразить свое отношение к природе через рисунки, сочинения, проектные работы.

4. Развитие мотивации к овладению культурой активного использования словарей и других поисковых систем.

Обучающийся сможет:

- определять необходимые ключевые поисковые слова и запросы;
- осуществлять взаимодействие с электронными поисковыми системами, словарями;
- формировать множественную выборку из поисковых источников для объективизации результатов поиска.

Коммуникативные УУД

1.Умение организовывать учебное сотрудничество и совместную деятельность с учителем; работать индивидуально и в группе: находить общее решение и разрешать конфликты на основе согласования позиций и учета интересов; формулировать, аргументировать и отстаивать свое мнение.

Обучающийся сможет:

- играть определенную роль в совместной деятельности;
- принимать позицию собеседника, понимая позицию другого, различать в его речи: мнение (точку зрения), доказательство (аргументы), гипотезы;
- организовывать учебное взаимодействие в группе (определять общие цели, распределять роли, договариваться друг с другом);
- устранять в рамках диалога разрывы в коммуникации, обусловленные непониманием и неприятием со стороны собеседника задачи, формы или содержания диалога.

2.Умение осознанно использовать речевые средства в соответствии с задачей коммуникации для выражения своих чувств, мыслей и потребностей для планирования и регуляции своей деятельности; владение устной и письменной речью, монологической контекстной речью.

Обучающийся сможет:

- отбирать и использовать речевые средства в процессе коммуникации с другими людьми (диалог в паре, в малой группе);
- представлять в устной или письменной форме развернутый план собственной деятельности;
- соблюдать нормы публичной речи, регламент в монологе и дискуссии в соответствии с коммуникативной задачей;
- принимать решение в ходе диалога и согласовывать его с собеседником;
- создавать письменные оригинальные тексты с использованием необходимых речевых средств;
- использовать вербальные и невербальные средства или наглядные материалы, подготовленные под руководством учителя;
- делать оценочный вывод о достижении цели коммуникации непосредственно после завершения коммуникативного контакта и обосновывать его.

3.Формирование и развитие компетентности в области использования информационно-коммуникационных технологий (далее – ИКТ).

Обучающийся сможет:

- целенаправленно искать и использовать информационные ресурсы, необходимые для решения учебных и практических задач с помощью средств ИКТ;
- выбирать, строить и использовать адекватную информационную модель для передачи своих мыслей средствами естественных и формальных языков в соответствии с условиями коммуникации;

- использовать компьютерные технологии (включая выбор адекватных задаче инструментальных программно-аппаратных средств и сервисов) для решения информационных и коммуникационных учебных задач, в том числе: написание писем, сочинений, докладов, рефератов, создание презентаций); создавать информационные ресурсы разного типа и для разных аудиторий, соблюдать информационную гигиену и правила информационной безопасности. При изучении литературы обучающиеся усовершенствуют приобретенные на первом уровне навыки работы с информацией и пополняют их. Они смогут работать с текстами, преобразовывать и интерпретировать содержащуюся в них информацию, в том числе:
 - ✓ систематизировать, сопоставлять, анализировать, обобщать и интерпретировать информацию, содержащуюся в готовых информационных объектах;
 - ✓ выделять главную и избыточную информацию, выполнять смысловое свертывание выделенных фактов, мыслей; представлять информацию в сжатой словесной форме (в виде плана или тезисов) и в наглядно-символической форме (в виде таблиц, графических схем и диаграмм, карт понятий — концептуальных диаграмм, опорных конспектов);
 - ✓ заполнять и дополнять таблицы, схемы. В ходе изучения произведений литературы обучающиеся приобретут опыт проектной деятельности как особой формы учебной работы, способствующей воспитанию самостоятельности, инициативности. В ходе реализации исходного замысла на практическом уровне овладеют умением выбирать адекватные стоящей задаче средства, принимать решения, в том числе и в ситуациях неопределенности.

Предметные результаты

Обучающийся научится:

- 1) взаимодействовать с окружающими людьми в ситуациях формального и неформального межличностного и межкультурного общения;
- 2) понимание определяющей роли языка в развитии интеллектуальных и творческих способностей личности в процессе образования и самообразования;
- 3) использовать коммуникативно-эстетические возможности родного языка;
- 4) проводить различные виды анализа слова (фонетического, морфемного, словообразовательного, лексического, морфологического), синтаксического анализа словосочетания и предложения, а также многоаспектного анализа текста; 5) использовать в речевой практике при создании устных и письменных высказываний стилистические ресурсы лексики и фразеологии родного языка, основные нормы родного языка (орфоэпические, лексические, грамматические, орфографические, пунктуационные), нормы речевого этикета и стремиться к речевому самосовершенствованию;
- 6) осознавать значимость чтения и изучения родной литературы для своего дальнейшего развития; испытывать потребность в систематическом чтении как средстве познания мира и себя в этом мире, гармонизации отношений человека и общества, многоаспектного диалога;
- 7) воспринимать родную литературу как одну из основных национально-культурных ценностей народа, как особого способа познания жизни;
- 8) осознавать коммуникативно-эстетические возможности родного языка на основе изучения выдающихся произведений культуры своего народа, российской и мировой культуры;

Обучающийся получит возможность научиться:

- 1) систематизировать научные знания о родном языке; осознавать взаимосвязь его уровней и единиц; освоение базовых понятий лингвистики, основных единиц и грамматических категорий родного языка;
- 2) использовать активный и потенциальный словарный запас, использовать в речи грамматические средства для свободного выражения мыслей и чувств на родном языке адекватно ситуации и стилю общения;

3) ответственности за языковую культуру как общечеловеческую ценность.

4) аргументировать свое мнение и оформлять его словесно в устных и письменных высказываниях разных жанров, создавать развернутые высказывания аналитического и интерпретирующего характера, участвовать в обсуждении прочитанного, сознательно планировать свое досуговое чтение;

5) понимать литературные художественные произведения, отражающие разные этнокультурные традиции;

6) овладеть процедурами смыслового и эстетического анализа текста на основе понимания принципиальных отличий литературного художественного текста от научного, делового, публицистического и т.п., уметь воспринимать, анализировать, критически оценивать и интерпретировать прочитанное, осознавать художественную картину жизни, отраженную в литературном произведении, на уровне не только эмоционального восприятия, но и интеллектуального осмысления.

«Родная (русская) литература»

ПОЯСНИТЕЛЬНАЯ ЗАПИСКА

Рабочая программа по учебному предмету «Родная литература (русская)» на уровне основного общего образования составлена в соответствии с реализацией Федерального закона от 3 августа 2018 г. № 317-ФЗ «О внесении изменений в статьи 11 и 14 Федерального закона «Об образовании в Российской Федерации» на основе требований федерального государственного образовательного стандарта основного общего образования (Приказ Минобрнауки России от 31 мая 2021 г. № 287 «Об утверждении федерального государственного образовательного стандарта основного общего образования»; зарегистрирован Минюстом России 05.07.2021 № 64101) к результатам освоения основной образовательной программы основного общего образования по учебному предмету «Родная литература», входящему в образовательную область «Родной язык и родная литература», а также Примерной программы воспитания (утверждена решением ФУМО по общему образованию от 2 июня 2020 г.) с учётом Концепции преподавания русского языка и литературы в Российской Федерации (утверждённой распоряжением Правительства Российской Федерации от 9 апреля 2016 г. № 637-р).

ОБЩАЯ ХАРАКТЕРИСТИКА УЧЕБНОГО ПРЕДМЕТА «РОДНАЯ ЛИТЕРАТУРА (РУССКАЯ)»

Русская литература, являясь одной из самых богатых литератур мира, предоставляет широкие возможности для отражения эстетически ценной художественной модели мира и духовного познания жизни с позиций гуманистического сознания. Лучшие образцы русской литературы обладают высокой степенью эмоционального воздействия на внутренний мир школьников, способствуют их приобщению к гуманистическим ценностям и культурно-историческому опыту человечества, поэтому в поликультурной языковой среде русская литература должна изучаться на основе диалога культур. Гуманистический потенциал русской литературы позволяет рассматривать её как общенациональную российскую ценность, как средство воспитания школьников в духе уважительного отношения к языку и культуре народов Российской Федерации и мира, формирования культуры межнационального общения. Как часть предметной области «Родной язык и родная литература» учебный предмет «Родная литература (русская)» тесно связан с предметом «Родной язык (русский)». Изучение предмета «Родная литература (русская)» способствует обогащению речи школьников, развитию их речевой культуры, коммуникативной и межкультурной компетенций. Вместе с тем учебный предмет «Родная литература (русская)» имеет специфические особенности, отличающие его от учебного предмета «Литература»,

входящего в предметную область «Русский язык и литература». Специфика курса родной русской литературы обусловлена:

- отбором произведений русской литературы, в которых наиболее ярко выражено их национально-культурное своеобразие, например русский национальный характер, обычаи и традиции русского народа, духовные основы русской культуры;
- более подробным освещением историко-культурного фона эпохи создания изучаемых литературных произведений, расширенным историко-культурным комментарием к ним.

Содержание курса «Родная литература (русская)» направлено на удовлетворение потребности школьников в изучении русской литературы как особого, эстетического, средства познания русской национальной культуры и самореализации в ней. Учебный предмет «Родная (русская) литература» не ущемляет права тех школьников, которые изучают иные родные языки и родные литературы, поэтому учебное время, отведённое на изучение данного предмета, не может рассматриваться как время для углублённого изучения основного курса литературы, входящего в предметную область «Русский язык и литература».

Содержание программы по родной русской литературе не включает произведения, изучаемые в основном курсе литературы, его задача — расширить литературный и культурный кругозор обучающихся за счёт их знакомства с дополнительными произведениями фольклора, русской классики и современной литературы, наиболее ярко воплотившими национальные особенности русской литературы и культуры, которые могут быть включены в проблемно-тематические блоки в соответствии со спецификой курса.

В содержании курса родной русской литературы в программе выделяются три содержательные линии (три проблемно-тематических блока):

- «Россия — родина моя»;
- «Русские традиции»;
- «Русский характер — русская душа».

Каждая содержательная линия предусматривает вариативный компонент содержания курса родной русской литературы, разработка которого в рабочих программах предполагает обращение к литературе народов России и мира в целях выявления национально-специфического и общего в произведениях, близких по тематике и проблематике. Например, поэты народов России о русском и родном языках; новогодние традиции в литературе народов России и мира; образ степи в фольклоре и литературе народов России и др.

Программа учебного предмета «Родная литература (русская)» для 5—9 классов основной школы строится на сочетании проблемно-тематического, концентрического и хронологического принципов. Содержание программы для каждого класса включает произведения фольклора, русской классики и современной литературы, актуализирующие вечные проблемы и ценности.

Проблемно-тематические блоки объединяют произведения в соответствии с выделенными сквозными линиями (например: родные просторы — русский лес — берёза). Внутри проблемно-тематических блоков произведений выделяются отдельные подтемы, связанные с национально-культурной спецификой русских традиций, быта и нравов (например: праздники русского мира, Масленица, блины и т. п.).

В каждом тематическом блоке выделяются ключевые слова, которые позволяют на различном литературно-художественном материале показать, как важные для национального сознания понятия проявляются в культурном пространстве на протяжении длительного времени — вплоть до наших дней (например: сила духа, доброта, милосердие).

В отдельные тематические блоки программы вводятся литературные произведения, включающие в сферу выделяемых национально-специфических явлений образы и мотивы, отражённые средствами других видов искусства — живописи, музыки, кино, театра. Это позволяет проследить связи между ними (диалог искусств в русской культуре).

ЦЕЛИ ИЗУЧЕНИЯ УЧЕБНОГО ПРЕДМЕТА «РОДНАЯ ЛИТЕРАТУРА (РУССКАЯ)»

Программа учебного предмета «Родная литература (русская)» ориентирована на сопровождение и поддержку учебного предмета «Литература», входящего в образовательную область «Русский язык и литература». Цели курса родной русской литературы в рамках предметной области «Родной язык и родная литература» имеют свою специфику, обусловленную дополнительным по своему содержанию характером курса, а также особенностями функционирования русского языка и русской литературы в разных регионах Российской Федерации.

Изучение предмета «Родная литература (русская)» должно обеспечить достижение следующих целей:

- воспитание и развитие личности, способной понимать и эстетически воспринимать произведения родной русской литературы и обладающей гуманистическим мировоззрением, общероссийским гражданским сознанием и национальным самосознанием, чувством патриотизма и гордости от принадлежности к многонациональному народу России;
- формирование познавательного интереса к родной русской литературе, воспитание ценностного отношения к ней как хранителю историко-культурного опыта русского народа, включение обучающегося в культурно-языковое поле своего народа и приобщение к его культурному наследию;
- осознание исторической преемственности поколений, формирование причастности к свершениям и традициям своего народа и ответственности за сохранение русской культуры;
- развитие у обучающихся интеллектуальных и творческих способностей, необходимых для успешной социализации и самореализации личности в многонациональном российском государстве.

Учебный предмет «Родная литература (русская)» направлен на решение следующих задач:

- приобщение к литературному наследию русского народа в контексте единого исторического и культурного пространства России, диалога культур всех народов Российской Федерации;
- осознание роли родной русской литературы в передаче от поколения к поколению историко-культурных, нравственных, эстетических ценностей;
- выявление взаимосвязи родной русской литературы с отечественной историей, формирование представлений о многообразии национально-специфичных форм художественного отражения материальной и духовной культуры русского народа в русской литературе;
- получение знаний о родной русской литературе как о развивающемся явлении в контексте её взаимодействия с литературой других народов Российской Федерации, их взаимовлияния;
- выявление культурных и нравственных смыслов, заложенных в родной русской литературе; создание устных и письменных высказываний, содержащих суждения и оценки по поводу прочитанного;
- формирование опыта общения с произведениями родной русской литературы в повседневной жизни и учебной деятельности;

- накопление опыта планирования собственного досугового чтения, определения и обоснования собственных читательских предпочтений произведений родной русской литературы;
- формирование потребности в систематическом чтении произведений родной русской литературы как средстве познания мира и себя в этом мире, гармонизации отношений человека и общества, многоаспектного диалога;
- развитие умений работы с источниками информации, осуществление поиска, анализа, обработки и презентации информации из различных источников, включая Интернет, и др.

МЕСТО УЧЕБНОГО ПРЕДМЕТА «РОДНАЯ ЛИТЕРАТУРА (РУССКАЯ)» В УЧЕБНОМ ПЛАНЕ

На обязательное изучение предмета «Родная литература (русская)» на этапе основного общего образования отводится 170 часов. В 5-9 классах выделяется по 34 часа в год (из расчёта 1 учебный час в неделю).

СОДЕРЖАНИЕ УЧЕБНОГО ПРЕДМЕТА

5 КЛАСС

Раздел 1. Россия — Родина моя

Преданья старины глубокой

Малые жанры фольклора: пословицы и поговорки о Родине, России, русском народе (не менее пяти произведений).

Русские народные и литературные сказки (не менее двух произведений). Например: «Лиса и медведь» (русская народная сказка), К. Г. Паустовский «Дремучий медведь».

Города земли русской

Москва в произведениях русских писателей

Стихотворения (не менее двух). Например: А. С. Пушкин «На тихих берегах Москвы...», М. Ю. Лермонтов «Москва, Москва!.. люблю тебя как сын...», Л. Н. Мартынов «Красные ворота» и др.

А. П. Чехов. «В Москве на Трубной площади».

Родные просторы

Русский лес

Стихотворения (не менее двух). Например: А. В. Кольцов «Лес», В. А. Рождественский «Берёза», В. А. Солоухин «Седьмую ночь без перерыва...» и др.

И. С. Соколов-Микитов. «Русский лес».

Раздел 2. Русские традиции

Праздники русского мира

Рождество

Стихотворения (не менее двух). Например: Б. Л. Пастернак «Рождественская звезда» (фрагмент), В. Д. Берестов «Перед Рождеством» и др.

А. И. Куприн. «Бедный принц».

Н. Д. Телешов. «Ёлка Митрича».

Тепло родного дома

Семейные ценности

И. А. Крылов. Басни (одно произведение по выбору). Например: «Дерево» и др.

И. А. Бунин. «Снежный бык».

В. И. Белов. «Скворцы».

Раздел 3. Русский характер — русская душа

Не до ордена — была бы Родина

Отечественная война 1812 года

Стихотворения (не менее двух). Например: Ф. Н. Глинка «Авангардная песнь», Д. В. Давыдов «Партизан» (отрывок) и др.

Загадки русской души

Парадоксы русского характера

К. Г. Паустовский. «Похождения жука-носорога» (солдатская сказка).

Ю. Я. Яковлев. «Сыновья Пешеходова».

О ваших ровесниках

Школьные контрольные

К. И. Чуковский. «Серебряный герб» (фрагмент).

А. А. Гиваргизов. «Контрольный диктант».

Лишь слову жизнь дана

Родной язык, родная речь

Стихотворения (не менее двух). Например: И. А. Бунин «Слово», В. Г. Гордейчев «Родная речь» и др.

6 КЛАСС

Раздел 1. Россия — Родина моя

Преданья старины глубокой

Богатыри и богатырство

Былины (одна былина по выбору). Например: «Илья Муромец и Святогор».

Былинные сюжеты и герои в русской литературе

Стихотворения (не менее одного). Например: И. А. Бунин «Святогор и Илья».

М. М. Пришвин. «Певец былин».

Города земли русской

Русский Север

С. Г. Писахов. «Ледяна колокольня» (не менее одной главы по выбору, например: «Морожены песни»).

Б. В. Шергин. «Поморские были и сказания» (не менее двух глав по выбору, например: «Детство в Архангельске», «Миша Ласкин»).

Родные просторы

Зима в русской поэзии

Стихотворения (не менее двух). Например: И. С. Никитин «Встреча Зимы», А. А. Блок «Снег да снег. Всю избу занесло...», Н. М. Рубцов «Первый снег» и др.

По мотивам русских сказок о зиме

Е. Л. Шварц. «Два брата».

Раздел 2. Русские традиции

Праздники русского мира

Масленица

Стихотворения (не менее двух). Например: М. Ю. Лермонтов «Посреди небесных тел...», А. Д. Дементьев «Прощёное воскресенье» и др.

А. П. Чехов. «Блины».

Тэффи. «Блины».

Тепло родного дома

Всюду родимую Русь узнаю

Стихотворения (не менее одного). Например: В. А. Рождественский «Русская природа» и др.

К. Г. Паустовский. «Заботливый цветок».

Ю. В. Бондарев. «Поздним вечером».

Раздел 3. Русский характер — русская душа

Не до ордена — была бы Родина

Оборона Севастополя

Стихотворения (не менее трех). Например: А. Н. Апухтин «Солдатская песня о Севастополе», А. А. Фет «Севастопольское братское кладбище», Рюрик Ивнев «Севастополь» и др.

Загадки русской души

Чудеса нужно делать своими руками

Стихотворения (не менее одного). Например: Ф. И. Тютчев «Чему бы жизнь нас ни учила...» и др.

Н. С. Лесков. «Неразменный рубль».

В. П. Астафьев. «Бабушка с малиной».

О ваших ровесниках

Реальность и мечты

Р. П. Погодин. «Кирпичные острова» (рассказы «Как я с ним познакомился», «Кирпичные острова»).

Е. С. Велтистов. «Миллион и один день каникул» (один фрагмент по выбору).

Лишь слову жизнь дана

На русском дышим языке

Стихотворения (не менее двух). Например: К. Д. Бальмонт «Русский язык», Ю. П. Мориц «Язык обид — язык не русский...» и др.

7 КЛАСС

Раздел 1. Россия — Родина моя

Преданья старины глубокой

Русские народные песни

Исторические и лирические песни (не менее двух). Например: «На заре то было, братцы, на утренней...», «Ах вы, ветры, ветры буйные...» и др.

Фольклорные сюжеты и мотивы в русской литературе

А. С. Пушкин. «Песни о Стеньке Разине» (песня 1).

Стихотворения (не менее двух). Например: И. З. Суриков «Я ли в поле да не травушка была...», А. К. Толстой «Моя душа летит приветом...» и др.

Города земли русской

Сибирский край

В. Г. Распутин. «Сибирь, Сибирь...» (одна глава по выбору, например «Тобольск»).

А. И. Солженицын. «Колокол Углича».

Родные просторы

Русское поле

Стихотворения (не менее двух). Например: И. С. Никитин «Поле», И. А. Гофф «Русское поле» и др.

Д. В. Григорович. «Пахарь» (не менее одной главы по выбору).

Раздел 2. Русские традиции

Праздники русского мира

Пасха

Стихотворения (не менее двух). Например: К. Д. Бальмонт «Благовещение в Москве», А. С. Хомяков «Кремлевская заутреня на Пасху», А. А. Фет «Христос Воскресе!» (П. П. Боткину).

А. П. Чехов. «Казак».

Тепло родного дома

Русские мастера

В. А. Солоухин. «Камешки на ладони» (не менее двух миниатюр по выбору).

Ф. А. Абрамов. «Дом» (один фрагмент по выбору).

Стихотворения (не менее одного). Например: Р. И. Рождественский «О мастерах» и др.

Раздел 3. Русский характер — русская душа

Не до ордена — была бы Родина

На Первой мировой войне

Стихотворения (не менее двух). Например: С. М. Городецкий «Воздушный витязь», Н. С. Гумилёв «Наступление», «Война» и др.

М. М. Пришвин. «Голубая стрекоза».

Загадки русской души

Долюшка женская

Стихотворения (не менее двух). Например: Ф. И. Тютчев «Русской женщине», Н. А. Некрасов «Внимая ужасам войны...», Ю. В. Друнина «И откуда вдруг берутся силы...», В. М. Тушинова «Вот говорят: Россия...» и др.

Ф. А. Абрамов. «Золотые руки».

О ваших ровесниках

Взрослые детские проблемы

А. С. Игнатова. «Джинн Сева».

Н. Н. Назаркин. «Изумрудная рыбка» (не менее двух глав по выбору, например, «Изумрудная рыбка», «Ах, миледи!», «Про личную жизнь»).

Лишь слову жизнь дана

Такого языка на свете не бывало

Стихотворения (не менее одного). Например: Вс. Рождественский «В родной поэзии совсем не старовер...» и др.

8 КЛАСС

Раздел 1. Россия — Родина моя

Легендарный герой земли русской Иван Сусанин

Стихотворения (не менее одного). Например: С. Н. Марков «Сусанин», О. А. Ильина «Во время грозного и злого поединка...» и др.

П. Н. Полевой. «Избранник Божий» (не менее двух глав по выбору).

Города земли русской

По Золотому кольцу

Стихотворения (не менее трёх). Например: Ф. К. Сологуб «Сквозь туман едва заметный...», М. А. Кузмин «Я знаю вас не понаслышке...», И. И. Кобзев «Поездка в Суздаль», В. А. Степанов «Золотое кольцо» и др.

Родные просторы

Волга — русская река

Русские народные песни о Волге (одна по выбору). Например: «Уж ты, Волга-река, Волга-матушка!..», «Вниз по матушке по Волге...» и др.

Стихотворения (не менее двух). Например: Н. А. Некрасов «Люблю я краткой той поры...» (из поэмы «Горе старого Наума»), В. С. Высоцкий «Песня о Волге» и др.

В. В. Розанов. «Русский Нил» (один фрагмент по выбору).

Раздел 2. Русские традиции

Праздники русского мира

Троица

Стихотворения (не менее двух). Например: И. А. Бунин «Троица», С. А. Есенин «Троицыно утро, утренний канон...», Н. И. Рыленков «Возможно ль высказать без слов...» и др.

И. А. Новиков. «Троицкая кукушка».

Тепло родного дома

Родство душ

Ф. А. Абрамов. «Валенки».

Т. В. Михеева. «Не предавай меня!» (две главы по выбору).

Раздел 3. Русский характер — русская душа

Не до ордена — была бы Родина

Дети на войне

Э. Н. Веркин. «Облачный полк» (не менее двух глав по выбору).

Загадки русской души

Сеятель твой и хранитель

И. С. Тургенев. «Сфинкс».

Ф. М. Достоевский. «Мужик Марей».

О ваших ровесниках

Пора взросления

Б. Л. Васильев. «Завтра была война» (не менее одной главы по выбору).

Г. Н. Щербакова. «Вам и не снилось» (не менее одной главы по выбору).

Лишь слову жизнь дана

Язык поэзии

Стихотворения (не менее одного). Например: И. Ф. Анненский «Третий мучительный сонет» и др.

Дон Аминадо. «Наука стихосложения».

9 КЛАСС

Раздел 1. Россия — Родина моя

Преданья старины глубокой

Гроза двенадцатого года

Русские народные песни об Отечественной войне 1812 года (не менее одной). Например: «Как не две тученьки не две грозных...»

Стихотворения (не менее двух). Например: В. А. Жуковский «Певец во стане русских воинов» (в сокращении), А. С. Пушкин «Полководец», «Бородинская годовщина», М. И. Цветаева «Генералам двенадцатого года» и др.

И. И. Лажечников. «Новобранец 1812 года» (один фрагмент по выбору).

Города земли русской

Петербург в русской литературе

Стихотворения (не менее трёх). Например: А. С. Пушкин «Город пышный, город бедный...», О. Э.

Мандельштам «Петербургские строфы», А. А. Ахматова «Стихи о Петербурге» («Вновь Исакий в облаченьи...»), Д. С. Самойлов «Над Невой» («Весь город в плавных разворотах...») и др.

Л. В. Успенский. «Записки старого петербуржца» (одна глава по выбору, например, «Фонарики-сударики»).

Родные просторы

Степь раздольная

Русские народные песни о степи (одна по выбору). Например: «Уж ты, степь ли моя, степь Моздокская...», «Ах ты, степь широкая...» и др.

Стихотворения (не менее двух). Например: П. А. Вяземский «Степь», И. З. Суриков «В степи» и др.
А. П. Чехов. «Степь» (один фрагмент по выбору).

Раздел 2. Русские традиции

Праздники русского мира

Августовские Спасы

Стихотворения (не менее трёх). Например: К. Д. Бальмонт «Первый спас», Б. А. Ахмадулина «Ночь упаданья яблок», Е. А. Евтушенко «Само упало яблоко с небес...» и др.

Е. И. Носов. «Яблочный спас».

Тепло родного дома

Родительский дом

А. П. Платонов. «На заре туманной юности» (две главы по выбору).

В. П. Астафьев. «Далёкая и близкая сказка» (рассказ из повести «Последний поклон»).

Раздел 3. Русский характер — русская душа

Не до ордена — была бы Родина

Великая Отечественная война

Стихотворения (не менее двух). Например: Н. П. Майоров «Мы», М. В. Кульчицкий «Мечтатель, фантазёр, лентяй-завистник!..» и др.

Ю. М. Нагибин. «Ваганов».

Е. И. Носов. «Переправа».

Загадки русской души

Судьбы русских эмигрантов

Б. К. Зайцев. «Лёгкое бремя».

А. Т. Аверченко. «Русское искусство».

О ваших ровесниках

Прощание с детством

Ю. И. Коваль. «От Красных ворот» (не менее одного фрагмента по выбору).

Лишь слову жизнь дана

«Припадаю к великой реке...»

Стихотворения (не менее двух). Например: И. А. Бродский «Мой народ», С. А. Каргашин «Я — русский! Спасибо, Господи!..» и др.

ПЛАНИРУЕМЫЕ ОБРАЗОВАТЕЛЬНЫЕ РЕЗУЛЬТАТЫ

Изучение учебного предмета «Родная литература (русская)» в основной школе направлено на достижение обучающимися следующих личностных, метапредметных и предметных результатов.

ЛИЧНОСТНЫЕ РЕЗУЛЬТАТЫ

Личностные результаты освоения рабочей программы по предмету «Родная литература (русская)» на уровне основного общего образования достигаются в единстве учебной и воспитательной деятельности образовательной организации, реализующей программы основного общего образования, в соответствии с традиционными российскими социокультурными и духовно-нравственными ценностями, принятыми в обществе правилами и нормами поведения, и способствуют процессам самопознания, самовоспитания и саморазвития, формирования внутренней позиции личности.

Личностные результаты освоения рабочей программы по предмету «Родная литература (русская)» на уровне основного общего образования должны отражать готовность обучающихся руководствоваться системой позитивных ценностных ориентаций и расширением опыта деятельности на её основе и в процессе реализации основных направлений воспитательной деятельности, в том числе в части:

Гражданского воспитания:

- готовность к выполнению обязанностей гражданина и реализации его прав, уважение прав, свобод и законных интересов других людей;
- активное участие в жизни семьи, образовательной организации, реализующей программы основного общего образования, местного сообщества, родного края, страны;
- неприятие любых форм экстремизма, дискриминации;
- понимание роли различных социальных институтов в жизни человека;
- представление об основных правах, свободах и обязанностях гражданина, социальных нормах и правилах межличностных отношений в поликультурном и многоконфессиональном обществе;
- представление о способах противодействия коррупции;
- готовность к разнообразной совместной деятельности, стремление к взаимопониманию и взаимопомощи, активное участие в школьном самоуправлении;
- готовность к участию в гуманитарной деятельности (волонтерство, помощь людям, нуждающимся в ней);

Патриотического воспитания:

- осознание российской гражданской идентичности в поликультурном и многоконфессиональном обществе, проявление интереса к познанию родного языка, истории, культуры Российской Федерации, своего края, народов России;
- ценностное отношение к достижениям своей Родины — России, к науке, искусству, спорту, технологиям, боевым подвигам и трудовым достижениям народа;
- уважение к символам России, государственным праздникам, историческому и природному наследию и памятникам, традициям разных народов, проживающих в родной стране;

Духовно-нравственного воспитания:

- ориентация на моральные ценности и нормы в ситуациях нравственного выбора;
- готовность оценивать своё поведение и поступки, а также поведение и поступки других людей с позиции нравственных и правовых норм с учётом осознания последствий поступков;

— активное неприятие асоциальных поступков, свобода и ответственность личности в условиях индивидуального и общественного пространства;

Эстетического воспитания:

— восприимчивость к разным видам искусства, традициям и творчеству своего и других народов, понимание эмоционального воздействия искусства;

— осознание важности художественной культуры как средства коммуникации и самовыражения;

— понимание ценности отечественного и мирового искусства, роли этнических культурных традиций и народного творчества;

— стремление к самовыражению в разных видах искусства;

Физического воспитания, формирования культуры здоровья и эмоционального благополучия:

— осознание ценности жизни;

— ответственное отношение к своему здоровью и установка на здоровый образ жизни (здоровое питание, соблюдение гигиенических правил, сбалансированный режим занятий и отдыха, регулярная физическая активность);

— осознание последствий и неприятие вредных привычек (употребление алкоголя, наркотиков, курение) и иных форм вреда для физического и психического здоровья;

— соблюдение правил безопасности, в том числе навыков безопасного поведения в интернет-среде;

— способность адаптироваться к стрессовым ситуациям и меняющимся социальным, информационным и природным условиям, в том числе осмысляя собственный опыт и выстраивая дальнейшие цели;

— умение принимать себя и других, не осуждая;

— умение осознавать эмоциональное состояние себя и других, умение управлять собственным эмоциональным состоянием;

— сформированность навыка рефлексии, признание своего права на ошибку и такого же права другого человека;

Трудового воспитания:

— установка на активное участие в решении практических задач (в рамках семьи, образовательной организации, реализующей программы основного общего образования, города, края) технологической и социальной направленности, способность инициировать, планировать и самостоятельно выполнять такого рода деятельность;

— интерес к практическому изучению профессий и труда различного рода, в том числе на основе применения изучаемого предметного знания;

— осознание важности обучения на протяжении всей жизни для успешной профессиональной деятельности и развитие необходимых умений для этого;

— готовность адаптироваться в профессиональной среде;

— уважение к труду и результатам трудовой деятельности;

— осознанный выбор и построение индивидуальной траектории образования и жизненных планов с учётом личных и общественных интересов и потребностей;

Экологического воспитания:

— ориентация на применение знаний из социальных и естественных наук для решения задач в области окружающей среды, планирования поступков и оценки их возможных последствий для окружающей среды;

— повышение уровня экологической культуры, осознание глобального характера экологических проблем и путей их решения;

— активное неприятие действий, приносящих вред окружающей среде;

— осознание своей роли как гражданина и потребителя в условиях взаимосвязи природной, технологической и социальной среды;

— готовность к участию в практической деятельности экологической направленности;

Ценности научного познания:

— ориентация в деятельности на современную систему научных представлений об основных закономерностях развития человека, природы и общества, взаимосвязях человека с природной и социальной средой;

— овладение языковой и читательской культурой как средством познания мира;

— овладение основными навыками исследовательской деятельности, установка на осмысление опыта, наблюдений, поступков и стремление совершенствовать пути достижения индивидуального и коллективного благополучия.

Личностные результаты, обеспечивающие ***адаптацию обучающегося*** к изменяющимся условиям социальной и природной среды:

— освоение обучающимися социального опыта, основных социальных ролей, соответствующих ведущей деятельности возраста, норм и правил общественного поведения, форм социальной жизни в группах и сообществах, включая семью, группы, сформированные по профессиональной деятельности, а также в рамках социального взаимодействия с людьми из другой культурной среды;

— способность обучающихся ко взаимодействию в условиях неопределённости, открытость опыту и знаниям других;

— способность действовать в условиях неопределённости, повышать уровень своей компетентности через практическую деятельность, в том числе умение учиться у других людей, воспринимать в совместной деятельности новые знания, навыки и компетенции из опыта других;

— навык выявления и связывания образов, способность формирования новых знаний, в том числе способность формулировать идеи, понятия, гипотезы об объектах и явлениях, в том числе ранее не известных, осознавать дефициты собственных знаний и компетентностей, планировать своё развитие;

— умение оперировать основными понятиями, терминами и представлениями в области концепции устойчивого развития;

— умение анализировать и выявлять взаимосвязи природы, общества и экономики;

- умение оценивать свои действия с учётом влияния на окружающую среду, достижения целей и преодоления вызовов, возможных глобальных последствий;
- способность обучающихся осознавать стрессовую ситуацию, оценивать происходящие изменения и их последствия; воспринимать стрессовую ситуацию как вызов, требующий контрмер; оценивать ситуацию стресса, корректировать принимаемые решения и действия; формулировать и оценивать риски и последствия, формировать опыт, уметь находить позитивное в произошедшей ситуации; быть готовым действовать в отсутствие гарантий успеха.

МЕТАПРЕДМЕТНЫЕ РЕЗУЛЬТАТЫ

Овладение универсальными учебными **познавательными действиями**.

Базовые логические действия:

- выявлять и характеризовать существенные признаки объектов (явлений);
- устанавливать существенный признак классификации, основания для обобщения и сравнения, критерии проводимого анализа;
- с учётом предложенной задачи выявлять закономерности и противоречия в рассматриваемых фактах, данных и наблюдениях; предлагать критерии для выявления закономерностей и противоречий;
- выявлять дефициты информации, данных, необходимых для решения поставленной задачи;
- выявлять причинно-следственные связи при изучении явлений и процессов; делать выводы с использованием дедуктивных и индуктивных умозаключений, умозаключений по аналогии, формулировать гипотезы о взаимосвязях;
- самостоятельно выбирать способ решения учебной задачи (сравнивать несколько вариантов решения, выбирать наиболее подходящий с учётом самостоятельно выделенных критериев).

Базовые исследовательские действия:

- использовать вопросы как исследовательский инструмент познания;
- формулировать вопросы, фиксирующие разрыв между реальным и желательным состоянием ситуации, объекта, самостоятельно устанавливать искомое и данное;
- формировать гипотезу об истинности собственных суждений и суждений других, аргументировать свою позицию, мнение;
- проводить по самостоятельно составленному плану опыт, несложный эксперимент, небольшое исследование по установлению особенностей объекта изучения, причинно-следственных связей и зависимостей объектов между собой;
- оценивать на применимость и достоверность информации, полученной в ходе исследования (эксперимента);
- самостоятельно формулировать обобщения и выводы по результатам проведённого наблюдения, опыта, исследования, владеть инструментами оценки достоверности полученных выводов и обобщений;
- прогнозировать возможное дальнейшее развитие процессов, событий и их последствия в аналогичных или сходных ситуациях, а также выдвигать предположения об их развитии в новых

условиях и контекстах.

Работа с информацией:

- применять различные методы, инструменты и запросы при поиске и отборе информации или данных из источников с учётом предложенной учебной задачи и заданных критериев;
- выбирать, анализировать, систематизировать и интерпретировать информацию различных видов и форм представления;
- находить сходные аргументы (подтверждающие или опровергающие одну и ту же идею, версию) в различных информационных источниках;
- самостоятельно выбирать оптимальную форму представления информации и иллюстрировать решаемые задачи несложными схемами, диаграммами, иной графикой и их комбинациями;
- оценивать надёжность информации по критериям, предложенным педагогическим работником или сформулированным самостоятельно;
- эффективно запоминать и систематизировать информацию.

Овладение универсальными учебными коммуникативными действиями.

1) Общение:

- воспринимать и формулировать суждения, выражать эмоции в соответствии с целями и условиями общения;
- выражать себя (свою точку зрения) в устных и письменных текстах;
- распознавать невербальные средства общения, понимать значение социальных знаков, знать и распознавать предпосылки конфликтных ситуаций и смягчать конфликты, вести переговоры;
- понимать намерения других, проявлять уважительное отношение к собеседнику и в корректной форме формулировать свои возражения;
- в ходе диалога и (или) дискуссии задавать вопросы по существу обсуждаемой темы и высказывать идеи, нацеленные на решение задачи и поддержание благожелательности общения;
- сопоставлять свои суждения с суждениями других участников диалога, обнаруживать различие и сходство позиций;
- публично представлять результаты выполненного опыта (эксперимента, исследования, проекта);
- самостоятельно выбирать формат выступления с учётом задач презентации и особенностей аудитории и в соответствии с ним составлять устные и письменные тексты с использованием иллюстративных материалов.

2) Совместная деятельность:

- понимать и использовать преимущества командной и индивидуальной работы при решении конкретной проблемы, обосновывать необходимость применения групповых форм взаимодействия при решении поставленной задачи;
- принимать цель совместной деятельности, коллективно строить действия по её достижению: распределять роли, договариваться, обсуждать процесс и результат совместной работы;

- уметь обобщать мнения нескольких людей, проявлять готовность руководить, выполнять поручения, подчиняться;
- планировать организацию совместной работы, определять свою роль (с учётом предпочтений и возможностей всех участников взаимодействия), распределять задачи между членами команды, участвовать в групповых формах работы (обсуждения, обмен мнениями, «мозговые штурмы» и иные);
- выполнять свою часть работы, достигать качественного результата по своему направлению и координировать свои действия с другими членами команды;
- оценивать качество своего вклада в общий продукт по критериям, самостоятельно сформулированным участниками взаимодействия;
- сравнивать результаты с исходной задачей и вклад каждого члена команды в достижение результатов, разделять сферу ответственности и проявлять готовность к предоставлению отчёта перед группой.

Овладение универсальными учебными регулятивными действиями.

1) *Самоорганизация:*

- выявлять проблемы для решения в жизненных и учебных ситуациях;
- ориентироваться в различных подходах принятия решений (индивидуальное, принятие решения в группе, принятие решений группой);
- самостоятельно составлять алгоритм решения задачи (или его часть), выбирать способ решения учебной задачи с учётом имеющихся ресурсов и собственных возможностей, аргументировать предлагаемые варианты решений;
- составлять план действий (план реализации намеченного алгоритма решения), корректировать предложенный алгоритм с учётом получения новых знаний об изучаемом объекте;
- делать выбор и брать ответственность за решение.

2) *Самоконтроль:*

- владеть способами самоконтроля, самомотивации и рефлексии;
- давать адекватную оценку ситуации и предлагать план её изменения;
- учитывать контекст и предвидеть трудности, которые могут возникнуть при решении учебной задачи, адаптировать решение к меняющимся обстоятельствам;
- объяснять причины достижения (недостижения) результатов деятельности, давать оценку приобретённому опыту, уметь находить позитивное в произошедшей ситуации;
- вносить коррективы в деятельность на основе новых обстоятельств, изменившихся ситуаций, установленных ошибок, возникших трудностей;
- оценивать соответствие результата цели и условиям.

3) *Эмоциональный интеллект:*

- различать, называть и управлять собственными эмоциями и эмоциями других; — выявлять и анализировать причины эмоций;

— ставить себя на место другого человека, понимать мотивы и намерения другого; —
регулировать способ выражения эмоций.

4) Принятие себя и других:

- осознанно относиться к другому человеку, его мнению;
- признавать своё право на ошибку и такое же право другого;
- принимать себя и других, не осуждая;
- открытость себе и другим;
- осознавать невозможность контролировать всё вокруг.

ПРЕДМЕТНЫЕ РЕЗУЛЬТАТЫ

5 КЛАСС

1) Выделять проблематику русских народных и литературных сказок, пословиц и поговорок как основу для развития представлений о нравственном идеале русского народа в контексте диалога культур с другими народами России; осознавать ключевые для русского национального сознания культурные и нравственные смыслы в произведениях о Москве как столице России и о русском лесе;

2) иметь начальные представления о богатстве русской литературы и культуры в контексте культур народов России; о русских национальных традициях в рождественских произведениях и произведениях о семейных ценностях;

3) иметь начальное понятие о русском национальном характере, его парадоксах и загадках русской души в произведениях о защите Родины в Отечественной войне 1812 года, о проблемах подростков и о своеобразии русского языка и родной речи;

4) владеть умением давать смысловой анализ фольклорного и литературного текста на основе наводящих вопросов; под руководством учителя создавать элементарные историко-культурные комментарии и собственные тексты интерпретирующего характера в формате ответа на вопрос, сопоставлять произведения словесного искусства с произведениями других искусств и учиться отбирать произведения для самостоятельного чтения;

5) иметь начальные представления о проектно-исследовательской деятельности, оформлении и предъявлении её результатов, владеть элементарными умениями работы с разными источниками информации.

6 КЛАСС

1) Выделять проблематику русских былин и былинных сюжетов в фольклоре и русской литературе для развития представлений о нравственном идеале русского народа в контексте героического эпоса разных народов, устанавливать связи между ними на уровне тематики, проблематики, образов; осознавать ключевые для русского национального сознания культурные и нравственные смыслы в произведениях о русском севере и русской зиме;

2) иметь представления о богатстве русской литературы и культуры в контексте культур народов России, о русских национальных традициях в произведениях о русской масленице, о родном крае и русском доме;

3) иметь начальное понятие о русском национальном характере, его парадоксах и загадках русской души в произведениях о защите Родины в Крымской войне 1853—1856 годов, об оптимизме и взаимопомощи как основных чертах русского человека, реальности и мечтах в книгах о подростках и о богатстве русского языка и родной речи;

4) владеть умением давать смысловой анализ фольклорного и литературного текста на основе наводящих вопросов или по предложенному плану; создавать краткие историко-культурные комментарии и собственные тексты интерпретирующего характера в формате ответа на вопрос, анализа поэтического текста, характеристики героя; под руководством учителя сопоставлять произведения словесного искусства с произведениями других искусств; самостоятельно отбирать произведения для внеклассного чтения;

5) владеть начальными навыками осуществления самостоятельной проектно-исследовательской деятельности и оформления ее результатов, работы с разными источниками информации и простейшими способами её обработки и презентации.

7 КЛАСС

1) Выделять проблематику и понимать эстетическое своеобразие русских народных песен (исторических и лирических), выявлять фольклорные сюжеты и мотивы в русской литературе для развития представлений о нравственном идеале русского народа; осознавать ключевые для русского национального сознания культурные и нравственные смыслы в произведениях о сибирском крае и русском поле;

2) иметь устойчивые представления о богатстве русской литературы и культуры в контексте культур народов России; русских национальных традициях в произведениях о православном праздновании Пасхи и о русских умельцах и мастерах;

3) иметь понятие о русском национальном характере, истоках русского патриотизма и героизма в произведениях о защите Родины; о загадках русской души; взрослых проблемах, которые приходится решать подросткам; об уникальности русского языка и родной речи;

4) владеть умением давать смысловой анализ фольклорного и литературного текста по предложенному плану и воспринимать художественный текст как послание автора читателю, современнику и потомку; создавать историко-культурные комментарии и собственные тексты интерпретирующего характера в формате сравнительной характеристики героев, ответа на проблемный вопрос; под руководством учителя сопоставлять произведения словесного искусства с произведениями других искусств; самостоятельно отбирать произведения для внеклассного чтения;

5) владеть умениями самостоятельной проектно-исследовательской деятельности и оформления её результатов, навыками работы с разными источниками информации и основными способами её обработки и презентации.

8 КЛАСС

1) Выделять проблематику и понимать эстетическое своеобразие произведений о легендарных героях земли Русской для развития представлений о нравственных идеалах русского народа; осознавать ключевые для русского национального сознания культурные и нравственные смыслы в произведениях о Золотом кольце России и великой русской реке Волге;

2) иметь устойчивые представления о богатстве русской литературы и культуры в контексте культур народов России; русских национальных традициях в произведениях о православном праздновании Троицы и о родстве душ русских людей;

3) иметь понятие о русском национальном характере в произведениях о войне; о русском человеке как хранителе национального сознания; трудной поре взросления; о языке русской поэзии;

4) владеть умением давать самостоятельный смысловой и идейно-эстетический анализ фольклорного и литературного текста и воспринимать художественный текст как послание автора читателю, современнику и потомку; создавать развёрнутые историко-культурные комментарии и собственные тексты интерпретирующего характера в формате анализа эпизода, ответа на проблемный вопрос; самостоятельно сопоставлять произведения словесного искусства с произведениями других искусств; самостоятельно отбирать произведения для внеклассного чтения;

5) владеть умениями самостоятельной проектно-исследовательской деятельности и оформления её результатов, навыками работы с разными источниками информации и основными способами её обработки и презентации.

9 КЛАСС

1) Выделять проблематику и понимать эстетическое своеобразие произведений разных жанров и эпох об Отечественной войне 1812 года для развития представлений о нравственных идеалах русского народа; осознавать ключевые для русского национального сознания культурные и нравственные смыслы в произведениях об образе Петербурга и российской степи в русской литературе;

2) понимать духовно-нравственную и культурно-эстетическую ценность русской литературы и культуры в контексте культур народов России; осознавать роль русских национальных традиций в произведениях об августовских Спасах и о родительском доме как вечной ценности;

3) осмысливать характерные черты русского национального характера в произведениях о Великой Отечественной войне, о судьбах русских эмигрантов в литературе русского зарубежья; выделять нравственные проблемы в книгах о прощании с детством;

4) осознанно воспринимать художественное произведение в единстве формы и содержания, устанавливать поле собственных читательских ассоциаций, давать самостоятельный смысловой и идейно-эстетический анализ художественного текста; создавать развёрнутые историко-культурные комментарии и собственные тексты интерпретирующего характера в различных форматах; самостоятельно сопоставлять произведения словесного искусства и их воплощение в других искусствах; самостоятельно формировать круг внеклассного чтения, определяя для себя актуальную и перспективную цели чтения художественной литературы;

5) осуществлять самостоятельную проектно-исследовательскую деятельность и оформлять её результаты, владеть навыками работы с разными источниками информации и различными способами её обработки и презентации.

ТЕМАТИЧЕСКОЕ

ПЛАНИРОВАНИЕ

5 КЛАСС

№ п/п	Наименование разделов и тем программы	Количество часов			Электронные (цифровые) образовательные ресурсы
		всего	контрольные	практические	
Раздел 1. РОССИЯ — РОДИНА МОЯ					
1.1.	Преданья старины глубокой	3	0	0	http://skiv.instrao.ru/bank-zadaniy/chitatelskaya-
1.2.	Города земли русской	3	0	0	http://skiv.instrao.ru/bank-zadaniy/chitatelskaya-
1.3.	Родные просторы	2	0	0	http://skiv.instrao.ru/bank-zadaniy/chitatelskaya-
Итого по разделу		8			
Раздел 2. РУССКИЕ ТРАДИЦИИ					
2.1.	Праздники русского мира	5	0	0	http://skiv.instrao.ru/bank-zadaniy/chitatelskaya-
2.2.	Тепло родного дома	3	0	0	http://skiv.instrao.ru/bank-zadaniy/chitatelskaya-
Итого по разделу		8			
Раздел 3. РУССКИЙ ХАРАКТЕР — РУССКАЯ ДУША					
3.1.	Не до ордена — была бы Родина	2	0	0	http://skiv.instrao.ru/bank-zadaniy/chitatelskaya-
3.2.	Загадки русской души	3	0	0	http://skiv.instrao.ru/bank-zadaniy/chitatelskaya-
3.3.	О ваших ровесниках	2	0	0	http://skiv.instrao.ru/bank-zadaniy/chitatelskaya-
3.4.	Лишь слову жизнь дана	1	0	0	http://skiv.instrao.ru/bank-zadaniy/chitatelskaya-
Итого по разделу		8			
Раздел 4. РАЗВИТИЕ РЕЧИ					
4.1.	Развитие устной и письменной речи	2	0	0	http://skiv.instrao.ru/bank-zadaniy/chitatelskaya-
Итого по разделу		2			
Раздел 5. ИТОГОВЫЙ КОНТРОЛЬ					
5.1.	Итоговая контрольная работа	1	1	0	http://skiv.instrao.ru/bank-zadaniy/chitatelskaya-
Итого по разделу		1			
Резервное время		7			

ОБЩЕЕ КОЛИЧЕСТВО ЧАСОВ ПО	34	1	0	
---------------------------	----	---	---	--

6 КЛАСС

№ п/п	Наименование разделов и тем программы	Количество часов			Электронные (цифровые) образовательные ресурсы
		всего	контрольные	практические	
Раздел 1. РОССИЯ — РОДИНА МОЯ					
1.1.	Преданья старины глубокой	3	0	0	http://skiv.instrao.ru/bank-zadaniy/chitatelskaya-gramotnost/chg-5-2021/f
1.2.	Города земли русской	3	0	0	http://skiv.instrao.ru/bank-zadaniy/chitatelskaya-gramotnost/chg-5-2021/f
1.3.	Родные просторы	2	0	0	http://skiv.instrao.ru/bank-zadaniy/chitatelskaya-gramotnost/chg-5-2021/f
Итого по разделу		8			
Раздел 2. РУССКИЕ ТРАДИЦИИ					
2.1.	Праздники русского мира	4	0	0	http://skiv.instrao.ru/bank-zadaniy/chitatelskaya-gramotnost/chg-5-2021/f
2.2.	Тепло родного дома	4	0	0	http://skiv.instrao.ru/bank-zadaniy/chitatelskaya-gramotnost/chg-5-2021/f
Итого по разделу		8			
Раздел 3. РУССКИЙ ХАРАКТЕР — РУССКАЯ ДУША					
3.1.	Не до ордена — была бы Родина	2	0	0	http://skiv.instrao.ru/bank-zadaniy/chitatelskaya-gramotnost/chg-5-2021/f
3.2.	Загадки русской души	3	0	0	http://skiv.instrao.ru/bank-zadaniy/chitatelskaya-gramotnost/chg-5-2021/f
3.3.	О ваших ровесниках	2	0	0	http://skiv.instrao.ru/bank-zadaniy/chitatelskaya-gramotnost/chg-5-2021/f
3.4.	Лишь слову жизнь дана	1	0	0	http://skiv.instrao.ru/bank-zadaniy/chitatelskaya-gramotnost/chg-5-2021/f
Итого по разделу		8			
Раздел 4. РАЗВИТИЕ РЕЧИ					
4.1.	Развитие устной и письменной речи	2	0	0	http://skiv.instrao.ru/bank-zadaniy/chitatelskaya-gramotnost/chg-5-2021/f
Итого по разделу		2			
Раздел 5. ИТОГОВЫЙ КОНТРОЛЬ					

5.1.	Итоговая контрольная работа	1	1	0	http://skiv.instrao.ru/bank-zadaniy/chitatelskaya-gramotnost/chg-5-2021/f
Итого по разделу		1			
Резервное время		7			
ОБЩЕЕ КОЛИЧЕСТВО ЧАСОВ ПО		34	1	0	

7 КЛАСС

№ п/п	Наименование разделов и тем программы	Количество часов			Электронные (цифровые) образовательные ресурсы
		всего	контрольные	практические	
Раздел 1. РОССИЯ — РОДИНА МОЯ					
1.1.	Преданья старины глубокой	3	0	0	http://skiv.instrao.ru/bank-zadaniy/chitatelskaya-
1.2.	Города земли русской	2	0	0	http://skiv.instrao.ru/bank-zadaniy/chitatelskaya-
1.3.	Родные просторы	3	0	0	http://skiv.instrao.ru/bank-zadaniy/chitatelskaya-
Итого по разделу		8			
Раздел 2. РУССКИЕ ТРАДИЦИИ					
2.1.	Праздники русского мира	5	0	0	http://skiv.instrao.ru/bank-zadaniy/chitatelskaya-
2.2.	Тепло родного дома	3	0	0	http://skiv.instrao.ru/bank-zadaniy/chitatelskaya-
Итого по разделу		8			
Раздел 3. РУССКИЙ ХАРАКТЕР — РУССКАЯ ДУША					
3.1.	Не до ордена — была бы Родина	2	0	0	http://skiv.instrao.ru/bank-zadaniy/chitatelskaya-
3.2.	Загадки русской души	3	0	0	http://skiv.instrao.ru/bank-zadaniy/chitatelskaya-
3.3.	О ваших ровесниках	2	0	0	http://skiv.instrao.ru/bank-zadaniy/chitatelskaya-
3.4.	Лишь слову жизнь дана	1	0	0	http://skiv.instrao.ru/bank-zadaniy/chitatelskaya-
Итого по разделу		8			
Раздел 4. РАЗВИТИЕ РЕЧИ					
4.1.	Развитие устной и письменной речи	2	0	0	http://skiv.instrao.ru/bank-zadaniy/chitatelskaya-
Итого по разделу		2			
Раздел 5. ИТОГОВЫЙ КОНТРОЛЬ					
5.1.	Итоговая контрольная работа	1	1	0	http://skiv.instrao.ru/bank-zadaniy/chitatelskaya-

Итого по разделу	1			
Резервное время	7			
ОБЩЕЕ КОЛИЧЕСТВО ЧАСОВ ПО	34	1	0	

8 КЛАСС

№ п/п	Наименование разделов и тем программы	Количество часов			Электронные (цифровые) образовательные ресурсы
		всего	контрольные	практические	
Раздел 1. РОССИЯ — РОДИНА МОЯ					

1.1.	Преданья старины глубокой	3	0	0	http://skiv.instrao.ru/bank-zadaniy/chitatelskaya-gramotnost/obz_5_2021/f
1.2.	Города земли русской	2	0	0	http://skiv.instrao.ru/bank-zadaniy/chitatelskaya-
1.3.	Родные просторы	3	0	0	http://skiv.instrao.ru/bank-zadaniy/chitatelskaya-
Итого по разделу		8			
Раздел 2. РУССКИЕ ТРАДИЦИИ					
2.1.	Праздники русского мира	4	0	0	http://skiv.instrao.ru/bank-zadaniy/chitatelskaya-
2..2.	Тепло родного дома	4	0	0	http://skiv.instrao.ru/bank-zadaniy/chitatelskaya-
Итого по разделу		8			
Раздел 3. РУССКИЙ ХАРАКТЕР — РУССКАЯ ДУША					
3.1.	Не до ордена — была бы Родина	2	0	0	http://skiv.instrao.ru/bank-zadaniy/chitatelskaya-
3.2.	Загадки русской души	2	0	0	http://skiv.instrao.ru/bank-zadaniy/chitatelskaya-
3.3.	О ваших ровесниках	3	0	0	http://skiv.instrao.ru/bank-zadaniy/chitatelskaya-
3.4.	Лишь слову жизнь дана	1	0	0	http://skiv.instrao.ru/bank-zadaniy/chitatelskaya-
Итого по разделу		8			
Раздел 4. РАЗВИТИЕ РЕЧИ					
4.1.	Развитие устной и письменной речи	2	0	0	http://skiv.instrao.ru/bank-zadaniy/chitatelskaya-
Итого по разделу		2			
Раздел 5. ИТОГОВЫЙ КОНТРОЛЬ					
5.1.	Итоговая контрольная работа	1	1	0	http://skiv.instrao.ru/bank-zadaniy/chitatelskaya-
Итого по разделу		1			
Резервное время		7			
ОБЩЕЕ КОЛИЧЕСТВО ЧАСОВ ПО		34	1	0	

9 КЛАСС

№ п/п	Наименование разделов и тем программы	Количество часов			Электронные (цифровые) образовательные ресурсы
		всего	контрольные	практические	
Раздел 1. РОССИЯ — РОДИНА МОЯ					
1.1.	Преданья старины глубокой	3	0	0	http://skiv.instrao.ru/bank-zadaniy/chitatelskaya-

1.2.	Города земли русской	3	0	0	http://skiv.instrao.ru/bank-zadaniy/chitatelskaya-
1.3.	Родные просторы	2	0	0	http://skiv.instrao.ru/bank-zadaniy/chitatelskaya-

Итого по разделу		8			
Раздел 2. РУССКИЕ ТРАДИЦИИ					
2.1.	Праздники русского мира	4	0	0	http://skiv.instrao.ru/bank-zadaniy/chitatelskaya-
2..2.	Тепло родного дома	4	0	0	http://skiv.instrao.ru/bank-zadaniy/chitatelskaya-
Итого по разделу		8			
Раздел 3. РУССКИЙ ХАРАКТЕР — РУССКАЯ ДУША					
3.1.	Не до ордена — была бы Родина	3	0	0	http://skiv.instrao.ru/bank-zadaniy/chitatelskaya-
3.2.	Загадки русской души	2	0	0	http://skiv.instrao.ru/bank-zadaniy/chitatelskaya-
3.3.	О ваших ровесниках	2	0	0	http://skiv.instrao.ru/bank-zadaniy/chitatelskaya-
3.4.	Лишь слову жизнь дана	1	0	0	http://skiv.instrao.ru/bank-zadaniy/chitatelskaya-
Итого по разделу		8			
Раздел 4. РАЗВИТИЕ РЕЧИ					
4.1.	Развитие устной и письменной речи	2	0	0	http://skiv.instrao.ru/bank-zadaniy/chitatelskaya-
Итого по разделу		2			
Раздел 5. ИТОГОВЫЙ КОНТРОЛЬ					
5.1.	Итоговая контрольная работа	1	1	0	http://skiv.instrao.ru/bank-zadaniy/chitatelskaya-
Итого по разделу		1			
Резервное время		7			
ОБЩЕЕ КОЛИЧЕСТВО ЧАСОВ ПО		34	1	0	

ПОУРОЧНОЕ ПЛАНИРОВАНИЕ

5 КЛАСС

№ п/п	Тема урока	Количество часов			Виды, формы контроля
		всего	контрольные работы	практические работы	
1.	Малые жанры фольклора: пословицы и поговорки о Родине, России, русском народе.	1	0	0	Устный опрос;
2.	Русские народные и литературные сказки "Лиса и медведь" (русская народная сказка).	1	0	0	Устный опрос;
3.	Русские народные и литературные сказки. К.Г.Паустовский "Дремучий медведь".	1	0	0	Тестирование;
4.	Москва в произведениях русских писателей. А.С.Пушкин "На тихих берегах Москвы".	1	0	0	Устный опрос;
5.	М.Ю.Лермонтов "Москва, Москва!...люблю тебя как сын...".	1	0	0	Устный опрос;
6.	Л.Н. Мартынов "Красные ворота".	1	0	0	Устный опрос;
7.	А.П.Чехов "В Москве на Трубной площади".	1	0	0	Устный опрос;
8.	Русский лес. Стихотворения. А.В. Кольцов "Лес", В.А.Рождественский, В.А. Солоухин "Седьмую ночь без перерыва".	1	0	0	Устный опрос;
9.	Развитие речи. Мини-сочинение по картине.	1	0	0	Сочинение;
10.	И.С.Соколов-Микитов. "Русский лес".	1	0	0	Устный опрос;
11.	Праздники русского мира. Рождество.	1	0	0	Устный опрос;
12.	Стихотворения. Б.Л. Пастернак "Рождественская звезда" (фрагмент), В.Д. Берестов "Перед Рождеством".	1	0	0	Выразительное чтение;
13.	А.И. Куприн "Бедный принц".	1	0	0	Устный опрос;
14.	А.И. Куприн "Бедный принц".	1	0	0	Тестирование;

15.	Н.Д. Телешов "Елка Митрича".	1	0	0	Устный опрос;
16.	Тепло родного дома. И.А. Крылов Басни. "Дерево".	1	0	0	Устный опрос;
17.	И.А.Бунин"Снежный бык".	1	0	0	Устный опрос;
18.	В.И. Белов "Скворцы".	1	0	0	Устный опрос;
19.	В.И.Белов "Скворцы".	1	0	0	Практическая работа;
20.	Развитие речи. Эссе о традициях, которые передаются в вашей семье от поколения к поколению.	1	0	0	Сочинение;
21.	Не до ордена-была бы Родина. Отечественная война 1812 года. Стихотворение Ф .Н. Глинки "Авангардная песнь".	1	0	0	Выразительное чтение;
22.	Д. В. Давыдов "Партизан" (отрывок).	1	0	0	Выразительное чтение;
23.	Загадки русской души. Парадоксы русского характера. К. Г. Паустовский "Похождения жука-носорога" (солдатская сказка".	1	0	0	Устный опрос;
24.	К. Г. Паустовский "Похождения жука- носорога" (солдатская сказка".	1	0	0	Практическая работа;
25.	Ю. Я. Яковлев "Сыновья Пешеходова".	1	0	0	Выразительное чтение;
26.	О ваших ровесниках. Школьные контрольные. А. Кушнер "Контрольные".	1	0	0	Выразительное чтение;
27.	К.И.Чуковский "Серебряный герб" (фрагмент).	1	0	0	Устный опрос;
28.	А.А Гиваргизов "Контрольный диктант".	1	0	0	Устный опрос;
29.	Лишь слову жизнь дана. Родной язык, родная речь. И. А. Бунин "Слово".	1	0	0	Выразительное чтение;
30.	В.Г. Гордейчев "Родная речь".	1	0	0	Выразительное чтение;

31.	Читательская грамотность http://skiv.instaor.ru/bank-zadaniy/chitatelskaya-gramotnost/chg-5-2021/f	1	0	0	Практическая работа;
32.	Читательская грамотность	1	0	0	Письменный контроль;
33.	Итоговая контрольная работа.	1	0	0	Тестирование;
34.	Работа над ошибками.	1	1	0	Самооценка с использованием «Оценочного листа»; Работа над ошибками;
ОБЩЕЕ КОЛИЧЕСТВО ЧАСОВ ПО ПРОГРАММЕ		34	1	0	

6 КЛАСС

№ п/п	Тема урока	Количество часов			Виды, формы контроля
		всего	контрольные работы	практические работы	
1.	Преданья старины глубокой. Богатыри и богатырство. Былины. "Илья Муромец и Святогор".	1	0	0	Устный опрос;
2.	Былинные сюжеты и герои в русской литературе. И.А. Бунин "Святогор и Илья".	1	0	0	Устный опрос;
3.	Былинные сюжеты и герои в русской литературе. М.М. Пришвин "Певец былин".	1	0	0	Устный опрос;
4.	Города земли русской. Русский Север. С.Г. Писахов "Ледяная колокольня".	1	0	0	Устный опрос;
5.	Русский Север. С.Г. Писахов "Мороженые песни".	1	0	0	Устный опрос;
6.	Б.В. Шергин "Поморские были и сказания". "МишаЛаскин".	1	0	0	Устный опрос;
7.	Родные просторы. Зима в русской поэзии. Стихотворения. И.С.Никитин"Встреча зимы". А.А. Блок "Снег да снег. Всю избу занесло "	1	0	0	Выразительное чтение;

8.	Н.М. Рубцов "Первый снег".	1	0	0	Выразительное чтение;
9.	По мотивам русских сказок о зиме. Е.Л.Шварц "Два брата".	1	0	0	Устный опрос;
10.	Праздники русского мира. Масленица.	1	0	0	Устный опрос;
11.	Стихотворения М.Ю.Лермонтова "Посреди небесных тел...", А.Д. Дементьев "Прощеновоскресенье".	1	0	0	Устный опрос;
12.	А.П.Чехов "Блины".	1	0	0	Устный опрос;
13.	Тэффи "Блины".	1	0	0	Тестирование;
14.	Тепло родного дома. Всюду родимую Русь узнаю.	1	0	0	Устный опрос;
15.	Стихотворения В.А.Рождественского "Русская природа".	1	0	0	Выразительное чтение;
16.	К.Г.Паустовский "Заботливый цветок".	1	0	0	Самооценка с использованием «Оценочного листа»;
17.	Ю.В.Бондарев "Поздним вечером".	1	0	0	Устный опрос;
18.	Не до ордена-была бы Родина. Оборона Севастополя. Стихотворение А.Н.Апухтина "Солдатская песня о Севастополе".	1	0	0	Выразительное чтение;
19.	А.А.Фет "Севастопольское братское кладбище".	1	0	0	Устный опрос;
20.	Рюрик Ивнев "Севастополь"	1	0	0	Сочинение;
21.	Развитие речи.	1	0	0	Сочинение;
22.	Загадки русской души. Чудеса нужно делать своими руками. Стихотворение Ф.И. Тютчева "Чему бы жизнь нас ни учила...".	1	0	0	Устный опрос;
23.	Н.С.Лесков "Неразменный рубль".	1	0	0	Письменный контроль;
24.	В.П.Астафьев "Бабушка с малиной".	1	0	0	Устный опрос;
25.	Развитие речи.	1	0	0	Сочинение;

26.	О ваших ровесниках. Реальность и мечты. Р.П.Погодин "Кирпичные острова" (рассказ "Как я с ним познакомился").	1	0	0	Устный опрос;
27.	Р.П.Погодин "Кирпичные острова" (рассказ "Кирпичные острова").	1	0	0	Устный опрос;
28.	Е.С. Велтистов "Миллион и один день каникул" (фрагмент).	1	0	0	Устный опрос;
29.	Е.С. Велтистов "Миллион и один день каникул" (фрагмент).	1	0	0	Тестирование;
30.	Лишь слову жизнь дана. На русском дышим языке. К.Д.Бальмонт "Русский язык".	1	0	0	Устный опрос;
31.	Ю.П.Мориц "Язык обид-язык не русский".	1	0	0	Устный опрос;
32.	Итоговая контрольная работа.	1	0	0	Тестирование;
33.	Работа над ошибками.	1	0	0	Самооценка с использованием «Оценочного листа»;
34.	Защита проектов.	1	0	0	Практическая работа;
ОБЩЕЕ КОЛИЧЕСТВО ЧАСОВ ПО ПРОГРАММЕ		34	0	0	

7 КЛАСС

№ п/п	Тема урока	Количество часов			Виды, формы контроля
		всего	контрольные работы	практические работы	
1.	Преданья старины глубокой.Русские народные песни:исторические и лирические песни. «На заре то было,братцы, на утренней...» «Ах вы, ветры, ветры буйные...»	1	0	0	Устный опрос;
2.	Фольклорные сюжеты и мотивы в русской литературе А.С.Пушкин.«Песни о Стеньке Разине»(песня1).	1	0	0	Устный опрос;

3.	И. З. Суриков «Я ли в поле да не травушка была...», А. К. Толстой «Моя душа летит приветом...».	1	0	0	Устный опрос;
4.	Города земли русской. Сибирский край В. Г. Распутин. «Сибирь, Сибирь...».	1	0	0	Выразительное чтение;
5.	А.И.Солженицын. «Колокол Углича».	1	0	0	Устный опрос;
6.	Родные просторы. Русское поле. Стихотворение И. С. Никитина «Поле».	1	0	0	Выразительное чтение;
7.	Русское поле. Стихотворение И. А. Гофф «Русское поле».	1	0	0	Устный опрос;
8.	Русское поле. Стихотворение Д. В. Григорович. «Пахарь».	1	0	0	Устный опрос;
9.	Праздники русского мира. Стихотворение К. Д. Бальмонт «Благовещение в Москве».	1	0	0	Самооценка с использованием «Оценочного листа»;
10.	Праздники русского мира. Стихотворение К. Д. Бальмонт «Благовещение в М...».	1	0	0	Устный опрос;
11.	Праздники русского мира А. С. Хомяков «Кремлевская заутреня на Пасху».	1	0	0	Устный опрос;
12.	А. А. Фет «Христос Воскресе!».	1	0	0	Устный опрос;
13.	А. П. Чехов. «Казак».	1	0	0	Устный опрос;
14.	Тепло родного дома. Русские мастера В. А. Солоухин. «Камешки на ладони» .	1	0	0	Устный опрос;
15.	В. А. Солоухин. «Камешки на ладони».	1	0	0	Устный опрос;
16.	Развитие речи.	1	0	0	Сочинение;
17.	Ф. А. Абрамов. «Дом».	1	0	0	Устный опрос;
18.	Р. И. Рождественский «О мастерах» .	1	0	0	Устный опрос;
19.	Не до ордена — была бы Родина.	1	0	0	Устный опрос;
20.	Р. И. Рождественский «О мастерах».	1	0	0	Устный опрос;
21.	М. М. Пришвин. «Голубая стрекоза».	1	0	0	Устный опрос;

22.	Загадки русской души.	1	0	0	Тестирование;
23.	Долюшка женская. Стихотворения Ф. И. Тютчева «Русской женщине», Н. А. Некрасова «Внимая ужасам войны...».	1	0	0	Устный опрос;

24.	Стихотворения Ю. В. Друниной «Запас прочности», «И откуда вдруг берутся силы...», В. М. Тушновой «Вот говорят: Россия...».	1	0	0	Устный опрос;
25.	Ф. А. Абрамов. «Золотые руки».	1	0	0	Устный опрос;
26.	Развитие речи.	1	0	0	Сочинение;
27.	О ваших ровесниках. Взрослые детские проблемы Н. Н. Назаркин. «Изумрудная рыбка», «Ах, миледи!», «Про личную жизнь».	1	0	0	Устный опрос;
28.	Н. Н. Назаркин. «Изумрудная рыбка», «Ах, миледи!», «Про личную жизнь».	1	0	0	Устный опрос;
29.	А. С. Игнатов. «Джинн Сева».	1	0	0	Устный опрос;
30.	Лишь слову жизнь дана. «Такого языка на свете не бывало...» Вс. Рождественский «В родной поэзии совсем не стареет...».	1	0	0	Устный опрос;
31.	Итоговая контрольная работа.	1	1	0	Тестирование;
32.	Работа над ошибками.	1	0	0	Самооценка с использованием «Оценочного листа»;
33.	Резервное время.	1	0	0	Устный опрос;
34.	Резервное время.	1	0	0	Устный опрос;
ОБЩЕЕ КОЛИЧЕСТВО ЧАСОВ ПО ПРОГРАММЕ		34	1	0	

8 КЛАСС

№ п/п	Тема урока	Количество часов			Виды, формы контроля
		всего	контрольные работы	практические работы	
1.	Введение. Родная литература как часть русской культуры. Легендарный герой земли русской Иван Сусанин. С.Н. Марков. «Сусанин».	1	0	0	Устный опрос;
2.	О.А. Ильина. «Во время грозного и злого поединка...»	1	0	0	Устный опрос;

3.	П. Н. Полевой. «Избранник Божий»(главы из романа).	1	0	0	Устный опрос;
4.	Города земли русской. По Золотому кольцу: Ф.К. Сологуб. «Сквозь туман едва заметный...», М.А. Кузмин. «Я знаю вас не понаслышке...»	1	0	0	Устный опрос;
5.	По Золотому кольцу: И.И. Кобзев.«Поездка в Суздаль».	1	0	0	Устный опрос;
6.	По Золотому кольцу: В.А. Степанов.«Золотое кольцо».	1	0	0	Устный опрос;
7.	Родные просторы. Волга – русская река в народном творчестве: «Уж ты, Волга-река, Волга-матушка!..» (русская народная песня). Народные песни в произведениях русской литературы. Роль народных песен	1	0	0	Устный опрос;
8.	Н.А. Некрасов. «Люблю я краткой той поры...» (из поэмы «Горе старого Наума»)	1	0	0	Устный опрос;
9.	В.С. Высоцкий. «Песня о Волге».	1	0	0	Устный опрос;
10.	В.В. Розанов. «Русский Нил»(фрагмент).	1	0	0	Устный опрос;
11.	Защита творческого проекта №1 по теме «Родные просторы в творчестве поэтов Башкирии»	1	0	0	Самооценка с использованием «Оценочного листа»;
12.	Праздники русского мира.И.А. Бунин.«Троица».	1	0	0	Устный опрос;
13.	С.А. Есенин. «Троицыно утро, утренний канон...»	1	0	0	Устный опрос;
14.	Н.И. Рыленков. «Возможно ль высказать без слов...»	1	0	0	Устный опрос;
15.	И.А. Новиков. «Троицкая кукушка».	1	0	0	Устный опрос;
16.	«Народный календарь» - традиции Башкортостана в творчестве писателей и поэтов.	1	0	0	Письменный контроль;

17.	Тепло родного дома. Ф.А. Абрамов.«Валенки».	1	0	0	Устный опрос;
18.	Т.В. Михеева. «Не предавай меня!»(главы из повести).	1	0	0	Устный опрос;
19.	Родство душ в повести Т.В. Михеевой«Не предавай меня!»	1	0	0	Письменный контроль;
20.	Защита творческого проекта №2 по теме «Духовные ценности моей семьи».	1	0	0	Самооценка с использованием «Оценочного листа»;
21.	Развитие речи. Тепло родного края. Творчество поэтов и писателей Башкортостана. Основные мотивы лирики. Любовь к малой родине.	1	0	0	Тестирование;
22.	Не до ордена – была Родина.Э.Н. Веркин. «Облачный полк» (главы).	1	0	0	Устный опрос;
23.	Дети на войне в повести Э.Н. Веркина«Облачный полк».	1	0	0	Устный опрос;
24.	Дети-герои Башкортостана.	1	0	0	Устный опрос;
25.	Загадки русской души. И.С. Тургенев.«Сфинкс».	1	0	0	Устный опрос;
26.	Ф.М. Достоевский. «Мужик Марей».	1	0	0	Устный опрос;
27.	Ф.М. Достоевский. «Мужик Марей».	1	0	0	Устный опрос;
28.	Развитие речи. Черты русского национального характера.	1	0	0	Устный опрос;
29.	О ваших ровесниках.Б.Л. Васильев.«Завтра была война»	1	0	0	Устный опрос;
30.	Пора взросления в повести Г.Н. Щербаковой«Вам и не снилось»(главы).	1	0	0	Устный опрос;
31.	Лишь слову жизнь дана.Язык поэзии в рассказе Дон Аминадо «Наука стихосложения».	1	0	0	Устный опрос;
32.	И.Ф. Анненский. «Третий мучительный сонет».	1	0	0	Устный опрос;

33.	Проверочная работа по итогам изучения раздела «Русский характер – русская душа».	1	0	0	Письменный контроль;
-----	--	---	---	---	----------------------

34.	Итоговое обобщение. Значение родной литературы для развития русской культуры.	1	0	0	Самооценка с использованием «Оценочного листа»;
ОБЩЕЕ КОЛИЧЕСТВО ЧАСОВ ПО ПРОГРАММЕ		34	0	0	

9 КЛАСС

№ п/п	Тема урока	Количество часов			Виды, формы контроля
		всего	контрольные работы	практические работы	
1.	Преданья старины глубокой. Отечественная война 1812 года в русском фольклоре и литературе. Песня «Как не две тученьки не две грозныя...» (русская народная песня).	1	0	0	Устный опрос;
2.	Образ Певца и Воинов в стихотворении В. А. Жуковского «Певец во стане русских воинов» (в сокращении).	1	0	0	Устный опрос;
3.	«Великий день Бородина» под пером А.С. Пушкина. Герои Отечественной войны в изображении И.И. Лажечникова и М. И. Цветаевой.	1	0	0	Устный опрос;
4.	Города земли русской. Петербург в русской литературе: А. С. Пушкин «Город пышный, город бедный».	1	0	0	Тестирование;
5.	Исторические места Петербурга в изображении О. Э. Мандельштама. «Петербургские мосты».	1	0	0	Устный опрос;
6.	А. А. Ахматова. «Стихи о Петербурге» («Вновь Исакий в облаченьи...»).	1	0	0	Устный опрос;
7.	Д. С. Самойлов. «Над Невой» («Весь город в плавных разворотах...»).	1	0	0	Устный опрос;

8.	Картины старого города в книге Л. В. Успенского «Записки старого петербуржца» (глава «Фонарики-сударики»).	1	0	0	Тестирование;
9.	Родные просторы. Степь раздольная. «Уж ты, степь ли моя, степь Моздокская...» (русская народная песня).	1	0	0	Устный опрос;
10.	Картины степной природы в стихотворении П. А. Вяземского «Степь».	1	0	0	Устный опрос;
11.	И. З. Суриков «В степи». Основные мотивы стихотворения. А. П. Чехов. «Степь» (фрагмент).	1	0	0	Устный опрос;
12.	Защита проекта «Образ степи в фольклоре и литературе народов России».	1	0	0	Практическая работа;
13.	Праздники русского мира. Августовские Спасы. Виды спасов, их своеобразие	1	0	0	Устный опрос;
14.	Русские традиционные праздники в стихотворении К. Д. Бальмонта «Первый спас».	1	0	0	Устный опрос;
15.	Б. А. Ахмадулина. «Ночь упаданья яблок». Анализ стихотворения.	1	0	0	Устный опрос;
16.	Е. А. Евтушенко. «Само упало яблоко с небес...» Анализ стихотворения.	1	0	0	Устный опрос;
17.	«Умение видеть в малом». Е. И. Носов. «Яблочный спас».	1	0	0	Устный опрос;
18.	Тепло родного дома. Родительский дом. А. П. Платонов «На заре туманной юности» (главы).	1	0	0	Устный опрос;
19.	А. П. Платонов «На заре туманной юности» (главы).	1	0	0	Устный опрос;
20.	«Выражение русской души». В. П. Астафьев «Далёкая и близкая сказка» (рассказ из повести «Последний поклон»).	1	0	0	Устный опрос;

21.	Не до ордена – была бы Родина. Великая Отечественная война. Н. П. Майоров. «Мы».	1	0	0	Устный опрос;
22.	Что такое война? М. В. Кульчицкий. «Мечтатель, фантазёр, лентяй».	1	0	0	Устный опрос;
23.	Военное поколение в рассказе Ю. М. Нагибина «Ваганов».	1	0	0	Устный опрос;
24.	Вера в лучшее в рассказе Е. И. Носова «Переправа».	1	0	0	Устный опрос;
25.	Трагическая судьба кавалерийской дивизии в романе А. Кешокова. «Сломанная подкова».	1	0	0	Письменный контроль;
26.	Загадки русской души. Судьбы русских эмигрантов. Что помогло выстоять русским людям, оказавшимся вдали от родины? Б. К. Зайцев. «Лёгкое время».	1	0	0	Устный опрос;
27.	Б. К. Зайцев. «Лёгкое время». Страницы жизни русских эмигрантов.	1	0	0	Устный опрос;
28.	А. Т. Аверченко. «Русское искусство». Средства создания комического.	1	0	0	Устный опрос;
29.	О ваших ровесниках. Прощание с детством. Ю. И. Коваль. «От Красных ворот» (фрагмент). Образ главного героя.	1	0	0	Устный опрос;
30.	Лишь слову жизнь дана. И. А. Бродский. «Мой народ». Отношение поэта к народу.	1	0	0	Устный опрос;
31.	Образы родины в стихотворении С. А. Каргашина «Я- русский! Спасибо, Господи!»	1	0	0	Устный опрос;
32.	Проверочная работа по итогам изучения раздела	1	0	0	Тестирование;
33.	Работа над ошибками.	1	0	0	Самооценка с использованием «Оценочного листа»;

34.	Итоговое обобщение. Значение родной литературы для развития русской культуры.	1	0	0	Устный опрос;
ОБЩЕЕ КОЛИЧЕСТВО ЧАСОВ ПО ПРОГРАММЕ		34	0	0	

2.1.4. Иностранный язык

ПОЯСНИТЕЛЬНАЯ ЗАПИСКА

Рабочая программа по английскому языку на уровне основного общего образования составлена на основе «Требований к результатам освоения основной образовательной программы», представленных в Федеральном государственном образовательном стандарте основного общего образования, с учётом распределённых по классам проверяемых требований к результатам освоения основной образовательной программы основного общего образования и элементов содержания, представленных в Универсальном кодификаторе по иностранному (английскому) языку, а также на основе характеристики планируемых результатов духовно-нравственного развития, воспитания и социализации обучающихся, представленной в федеральной программе воспитания.

ПОЯСНИТЕЛЬНАЯ ЗАПИСКА

Программа по иностранному (английскому) языку на уровне основного общего образования составлена на основе требований к результатам освоения основной образовательной программы, представленных в ФГОС ООО, а также на основе характеристики планируемых результатов духовно-нравственного развития, воспитания и социализации обучающихся, представленной в федеральной рабочей программе воспитания.

Программа по иностранному (английскому) языку разработана с целью оказания методической помощи учителю в создании рабочей программы по учебному предмету, даёт представление о целях образования, развития и воспитания обучающихся на уровне основного общего образования средствами учебного предмета, определяет обязательную (инвариантную) часть содержания программы по иностранному (английскому) языку. Программа по иностранному (английскому) языку устанавливает распределение обязательного предметного содержания по годам обучения, последовательность их изучения с учётом особенностей структуры иностранного (английского) языка, межпредметных связей иностранного (английского) языка с содержанием учебных предметов, изучаемых на уровне основного общего образования, с учётом возрастных особенностей обучающихся. В программе по иностранному (английскому) языку для основного общего образования предусмотрено развитие речевых умений и языковых навыков, представленных в федеральной рабочей программе по иностранному (английскому) языку начального общего образования, что обеспечивает преемственность между уровнями общего образования.

Изучение иностранного (английского) языка направлено на формирование коммуникативной культуры обучающихся, осознание роли иностранного языка как инструмента межличностного и межкультурного взаимодействия, способствует общему речевому развитию обучающихся, воспитанию гражданской идентичности, расширению кругозора, воспитанию чувств и эмоций.

Построение программы по иностранному (английскому) языку имеет нелинейный характер и основано на концентрическом принципе. В каждом классе даются новые элементы содержания и определяются новые требования. В процессе обучения освоенные на определённом этапе грамматические формы и конструкции повторяются и закрепляются на новом лексическом материале и расширяющемся тематическом содержании речи.

Возрастание значимости владения иностранными языками приводит к переосмыслению целей и содержания обучения иностранному (английскому) языку.

Цели иноязычного образования формулируются на ценностном, когнитивном и прагматическом уровнях и воплощаются в личностных, метапредметных и предметных

результатах обучения. Иностранные языки являются средством общения и самореализации и социальной адаптации, развития умений поиска, обработки и использования информации в познавательных целях, одним из средств воспитания гражданина, патриота, развития национального самосознания.

Целью иноязычного образования является формирование коммуникативной компетенции обучающихся в единстве таких её составляющих, как:

речевая компетенция – развитие коммуникативных умений в четырёх основных видах речевой деятельности (говорении, аудировании, чтении, письме);

языковая компетенция – овладение новыми языковыми средствами (фонетическими, орфографическими, лексическими, грамматическими) в соответствии с отобранными темами общения; освоение знаний о языковых явлениях изучаемого языка, разных способах выражения мысли в родном и иностранном языках;

социокультурная (межкультурная) компетенция – приобщение к культуре, традициям стран (страны) изучаемого языка в рамках тем и ситуаций общения, отвечающих опыту, интересам, психологическим особенностям обучающихся 5–9 классов на разных этапах (5–7 и 8–9 классы), формирование умения представлять свою страну, её культуру в условиях межкультурного общения;

свою страну, её культуру в условиях межкультурного общения;

компенсаторная компетенция – развитие умений выходить из положения в условиях дефицита языковых средств при получении и передаче информации.

Наряду с иноязычной коммуникативной компетенцией средствами иностранного (английского) языка формируются компетенции: образовательная, ценностно-ориентационная, общекультурная, учебно-познавательная, информационная, социально-трудовая и компетенция личностного самосовершенствования.

Основными подходами к обучению иностранному (английскому) языку признаются компетентностный, системно-деятельностный, межкультурный и коммуникативно-когнитивный, что предполагает возможность реализовать поставленные цели, добиться достижения планируемых результатов в рамках содержания, отобранного для основного общего образования, использования новых педагогических технологий (дифференциация, индивидуализация, проектная деятельность и другие) и использования современных средств обучения.

Общее число часов, рекомендованных для изучения иностранного (английского) языка – 510 часов: в 5 классе – 102 часа (3 часа в неделю), в 6 классе – 102 часа (3 часа в неделю), в 7 классе – 102 часа (3 часа в неделю), в 8 классе – 102 часа (3 часа в неделю), в 9 классе – 102 часа (3 часа в неделю).

СОДЕРЖАНИЕ ОБУЧЕНИЯ

5 КЛАСС

Коммуникативные умения

Формирование умения общаться в устной и письменной форме, используя рецептивные и продуктивные виды речевой деятельности в рамках тематического содержания речи.

Моя семья. Мои друзья. Семейные праздники: день рождения, Новый год.

Внешность и характер человека (литературного персонажа).

Досуг и увлечения (хобби) современного подростка (чтение, кино, спорт).

Здоровый образ жизни: режим труда и отдыха, здоровое питание.

Покупки: одежда, обувь и продукты питания.

Школа, школьная жизнь, школьная форма, изучаемые предметы. Переписка с иностранными сверстниками.

Каникулы в различное время года. Виды отдыха.

Природа: дикие и домашние животные. Погода.

Родной город (село). Транспорт.

Родная страна и страна (страны) изучаемого языка. Их географическое положение, столицы, достопримечательности, культурные особенности (национальные праздники, традиции, обычаи).

Выдающиеся люди родной страны и страны (стран) изучаемого языка: писатели, поэты.

Говорение

Развитие коммуникативных умений диалогической речи на базе умений, сформированных на уровне начального общего образования:

диалог этикетного характера: начинать, поддерживать и заканчивать разговор (в том числе разговор по телефону), поздравлять с праздником и вежливо реагировать на поздравление, выражать благодарность, вежливо соглашаться на предложение и отказываться от предложения собеседника;

диалог-побуждение к действию: обращаться с просьбой, вежливо соглашаться (не соглашаться) выполнить просьбу, приглашать собеседника к совместной деятельности, вежливо соглашаться (не соглашаться) на предложение собеседника;

диалог-расспрос: сообщать фактическую информацию, отвечая на вопросы разных видов; запрашивать интересующую информацию.

Вышеперечисленные умения диалогической речи развиваются в стандартных ситуациях неофициального общения с использованием речевых ситуаций, ключевых слов и (или) иллюстраций, фотографий с соблюдением норм речевого этикета, принятых в стране (странах) изучаемого языка.

Объём диалога – до 5 реплик со стороны каждого собеседника.

Развитие коммуникативных умений монологической речи на базе умений, сформированных на уровне начального общего образования:

создание устных связных монологических высказываний с использованием основных коммуникативных типов речи:

описание (предмета, внешности и одежды человека), в том числе характеристика (черты характера реального человека или литературного персонажа);

повествование (сообщение);

изложение (пересказ) основного содержания прочитанного текста;

краткое изложение результатов выполненной проектной работы.

Данные умения монологической речи развиваются в стандартных ситуациях неофициального общения с использованием ключевых слов, вопросов, плана и (или) иллюстраций, фотографий.

Объём монологического высказывания – 5–6 фраз.

Аудирование

Развитие коммуникативных умений аудирования на базе умений, сформированных на уровне начального общего образования:

при непосредственном общении: понимание на слух речи учителя и одноклассников и вербальная (невербальная) реакция на услышанное;

при опосредованном общении: дальнейшее развитие умений восприятия и понимания на слух несложных адаптированных аутентичных текстов, содержащих отдельные незнакомые слова, с разной глубиной проникновения в их содержание в зависимости от поставленной коммуникативной задачи: с пониманием основного содержания, с пониманием запрашиваемой информации с использованием и без использования иллюстраций.

Аудирование с пониманием основного содержания текста предполагает умение определять основную тему и главные факты (события) в воспринимаемом на слух тексте, игнорировать незнакомые слова, несущественные для понимания основного содержания.

Аудирование с пониманием запрашиваемой информации предполагает умение выделять запрашиваемую информацию, представленную в эксплицитной (явной) форме, в воспринимаемом на слух тексте.

Тексты для аудирования: диалог (беседа), высказывания собеседников в ситуациях повседневного общения, рассказ, сообщение информационного характера.

Время звучания текста (текстов) для аудирования – до 1 минуты.

Смысловое чтение

Развитие сформированных на уровне начального общего образования умений читать про себя и понимать учебные и несложные адаптированные аутентичные тексты разных жанров и стилей, содержащие отдельные незнакомые слова, с различной глубиной проникновения в их содержание в зависимости от поставленной коммуникативной задачи: с пониманием основного содержания, с пониманием запрашиваемой информации.

Чтение с пониманием основного содержания текста предполагает умение определять основную тему и главные факты (события) в прочитанном тексте, игнорировать незнакомые слова, несущественные для понимания основного содержания.

Чтение с пониманием запрашиваемой информации предполагает умение находить в прочитанном тексте и понимать запрашиваемую информацию, представленную в эксплицитной (явной) форме.

Чтение несплошных текстов (таблиц) и понимание представленной в них информации.

Тексты для чтения: беседа (диалог), рассказ, сказка, сообщение личного характера, отрывок из статьи научно-популярного характера, сообщение информационного характера, стихотворение; несплошной текст (таблица).

Объём текста (текстов) для чтения – 180–200 слов.

Письменная речь

Развитие умений письменной речи на базе умений, сформированных на уровне начального общего образования:

списывание текста и выписывание из него слов, словосочетаний, предложений в соответствии с решаемой коммуникативной задачей;

написание коротких поздравлений с праздниками (с Новым годом, Рождеством, днём рождения);

заполнение анкет и формуляров: сообщение о себе основных сведений в соответствии с нормами, принятыми в стране (странах) изучаемого языка;

написание электронного сообщения личного характера в соответствии с нормами неофициального общения, принятыми в стране (странах) изучаемого языка. Объём сообщения – до 60 слов.

Языковые знания и умения

Фонетическая сторона речи

Различение на слух, без ошибок, ведущих к сбою в коммуникации, произнесение слов с соблюдением правильного ударения и фраз с соблюдением их ритмико-интонационных особенностей, в том числе отсутствия фразового ударения на служебных словах, чтение новых слов согласно основным правилам чтения.

Чтение вслух небольших адаптированных аутентичных текстов, построенных на изученном языковом материале, с соблюдением правил чтения и соответствующей интонации, демонстрирующее понимание текста.

Тексты для чтения вслух: беседа (диалог), рассказ, отрывок из статьи научно-популярного характера, сообщение информационного характера.

Объём текста для чтения вслух – до 90 слов.

Графика, орфография и пунктуация

Правильное написание изученных слов.

Правильное использование знаков препинания: точки, вопросительного и восклицательного знаков в конце предложения, запятой при перечислении и обращении, апострофа.

Пунктуационно правильное, в соответствии с нормами речевого этикета, принятыми в стране (странах) изучаемого языка, оформление электронного сообщения личного характера.

Лексическая сторона речи

Распознавание и употребление в устной и письменной речи лексических единиц (слов, словосочетаний, речевых клише), обслуживающих ситуации общения в рамках тематического содержания речи, с соблюдением существующей в английском языке нормы лексической сочетаемости.

Объём изучаемой лексики: 625 лексических единиц для продуктивного использования (включая 500 лексических единиц, изученных в 2–4 классах) и 675 лексических единиц для рецептивного усвоения (включая 625 лексических единиц продуктивного минимума).

Основные способы словообразования:

аффиксация:

образование имён существительных при помощи суффиксов -er/-or (teacher/visitor), -ist (scientist, tourist), -sion/-tion (discussion/invitation);

образование имён прилагательных при помощи суффиксов -ful (wonderful), -ian/-an (Russian/American);

образование наречий при помощи суффикса -ly (recently);

образование имён прилагательных, имён существительных и наречий при помощи отрицательного префикса un (unhappy, unreality, unusually).

Грамматическая сторона речи

Распознавание и употребление в устной и письменной речи изученных морфологических форм и синтаксических конструкций английского языка.

Предложения с несколькими обстоятельствами, следующими в определённом порядке.

Вопросительные предложения (альтернативный и разделительный вопросы в Present/Past/Future Simple Tense).

Глаголы в видовременных формах действительного залога в изъявительном наклонении в Present Perfect Tense в повествовательных (утвердительных и отрицательных) и вопросительных предложениях.

Имена существительные во множественном числе, в том числе имена существительные, имеющие форму только множественного числа.

Имена существительные с причастиями настоящего и прошедшего времени.

Наречия в положительной, сравнительной и превосходной степенях, образованные по правилу, и исключения.

Социокультурные знания и умения

Знание и использование социокультурных элементов речевого поведенческого этикета в стране (странах) изучаемого языка в рамках тематического содержания (в ситуациях общения, в том числе «В семье», «В школе», «На улице»).

Знание и использование в устной и письменной речи наиболее употребительной тематической фоновой лексики в рамках отобранного тематического содержания (некоторые национальные праздники, традиции в проведении досуга и питания).

Знание социокультурного портрета родной страны и страны (стран) изучаемого языка: знакомство с традициями проведения основных национальных праздников (Рождества, Нового года и других праздников), с особенностями образа жизни и культуры страны (стран) изучаемого языка (достопримечательностями, выдающимися людьми и другое), с доступными в языковом отношении образцами детской поэзии и прозы на английском языке.

Формирование умений:

писать свои имя и фамилию, а также имена и фамилии своих родственников и друзей на английском языке;

правильно оформлять свой адрес на английском языке (в анкете, формуляре);

кратко представлять Россию и страну (страны) изучаемого языка;

кратко представлять некоторые культурные явления родной страны и страны (стран) изучаемого языка (основные национальные праздники, традиции в проведении досуга и питания).

Компенсаторные умения

Использование при чтении и аудировании языковой, в том числе контекстуальной, догадки.

Использование при формулировании собственных высказываний, ключевых слов, плана.

Игнорирование информации, не являющейся необходимой для понимания основного содержания, прочитанного (прослушанного) текста или для нахождения в тексте запрашиваемой информации.

6 КЛАСС

Коммуникативные умения

Формирование умения общаться в устной и письменной форме, используя рецептивные и продуктивные виды речевой деятельности в рамках тематического содержания речи.

Взаимоотношения в семье и с друзьями. Семейные праздники.

Внешность и характер человека (литературного персонажа).

Досуг и увлечения (хобби) современного подростка (чтение, кино, театр, спорт).

Здоровый образ жизни: режим труда и отдыха, фитнес, сбалансированное питание.

Покупки: одежда, обувь и продукты питания.

Школа, школьная жизнь, школьная форма, изучаемые предметы, любимый предмет, правила поведения в школе. Переписка с иностранными сверстниками.

Переписка с иностранными сверстниками.

Каникулы в различное время года. Виды отдыха.

Путешествия по России и иностранным странам.

Природа: дикие и домашние животные. Климат, погода.

Жизнь в городе и сельской местности. Описание родного города (села). Транспорт.

Родная страна и страна (страны) изучаемого языка. Их географическое положение, столицы, население, официальные языки, достопримечательности, культурные особенности (национальные праздники, традиции, обычаи).

Выдающиеся люди родной страны и страны (стран) изучаемого языка: писатели, поэты, учёные.

Говорение

Развитие коммуникативных умений диалогической речи, а именно умений вести:

диалог этикетного характера: начинать, поддерживать и заканчивать разговор, вежливо переспрашивать, поздравлять с праздником, выражать пожелания и вежливо реагировать на поздравление, выразить благодарность, вежливо соглашаться на предложение и отказываться от предложения собеседника;

диалог-побуждение к действию: обращаться с просьбой, вежливо соглашаться (не соглашаться) выполнить просьбу, приглашать собеседника к совместной деятельности, вежливо соглашаться (не соглашаться) на предложение собеседника, объясняя причину своего решения;

диалог-расспрос: сообщать фактическую информацию, отвечая на вопросы разных видов, выражать своё отношение к обсуждаемым фактам и событиям, запрашивать интересующую информацию, переходить с позиции спрашивающего на позицию отвечающего и наоборот.

Вышеперечисленные умения диалогической речи развиваются в стандартных ситуациях неофициального общения в рамках тематического содержания речи с использованием речевых ситуаций, ключевых слов и (или) иллюстраций, фотографий с соблюдением норм речевого этикета, принятых в стране (странах) изучаемого языка.

Объём диалога – до 5 реплик со стороны каждого собеседника.

Развитие коммуникативных умений монологической речи:

создание устных связных монологических высказываний с использованием основных коммуникативных типов речи:

описание (предмета, внешности и одежды человека), в том числе характеристика (черты характера реального человека или литературного персонажа);

повествование (сообщение);

изложение (пересказ) основного содержания прочитанного текста;

краткое изложение результатов выполненной проектной работы.

Данные умения монологической речи развиваются в стандартных ситуациях неофициального общения в рамках тематического содержания речи с использованием ключевых слов, плана, вопросов, таблиц и (или) иллюстраций, фотографий.

Объём монологического высказывания – 7–8 фраз.

Аудирование

При непосредственном общении: понимание на слух речи учителя и одноклассников и вербальная (невербальная) реакция на услышанное.

При опосредованном общении: дальнейшее развитие восприятия и понимания на слух несложных адаптированных аутентичных аудиотекстов, содержащих отдельные незнакомые слова, с разной глубиной проникновения в их содержание в зависимости от поставленной коммуникативной задачи: с пониманием основного содержания, с пониманием запрашиваемой информации.

Аудирование с пониманием основного содержания текста предполагает умение определять основную тему и главные факты (события) в воспринимаемом на слух тексте; игнорировать незнакомые слова, несущественные для понимания основного содержания.

Аудирование с пониманием запрашиваемой информации, предполагает умение выделять запрашиваемую информацию, представленную в эксплицитной (явной) форме, в воспринимаемом на слух тексте.

Тексты для аудирования: высказывания собеседников в ситуациях повседневного общения, диалог (беседа), рассказ, сообщение информационного характера.

Время звучания текста (текстов) для аудирования – до 1,5 минуты.

Смысловое чтение

Развитие умения читать про себя и понимать адаптированные аутентичные тексты разных жанров и стилей, содержащие отдельные незнакомые слова, с различной глубиной проникновения в их содержание в зависимости от поставленной коммуникативной задачи: с пониманием основного содержания, с пониманием запрашиваемой информации.

Чтение с пониманием основного содержания текста предполагает умение определять тему (основную мысль), главные факты (события), прогнозировать содержание текста по заголовку (началу текста), игнорировать незнакомые слова, несущественные для понимания основного содержания, понимать интернациональные слова в контексте. Чтение с пониманием запрашиваемой информации предполагает умения находить в прочитанном тексте и понимать запрашиваемую информацию.

Чтение несплошных текстов (таблиц) и понимание представленной в них информации.

Тексты для чтения: беседа; отрывок из художественного произведения, в том числе рассказ, сказка, отрывок из статьи научно-популярного характера, сообщение информационного характера, сообщение личного характера, объявление, кулинарный рецепт, стихотворение, несплошной текст (таблица).

Объём текста (текстов) для чтения – 250–300 слов.

Письменная речь

Развитие умений письменной речи:

списывание текста и выписывание из него слов, словосочетаний, предложений в соответствии с решаемой коммуникативной задачей;

заполнение анкет и формуляров: сообщение о себе основных сведений в соответствии с нормами, принятыми в англоговорящих странах;

написание электронного сообщения личного характера в соответствии с нормами неофициального общения, принятыми в стране (странах) изучаемого языка. Объём письма – до 70 слов;

создание небольшого письменного высказывания с использованием образца, плана, иллюстраций. Объём письменного высказывания – до 70 слов.

Языковые знания и умения

Фонетическая сторона речи

Различение на слух, без фонематических ошибок, ведущих к сбою в коммуникации, произнесение слов с соблюдением правильного ударения и фраз с соблюдением их ритмико-интонационных особенностей, в том числе отсутствия фразового ударения на служебных словах, чтение новых слов согласно основным правилам чтения.

Чтение вслух небольших адаптированных аутентичных текстов, построенных на изученном языковом материале, с соблюдением правил чтения и соответствующей интонации, демонстрирующее понимание текста.

Тексты для чтения вслух: сообщение информационного характера, отрывок из статьи научно-популярного характера, рассказ, диалог (беседа).

Объём текста для чтения вслух – до 95 слов.

Графика, орфография и пунктуация

Правильное написание изученных слов.

Правильное использование знаков препинания: точки, вопросительного и восклицательного знаков в конце предложения; запятой при перечислении и обращении; апострофа.

Пунктуационно правильное, в соответствии с нормами речевого этикета, принятыми в стране (странах) изучаемого языка, оформление электронного сообщения личного характера.

Лексическая сторона речи

Распознавание и употребление в устной и письменной речи лексических единиц (слов, словосочетаний, речевых клише), обслуживающих ситуации общения в рамках тематического содержания речи, с соблюдением существующей в английском языке нормы лексической сочетаемости.

Распознавание и употребление в устной и письменной речи различных средств связи для обеспечения логичности и целостности высказывания.

Объём: около 750 лексических единиц для продуктивного использования (включая 650 лексических единиц, изученных ранее) и около 800 лексических единиц для рецептивного усвоения (включая 750 лексических единиц продуктивного минимума).

Основные способы словообразования:

аффиксация:

образование имён существительных при помощи суффикса -ing (reading);

образование имён прилагательных при помощи суффиксов -al (typical), -ing (amazing), -less (useless), -ive (impressive).

Синонимы. Антонимы. Интернациональные слова.

Грамматическая сторона речи

Распознавание и употребление в устной и письменной речи изученных морфологических форм и синтаксических конструкций английского языка.

Сложноподчинённые предложения с придаточными определительными с союзными словами who, which, that.

Сложноподчинённые предложения с придаточными времени с союзами for, since.

Предложения с конструкциями as ... as, not so ... as.

Все типы вопросительных предложений (общий, специальный, альтернативный, разделительный вопросы) в Present/Past Continuous Tense.

Глаголы в видо-временных формах действительного залога в изъявительном наклонении в Present/Past Continuous Tense.

Модальные глаголы и их эквиваленты (can/be able to, must/have to, may, should, need).

Слова, выражающие количество (little/a little, few/a few).

Возвратные, неопределённые местоимения (some, any) и их производные (somebody, anybody; something, anything и другие) every и производные (everybody, everything и другие) в повествовательных (утвердительных и отрицательных) и вопросительных предложениях.

Числительные для обозначения дат и больших чисел (100–1000).

Социокультурные знания и умения

Знание и использование отдельных социокультурных элементов речевого поведенческого этикета в стране (странах) изучаемого языка в рамках тематического содержания речи (в ситуациях общения, в том числе «Дома», «В магазине»).

Знание и использование в устной и письменной речи наиболее употребительной тематической фоновой лексики в рамках тематического содержания (некоторые национальные праздники, традиции в питании и проведении досуга, этикетные особенности посещения гостей).

Знание социокультурного портрета родной страны и страны (стран) изучаемого языка: знакомство с государственной символикой (флагом), некоторыми национальными символами, традициями проведения основных национальных праздников (Рождества, Нового года, Дня матери и других праздников), с особенностями образа жизни и культуры страны (стран) изучаемого языка (известными достопримечательностями, некоторыми выдающимися людьми), с доступными в языковом отношении образцами детской поэзии и прозы на английском языке.

Развитие умений:

писать свои имя и фамилию, а также имена и фамилии своих родственников и друзей на английском языке;

правильно оформлять свой адрес на английском языке (в анкете, формуляре);

кратко представлять Россию и страну (страны) изучаемого языка;

кратко представлять некоторые культурные явления родной страны и страны (стран) изучаемого языка (основные национальные праздники, традиции в проведении досуга и питании), наиболее известные достопримечательности;

кратко рассказывать о выдающихся людях родной страны и страны (стран) изучаемого языка (учёных, писателях, поэтах).

Компенсаторные умения

Использование при чтении и аудировании языковой догадки, в том числе контекстуальной.

Использование при формулировании собственных высказываний, ключевых слов, плана.

Игнорирование информации, не являющейся необходимой для понимания основного содержания прочитанного (прослушанного) текста или для нахождения в тексте запрашиваемой информации.

Сравнение (в том числе установление основания для сравнения) объектов, явлений, процессов, их элементов и основных функций в рамках изученной тематики.

7 КЛАСС

Коммуникативные умения

Формирование умения общаться в устной и письменной форме, используя рецептивные и продуктивные виды речевой деятельности в рамках тематического содержания речи.

Взаимоотношения в семье и с друзьями. Семейные праздники. Обязанности по дому. Внешность и характер человека (литературного персонажа).

Досуг и увлечения (хобби) современного подростка (чтение, кино, театр, музей, спорт, музыка).

Здоровый образ жизни: режим труда и отдыха, фитнес, сбалансированное питание.

Покупки: одежда, обувь и продукты питания.

Школа, школьная жизнь, школьная форма, изучаемые предметы, любимый предмет, правила поведения в школе, посещение школьной библиотеки (ресурсного центра). Переписка с иностранными сверстниками.

Каникулы в различное время года. Виды отдыха. Путешествия по России и иностранным странам.

Природа: дикие и домашние животные. Климат, погода.

Жизнь в городе и сельской местности. Описание родного города (села). Транспорт.

Средства массовой информации (телевидение, журналы, Интернет).

Родная страна и страна (страны) изучаемого языка. Их географическое положение, столицы, население, официальные языки, достопримечательности, культурные особенности (национальные праздники, традиции, обычаи).

Выдающиеся люди родной страны и страны (стран) изучаемого языка: учёные, писатели, поэты, спортсмены.

Говорение

Развитие коммуникативных умений диалогической речи, а именно умений вести: диалог этикетного характера, диалог-побуждение к действию, диалог-расспрос, комбинированный диалог, включающий различные виды диалогов:

диалог этикетного характера: начинать, поддерживать и заканчивать разговор, вежливо переспрашивать, поздравлять с праздником, выражать пожелания и вежливо реагировать на поздравление, выражать благодарность, вежливо соглашаться на предложение и отказываться от предложения собеседника;

диалог-побуждение к действию: обращаться с просьбой, вежливо соглашаться (не соглашаться) выполнить просьбу, приглашать собеседника к совместной деятельности, вежливо соглашаться (не соглашаться) на предложение собеседника, объясняя причину своего решения;

диалог-расспрос: сообщать фактическую информацию, отвечая на вопросы разных видов; выражать своё отношение к обсуждаемым фактам и событиям, запрашивать интересующую информацию, переходить с позиции спрашивающего на позицию отвечающего и наоборот.

Данные умения диалогической речи развиваются в стандартных ситуациях неофициального общения в рамках тематического содержания речи с использованием ключевых слов, речевых ситуаций и (или) иллюстраций, фотографий с соблюдением норм речевого этикета, принятых в стране (странах) изучаемого языка.

Объём диалога – до 6 реплик со стороны каждого собеседника.

Развитие коммуникативных умений монологической речи:

создание устных связных монологических высказываний с использованием основных коммуникативных типов речи:

описание (предмета, местности, внешности и одежды человека), в том числе характеристика (черты характера реального человека или литературного персонажа);

повествование (сообщение);

изложение (пересказ) основного содержания, прочитанного (прослушанного) текста;

краткое изложение результатов выполненной проектной работы.

Данные умения монологической речи развиваются в стандартных ситуациях неофициального общения в рамках тематического содержания речи с использованием ключевых слов, планов, вопросов и (или) иллюстраций, фотографий, таблиц.

Объём монологического высказывания – 8–9 фраз.

Аудирование

При непосредственном общении: понимание на слух речи учителя и одноклассников и вербальная (невербальная) реакция на услышанное.

При опосредованном общении: дальнейшее развитие восприятия и понимания на слух несложных аутентичных текстов, содержащих отдельные незнакомые слова, с разной глубиной проникновения в их содержание в зависимости от поставленной коммуникативной задачи: с пониманием основного содержания, с пониманием запрашиваемой информации.

Аудирование с пониманием основного содержания текста предполагает умение определять основную тему (идею) и главные факты (события) в воспринимаемом на слух тексте, игнорировать незнакомые слова, не существенные для понимания основного содержания.

Аудирование с пониманием запрашиваемой информации предполагает умение выделять запрашиваемую информацию, представленную в эксплицитной (явной) форме, в воспринимаемом на слух тексте.

Тексты для аудирования: диалог (беседа), высказывания собеседников в ситуациях повседневного общения, рассказ, сообщение информационного характера.

Время звучания текста (текстов) для аудирования – до 1,5 минуты.

Смысловое чтение

Развитие умения читать про себя и понимать несложные аутентичные тексты разных жанров и стилей, содержащие отдельные незнакомые слова, с различной глубиной проникновения в их содержание в зависимости от поставленной коммуникативной задачи: с пониманием основного содержания, с пониманием нужной (запрашиваемой) информации, с полным пониманием содержания текста.

Чтение с пониманием основного содержания текста предполагает умение определять тему (основную мысль), главные факты (события), прогнозировать содержание текста по заголовку (началу текста), последовательность главных фактов (событий), умение игнорировать незнакомые слова, несущественные для понимания основного содержания, понимать интернациональные слова.

Чтение с пониманием нужной (запрашиваемой) информации предполагает умение находить в прочитанном тексте и понимать запрашиваемую информацию.

Чтение с полным пониманием предполагает полное и точное понимание информации, представленной в тексте, в эксплицитной (явной) форме.

Чтение несплошных текстов (таблиц, диаграмм) и понимание представленной в них информации.

Тексты для чтения: интервью, диалог (беседа), отрывок из художественного произведения, в том числе рассказа, отрывок из статьи научно-популярного характера; сообщение информационного характера, объявление, кулинарный рецепт, сообщение личного характера, стихотворение, несплошной текст (таблица, диаграмма).

Объём текста (текстов) для чтения – до 350 слов.

Письменная речь

Развитие умений письменной речи:

списывание текста и выписывание из него слов, словосочетаний, предложений в соответствии с решаемой коммуникативной задачей, составление плана прочитанного текста;

заполнение анкет и формуляров: сообщение о себе основных сведений в соответствии с нормами, принятыми в стране (странах) изучаемого языка;

написание электронного сообщения личного характера в соответствии с нормами неофициального общения, принятыми в стране (странах) изучаемого языка. Объём письма – до 90 слов;

создание небольшого письменного высказывания с использованием образца, плана, таблицы. Объём письменного высказывания – до 90 слов.

Языковые знания и умения

Фонетическая сторона речи

Различение на слух, без фонематических ошибок, ведущих к сбою в коммуникации, произнесение слов с соблюдением правильного ударения и фраз с соблюдением их ритмико-интонационных особенностей, в том числе отсутствия фразового ударения на служебных словах, чтение новых слов согласно основным правилам чтения.

Чтение вслух небольших аутентичных текстов, построенных на изученном языковом материале, с соблюдением правил чтения и соответствующей интонации, демонстрирующее понимание текста.

Тексты для чтения вслух: диалог (беседа), рассказ, сообщение информационного характера, отрывок из статьи научно-популярного характера.

Объём текста для чтения вслух – до 100 слов.

Графика, орфография и пунктуация

Правильное написание изученных слов.

Правильное использование знаков препинания: точки, вопросительного и восклицательного знаков в конце предложения, запятой при перечислении и обращении; апострофа.

Пунктуационно правильное, в соответствии с нормами речевого этикета, принятыми в стране (странах) изучаемого языка, оформление электронного сообщения личного характера.

Лексическая сторона речи

Распознавание и употребление в устной и письменной речи лексических единиц (слов, словосочетаний, речевых клише), обслуживающих ситуации общения в рамках тематического содержания речи, с соблюдением существующей в английском языке нормы лексической сочетаемости.

Распознавание в устной речи и письменном тексте и употребление в устной и письменной речи различных средств связи для обеспечения логичности и целостности высказывания.

Объём – 900 лексических единиц для продуктивного использования (включая 750 лексических единиц, изученных ранее) и 1000 лексических единиц для рецептивного усвоения (включая 900 лексических единиц продуктивного минимума).

Основные способы словообразования:

аффиксация:

образование имён существительных при помощи префикса un (unreality) и при помощи суффиксов: -ment (development), -ness (darkness);

образование имён прилагательных при помощи суффиксов -ly (friendly), -ous (famous), -y (busy);

образование имён прилагательных и наречий при помощи префиксов in-/im- (informal, independently, impossible);

словосложение:

образование сложных прилагательных путём соединения основы прилагательного с основой существительного с добавлением суффикса -ed (blue-eyed).

Многозначные лексические единицы. Синонимы. Антонимы. Интернациональные слова. Наиболее частотные фразовые глаголы.

Грамматическая сторона речи

Распознавание и употребление в устной и письменной речи изученных морфологических форм и синтаксических конструкций английского языка.

Предложения со сложным дополнением (Complex Object). Условные предложения реального (Conditional 0, Conditional I) характера.

Предложения с конструкцией to be going to + инфинитив и формы Future Simple Tense и Present Continuous Tense для выражения будущего действия.

Конструкция used to + инфинитив глагола.

Глаголы в наиболее употребительных формах страдательного залога (Present/Past Simple Passive).

Предлоги, употребляемые с глаголами в страдательном залоге.

Модальный глагол might.

Наречия, совпадающие по форме с прилагательными (fast, high; early).

Местоимения other/another, both, all, one.

Количественные числительные для обозначения больших чисел (до 1 000 000).

Социокультурные знания и умения

Знание и использование отдельных социокультурных элементов речевого поведенческого этикета в стране (странах) изучаемого языка в рамках тематического

содержания (в ситуациях общения, в том числе «В городе», «Проведение досуга», «Во время путешествия»).

Знание и использование в устной и письменной речи наиболее употребительной тематической фоновой лексики в рамках отобранного тематического содержания (основные национальные праздники, традиции в питании и проведении досуга, система образования).

Социокультурный портрет родной страны и страны (стран) изучаемого языка: знакомство с традициями проведения основных национальных праздников (Рождества, Нового года, Дня матери и других праздников), с особенностями образа жизни и культуры страны (стран) изучаемого языка (известными достопримечательностями; некоторыми выдающимися людьми), с доступными в языковом отношении образцами поэзии и прозы для подростков на английском языке.

Развитие умений:

писать свои имя и фамилию, а также имена и фамилии своих родственников и друзей на английском языке;

правильно оформлять свой адрес на английском языке (в анкете);

правильно оформлять электронное сообщение личного характера в соответствии с нормами неофициального общения, принятыми в стране (странах) изучаемого языка;

кратко представлять Россию и страну (страны) изучаемого языка;

кратко представлять некоторые культурные явления родной страны и страны (стран) изучаемого языка (основные национальные праздники, традиции в проведении досуга и питании), наиболее известные достопримечательности;

кратко рассказывать о выдающихся людях родной страны и страны (стран) изучаемого языка (учёных, писателях, поэтах, спортсменах).

Компенсаторные умения

Использование при чтении и аудировании языковой, в том числе контекстуальной, догадки, при непосредственном общении догадываться о значении незнакомых слов с помощью используемых собеседником жестов и мимики.

Переспрашивать, просить повторить, уточняя значение незнакомых слов.

Использование при формулировании собственных высказываний, ключевых слов, плана.

Игнорирование информации, не являющейся необходимой для понимания основного содержания, прочитанного (прослушанного) текста или для нахождения в тексте запрашиваемой информации.

Сравнение (в том числе установление основания для сравнения) объектов, явлений, процессов, их элементов и основных функций в рамках изученной тематики.

8 КЛАСС

Коммуникативные умения

Формирование умения общаться в устной и письменной форме, используя рецептивные и продуктивные виды речевой деятельности в рамках тематического содержания речи.

Взаимоотношения в семье и с друзьями.

Внешность и характер человека (литературного персонажа).

Досуг и увлечения (хобби) современного подростка (чтение, кино, театр, музей, спорт, музыка).

Здоровый образ жизни: режим труда и отдыха, фитнес, сбалансированное питание. Посещение врача.

Покупки: одежда, обувь и продукты питания. Карманные деньги.

Школа, школьная жизнь, школьная форма, изучаемые предметы и отношение к ним. Посещение школьной библиотеки (ресурсного центра). Переписка с иностранными сверстниками.

Виды отдыха в различное время года. Путешествия по России и иностранным странам.

Природа: флора и фауна. Проблемы экологии. Климат, погода. Стихийные бедствия. Условия проживания в городской (сельской) местности. Транспорт.

Средства массовой информации (телевидение, радио, пресса, Интернет). Родная страна и страна (страны) изучаемого языка. Их географическое положение, столицы, население, официальные языки, достопримечательности, культурные особенности (национальные праздники, традиции, обычаи).

Выдающиеся люди родной страны и страны (стран) изучаемого языка: учёные, писатели, поэты, художники, музыканты, спортсмены.

Говорение

Развитие коммуникативных умений диалогической речи, а именно умений вести разные виды диалогов (диалог этикетного характера, диалог-побуждение к действию, диалог-расспрос, комбинированный диалог, включающий различные виды диалогов):

диалог этикетного характера: начинать, поддерживать и заканчивать разговор, вежливо переспрашивать, поздравлять с праздником, выражать пожелания и вежливо реагировать на поздравление, выражать благодарность, вежливо соглашаться на предложение и отказываться от предложения собеседника;

диалог-побуждение к действию: обращаться с просьбой, вежливо соглашаться (не соглашаться) выполнить просьбу, приглашать собеседника к совместной деятельности, вежливо соглашаться (не соглашаться) на предложение собеседника, объясняя причину своего решения;

диалог-расспрос: сообщать фактическую информацию, отвечая на вопросы разных видов, выражать своё отношение к обсуждаемым фактам и событиям, запрашивать интересующую информацию, переходить с позиции спрашивающего на позицию отвечающего и наоборот.

Данные умения диалогической речи развиваются в стандартных ситуациях неофициального общения в рамках тематического содержания речи с использованием ключевых слов, речевых ситуаций и (или) иллюстраций, фотографий с соблюдением нормы речевого этикета, принятых в стране (странах) изучаемого языка.

Объём диалога – до 7 реплик со стороны каждого собеседника.

Развитие коммуникативных умений монологической речи:

создание устных связных монологических высказываний с использованием основных коммуникативных типов речи:

описание (предмета, местности, внешности и одежды человека), в том числе характеристика (черты характера реального человека или литературного персонажа);

повествование (сообщение);

выражение и аргументирование своего мнения по отношению к услышанному (прочитанному);

изложение (пересказ) основного содержания, прочитанного (прослушанного) текста; составление рассказа по картинкам;

изложение результатов выполненной проектной работы.

Данные умения монологической речи развиваются в стандартных ситуациях неофициального общения в рамках тематического содержания речи с использованием вопросов, ключевых слов, планов и (или) иллюстраций, фотографий, таблиц.

Объём монологического высказывания – 9–10 фраз.

Аудирование

При непосредственном общении: понимание на слух речи учителя и одноклассников и вербальная (невербальная) реакция на услышанное, использование переспрос или просьбу повторить для уточнения отдельных деталей.

При опосредованном общении: дальнейшее развитие восприятия и понимания на слух несложных аутентичных текстов, содержащих отдельные неизученные языковые явления, с разной глубиной проникновения в их содержание в зависимости от поставленной коммуникативной задачи: с пониманием основного содержания, с пониманием нужной (интересующей, запрашиваемой) информации.

Аудирование с пониманием основного содержания текста предполагает умение определять основную тему (идею) и главные факты (события) в воспринимаемом на слух тексте, отделять главную информацию от второстепенной, прогнозировать содержание текста по началу аудирования, игнорировать незнакомые слова, не существенные для понимания основного содержания.

Аудирование с пониманием нужной (интересующей, запрашиваемой) информации предполагает умение выделять нужную (интересующую, запрашиваемую) информацию, представленную в эксплицитной (явной) форме, в воспринимаемом на слух тексте.

Тексты для аудирования: диалог (беседа), высказывания собеседников в ситуациях повседневного общения, рассказ, сообщение информационного характера.

Время звучания текста (текстов) для аудирования – до 2 минут.

Смысловое чтение

Развитие умения читать про себя и понимать несложные аутентичные тексты разных жанров и стилей, содержащие отдельные неизученные языковые явления, с различной глубиной проникновения в их содержание в зависимости от поставленной коммуникативной задачи: с пониманием основного содержания, с пониманием нужной (интересующей, запрашиваемой) информации, с полным пониманием содержания.

Чтение с пониманием основного содержания текста предполагает умения: определять тему (основную мысль), выделять главные факты (события) (опуская второстепенные), прогнозировать содержание текста по заголовку (началу текста), определять логическую последовательность главных фактов, событий, игнорировать незнакомые слова, несущественные для понимания основного содержания, понимать интернациональные слова.

Чтение с пониманием нужной (интересующей, запрашиваемой) информации предполагает умение находить прочитанном тексте и понимать запрашиваемую информацию, представленную в эксплицитной (явной) форме, оценивать найденную информацию с точки зрения её значимости для решения коммуникативной задачи.

Чтение несплошных текстов (таблиц, диаграмм, схем) и понимание представленной в них информации.

Чтение с полным пониманием содержания несложных аутентичных текстов, содержащих отдельные неизученные языковые явления. В ходе чтения с полным пониманием формируются и развиваются умения полно и точно понимать текст на основе его информационной переработки (смыслового и структурного анализа отдельных частей текста, выборочного перевода), устанавливать причинно-следственную взаимосвязь изложенных в тексте фактов и событий, восстанавливать текст из разрозненных абзацев.

Тексты для чтения: интервью, диалог (беседа), рассказ, отрывок из художественного произведения, отрывок из статьи научно-популярного характера, сообщение информационного характера, объявление, кулинарный рецепт, меню, электронное сообщение личного характера, стихотворение.

Объем текста (текстов) для чтения – 350–500 слов.

Письменная речь

Развитие умений письменной речи:

составление плана (тезисов) устного или письменного сообщения;
заполнение анкет и формуляров: сообщение о себе основных сведений в соответствии с нормами, принятыми в стране (странах) изучаемого языка;

написание электронного сообщения личного характера в соответствии с нормами неофициального общения, принятыми в стране (странах) изучаемого языка. Объём письма – до 110 слов;

создание небольшого письменного высказывания с использованием образца, плана, таблицы и (или) прочитанного (прослушанного) текста. Объём письменного высказывания – до 110 слов.

Языковые знания и умения

Фонетическая сторона речи

Различение на слух, без фонематических ошибок, ведущих к сбою в коммуникации, произнесение слов с соблюдением правильного ударения и фраз с соблюдением их ритмико-интонационных особенностей, в том числе отсутствия фразового ударения на служебных словах, чтение новых слов согласно основным правилам чтения.

Чтение вслух небольших аутентичных текстов, построенных на изученном языковом материале, с соблюдением правил чтения и соответствующей интонации, демонстрирующее понимание текста.

Тексты для чтения вслух: сообщение информационного характера, отрывок из статьи научно-популярного характера, рассказ, диалог (беседа).

Объём текста для чтения вслух – до 110 слов.

Графика, орфография и пунктуация

Правильное написание изученных слов.

Правильное использование знаков препинания: точки, вопросительного и восклицательного знаков в конце предложения, запятой при перечислении и обращении, при вводных словах, обозначающих порядок мыслей и их связь (например, в английском языке: firstly/first of all, secondly, finally; on the one hand, on the other hand), апострофа.

Пунктуационно правильно в соответствии с нормами речевого этикета, принятыми в стране (странах) изучаемого языка, оформлять электронное сообщение личного характера.

Лексическая сторона речи

Распознавание и употребление в устной и письменной речи лексических единиц (слов, словосочетаний, речевых клише), обслуживающих ситуации общения в рамках тематического содержания речи, с соблюдением существующей в английском языке нормы лексической сочетаемости.

Объём – 1050 лексических единиц для продуктивного использования (включая лексические единицы, изученные ранее) и 1250 лексических единиц для рецептивного усвоения (включая 1050 лексических единиц продуктивного минимума).

Основные способы словообразования:

аффиксация:

образование имен существительных при помощи суффиксов: -ance/-ence (performance/residence), -ity (activity); -ship (friendship);

образование имен прилагательных при помощи префикса inter- (international);

образование имен прилагательных при помощи -ed и -ing (interested/interesting);

конверсия:

образование имени существительного от неопределённой формы глагола (to walk – a walk);

образование глагола от имени существительного (a present – to present);

образование имени существительного от прилагательного (rich – the rich);

Многозначные лексические единицы. Синонимы. Антонимы. Интернациональные слова. Наиболее частотные фразовые глаголы. Сокращения и аббревиатуры.

Различные средства связи в тексте для обеспечения его целостности (firstly, however, finally, at last, etc.).

Грамматическая сторона речи

Распознавание и употребление в устной и письменной речи изученных морфологических форм и синтаксических конструкций английского языка.

Предложения со сложным дополнением (Complex Object) (I saw her cross/crossing the road.).

Повествовательные (утвердительные и отрицательные), вопросительные и побудительные предложения в косвенной речи в настоящем и прошедшем времени.

Все типы вопросительных предложений в Past Perfect Tense. Согласование времен в рамках сложного предложения.

Согласование подлежащего, выраженного собирательным существительным (family, police) со сказуемым.

Конструкции с глаголами на -ing: to love/hate doing something.

Конструкции, содержащие глаголы-связки to be/to look/to feel/to seem.

Конструкции be/get used to + инфинитив глагола, be/get used to + инфинитив глагол, be/get used to doing something, be/get used to something.

Конструкция both ... and

Конструкции с глаголами to stop, to remember, to forget (разница в значении to stop doing smth и to stop to do smth).

Глаголы в видо-временных формах действительного залога в изъявительном наклонении (Past Perfect Tense, Present Perfect Continuous Tense, Future-in-the-Past).

Модальные глаголы в косвенной речи в настоящем и прошедшем времени.

Неличные формы глагола (инфинитив, герундий, причастия настоящего и прошедшего времени).

Наречия too – enough.

Отрицательные местоимения no (и его производные nobody, nothing и другие), none.

Социокультурные знания и умения

Осуществление межличностного и межкультурного общения с использованием знаний о национально-культурных особенностях своей страны и страны (стран) изучаемого языка, основных социокультурных элементов речевого поведенческого этикета в англоязычной среде, знание и использование в устной и письменной речи наиболее употребительной тематической фоновой лексики в рамках тематического содержания.

Понимание речевых различий в ситуациях официального и неофициального общения в рамках отобранного тематического содержания и использование лексико-грамматических средств с их учётом.

Социокультурный портрет родной страны и страны (стран) изучаемого языка: знакомство с традициями проведения основных национальных праздников (Рождества, Нового года, Дня матери, Дня благодарения и других праздников), с особенностями образа жизни и культуры страны (стран) изучаемого языка (достопримечательностями; некоторыми выдающимися людьми), с доступными в языковом отношении образцами поэзии и прозы для подростков на английском языке.

Осуществление межличностного и межкультурного общения с использованием знаний о национально-культурных особенностях своей страны и страны (стран) изучаемого языка.

Соблюдение нормы вежливости в межкультурном общении.

Знание социокультурного портрета родной страны и страны (стран) изучаемого языка: символики, достопримечательностей, культурных особенностей (национальные праздники, традиции), образцов поэзии и прозы, доступных в языковом отношении.

Развитие умений:

кратко представлять Россию и страну (страны) изучаемого языка (культурные явления, события, достопримечательности);

кратко рассказывать о некоторых выдающихся людях родной страны и страны (стран) изучаемого языка (учёных, писателях, поэтах, художниках, музыкантах, спортсменах и других людях);

оказывать помощь иностранным гостям в ситуациях повседневного общения (объяснить местонахождение объекта, сообщить возможный маршрут и другие ситуации).

Компенсаторные умения

Использование при чтении и аудировании языковой, в том числе контекстуальной, догадки, использование при говорении и письме перифраз (толкование), синонимические средства, описание предмета вместо его названия, при непосредственном общении догадываться о значении незнакомых слов с помощью используемых собеседником жестов и мимики.

Переспрашивать, просить повторить, уточняя значение незнакомых слов.

Использование при формулировании собственных высказываний, ключевых слов, плана.

Игнорирование информации, не являющейся необходимой для понимания основного содержания прочитанного (прослушанного) текста или для нахождения в тексте запрашиваемой информации.

Сравнение (в том числе установление основания для сравнения) объектов, явлений, процессов, их элементов и основных функций в рамках изученной тематики.

9 КЛАСС

Коммуникативные умения

Формирование умения общаться в устной и письменной форме, используя рецептивные и продуктивные виды речевой деятельности в рамках тематического содержания речи.

Взаимоотношения в семье и с друзьями. Конфликты и их разрешение.

Внешность и характер человека (литературного персонажа).

Досуг и увлечения (хобби) современного подростка (чтение, кино, театр, музыка, музей, спорт, живопись; компьютерные игры). Роль книги в жизни подростка.

Здоровый образ жизни: режим труда и отдыха, фитнес, сбалансированное питание. Посещение врача.

Покупки: одежда, обувь и продукты питания. Карманные деньги. Молодёжная мода.

Школа, школьная жизнь, изучаемые предметы и отношение к ним. Взаимоотношения в школе: проблемы и их решение. Переписка с иностранными сверстниками.

Виды отдыха в различное время года. Путешествия по России и иностранным странам. Транспорт.

Природа: флора и фауна. Проблемы экологии. Защита окружающей среды. Климат, погода. Стихийные бедствия.

Средства массовой информации (телевидение, радио, пресса, Интернет).

Родная страна и страна (страны) изучаемого языка. Их географическое положение, столицы и крупные города, регионы, население, официальные языки, достопримечательности, культурные особенности (национальные праздники, знаменательные даты, традиции, обычаи), страницы истории.

Выдающиеся люди родной страны и страны (стран) изучаемого языка, их вклад в науку и мировую культуру: государственные деятели, учёные, писатели, поэты, художники, музыканты, спортсмены.

Говорение

Развитие коммуникативных умений диалогической речи, а именно умений вести комбинированный диалог, включающий различные виды диалогов (этикетный диалог, диалог-побуждение к действию, диалог-расспрос), диалог-обмен мнениями:

диалог этикетного характера: начинать, поддерживать и заканчивать разговор, вежливо переспрашивать, поздравлять с праздником, выражать пожелания и вежливо реагировать на поздравление, выражать благодарность, вежливо соглашаться на предложение и отказываться от предложения собеседника;

диалог-побуждение к действию: обращаться с просьбой, вежливо соглашаться (не соглашаться) выполнить просьбу, приглашать собеседника к совместной деятельности, вежливо соглашаться (не соглашаться) на предложение собеседника, объясняя причину своего решения;

диалог-расспрос: сообщать фактическую информацию, отвечая на вопросы разных видов, выражать своё отношение к обсуждаемым фактам и событиям, запрашивать интересующую информацию, переходить с позиции спрашивающего на позицию отвечающего и наоборот;

диалог-обмен мнениями: выражать свою точку зрения и обосновывать её, высказывать своё согласие (несогласие) с точкой зрения собеседника, выражать сомнение, давать эмоциональную оценку обсуждаемым событиям: восхищение, удивление, радость, огорчение и так далее.

Данные умения диалогической речи развиваются в стандартных ситуациях неофициального общения в рамках тематического содержания речи с использованием ключевых слов, речевых ситуаций и (или) иллюстраций, фотографий или без их использования с соблюдением норм речевого этикета, принятых в стране (странах) изучаемого языка.

Объём диалога – до 8 реплик со стороны каждого собеседника в рамках комбинированного диалога, до 6 реплик со стороны каждого собеседника в рамках диалога-обмена мнениями.

Развитие коммуникативных умений монологической речи: создание устных связных монологических высказываний с использованием основных коммуникативных типов речи:

описание (предмета, местности, внешности и одежды человека), в том числе характеристика (черты характера реального человека или литературного персонажа);

повествование (сообщение);

рассуждение;

выражение и краткое аргументирование своего мнения по отношению к услышанному (прочитанному);

изложение (пересказ) основного содержания прочитанного (прослушанного) текста с выражением своего отношения к событиям и фактам, изложенным в тексте;

составление рассказа по картинкам;

изложение результатов выполненной проектной работы.

Данные умения монологической речи развиваются в стандартных ситуациях неофициального общения в рамках тематического содержания речи с использованием вопросов, ключевых слов, плана и (или) иллюстраций, фотографий, таблиц или без их использования.

Объём монологического высказывания – 10–12 фраз.

Аудирование

При непосредственном общении: понимание на слух речи учителя и одноклассников и вербальная (невербальная) реакция на услышанное, использование переспрос или просьбу повторить для уточнения отдельных деталей.

При опосредованном общении: дальнейшее развитие восприятия и понимания на слух несложных аутентичных текстов, содержащих отдельные неизученные языковые

явления, с разной глубиной проникновения в их содержание в зависимости от поставленной коммуникативной задачи: с пониманием основного содержания, с пониманием нужной (интересующей, запрашиваемой) информации.

Аудирование с пониманием основного содержания текста предполагает умение определять основную тему (идею) и главные факты (события) в воспринимаемом на слух тексте, отделять главную информацию от второстепенной, прогнозировать содержание текста по началу сообщения, игнорировать незнакомые слова, несущественные для понимания основного содержания.

Аудирование с пониманием нужной (интересующей, запрашиваемой) информации предполагает умение выделять нужную (интересующую, запрашиваемую) информацию, представленную в эксплицитной (явной) форме, в воспринимаемом на слух тексте.

Тексты для аудирования: диалог (беседа), высказывания собеседников в ситуациях повседневного общения, рассказ, сообщение информационного характера.

Языковая сложность текстов для аудирования должна соответствовать базовому уровню (A2 – допороговому уровню по общеевропейской шкале).

Время звучания текста (текстов) для аудирования – до 2 минут.

Смысловое чтение

Развитие умения читать про себя и понимать несложные аутентичные тексты разных жанров и стилей, содержащие отдельные неизученные языковые явления, с различной глубиной проникновения в их содержание в зависимости от поставленной коммуникативной задачи: с пониманием основного содержания, с пониманием нужной (интересующей, запрашиваемой) информации, с полным пониманием содержания текста.

Чтение с пониманием основного содержания текста предполагает умения: определять тему (основную мысль), выделять главные факты (события) (опуская второстепенные), прогнозировать содержание текста по заголовку (началу текста), определять логическую последовательность главных фактов, событий, разбивать текст на относительно самостоятельные смысловые части, озаглавливать текст (его отдельные части), игнорировать незнакомые слова, несущественные для понимания основного содержания, понимать интернациональные слова.

Чтение с пониманием нужной (интересующей, запрашиваемой) информации предполагает умение находить прочитанном тексте и понимать запрашиваемую информацию, представленную в эксплицитной (явной) и имплицитной форме (неявной) форме, оценивать найденную информацию с точки зрения её значимости для решения коммуникативной задачи.

Чтение несплошных текстов (таблиц, диаграмм, схем) и понимание представленной в них информации.

Чтение с полным пониманием содержания несложных аутентичных текстов, содержащих отдельные неизученные языковые явления. В ходе чтения с полным пониманием формируются и развиваются умения полно и точно понимать текст на основе его информационной переработки (смыслового и структурного анализа отдельных частей текста, выборочного перевода), устанавливать причинно-следственную взаимосвязь изложенных в тексте фактов и событий, восстанавливать текст из разрозненных абзацев или путём добавления выпущенных фрагментов.

Тексты для чтения: диалог (беседа), интервью, рассказ, отрывок из художественного произведения, статья научно-популярного характера, сообщение информационного характера, объявление, памятка, инструкция, электронное сообщение личного характера, стихотворение; несплошной текст (таблица, диаграмма).

Языковая сложность текстов для чтения должна соответствовать базовому уровню (A2 – допороговому уровню по общеевропейской шкале).

Объём текста (текстов) для чтения – 500–600 слов.

Письменная речь

Развитие умений письменной речи:

составление плана (тезисов) устного или письменного сообщения;

заполнение анкет и формуляров: сообщение о себе основных сведений в соответствии с нормами, принятыми в стране (странах) изучаемого языка;

написание электронного сообщения личного характера в соответствии с нормами неофициального общения, принятыми в стране (странах) изучаемого языка (объем письма – до 120 слов);

создание небольшого письменного высказывания с использованием образца, плана, таблицы и (или) прочитанного/прослушанного текста (объем письменного высказывания – до 120 слов);

заполнение таблицы с краткой фиксацией содержания прочитанного (прослушанного) текста;

преобразование таблицы, схемы в текстовый вариант представления информации;

письменное представление результатов выполненной проектной работы (объем – 100–120 слов).

Языковые знания и умения

Фонетическая сторона речи

Различение на слух, без фонематических ошибок, ведущих к сбою в коммуникации, произнесение слов с соблюдением правильного ударения и фраз с соблюдением их ритмико-интонационных особенностей, в том числе отсутствия фразового ударения на служебных словах, чтение новых слов согласно основным правилам чтения.

Выражение модального значения, чувства и эмоции.

Различение на слух британского и американского вариантов произношения в прослушанных текстах или услышанных высказываниях.

Чтение вслух небольших текстов, построенных на изученном языковом материале, с соблюдением правил чтения и соответствующей интонации, демонстрирующее понимание текста.

Тексты для чтения вслух: сообщение информационного характера, отрывок из статьи научно-популярного характера, рассказ, диалог (беседа).

Объем текста для чтения вслух – до 110 слов.

Графика, орфография и пунктуация

Правильное написание изученных слов.

Правильное использование знаков препинания: точки, вопросительного и восклицательного знаков в конце предложения, запятой при перечислении и обращении, при вводных словах, обозначающих порядок мыслей и их связь (например, в английском языке: firstly/first of all, secondly, finally; on the one hand, on the other hand), апострофа.

Пунктуационно правильное, в соответствии с нормами речевого этикета, принятыми в стране (странах) изучаемого языка, оформление электронного сообщения личного характера.

Лексическая сторона речи

Распознавание и употребление в устной и письменной речи лексических единиц (слов, словосочетаний, речевых клише), обслуживающих ситуации общения в рамках тематического содержания речи, с соблюдением существующей в английском языке нормы лексической сочетаемости.

Распознавание и употребление в устной и письменной речи различных средств связи для обеспечения логичности и целостности высказывания.

Объем – 1200 лексических единиц для продуктивного использования (включая 1050 лексических единиц, изученных ранее) и 1350 лексических единиц для рецептивного усвоения (включая 1200 лексических единиц продуктивного минимума).

Основные способы словообразования:

аффиксация:

глаголов с помощью префиксов under-, over-, dis-, mis-;

имён прилагательных с помощью суффиксов -able/-ible;

имён существительных с помощью отрицательных префиксов in-/im-;

словосложение:

образование сложных существительных путём соединения основы числительного с основой существительного с добавлением суффикса -ed (eight-legged);

образование сложных существительных путём соединения основ существительных с предлогом (father-in-law);

образование сложных прилагательных путём соединения основы прилагательного с основой причастия настоящего времени (nice-looking);

образование сложных прилагательных путём соединения основы прилагательного с основой причастия прошедшего времени (well-behaved);

конверсия:

образование глагола от имени прилагательного (cool – to cool). Многозначность лексических единиц. Синонимы. Антонимы. Интернациональные слова. Наиболее частотные фразовые глаголы. Сокращения и аббревиатуры.

Различные средства связи в тексте для обеспечения его целостности (firstly, however, finally, at last, etc.).

Грамматическая сторона речи

Распознавание и употребление в устной и письменной речи изученных морфологических форм и синтаксических конструкций английского языка.

Предложения со сложным дополнением (Complex Object) (I want to have my hair cut.).

Условные предложения нереального характера (Conditional II).

Конструкции для выражения предпочтения I prefer .../I'd prefer .../I'd rather

Конструкция I wish

Предложения с конструкцией either ... or, neither ... nor.

Глаголы в видовременных формах действительного залога в изъявительном наклонении (Present/Past/Future Simple Tense, Present/Past Perfect Tense, Present/Past Continuous Tense, Future-in-the-Past) и наиболее употребительных формах страдательного залога (Present/Past Simple Passive, Present Perfect Passive).

Порядок следования имён прилагательных (nice long blond hair).

Социокультурные знания и умения

Осуществление межличностного и межкультурного общения с использованием знаний о национально-культурных особенностях своей страны и страны (стран) изучаемого языка, основных социокультурных элементов речевого поведенческого этикета в англоязычной среде, знание и использование в устной и письменной речи наиболее употребительной тематической фоновой лексики в рамках отобранного тематического содержания (основные национальные праздники, традиции, обычаи, традиции в питании и проведении досуга, система образования).

Знание социокультурного портрета родной страны и страны (стран) изучаемого языка: знакомство с традициями проведения основных национальных праздников (Рождества, Нового года, Дня матери, Дня благодарения и других праздников), с особенностями образа жизни и культуры страны (стран) изучаемого языка (известными достопримечательностями; некоторыми выдающимися людьми), с доступными в языковом отношении образцами поэзии и прозы для подростков на английском языке.

Формирование элементарного представления о различных вариантах английского языка.

Осуществление межличностного и межкультурного общения с использованием знаний о национально-культурных особенностях своей страны и страны (стран) изучаемого языка.

Соблюдение норм вежливости в межкультурном общении.

Развитие умений:

писать свои имя и фамилию, а также имена и фамилии своих родственников и друзей на английском языке;

правильно оформлять свой адрес на английском языке (в анкете);

правильно оформлять электронное сообщение личного характера в соответствии с нормами неофициального общения, принятыми в стране (странах) изучаемого языка;

кратко представлять Россию и страну (страны) изучаемого языка;

кратко представлять некоторые культурные явления родной страны и страны (стран) изучаемого языка (основные национальные праздники, традиции в проведении досуга и питании, достопримечательности);

кратко представлять некоторых выдающихся людей родной страны и страны (стран) изучаемого языка (учёных, писателей, поэтов, художников, композиторов, музыкантов, спортсменов и других людей);

оказывать помощь иностранным гостям в ситуациях повседневного общения (объяснить местонахождение объекта, сообщить возможный маршрут, уточнить часы работы и другие ситуации).

Компенсаторные умения

Использование при чтении и аудировании языковой, в том числе контекстуальной, догадки; при говорении и письме – перифраза (толкования), синонимических средств, описание предмета вместо его названия, при непосредственном общении догадываться о значении незнакомых слов с помощью используемых собеседником жестов и мимики.

Переспрашивать, просить повторить, уточняя значение незнакомых слов.

Использование при формулировании собственных высказываний, ключевых слов, плана.

Игнорирование информации, не являющейся необходимой, для понимания основного содержания, прочитанного (прослушанного) текста или для нахождения в тексте запрашиваемой информации.

Сравнение (в том числе установление основания для сравнения) объектов, явлений, процессов, их элементов и основных функций в рамках изученной тематики.

ПЛАНИРУЕМЫЕ РЕЗУЛЬТАТЫ ОСВОЕНИЯ ПРОГРАММЫ ПО ИНОСТРАННОМУ (АНГЛИЙСКОМУ) ЯЗЫКУ НА УРОВНЕ ОСНОВНОГО ОБЩЕГО ОБРАЗОВАНИЯ

ЛИЧНОСТНЫЕ РЕЗУЛЬТАТЫ

Личностные результаты освоения программы основного общего образования достигаются в единстве учебной и воспитательной деятельности организации в соответствии с традиционными российскими социокультурными и духовно-нравственными ценностями, принятыми в обществе правилами и нормами поведения, и способствуют процессам самопознания, самовоспитания и саморазвития, формирования внутренней позиции личности.

Личностные результаты освоения программы основного общего образования отражают готовность обучающихся руководствоваться системой позитивных ценностных ориентаций и расширение опыта деятельности на её основе и в процессе реализации основных направлений воспитательной деятельности, в том числе в части:

1) гражданского воспитания:

- готовность к выполнению обязанностей гражданина и реализации его прав, уважение прав, свобод и законных интересов других людей;
- активное участие в жизни семьи, организации, местного сообщества, родного края, страны;
- неприятие любых форм экстремизма, дискриминации;
- понимание роли различных социальных институтов в жизни человека;
- представление об основных правах, свободах и обязанностях гражданина, социальных нормах и правилах межличностных отношений в поликультурном и многоконфессиональном обществе;
- представление о способах противодействия коррупции;
- готовность к разнообразной совместной деятельности, стремление к взаимопониманию и взаимопомощи, активное участие в самоуправлении в образовательной организации;
- готовность к участию в гуманитарной деятельности (волонтерство, помощь людям, нуждающимся в ней).

2) патриотического воспитания:

- осознание российской гражданской идентичности в поликультурном и многоконфессиональном обществе, проявление интереса к познанию родного языка, истории, культуры Российской Федерации, своего края, народов России;
- ценностное отношение к достижениям своей Родины – России, к науке, искусству, спорту, технологиям, боевым подвигам и трудовым достижениям народа;
- уважение к символам России, государственным праздникам, историческому и природному наследию и памятникам, традициям разных народов, проживающих в родной стране.

3) духовно-нравственного воспитания:

- ориентация на моральные ценности и нормы в ситуациях нравственного выбора;
- готовность оценивать своё поведение и поступки, поведение и поступки других людей с позиции нравственных и правовых норм с учётом осознания последствий поступков;

- активное неприятие асоциальных поступков, свобода и ответственность личности в условиях индивидуального и общественного пространства.

4) эстетического воспитания:

- восприимчивость к разным видам искусства, традициям и творчеству своего и других народов, понимание эмоционального воздействия искусства;
- осознание важности художественной культуры как средства коммуникации и самовыражения;
- понимание ценности отечественного и мирового искусства, роли этнических культурных традиций и народного творчества;
- стремление к самовыражению в разных видах искусства.

5) физического воспитания, формирования культуры здоровья и эмоционального благополучия:

- осознание ценности жизни;
- ответственное отношение к своему здоровью и установка на здоровый образ жизни (здоровое питание, соблюдение гигиенических правил, сбалансированный режим занятий и отдыха, регулярная физическая активность);
- осознание последствий и неприятие вредных привычек (употребление алкоголя, наркотиков, курение) и иных форм вреда для физического и психического здоровья;
- соблюдение правил безопасности, в том числе навыков безопасного поведения в Интернет-среде;
- способность адаптироваться к стрессовым ситуациям и меняющимся социальным, информационным и природным условиям, в том числе осмысляя собственный опыт и выстраивая дальнейшие цели;
- умение принимать себя и других, не осуждая;
- умение осознавать эмоциональное состояние себя и других, умение управлять собственным эмоциональным состоянием;
- сформированность навыка рефлексии, признание своего права на ошибку и такого же права другого человека.

б) трудового воспитания:

- установка на активное участие в решении практических задач (в рамках семьи, организации, населенного пункта, родного края) технологической и социальной направленности, способность инициировать, планировать и самостоятельно выполнять такого рода деятельность;
- интерес к практическому изучению профессий и труда различного рода, в том числе на основе применения изучаемого предметного знания;
- осознание важности обучения на протяжении всей жизни для успешной профессиональной деятельности и развитие необходимых умений для этого;
- готовность адаптироваться в профессиональной среде;
- уважение к труду и результатам трудовой деятельности;
- осознанный выбор и построение индивидуальной траектории образования и жизненных планов с учётом личных и общественных интересов, и потребностей.

7) экологического воспитания:

- ориентация на применение знаний из социальных и естественных наук для решения задач в области окружающей среды, планирования поступков и оценки их возможных последствий для окружающей среды;

- повышение уровня экологической культуры, осознание глобального характера экологических проблем и путей их решения; активное неприятие действий, приносящих вред окружающей среде;
- осознание своей роли как гражданина и потребителя в условиях взаимосвязи природной, технологической и социальной сред;
- готовность к участию в практической деятельности экологической направленности.

8) ценности научного познания:

- ориентация в деятельности на современную систему научных представлений об основных закономерностях развития человека, природы и общества, взаимосвязях человека с природной и социальной средой;
- овладение языковой и читательской культурой как средством познания мира;
- овладение основными навыками исследовательской деятельности, установка на осмысление опыта, наблюдений, поступков и стремление совершенствовать пути достижения индивидуального и коллективного благополучия.

9) адаптации обучающегося к изменяющимся условиям социальной и природной среды:

- освоение обучающимися социального опыта, основных социальных ролей, соответствующих ведущей деятельности возраста, норм и правил общественного поведения, форм социальной жизни в группах и сообществах, включая семью, группы, сформированные по профессиональной деятельности, а также в рамках социального взаимодействия с людьми из другой культурной среды;
- способность обучающихся взаимодействовать в условиях неопределённости, открытость опыту и знаниям других;
- способность действовать в условиях неопределённости, повышать уровень своей компетентности через практическую деятельность, в том числе умение учиться у других людей, осознавать в совместной деятельности новые знания, навыки и компетенции из опыта других;
- навык выявления и связывания образов, способность формирования новых знаний, в том числе способность формулировать идеи, понятия, гипотезы об объектах и явлениях, в том числе ранее не известных, осознавать дефицит собственных знаний и компетентностей, планировать своё развитие;
- умение распознавать конкретные примеры понятия по характерным признакам, выполнять операции в соответствии с определением и простейшими свойствами понятия, конкретизировать понятие примерами, использовать понятие и его свойства при решении задач (далее – оперировать понятиями), а также оперировать терминами и представлениями в области концепции устойчивого развития;
- умение анализировать и выявлять взаимосвязи природы, общества и экономики;
- умение оценивать свои действия с учётом влияния на окружающую среду, достижений целей и преодоления вызовов, возможных глобальных последствий;
- способность обучающихся осознавать стрессовую ситуацию, оценивать происходящие изменения и их последствия;
- воспринимать стрессовую ситуацию как вызов, требующий контрмер, оценивать ситуацию стресса, корректировать принимаемые решения и действия;
- формулировать и оценивать риски и последствия, формировать опыт, находить позитивное в произошедшей ситуации;
- быть готовым действовать в отсутствие гарантий успеха.

МЕТАПРЕДМЕТНЫЕ РЕЗУЛЬТАТЫ

В результате изучения иностранного (английского) языка на уровне основного общего образования у обучающегося будут сформированы познавательные универсальные учебные действия, коммуникативные универсальные учебные действия, регулятивные универсальные учебные действия.

Познавательные универсальные учебные действия

Базовые логические действия:

- выявлять и характеризовать существенные признаки объектов (явлений);
- устанавливать существенный признак классификации, основания для обобщения и сравнения, критерии проводимого анализа;
- с учётом предложенной задачи выявлять закономерности и противоречия в рассматриваемых фактах, данных и наблюдениях;
- предлагать критерии для выявления закономерностей и противоречий;
- выявлять дефицит информации, данных, необходимых для решения поставленной задачи;
- выявлять причинно-следственные связи при изучении явлений и процессов;
- проводить выводы с использованием дедуктивных и индуктивных умозаключений, умозаключений по аналогии, формулировать гипотезы о взаимосвязях;
- самостоятельно выбирать способ решения учебной задачи (сравнивать несколько вариантов решения, выбирать наиболее подходящий с учётом самостоятельно выделенных критериев).

Базовые исследовательские действия:

- использовать вопросы как исследовательский инструмент познания;
- формулировать вопросы, фиксирующие разрыв между реальным и желательным состоянием ситуации, объекта, самостоятельно устанавливать искомое и данное;
- формулировать гипотезу об истинности собственных суждений и суждений других, аргументировать свою позицию, мнение;
- проводить по самостоятельно составленному плану опыт, несложный эксперимент, небольшое исследование по установлению особенностей объекта изучения, причинно-следственных связей и зависимости объектов между собой;
- оценивать на применимость и достоверность информацию, полученную в ходе исследования (эксперимента);
- самостоятельно формулировать обобщения и выводы по результатам проведённого наблюдения, опыта, исследования, владеть инструментами оценки достоверности полученных выводов и обобщений;
- прогнозировать возможное дальнейшее развитие процессов, событий и их последствия в аналогичных или сходных ситуациях, выдвигать предположения об их развитии в новых условиях и контекстах.

Работа с информацией:

- применять различные методы, инструменты и запросы при поиске и отборе информации или данных из источников с учётом предложенной учебной задачи и заданных критериев;
- выбирать, анализировать, систематизировать и интерпретировать информацию различных видов и форм представления;

- находить сходные аргументы (подтверждающие или опровергающие одну и ту же идею, версию) в различных информационных источниках;
- самостоятельно выбирать оптимальную форму представления информации и иллюстрировать решаемые задачи несложными схемами, диаграммами, иной графикой и их комбинациями;
- оценивать надёжность информации по критериям, предложенным педагогическим работником или сформулированным самостоятельно;
- эффективно запоминать и систематизировать информацию.

Коммуникативные универсальные учебные действия

Общение:

- воспринимать и формулировать суждения, выражать эмоции в соответствии с целями и условиями общения;
- выражать себя (свою точку зрения) в устных и письменных текстах;
- распознавать невербальные средства общения, понимать значение социальных знаков, распознавать предпосылки конфликтных ситуаций и смягчать конфликты, вести переговоры;
- понимать намерения других, проявлять уважительное отношение к собеседнику и в корректной форме формулировать свои возражения;
- в ходе диалога и (или) дискуссии задавать вопросы по существу обсуждаемой темы и высказывать идеи, нацеленные на решение задачи и поддержание общения;
- сопоставлять свои суждения с суждениями других участников диалога, обнаруживать различие и сходство позиций;
- публично представлять результаты выполненного опыта (эксперимента, исследования, проекта);
- самостоятельно выбирать формат выступления с учётом задач презентации и особенностей аудитории и в соответствии с ним составлять устные и письменные тексты с использованием иллюстративных материалов.

Регулятивные универсальные учебные действия

Совместная деятельность

- понимать и использовать преимущества командной и индивидуальной работы при решении конкретной проблемы, обосновывать необходимость применения групповых форм взаимодействия при решении поставленной задачи;
- принимать цель совместной деятельности, коллективно строить действия по её достижению: распределять роли, договариваться, обсуждать процесс и результат совместной работы;
- обобщать мнения нескольких человек, проявлять готовность руководить, выполнять поручения, подчиняться;
- планировать организацию совместной работы, определять свою роль (с учётом предпочтений и возможностей всех участников взаимодействия), распределять задачи между членами команды, участвовать в групповых формах работы (обсуждения, обмен мнениями, мозговые штурмы и иные);
- выполнять свою часть работы, достигать качественного результата по своему направлению и координировать свои действия с другими членами команды;
- оценивать качество своего вклада в общий продукт по критериям, самостоятельно сформулированным участниками взаимодействия;

- сравнивать результаты с исходной задачей и вклад каждого члена команды в достижение результатов, разделять сферу ответственности и проявлять готовность к предоставлению отчёта перед группой.

Самоорганизация

- выявлять проблемы для решения в жизненных и учебных ситуациях;
- ориентироваться в различных подходах принятия решений (индивидуальное, принятие решения в группе, принятие решений группой);
- самостоятельно составлять алгоритм решения задачи (или его часть), выбирать способ решения учебной задачи с учётом имеющихся ресурсов и собственных возможностей, аргументировать предлагаемые варианты решений;
- составлять план действий (план реализации намеченного алгоритма решения), корректировать предложенный алгоритм с учётом получения новых знаний об изучаемом объекте;
- проводить выбор и брать ответственность за решение.

Самоконтроль

- владеть способами самоконтроля, самомотивации и рефлексии;
- давать оценку ситуации и предлагать план её изменения;
- учитывать контекст и предвидеть трудности, которые могут возникнуть при решении учебной задачи, адаптировать решение к меняющимся обстоятельствам;
- объяснять причины достижения (недостижения) результатов деятельности, давать оценку приобретённому опыту, находить позитивное в произошедшей ситуации;
- вносить коррективы в деятельность на основе новых обстоятельств, изменившихся ситуаций, установленных ошибок, возникших трудностей;
- оценивать соответствие результата цели и условиям.

Эмоциональный интеллект

- различать, называть и управлять собственными эмоциями и эмоциями других;
- выявлять и анализировать причины эмоций;
- ставить себя на место другого человека, понимать мотивы и намерения другого;
- регулировать способ выражения эмоций.

Принимать себя и других

- осознанно относиться к другому человеку, его мнению; признавать своё право на ошибку и такое же право другого;
- принимать себя и других, не осуждая;
- открытость себе и другим;
- осознавать невозможность контролировать всё вокруг.

ПРЕДМЕТНЫЕ РЕЗУЛЬТАТЫ

Предметные результаты освоения программы по иностранному (английскому) языку ориентированы на применение знаний, умений и навыков в учебных ситуациях и реальных жизненных условиях, должны отражать сформированность иноязычной коммуникативной компетенции на допороговом уровне в совокупности её составляющих – речевой, языковой, социокультурной, компенсаторной, метапредметной (учебно-познавательной).

Предметные результаты освоения программы по иностранному (английскому) языку к концу обучения *в 5 классе*:

1) владеть основными видами речевой деятельности:

говoreние: вести разные виды диалогов (диалог этикетного характера, диалог-побуждение к действию, диалог-расспрос) в рамках тематического содержания речи в стандартных ситуациях неофициального общения с вербальными и (или) зрительными опорами, с соблюдением норм речевого этикета, принятого в стране (странах) изучаемого языка (до 5 реплик со стороны каждого собеседника);

создавать разные виды монологических высказываний (описание, в том числе характеристика, повествование (сообщение) с вербальными и (или) зрительными опорами в рамках тематического содержания речи (объём монологического высказывания – 5–6 фраз), излагать основное содержание прочитанного текста с вербальными и (или) зрительными опорами (объём – 5–6 фраз), кратко излагать результаты выполненной проектной работы (объём – до 6 фраз);

аудирование: воспринимать на слух и понимать несложные адаптированные аутентичные тексты, содержащие отдельные незнакомые слова, со зрительными опорами или без опоры с разной глубиной проникновения в их содержание в зависимости от поставленной коммуникативной задачи: с пониманием основного содержания, с пониманием запрашиваемой информации (время звучания текста (текстов) для аудирования – до 1 минуты);

смысловое чтение: читать про себя и понимать несложные адаптированные аутентичные тексты, содержащие отдельные незнакомые слова, с различной глубиной проникновения в их содержание в зависимости от поставленной коммуникативной задачи: с пониманием основного содержания, с пониманием запрашиваемой информации (объём текста (текстов) для чтения – 180–200 слов), читать про себя несплошные тексты (таблицы) и понимать представленную в них информацию;

письменная речь: писать короткие поздравления с праздниками, заполнять анкеты и формуляры, сообщая о себе основные сведения, в соответствии с нормами, принятыми в стране (странах) изучаемого языка, писать электронное сообщение личного характера, соблюдая речевой этикет, принятый в стране (странах) изучаемого языка (объём сообщения – до 60 слов);

2) владеть фонетическими навыками: различать на слух, без ошибок, ведущих к сбою коммуникации, произносить слова с правильным ударением и фразы с соблюдением их ритмико-интонационных особенностей, в том числе применять правила отсутствия фразового ударения на служебных словах, выразительно читать вслух небольшие адаптированные аутентичные тексты объёмом до 90 слов, построенные на изученном языковом материале, с соблюдением правил чтения и соответствующей интонацией, демонстрируя понимание содержания текста, читать новые слова согласно основным правилам чтения;

владеть орфографическими навыками: правильно писать изученные слова;

владеть пунктуационными навыками: использовать точку, вопросительный и восклицательный знаки в конце предложения, запятую при перечислении и обращении, апостроф, пунктуационно правильно оформлять электронное сообщение личного характера;

3) распознавать в устной речи и письменном тексте 675 лексических единиц (слов, словосочетаний, речевых клише) и правильно употреблять в устной и письменной речи 625 лексических единиц (включая 500 лексических единиц, освоенных на уровне начального общего образования), обслуживающих ситуации общения в рамках отобранного тематического содержания, с соблюдением существующей нормы лексической сочетаемости;

распознавать и употреблять в устной и письменной речи родственные слова, образованные с использованием аффиксации: имена существительные с суффиксами -er/-

or, -ist, -sion/-tion, имена прилагательные с суффиксами -ful, -ian/-an, наречия с суффиксом -ly, имена прилагательные, имена существительные и наречия с отрицательным префиксом un-;

распознавать и употреблять в устной и письменной речи изученные синонимы и интернациональные слова;

4) понимать особенности структуры простых и сложных предложений английского языка, различных коммуникативных типов предложений английского языка;

распознавать и употреблять в устной и письменной речи:

предложения с несколькими обстоятельствами, следующими в определённом порядке;

вопросительные предложения (альтернативный и разделительный вопросы в Present/Past/Future Simple Tense);

глаголы в видо-временных формах действительного залога в изъявительном наклонении в Present Perfect Tense в повествовательных (утвердительных и отрицательных) и вопросительных предложениях;

имена существительные во множественном числе, в том числе имена существительные, имеющие форму только множественного числа;

имена существительные с причастиями настоящего и прошедшего времени;

наречия в положительной, сравнительной и превосходной степенях, образованные по правилу, и исключения;

5) владеть социокультурными знаниями и умениями:

использовать отдельные социокультурные элементы речевого поведенческого этикета в стране (странах) изучаемого языка в рамках тематического содержания;

понимать и использовать в устной и письменной речи наиболее употребительную лексику, обозначающую фоновую лексику страны (стран) изучаемого языка в рамках тематического содержания речи;

правильно оформлять адрес, писать фамилии и имена (свои, родственников и друзей) на английском языке (в анкете, формуляре);

обладать базовыми знаниями о социокультурном портрете родной страны и страны (стран) изучаемого языка;

кратко представлять Россию и страны (стран) изучаемого языка;

б) владеть компенсаторными умениями: использовать при чтении и аудировании языковую догадку, в том числе контекстуальную, игнорировать информацию, не являющуюся необходимой для понимания основного содержания, прочитанного (прослушанного) текста или для нахождения в тексте запрашиваемой информации;

7) участвовать в несложных учебных проектах с использованием материалов на английском языке с применением ИКТ, соблюдая правила информационной безопасности при работе в сети Интернет;

8) использовать иноязычные словари и справочники, в том числе информационно-справочные системы в электронной форме.

Предметные результаты освоения программы по иностранному (английскому) языку к концу обучения **в 6 классе:**

1) владеть основными видами речевой деятельности:

говорение: вести разные виды диалогов (диалог этикетного характера, диалог-побуждение к действию, диалог-расспрос) в рамках отобранного тематического содержания речи в стандартных ситуациях неофициального общения с вербальными и (или) со зрительными опорами, с соблюдением норм речевого этикета, принятого в стране (странах) изучаемого языка (до 5 реплик со стороны каждого собеседника);

создавать разные виды монологических высказываний (описание, в том числе характеристика, повествование (сообщение)) с вербальными и (или) зрительными опорами

в рамках тематического содержания речи (объём монологического высказывания – 7–8 фраз), излагать основное содержание прочитанного текста с вербальными и (или) зрительными опорами (объём – 7–8 фраз); кратко излагать результаты выполненной проектной работы (объём – 7–8 фраз);

аудирование: воспринимать на слух и понимать несложные адаптированные аутентичные тексты, содержащие отдельные незнакомые слова, со зрительными опорами или без опоры в зависимости от поставленной коммуникативной задачи: с пониманием основного содержания, с пониманием запрашиваемой информации (время звучания текста (текстов) для аудирования – до 1,5 минут);

смысловое чтение: читать про себя и понимать несложные адаптированные аутентичные тексты, содержащие отдельные незнакомые слова, с различной глубиной проникновения в их содержание в зависимости от поставленной коммуникативной задачи: с пониманием основного содержания, с пониманием запрашиваемой информации (объём текста (текстов) для чтения – 250–300 слов), читать про себя несплошные тексты (таблицы) и понимать представленную в них информацию, определять тему текста по заголовку;

письменная речь: заполнять анкеты и формуляры в соответствии с нормами речевого этикета, принятыми в стране (странах) изучаемого языка, с указанием личной информации, писать электронное сообщение личного характера, соблюдая речевой этикет, принятый в стране (странах) изучаемого языка (объём сообщения – до 70 слов), создавать небольшое письменное высказывание с использованием образца, плана, ключевых слов, картинок (объём высказывания – до 70 слов);

2) владеть фонетическими навыками: различать на слух, без ошибок, ведущих к сбою коммуникации, произносить слова с правильным ударением и фразы с соблюдением их ритмико-интонационных особенностей, в том числе применять правила отсутствия фразового ударения на служебных словах, выразительно читать вслух небольшие адаптированные аутентичные тексты объёмом до 95 слов, построенные на изученном языковом материале, с соблюдением правил чтения и соответствующей интонацией, демонстрируя понимание содержания текста, читать новые слова согласно основным правилам чтения;

владеть орфографическими навыками: правильно писать изученные слова;

владеть пунктуационными навыками: использовать точку, вопросительный и восклицательный знаки в конце предложения, запятую при перечислении и обращении, апостроф, пунктуационно правильно оформлять электронное сообщение личного характера;

3) распознавать в устной речи и письменном тексте 800 лексических единиц (слов, словосочетаний, речевых клише) и правильно употреблять в устной и письменной речи 750 лексических единиц (включая 650 лексических единиц, освоенных ранее), обслуживающих ситуации общения в рамках тематического содержания, с соблюдением существующей нормы лексической сочетаемости;

распознавать и употреблять в устной и письменной речи родственные слова, образованные с использованием аффиксации: имена существительные с помощью суффикса -ing, имена прилагательные с помощью суффиксов -ing, -less, -ive, -al;

распознавать и употреблять в устной и письменной речи изученные синонимы, антонимы и интернациональные слова;

распознавать и употреблять в устной и письменной речи различные средства связи для обеспечения целостности высказывания;

4) понимать особенности структуры простых и сложных предложений английского языка, различных коммуникативных типов предложений английского языка;

распознавать и употреблять в устной и письменной речи:

сложноподчинённые предложения с придаточными определительными с союзными словами who, which, that;

сложноподчинённые предложения с придаточными времени с союзами for, since;

предложения с конструкциями as ... as, not so ... as;

глаголы в видовременных формах действительного залога в изъявительном наклонении в Present/Past Continuous Tense;

все типы вопросительных предложений (общий, специальный, альтернативный, разделительный вопросы) в Present/ Past Continuous Tense;

модальные глаголы и их эквиваленты (can/be able to, must/ have to, may, should, need);

слова, выражающие количество (little/a little, few/a few);

возвратные, неопределённые местоимения some, any и их производные (somebody, anybody; something, anything, etc.), every и производные (everybody, everything и другие) в повествовательных (утвердительных и отрицательных) и вопросительных предложениях;

числительные для обозначения дат и больших чисел (100–1000);

5) владеть социокультурными знаниями и умениями:

использовать отдельные социокультурные элементы речевого поведенческого этикета в стране (странах) изучаемого языка в рамках тематического содержания речи;

понимать и использовать в устной и письменной речи наиболее употребительную лексику страны (стран) изучаемого языка в рамках тематического содержания речи;

обладать базовыми знаниями о социокультурном портрете родной страны и страны (стран) изучаемого языка;

кратко представлять Россию и страну (страны) изучаемого языка;

6) владеть компенсаторными умениями: использовать при чтении и аудировании языковую догадку, в том числе контекстуальную, игнорировать информацию, не являющуюся необходимой для понимания основного содержания, прочитанного (прослушанного) текста или для нахождения в тексте запрашиваемой информации;

7) участвовать в несложных учебных проектах с использованием материалов на английском языке с применением информационно-коммуникативных технологий, соблюдая правила информационной безопасности при работе в сети Интернет;

8) использовать иноязычные словари и справочники, в том числе информационно-справочные системы в электронной форме;

9) достигать взаимопонимания в процессе устного и письменного общения с носителями иностранного языка, с людьми другой культуры;

10) сравнивать (в том числе устанавливать основания для сравнения) объекты, явления, процессы, их элементы и основные функции в рамках изученной тематики.

Предметные результаты освоения программы по иностранному (английскому) языку к концу обучения **в 7 классе:**

1) владеть основными видами речевой деятельности:

говорение: вести разные виды диалогов (диалог этикетного характера, диалог-побуждение к действию, диалог-расспрос, комбинированный диалог, включающий различные виды диалогов) в рамках тематического содержания речи в стандартных ситуациях неофициального общения с вербальными и (или) зрительными опорами, с соблюдением норм речевого этикета, принятого в стране (странах) изучаемого языка (до 6 реплик со стороны каждого собеседника);

создавать разные виды монологических высказываний (описание, в том числе характеристика, повествование (сообщение)) с вербальными и (или) зрительными опорами в рамках тематического содержания речи (объём монологического высказывания – 8–9 фраз), излагать основное содержание прочитанного (прослушанного) текста с вербальными и (или) зрительными опорами (объём – 8–9 фраз), кратко излагать результаты выполненной проектной работы (объём – 8–9 фраз);

аудирование: воспринимать на слух и понимать несложные аутентичные тексты, содержащие отдельные незнакомые слова, в зависимости от поставленной коммуникативной задачи: с пониманием основного содержания, с пониманием запрашиваемой информации (время звучания текста (текстов) для аудирования – до 1,5 минут);

смысловое чтение: читать про себя и понимать несложные аутентичные тексты, содержащие отдельные незнакомые слова, с различной глубиной проникновения в их содержание в зависимости от поставленной коммуникативной задачи: с пониманием основного содержания, с пониманием нужной (запрашиваемой) информации, с полным пониманием информации, представленной в тексте в эксплицитной (явной) форме (объём текста (текстов) для чтения – до 350 слов), читать про себя несплошные тексты (таблицы, диаграммы) и понимать представленную в них информацию, определять последовательность главных фактов (событий) в тексте;

письменная речь: заполнять анкеты и формуляры с указанием личной информации; писать электронное сообщение личного характера, соблюдая речевой этикет, принятый в стране (странах) изучаемого языка (объём сообщения – до 90 слов), создавать небольшое письменное высказывание с использованием образца, плана, ключевых слов, таблицы (объём высказывания – до 90 слов);

2) владеть фонетическими навыками: различать различать на слух, без ошибок, ведущих к сбою коммуникации, произносить слова с правильным ударением и фразы с соблюдением их ритмико-интонационных особенностей, в том числе применять правила отсутствия фразового ударения на служебных словах, выразительно читать вслух небольшие аутентичные тексты объёмом до 100 слов, построенные на изученном языковом материале, с соблюдением правил чтения и соответствующей интонацией, читать новые слова согласно основным правилам чтения;

владеть орфографическими навыками: правильно писать изученные слова;

владеть пунктуационными навыками: использовать точку, вопросительный и восклицательный знаки в конце предложения, запятую при перечислении и обращении, апостроф, пунктуационно правильно оформлять электронное сообщение личного характера;

3) распознавать в устной речи и письменном тексте 1000 лексических единиц (слов, словосочетаний, речевых клише) и правильно употреблять в устной и письменной речи 900 лексических единиц, обслуживающих ситуации общения в рамках тематического содержания, с соблюдением существующей нормы лексической сочетаемости;

распознавать и употреблять в устной и письменной речи родственные слова, образованные с использованием аффиксации: имена существительные с помощью суффиксов -ness, -ment, имена прилагательные с помощью суффиксов -ous, -ly, -y, имена прилагательные и наречия с помощью отрицательных префиксов in-/im-, сложные имена прилагательные путем соединения основы прилагательного с основой существительного с добавлением суффикса -ed (blue-eyed);

распознавать и употреблять в устной и письменной речи изученные синонимы, антонимы, многозначные слова, интернациональные слова, наиболее частотные фразовые глаголы;

распознавать и употреблять в устной и письменной речи различные средства связи в тексте для обеспечения логичности и целостности высказывания;

4) понимать особенности структуры простых и сложных предложений и различных коммуникативных типов предложений английского языка;

распознавать и употреблять в устной и письменной речи:

предложения со сложным дополнением (Complex Object);

условные предложения реального (Conditional 0, Conditional I) характера;

предложения с конструкцией to be going to + инфинитив и формы Future Simple Tense и Present Continuous Tense для выражения будущего действия;

конструкцию used to + инфинитив глагола;

глаголы в наиболее употребительных формах страдательного залога (Present/Past Simple Passive);

предлоги, употребляемые с глаголами в страдательном залоге;

модальный глагол might;

наречия, совпадающие по форме с прилагательными (fast, high; early);

местоимения other/another, both, all, one;

количественные числительные для обозначения больших чисел (до 1 000 000);

5) владеть социокультурными знаниями и умениями:

использовать отдельные социокультурные элементы речевого поведенческого этикета, принятые в стране (странах) изучаемого языка в рамках тематического содержания;

понимать и использовать в устной и письменной речи наиболее употребительную тематическую фоновую лексику страны (стран) изучаемого языка в рамках тематического содержания речи;

обладать базовыми знаниями о социокультурном портрете и культурном наследии родной страны и страны (стран) изучаемого языка;

кратко представлять Россию и страну (страны) изучаемого языка;

6) владеть компенсаторными умениями: использовать при чтении и аудировании языковую догадку, в том числе контекстуальную, при непосредственном общении – переспрашивать, просить повторить, уточняя значение незнакомых слов, игнорировать информацию, не являющуюся необходимой для понимания основного содержания, прочитанного (прослушанного) текста или для нахождения в тексте запрашиваемой информации;

7) участвовать в несложных учебных проектах с использованием материалов на английском языке с применением информационно-коммуникативных технологий, соблюдая правила информационной безопасности при работе в сети Интернет;

8) использовать иноязычные словари и справочники, в том числе информационно-справочные системы в электронной форме;

9) достигать взаимопонимания в процессе устного и письменного общения с носителями иностранного языка, с людьми другой культуры;

10) сравнивать (в том числе устанавливать основания для сравнения) объекты, явления, процессы, их элементы и основные функции в рамках изученной тематики.

Предметные результаты освоения программы по иностранному (английскому) языку к концу обучения **в 8 классе**:

1) владеть основными видами речевой деятельности:

говорение: вести разные виды диалогов (диалог этикетного характера, диалог-побуждение к действию, диалог-расспрос, комбинированный диалог, включающий различные виды диалогов) в рамках тематического содержания речи в стандартных ситуациях неофициального общения с вербальными и (или) зрительными опорами, с соблюдением норм речевого этикета, принятого в стране (странах) изучаемого языка (до 7 реплик со стороны каждого собеседника);

создавать разные виды монологических высказываний (описание, в том числе характеристика, повествование (сообщение)) с вербальными и (или) зрительными опорами в рамках тематического содержания речи (объём монологического высказывания – до 9–10 фраз), выражать и кратко аргументировать своё мнение, излагать основное содержание прочитанного (прослушанного) текста с вербальными и (или) зрительными опорами (объём – 9–10 фраз), излагать результаты выполненной проектной работы (объём – 9–10 фраз);

аудирование: воспринимать на слух и понимать несложные аутентичные тексты, содержащие отдельные неизученные языковые явления, в зависимости от поставленной коммуникативной задачи: с пониманием основного содержания, с пониманием нужной (интересующей, запрашиваемой) информации (время звучания текста (текстов) для аудирования – до 2 минут), прогнозировать содержание звучащего текста по началу сообщения;

смысловое чтение: читать про себя и понимать несложные аутентичные тексты, содержащие отдельные неизученные языковые явления, с различной глубиной проникновения в их содержание в зависимости от поставленной коммуникативной задачи: с пониманием основного содержания, с пониманием нужной (интересующей, запрашиваемой) информации, с полным пониманием содержания (объём текста (текстов) для чтения – 350–500 слов), читать не сплошные тексты (таблицы, диаграммы) и понимать представленную в них информацию, определять последовательность главных фактов (событий) в тексте;

письменная речь: заполнять анкеты и формуляры, сообщая о себе основные сведения, в соответствии с нормами, принятыми в стране (странах) изучаемого языка, писать электронное сообщение личного характера, соблюдая речевой этикет, принятый в стране (странах) изучаемого языка (объём сообщения – до 110 слов), создавать небольшое письменное высказывание с использованием образца, плана, таблицы и (или) прочитанного (прослушанного) текста (объём высказывания – до 110 слов);

2) владеть фонетическими навыками: различать на слух, без ошибок, ведущих к сбою коммуникации, произносить слова с правильным ударением и фразы с соблюдением их ритмико-интонационных особенностей, в том числе применять правила отсутствия фразового ударения на служебных словах, владеть правилами чтения и выразительно читать вслух небольшие тексты объёмом до 110 слов, построенные на изученном языковом материале, с соблюдением правил чтения и соответствующей интонацией, демонстрирующей понимание текста, читать новые слова согласно основным правилам чтения, владеть орфографическими навыками: правильно писать изученные слова;

владеть пунктуационными навыками: использовать точку, вопросительный и восклицательный знаки в конце предложения, запятую при перечислении и обращении, апостроф, пунктуационно правильно оформлять электронное сообщение личного характера;

3) распознавать в устной речи и письменном тексте 1250 лексических единиц (слов, словосочетаний, речевых клише) и правильно употреблять в устной и письменной речи 1050 лексических единиц, обслуживающих ситуации общения в рамках тематического содержания, с соблюдением существующих норм лексической сочетаемости;

распознавать и употреблять в устной и письменной речи родственные слова, образованные с использованием аффиксации: имена существительные с помощью суффиксов -ity, -ship, -ance/-ence, имена прилагательные с помощью префикса inter-;

распознавать и употреблять в устной и письменной речи родственные слова, образованные с помощью конверсии (имя существительное от неопределённой формы глагола (to walk – a walk), глагол от имени существительного (a present – to present), имя существительное от прилагательного (rich – the rich);

распознавать и употреблять в устной и письменной речи изученные многозначные слова, синонимы, антонимы; наиболее частотные фразовые глаголы, сокращения и аббревиатуры;

распознавать и употреблять в устной и письменной речи различные средства связи в тексте для обеспечения логичности и целостности высказывания;

4) понимать особенностей структуры простых и сложных предложений английского языка, различных коммуникативных типов предложений английского языка;

распознавать и употреблять в устной и письменной речи:
 предложения со сложным дополнением (Complex Object);
 все типы вопросительных предложений в Past Perfect Tense;
 повествовательные (утвердительные и отрицательные), вопросительные и побудительные предложения в косвенной речи в настоящем и прошедшем времени;
 согласование времён в рамках сложного предложения;
 согласование подлежащего, выраженного собирательным существительным (family, police), со сказуемым;
 конструкции с глаголами на -ing: to love/hate doing something;
 конструкции, содержащие глаголы-связки to be/to look/to feel/to seem;
 конструкции be/get used to do something; be/get used doing something;
 конструкцию both ... and ...;
 конструкции с глаголами to stop, to remember, to forget (разница в значении to stop doing smth и to stop to do smth);
 глаголы в видовременных формах действительного залога в изъявительном наклонении (Past Perfect Tense, Present Perfect Continuous Tense, Future-in-the-Past);
 модальные глаголы в косвенной речи в настоящем и прошедшем времени;
 неличные формы глагола (инфинитив, герундий, причастия настоящего и прошедшего времени);
 наречия too – enough;
 отрицательные местоимения no (и его производные nobody, nothing, etc.), none;

5) владеть социокультурными знаниями и умениями:
 осуществлять межличностное и межкультурное общение, используя знания о национально-культурных особенностях своей страны и страны (стран) изучаемого языка и освоив основные социокультурные элементы речевого поведенческого этикета в стране (странах) изучаемого языка в рамках тематического содержания речи;
 кратко представлять родную страну/малую родину и страну (страны) изучаемого языка (культурные явления и события; достопримечательности, выдающиеся люди);
 оказывать помощь иностранным гостям в ситуациях повседневного общения (объяснить местонахождение объекта, сообщить возможный маршрут);

6) владеть компенсаторными умениями: использовать при чтении и аудировании языковую, в том числе контекстуальную, догадку, при непосредственном общении – переспрашивать, просить повторить, уточняя значение незнакомых слов, игнорировать информацию, не являющуюся необходимой для понимания основного содержания, прочитанного (прослушанного) текста или для нахождения в тексте запрашиваемой информации;

7) понимать речевые различия в ситуациях официального и неофициального общения в рамках отобранного тематического содержания и использовать лексико-грамматические средства с их учётом;

8) рассматривать несколько вариантов решения коммуникативной задачи в продуктивных видах речевой деятельности (говорении и письменной речи);

9) участвовать в несложных учебных проектах с использованием материалов на английском языке с применением информационно-коммуникативных технологий, соблюдая правила информационной безопасности при работе в сети Интернет;

10) использовать иноязычные словари и справочники, в том числе информационно-справочные системы в электронной форме;

11) достигать взаимопонимания в процессе устного и письменного общения с носителями иностранного языка, людьми другой культуры;

12) сравнивать (в том числе устанавливать основания для сравнения) объекты, явления, процессы, их элементы и основные функции в рамках изученной тематики.

Предметные результаты освоения программы по иностранному (английскому) языку к концу обучения в **9 классе**:

1) владеть основными видами речевой деятельности:

говорение: вести комбинированный диалог, включающий различные виды диалогов (диалог этикетного характера, диалог-побуждение к действию, диалог-расспрос), диалог-обмен мнениями в рамках тематического содержания речи в стандартных ситуациях неофициального общения с вербальными и (или) зрительными опорами или без опор, с соблюдением норм речевого этикета, принятого в стране (странах) изучаемого языка (до 6–8 реплик со стороны каждого собеседника);

создавать разные виды монологических высказываний (описание, в том числе характеристика, повествование (сообщение), рассуждение) с вербальными и (или) зрительными опорами или без опор в рамках тематического содержания речи (объём монологического высказывания – до 10–12 фраз), излагать основное содержание прочитанного (прослушанного) текста со зрительными и (или) вербальными опорами (объём – 10–12 фраз), излагать результаты выполненной проектной работы (объём – 10–12 фраз);

аудирование: воспринимать на слух и понимать несложные аутентичные тексты, содержащие отдельные неизученные языковые явления, в зависимости от поставленной коммуникативной задачи: с пониманием основного содержания, с пониманием нужной (интересующей, запрашиваемой) информации (время звучания текста (текстов) для аудирования – до 2 минут);

смысловое чтение: читать про себя и понимать несложные аутентичные тексты, содержащие отдельные неизученные языковые явления, с различной глубиной проникновения в их содержание в зависимости от поставленной коммуникативной задачи: с пониманием основного содержания, с пониманием нужной (интересующей, запрашиваемой) информации, с полным пониманием содержания (объём текста (текстов) для чтения – 500–600 слов), читать про себя неплотные тексты (таблицы, диаграммы) и понимать представленную в них информацию, обобщать и оценивать полученную при чтении информацию;

письменная речь: заполнять анкеты и формуляры, сообщая о себе основные сведения, в соответствии с нормами, принятыми в стране (странах) изучаемого языка, писать электронное сообщение личного характера, соблюдая речевой этикет, принятый в стране (странах) изучаемого языка (объём сообщения – до 120 слов), создавать небольшое письменное высказывание с использованием образца, плана, таблицы, прочитанного (прослушанного) текста (объём высказывания – до 120 слов), заполнять таблицу, кратко фиксируя содержание прочитанного (прослушанного) текста, письменно представлять результаты выполненной проектной работы (объём – 100–120 слов);

2) владеть фонетическими навыками: различать на слух, без ошибок, ведущих к сбою коммуникации, произносить слова с правильным ударением и фразы с соблюдением их ритмико-интонационных особенностей, в том числе применять правила отсутствия фразового ударения на служебных словах, владеть правилами чтения и выразительно читать вслух небольшие тексты объёмом до 120 слов, построенные на изученном языковом материале, с соблюдением правил чтения и соответствующей интонацией, демонстрируя понимание содержания текста, читать новые слова согласно основным правилам чтения.

владеть орфографическими навыками: правильно писать изученные слова;

владеть пунктуационными навыками: использовать точку, вопросительный и восклицательный знаки в конце предложения, запятую при перечислении и обращении, апостроф, пунктуационно правильно оформлять электронное сообщение личного характера;

3) распознавать в устной речи и письменном тексте 1350 лексических единиц (слов, словосочетаний, речевых клише) и правильно употреблять в устной и письменной речи 1200 лексических единиц, обслуживающих ситуации общения в рамках тематического содержания, с соблюдением существующей нормы лексической сочетаемости;

распознавать и употреблять в устной и письменной речи родственные слова, образованные с использованием аффиксации: глаголы с помощью префиксов *under-*, *over-*, *dis-*, *mis-*, имена прилагательные с помощью суффиксов *-able/-ible*, имена существительные с помощью отрицательных префиксов *in-/im-*, сложное прилагательное путём соединения основы числительного с основой существительного с добавлением суффикса *-ed* (*eight-legged*), сложное существительное путём соединения основ существительного с предлогом (*mother-in-law*), сложное прилагательное путём соединения основы прилагательного с основой причастия I (*nice-looking*), сложное прилагательное путём соединения наречия с основой причастия II (*well-behaved*), глагол от прилагательного (*cool – to cool*);

распознавать и употреблять в устной и письменной речи изученные синонимы, антонимы, интернациональные слова, наиболее частотные фразовые глаголы, сокращения и аббревиатуры;

распознавать и употреблять в устной и письменной речи различные средства связи в тексте для обеспечения логичности и целостности высказывания;

4) понимать особенности структуры простых и сложных предложений и различных коммуникативных типов предложений английского языка;

распознавать и употреблять в устной и письменной речи:

предложения со сложным дополнением (Complex Object) (*I want to have my hair cut.*);

предложения с *I wish*;

условные предложения нереального характера (Conditional II);

конструкцию для выражения предпочтения *I prefer .../I'd prefer .../I'd rather ...*;

предложения с конструкцией *either ... or, neither ... nor*;

формы страдательного залога Present Perfect Passive;

порядок следования имён прилагательных (*nice long blond hair*);

5) владеть социокультурными знаниями и умениями:

понимать и использовать в устной и письменной речи наиболее употребительную тематическую фоновую лексику страны (стран) изучаемого языка в рамках тематического содержания речи (основные национальные праздники, обычаи, традиции);

выражать модальные значения, чувства и эмоции;

иметь элементарные представления о различных вариантах английского языка;

обладать базовыми знаниями о социокультурном портрете и культурном наследии родной страны и страны (стран) изучаемого языка, представлять Россию и страну (страны) изучаемого языка, оказывать помощь иностранным гостям в ситуациях повседневного общения;

б) владеть компенсаторными умениями: использовать при говорении переспрос, использовать при говорении и письме перифраз (толкование), синонимические средства, описание предмета вместо его названия, при чтении и аудировании – языковую догадку, в том числе контекстуальную, игнорировать информацию, не являющуюся необходимой для понимания основного содержания, прочитанного (прослушанного) текста или для нахождения в тексте запрашиваемой информации;

7) рассматривать несколько вариантов решения коммуникативной задачи в продуктивных видах речевой деятельности (говорении и письменной речи);

8) участвовать в несложных учебных проектах с использованием материалов на английском языке с применением информационно-коммуникативных технологий, соблюдая правила информационной безопасности при работе в сети Интернет;

9) использовать иноязычные словари и справочники, в том числе информационно-справочные системы в электронной форме;

10) достигать взаимопонимания в процессе устного и письменного общения с носителями иностранного языка, людьми другой культуры;

11) сравнивать (в том числе устанавливать основания для сравнения) объекты, явления, процессы, их элементы и основные функции в рамках изученной тематики.

**ТЕМАТИЧЕСКОЕ ПЛАНИРОВАНИЕ
5 КЛАСС**

№ п/п	Наименование разделов и тем программы	Количество часов			Электронные (цифровые) образовательные ресурсы
		Всего	Контрольные работы	Практические работы	
1	Моя семья. Мои друзья. Семейные праздники: день рождения, Новый год	12	1	0	www.myschool.ru
2	Внешность и характер человека (литературного персонажа)	8	1	0	www.myschool.ru
3	Досуг и увлечения (хобби) современного подростка (чтение, кино, спорт)	6	0.5	0	www.myschool.ru
4	Здоровый образ жизни: режим труда и отдыха, здоровое питание	7	0.5	0	www.myschool.ru
5	Покупки: одежда, обувь и продукты питания	6	1	0	www.myschool.ru
6	Школа, школьная жизнь, школьная форма, изучаемые предметы. Переписка с иностранными сверстниками	9	1	0	www.myschool.ru
7	Каникулы в различное время года. Виды отдыха	9	1	0	www.myschool.ru
8	Природа: дикие и домашние животные. Погода	15	1	0	www.myschool.ru
9	Родной город (село). Транспорт	8	1	0	www.myschool.ru
10	Родная страна и страна (страны) изучаемого языка. Их географическое положение, столицы, достопримечательности, культурные особенности (национальные праздники, традиции, обычаи)	17	1	0	www.myschool.ru

11	Выдающиеся люди родной страны и страны (стран) изучаемого языка: писатели, поэты	5	1	0	www.myschool.ru
ОБЩЕЕ КОЛИЧЕСТВО ЧАСОВ ПО ПРОГРАММЕ		102	10	0	

6 КЛАСС

№ п/п	Наименование разделов и тем программы	Количество часов			Электронные (цифровые) образовательные ресурсы
		Всего	Контрольные работы	Практические работы	
1	Взаимоотношения в семье и с друзьями. Семейные праздники	15	1	0	www.myschool.ru
2	Внешность и характер человека (литературного персонажа)	4	1	0	www.myschool.ru
3	Досуг и увлечения (хобби) современного подростка (чтение, кино, театр, спорт)	14	1	0	www.myschool.ru
4	Здоровый образ жизни: режим труда и отдыха, фитнес, сбалансированное питание	6	1	0	www.myschool.ru
5	Покупки: одежда, обувь и продукты питания	8	1	0	www.myschool.ru
6	Школа, школьная жизнь, школьная форма, изучаемые предметы, любимый предмет, правила поведения в школе. Переписка с иностранными сверстниками	5	1	0	www.myschool.ru
7	Каникулы в различное время года. Виды отдыха. Путешествия по России и иностранным странам	7	1	0	www.myschool.ru
8	Природа: дикие и домашние животные. Климат, погода	4	0.5	0	www.myschool.ru
9	Жизнь в городе и сельской местности. Описание родного города (села). Транспорт	19	0.5	0	www.myschool.ru

10	Родная страна и страна (страны) изучаемого языка. Их географическое положение, столицы, население, официальные языки, достопримечательности, культурные особенности (национальные праздники, традиции, обычаи)	15	1	0	www.myschool.ru
11	Выдающиеся люди родной страны и страны (стран) изучаемого языка: писатели, поэты, учёные	5	1	0	www.myschool.ru
ОБЩЕЕ КОЛИЧЕСТВО ЧАСОВ ПО ПРОГРАММЕ		102	10	0	

7 КЛАСС

№ п/п	Наименование разделов и тем программы	Количество часов			Электронные (цифровые) образовательные ресурсы
		Всего	Контрольные работы	Практические работы	
1	Взаимоотношения в семье и с друзьями. Семейные праздники. Обязанности по дому	7	1	0	www.myschool.ru
2	Внешность и характер человека (литературного персонажа)	5	1	0	www.myschool.ru
3	Досуг и увлечения (хобби) современного подростка (чтение, кино, театр, музей, спорт, музыка)	16	1	0	www.myschool.ru
4	Здоровый образ жизни: режим труда и отдыха, фитнес, сбалансированное питание	7	1	0	www.myschool.ru
5	Покупки: одежда, обувь и продукты питания	7	1	0	www.myschool.ru
6	Школа, школьная жизнь, школьная форма, изучаемые предметы, любимый предмет, правила поведения в школе, посещение	8	1	0	www.myschool.ru

	школьной библиотеки (ресурсного центра). Переписка с иностранными сверстниками				
7	Каникулы в различное время года. Виды отдыха. Путешествия по России и зарубежным странам	10	1	0	www.myschool.ru
8	Природа: дикие и домашние животные. Климат, погода	8	0.5	0	www.myschool.ru
9	Жизнь в городе и сельской местности. Описание родного города (села). Транспорт	9	0.5	0	www.myschool.ru
10	Средства массовой информации (телевидение, журналы, Интернет)	8	1	0	www.myschool.ru
11	Родная страна и страна (страны) изучаемого языка. Их географическое положение, столицы, население, официальные языки, достопримечательности, культурные особенности (национальные праздники, традиции, обычаи)	8	0.5	0	www.myschool.ru
12	Выдающиеся люди родной страны и страны (стран) изучаемого языка: учёные, писатели, поэты, спортсмены	9	0.5	0	www.myschool.ru
ОБЩЕЕ КОЛИЧЕСТВО ЧАСОВ ПО ПРОГРАММЕ		102	10	0	

8 КЛАСС

№ п/п	Наименование разделов и тем программы	Количество часов			Электронные (цифровые) образовательные ресурсы
		Всего	Контрольные работы	Практические работы	
1	Взаимоотношения в семье и с друзьями. Семейные праздники. Обязанности по дому	9	1	0	www.myschool.ru
2	Внешность и характер человека (литературного персонажа)	9	1	0	www.myschool.ru

3	Досуг и увлечения (хобби) современного подростка (чтение, кино, театр, музей, спорт, музыка)	6	0.5	0	www.myschool.ru
4	Здоровый образ жизни: режим труда и отдыха, фитнес, сбалансированное питание	10	0.5	0	www.myschool.ru
5	Покупки: одежда, обувь и продукты питания	8	1	0	www.myschool.ru
6	Школа, школьная жизнь, школьная форма, изучаемые предметы, любимый предмет, правила поведения в школе, посещение школьной библиотеки (ресурсного центра). Переписка с иностранными сверстниками	10	1	0	www.myschool.ru
7	Каникулы в различное время года. Виды отдыха. Путешествия по России и зарубежным странам	6	1	0	www.myschool.ru
8	Природа: дикие и домашние животные. Климат, погода	13	1	0	www.myschool.ru
9	Жизнь в городе и сельской местности. Описание родного города (села). Транспорт	6	1	0	www.myschool.ru
10	Средства массовой информации (телевидение, журналы, Интернет)	7	1	0	www.myschool.ru
11	Родная страна и страна (страны) изучаемого языка. Их географическое положение, столицы, население, официальные языки, достопримечательности, культурные особенности (национальные праздники, традиции, обычаи)	12	0.5	0	www.myschool.ru
12	Выдающиеся люди родной страны и страны (стран) изучаемого языка: учёные, писатели, поэты, спортсмены	6	0.5	0	www.myschool.ru
ОБЩЕЕ КОЛИЧЕСТВО ЧАСОВ ПО ПРОГРАММЕ		102	10	0	

9 КЛАСС

№ п/п	Наименование разделов и тем программы	Количество часов			Электронные (цифровые) образовательные ресурсы
		Всего	Контрольные работы	Практические работы	
1	Взаимоотношения в семье и с друзьями. Конфликты и их разрешение	11	1	0	www.myschool.ru
2	Внешность и характер человека (литературного персонажа)	5	1	0	www.myschool.ru
3	Досуг и увлечения (хобби) современного подростка (чтение, кино, театр, музыка, музей, спорт, живопись; компьютерные игры). Роль книги в жизни подростка	14	1	0	www.myschool.ru
4	Здоровый образ жизни: режим труда и отдыха, фитнес, сбалансированное питание. Посещение врача	10	1	0	www.myschool.ru
5	Покупки: одежда, обувь и продукты питания. Карманные деньги. Молодёжная мода	4	1	0	www.myschool.ru
6	Школа, школьная жизнь, изучаемые предметы и отношение к ним. Взаимоотношения в школе: проблемы и их решение. Переписка с иностранными сверстниками	5	1	0	www.myschool.ru
7	Виды отдыха в различное время года. Путешествия по России и иностранным странам. Транспорт	12	1	0	www.myschool.ru
8	Природа: флора и фауна. Проблемы экологии. Защита окружающей среды. Климат, погода. Стихийные бедствия	11	1	0	www.myschool.ru

9	Средства массовой информации (телевидение, радио, пресса, Интернет)	6	1	0	www.myschool.ru
10	Родная страна и страна (страны) изучаемого языка. Их географическое положение, столицы и крупные города, регионы, население, официальные языки, достопримечательности, культурные особенности (национальные праздники, знаменательные даты, традиции, обычаи), страницы истории	14	0.5	0	www.myschool.ru
11	Выдающиеся люди родной страны и страны (стран) изучаемого языка, их вклад в науку и мировую культуру: государственные деятели, учёные, писатели, поэты, художники, музыканты, спортсмены	10	0.5	0	www.myschool.ru
ОБЩЕЕ КОЛИЧЕСТВО ЧАСОВ ПО ПРОГРАММЕ		102	10	0	

ПОУРОЧНОЕ ПЛАНИРОВАНИЕ

5 КЛАСС

№ п/п	Тема урока	Количество часов			Дата изучения	Электронные цифровые образовательные ресурсы
		Всего	Контрольные работы	Практические работы		
1	Моя семья (члены моей семьи)	1		0		Библиотека ЦОК https://m.edsoo.ru/83514d30
2	Моя семья (представление членов моей семьи)	1		0		Библиотека ЦОК https://m.edsoo.ru/83514d30
3	Моя семья (наши любимые занятия)	1		0		Библиотека ЦОК https://m.edsoo.ru/835159e2
4	Моя семья (проводим время вместе)	1		0		Библиотека ЦОК https://m.edsoo.ru/83515bcc

5	Входная диагностическая контрольная работа. Моя семья (проводим время вместе).	1	1	0	Библиотека ЦОК https://m.edsoo.ru/83514efc
6	Моя семья (семейные праздники в разных странах)	1		0	Библиотека ЦОК https://m.edsoo.ru/83516f40 https://m.edsoo.ru/8351712a
7	Моя семья. Мои друзья	1		0	Библиотека ЦОК https://m.edsoo.ru/8351609a
8	Моя семья. Мои друзья (мои вещи, одежда)	1		0	Библиотека ЦОК https://m.edsoo.ru/83518002
9	Мои друзья (взаимоотношения с друзьями)	1		0	Библиотека ЦОК https://m.edsoo.ru/83515ea6
10	Мои друзья (совместные занятия)	1		0	Библиотека ЦОК https://m.edsoo.ru/83516252
11	Обобщение по теме "Моя семья. Мои друзья. Семейные праздники: день рождения, Новый год"	1		0	Библиотека ЦОК https://m.edsoo.ru/83514d30
12	Контроль по теме "Моя семья. Мои друзья. Семейные праздники: день рождения, Новый год"	1		0	Библиотека ЦОК https://m.edsoo.ru/83514d30
13	Члены семьи: описание внешности	1		0	Библиотека ЦОК https://m.edsoo.ru/835159e2
14	Члены семьи: описание характера	1		0	Библиотека ЦОК https://m.edsoo.ru/83515bcc
15	Мои друзья: описание внешности	1		0	Библиотека ЦОК https://m.edsoo.ru/83514efc
16	Мои друзья: описание характера	1		0	Библиотека ЦОК https://m.edsoo.ru/83516f40 https://m.edsoo.ru/8351712a

17	Мой любимый герой (описание внешности и характера)	1		0		Библиотека ЦОК https://m.edsoo.ru/8351609a
18	Мой любимый литературный персонаж (описание внешности и характера)	1		0		Библиотека ЦОК https://m.edsoo.ru/83514d30
19	Обобщение по теме "Внешность и характер человека (литературного персонажа)"	1		0		Библиотека ЦОК https://m.edsoo.ru/83514d30
20	Контроль по теме "Внешность и характер человека (литературного персонажа)"	1	1	0		Библиотека ЦОК https://m.edsoo.ru/835159e2
21	Досуг и увлечения современных подростков (любимые увлечения)	1		0		Библиотека ЦОК https://m.edsoo.ru/83515bcc
22	Досуг и увлечения современных подростков (любимые занятия)	1		0		Библиотека ЦОК https://m.edsoo.ru/83514efc
23	Досуг и увлечения современных подростков (места для отдыха)	1		0		Библиотека ЦОК https://m.edsoo.ru/83516f40 https://m.edsoo.ru/8351712a
24	Мое свободное время (театр)	1		0		Библиотека ЦОК https://m.edsoo.ru/8351609a
25	Мое свободное время (кино)	1		0		Библиотека ЦОК https://m.edsoo.ru/83518174
26	Обобщение по теме "Досуг и увлечения (хобби) современного подростка (чтение, кино, спорт)"	1		0		Библиотека ЦОК https://m.edsoo.ru/83518174
27	Здоровый образ жизни (распорядок дня)	1		0		Библиотека ЦОК https://m.edsoo.ru/8351a618
28	Здоровый образ жизни (режим труда и отдыха)	1		0		Библиотека ЦОК https://m.edsoo.ru/83514d30

29	Здоровый образ жизни (занятия спортом и активные виды отдыха)	1		0		Библиотека ЦОК https://m.edsoo.ru/83514d30
30	Здоровый образ жизни (проводим выходные с пользой для здоровья)	1		0		Библиотека ЦОК https://m.edsoo.ru/835159e2
31	Здоровый образ жизни (здоровое питание)	1		0		Библиотека ЦОК https://m.edsoo.ru/83515bcc
32	Обобщение по теме "Здоровый образ жизни: режим труда и отдыха, здоровое питание"	1		0		Библиотека ЦОК https://m.edsoo.ru/83514efc
33	Контроль по темам "Досуг и увлечения (хобби) современного подростка (чтение, кино, спорт)" и "Здоровый образ жизни: режим труда и отдыха, здоровое питание"	1	1	0		Библиотека ЦОК https://m.edsoo.ru/83516f40 https://m.edsoo.ru/8351712a
34	Покупки (одежда, обувь)	1		0		Библиотека ЦОК https://m.edsoo.ru/8351609a
35	Покупки (продукты питания)	1		0		Библиотека ЦОК https://m.edsoo.ru/83514d30
36	Покупки (сувениры)	1		0		Библиотека ЦОК https://m.edsoo.ru/83514d30
37	Покупки (мои любимые магазины)	1		0		Библиотека ЦОК https://m.edsoo.ru/835159e2
38	Обобщение по теме "Покупки: одежда, обувь и продукты питания"	1		0		Библиотека ЦОК https://m.edsoo.ru/83515bcc
39	Контроль по теме "Покупки: одежда, обувь и продукты питания"	1	1	0		Библиотека ЦОК https://m.edsoo.ru/83514efc

40	Школа, школьная жизнь (школьные предметы)	1		0		Библиотека ЦОК https://m.edsoo.ru/83516f40 https://m.edsoo.ru/8351712a
41	Школа, школьная жизнь (мой любимый предмет)	1		0		Библиотека ЦОК https://m.edsoo.ru/8351609a
42	Школа, школьная жизнь (расписание уроков)	1		0		Библиотека ЦОК https://m.edsoo.ru/83519df8
43	Школа, школьная жизнь (общение с одноклассниками)	1		0		Библиотека ЦОК https://m.edsoo.ru/8351a780
44	Школа, школьная жизнь (занятия после уроков)	1		0		Библиотека ЦОК https://m.edsoo.ru/8351b414 https://m.edsoo.ru/83519ab0
45	Школа, школьная жизнь (образование в стране/странах изучаемого языка)	1		0		Библиотека ЦОК https://m.edsoo.ru/8351b19e
46	Переписка с зарубежными сверстниками (пишем электронное письмо другу)	1		0		Библиотека ЦОК https://m.edsoo.ru/8351b540
47	Обобщение по теме "Школа, школьная жизнь, школьная форма, изучаемые предметы. Переписка с иностранными сверстниками"	1		0		Библиотека ЦОК https://m.edsoo.ru/83514d30
48	Контроль по теме "Школа, школьная жизнь, школьная форма, изучаемые предметы. Переписка с иностранными сверстниками"	1	1	0		Библиотека ЦОК https://m.edsoo.ru/83514d30
49	Каникулы (виды путешествий)	1		0		Библиотека ЦОК https://m.edsoo.ru/835159e2
50	Каникулы (путешествуем в разное время года)	1		0		Библиотека ЦОК https://m.edsoo.ru/83515bcc

51	Каникулы (путешествуем с моей семьей и друзьями)	1		0		Библиотека ЦОК https://m.edsoo.ru/83514efc
52	Каникулы (активные виды отдыха)	1		0		Библиотека ЦОК https://m.edsoo.ru/83516f40 https://m.edsoo.ru/8351712a
53	Каникулы (детский лагерь)	1		0		Библиотека ЦОК https://m.edsoo.ru/8351609a
54	Виды отдыха (активности)	1		0		Библиотека ЦОК https://m.edsoo.ru/8351bf4a https://m.edsoo.ru/8351c74c https://m.edsoo.ru/8351d6e2
55	Виды отдыха (поход)	1		0		Библиотека ЦОК https://m.edsoo.ru/83514d30
56	Обобщение по теме "Каникулы в различное время года. Виды отдыха"	1		0		Библиотека ЦОК https://m.edsoo.ru/83514d30
57	Контроль по теме "Каникулы в различное время года. Виды отдыха"	1	1	0		Библиотека ЦОК https://m.edsoo.ru/835159e2
58	Природа (дикие животные)	1		0		Библиотека ЦОК https://m.edsoo.ru/83515bcc
59	Природа (домашние животные)	1		0		Библиотека ЦОК https://m.edsoo.ru/83514efc
60	Природа (описание диких животных)	1		0		Библиотека ЦОК https://m.edsoo.ru/83516f40 https://m.edsoo.ru/8351712a
61	Природа (животные в зоопарке)	1		0		Библиотека ЦОК https://m.edsoo.ru/8351609a
62	Природа (описание домашних животных)	1		0		Библиотека ЦОК https://m.edsoo.ru/83514d30
63	Природа (животные России)	1		0		Библиотека ЦОК https://m.edsoo.ru/83514d30

64	Природа (животные страны/стран изучаемого языка)	1		0		Библиотека ЦОК https://m.edsoo.ru/835159e2
65	Природа. (насекомые)	1		0		Библиотека ЦОК https://m.edsoo.ru/83515bcc
66	Погода. (говорим о погоде)	1		0		Библиотека ЦОК https://m.edsoo.ru/83514efc
67	Погода в разные времена года, месяцы.	1		0		Библиотека ЦОК https://m.edsoo.ru/83516f40 https://m.edsoo.ru/8351712a
68	Погода. (моё любимое время года)	1		0		Библиотека ЦОК https://m.edsoo.ru/8351609a
69	Погода (различные погодные явления)	1		0		Библиотека ЦОК https://m.edsoo.ru/8351e01a
70	Одеваемся по погоде	1		0		Библиотека ЦОК https://m.edsoo.ru/83518cbe
71	Обобщение по теме "Природа: дикие и домашние животные. Погода"	1		0		Библиотека ЦОК https://m.edsoo.ru/83514d30
72	Контроль по теме "Природа: дикие и домашние животные. Погода"	1	1	0		Библиотека ЦОК https://m.edsoo.ru/83514d30
73	Родной город (село). (жизнь в городе и деревне)	1		0		Библиотека ЦОК https://m.edsoo.ru/835159e2
74	Родной город (село). (типы домов)	1		0		Библиотека ЦОК https://m.edsoo.ru/83515bcc
75	Родной город (село). (в квартире, в доме)	1		0		Библиотека ЦОК https://m.edsoo.ru/83514efc
76	Родной город (село). (описание квартиры, дома)	1		0		Библиотека ЦОК https://m.edsoo.ru/83516f40 https://m.edsoo.ru/8351712a

77	Родной город (село). (как пройти к моему дому)	1		0		Библиотека ЦОК https://m.edsoo.ru/8351609a
78	Виды транспорта	1		0		Библиотека ЦОК https://m.edsoo.ru/8351c134
79	Обобщение по теме "Родной город (село). Транспорт"	1		0		Библиотека ЦОК https://m.edsoo.ru/83514d30
80	Контроль по теме "Родной город (село). Транспорт"	1	1	0		Библиотека ЦОК https://m.edsoo.ru/83514d30
81	Родная страна. (географическое положение)	1		0		Библиотека ЦОК https://m.edsoo.ru/835159e2
82	Родная страна. (культура и традиции)	1		0		Библиотека ЦОК https://m.edsoo.ru/83515bcc
83	Родная страна. (национальные обычаи)	1		0		Библиотека ЦОК https://m.edsoo.ru/83514efc
84	Родная страна. (праздники)	1		0		Библиотека ЦОК https://m.edsoo.ru/83516f40 https://m.edsoo.ru/8351712a
85	Родная страна (достопримечательности)	1		0		Библиотека ЦОК https://m.edsoo.ru/8351609a
86	Родная страна (народное творчество)	1		0		Библиотека ЦОК https://m.edsoo.ru/83514d30
87	Страна/ страны изучаемого языка (географическое положение, столицы)	1		0		Библиотека ЦОК https://m.edsoo.ru/83514d30
88	Страна/страны изучаемого языка. (достопримечательности Великобритании)	1		0		Библиотека ЦОК https://m.edsoo.ru/835159e2
89	Достопримечательности стран изучаемого языка	1		0		Библиотека ЦОК https://m.edsoo.ru/83515bcc
90	Страна/страны изучаемого языка (национальные праздники)	1		0		Библиотека ЦОК https://m.edsoo.ru/83514efc

91	Страна/страны изучаемого языка. (национальные особенности)	1		0		Библиотека ЦОК https://m.edsoo.ru/83516f40 https://m.edsoo.ru/8351712a
92	Страна/страны изучаемого языка (национальные обычаи)	1		0		Библиотека ЦОК https://m.edsoo.ru/8351609a
93	Страна/ страны изучаемого языка (традиции)	1		0		Библиотека ЦОК https://m.edsoo.ru/83520266
94	Страна/ страны изучаемого языка (сувениры)	1		0		Библиотека ЦОК https://m.edsoo.ru/8351c5bc
95	Страна/ страны изучаемого языка (типичные здания и строения)	1		0		Библиотека ЦОК https://m.edsoo.ru/83514d30
96	Обобщение по теме "Родная страна и страна (страны) изучаемого языка. Их географическое положение, столицы, достопримечательности, культурные особенности (национальные праздники, традиции, обычаи)"	1		0		Библиотека ЦОК https://m.edsoo.ru/83514d30
97	Контроль по теме "Родная страна и страна (страны) изучаемого языка. Их географическое положение, столицы, достопримечательности, культурные особенности (национальные праздники, традиции, обычаи)"	1	1	0		Библиотека ЦОК https://m.edsoo.ru/835159e2
98	Выдающиеся люди родной страны и страны/стран изучаемого языка: страницы истории	1		0		Библиотека ЦОК https://m.edsoo.ru/83515bcc

99	Промежуточная аттестация в форме контрольной работы	1	1	0		Библиотека ЦОК https://m.edsoo.ru/83514efc
100	Любимые книги и литературные персонажи родной страны и страны/ стран изучаемого языка	1		0		Библиотека ЦОК https://m.edsoo.ru/83516f40 https://m.edsoo.ru/8351712a
101	Контроль по теме "Выдающиеся люди родной страны и страны (стран) изучаемого языка: писатели, поэты" Обобщение по теме "Выдающиеся люди родной страны и страны (стран) изучаемого языка: писатели, поэты"	1		0		Библиотека ЦОК https://m.edsoo.ru/8351609a
102	Обобщение по теме "Выдающиеся люди родной страны и страны (стран) изучаемого языка: писатели, поэты"	1		0		Библиотека ЦОК https://m.edsoo.ru/83520dce
ОБЩЕЕ КОЛИЧЕСТВО ЧАСОВ ПО ПРОГРАММЕ		102	10	0		

6 КЛАСС

№ п/п	Тема урока	Количество часов			Дата изучения	Электронные цифровые образовательные ресурсы
		Всего	Контрольные работы	Практические работы		
1	Взаимоотношения в семье и с друзьями (члены семьи)	1		0		Библиотека ЦОК https://m.edsoo.ru/83521d78 https://m.edsoo.ru/83521ea4
2	Взаимоотношения в семье и с друзьями (личные данные)	1		0		Библиотека ЦОК https://m.edsoo.ru/83521d78 https://m.edsoo.ru/83521ea4
3	Взаимоотношения в семье и с друзьями (представляем друга, приветствие)	1		0		Библиотека ЦОК https://m.edsoo.ru/83521fc6
4	Взаимоотношения в семье и с друзьями (семейные праздники)	1		0		Библиотека ЦОК https://m.edsoo.ru/83520ef0
5	Взаимоотношения в семье и с друзьями. (приглашение на праздник)	1		0		Библиотека ЦОК https://m.edsoo.ru/83521d78 https://m.edsoo.ru/83521ea4
6	Взаимоотношения в семье и с друзьями (мой дом, квартира)	1		0		Библиотека ЦОК https://m.edsoo.ru/83521472
7	Взаимоотношения в семье и с друзьями (обустроиваем дом, квартиру)	1		0		Библиотека ЦОК https://m.edsoo.ru/83521d78 https://m.edsoo.ru/83521ea4
8	Взаимоотношения в семье и с друзьями (готовимся к празднику)	1		0		Библиотека ЦОК https://m.edsoo.ru/83521d78 https://m.edsoo.ru/83521ea4
9	Взаимоотношения в семье и с друзьями (празднуем Новый год)	1		0		Библиотека ЦОК https://m.edsoo.ru/83521030
10	Взаимоотношения в семье и с друзьями (покупаем подарок)	1		0		Библиотека ЦОК https://m.edsoo.ru/83521922

11	Взаимоотношения в семье и с друзьями (праздничное настроение)	1		0		Библиотека ЦОК https://m.edsoo.ru/83521472
12	Взаимоотношения в семье и с друзьями (дорогие памяти игрушки)	1		0		Библиотека ЦОК https://m.edsoo.ru/83521d78 https://m.edsoo.ru/83521ea4
13	Взаимоотношения в семье и с друзьями (правила поведения)	1		0		Библиотека ЦОК https://m.edsoo.ru/83521d78 https://m.edsoo.ru/83521ea4
14	Обобщение по теме "Взаимоотношения в семье и с друзьями. Семейные праздники"	1		0		Библиотека ЦОК https://m.edsoo.ru/83521b7a
15	Контроль по теме "Взаимоотношения в семье и с друзьями. Семейные праздники"	1	1	0		Библиотека ЦОК https://m.edsoo.ru/83521b7a
16	Внешность и характер человека (литературного персонажа) (описание)	1		0		Библиотека ЦОК https://m.edsoo.ru/8352220a
17	Мой любимый герой (описание)	1		0		Библиотека ЦОК https://m.edsoo.ru/835220de
18	Обобщение по теме "Внешность и характер человека (литературного персонажа)"	1		0		Библиотека ЦОК https://m.edsoo.ru/83521472
19	Контроль по теме "Внешность и характер человека (литературного персонажа)"	1	1	0		Библиотека ЦОК https://m.edsoo.ru/83521d78 https://m.edsoo.ru/83521ea4
20	Досуг и развлечения современного подростка (выбор занятий)	1		0		Библиотека ЦОК https://m.edsoo.ru/83521d78 https://m.edsoo.ru/83521ea4
21	Досуг и развлечения современного подростка (любимые занятия)	1		0		Библиотека ЦОК https://m.edsoo.ru/83521472

22	Досуг и развлечения современного подростка (мой выходной день)	1		0		Библиотека ЦОК https://m.edsoo.ru/83521d78 https://m.edsoo.ru/83521ea4
23	Досуг и развлечения современного подростка (свободное время моего друга)	1		0		Библиотека ЦОК https://m.edsoo.ru/83521d78 https://m.edsoo.ru/83521ea4
24	Досуг и развлечения современного подростка (активности в свободное время)	1		0		Библиотека ЦОК https://m.edsoo.ru/83523d4e
25	Досуг и развлечения современного подростка (увлечения и хобби)	1		0		Библиотека ЦОК https://m.edsoo.ru/83522336
26	Досуг и развлечения современного подростка (любимые игры)	1		0		Библиотека ЦОК https://m.edsoo.ru/83521472
27	Досуг и развлечения современного подростка (проводим время вместе)	1		0		Библиотека ЦОК https://m.edsoo.ru/83521d78 https://m.edsoo.ru/83521ea4
28	Досуг и развлечения современного подростка (игры в прошлом и настоящем)	1		0		Библиотека ЦОК https://m.edsoo.ru/83521d78 https://m.edsoo.ru/83521ea4
29	Досуг и развлечения современного подростка (играем в настольные игры)	1		0		Библиотека ЦОК https://m.edsoo.ru/83521472
30	Досуг и развлечения современного подростка (делаем игры своими руками)	1		0		Библиотека ЦОК https://m.edsoo.ru/83521d78 https://m.edsoo.ru/83521ea4
31	Досуг и развлечения современного подростка (заказываем билеты в кино, театр)	1		0		Библиотека ЦОК https://m.edsoo.ru/83521d78 https://m.edsoo.ru/83521ea4

32	Обобщение по теме "Досуг и увлечения (хобби) современного подростка (чтение, кино, театр, спорт)"	1		0		Библиотека ЦОК https://m.edsoo.ru/835230ce
33	Контроль по теме "Досуг и увлечения (хобби) современного подростка (чтение, кино, театр, спорт)"	1	1	0		Библиотека ЦОК https://m.edsoo.ru/835230ce
34	Здоровый образ жизни (режим труда и отдыха)	1		0		Библиотека ЦОК https://m.edsoo.ru/83521472
35	Здоровый образ жизни (распорядок дня)	1		0		Библиотека ЦОК https://m.edsoo.ru/83521d78 https://m.edsoo.ru/83521ea4
36	Здоровый образ жизни (распорядок дня моего друга)	1		0		Библиотека ЦОК https://m.edsoo.ru/83521d78 https://m.edsoo.ru/83521ea4
37	Здоровый образ жизни (сбалансированное питание)	1		0		Библиотека ЦОК https://m.edsoo.ru/8352320e
38	Обобщение по теме "Здоровый образ жизни: режим труда и отдыха, фитнес, сбалансированное питание"	1		0		Библиотека ЦОК https://m.edsoo.ru/8352414a
39	Контроль по теме "Здоровый образ жизни: режим труда и отдыха, фитнес, сбалансированное питание"	1	1	0		Библиотека ЦОК https://m.edsoo.ru/8352414a
40	Покупки (продукты питания)	1		0		Библиотека ЦОК https://m.edsoo.ru/83521472
41	Покупки (список покупок)	1		0		Библиотека ЦОК https://m.edsoo.ru/83521d78 https://m.edsoo.ru/83521ea4

42	Покупки (меню)	1		0		Библиотека ЦОК https://m.edsoo.ru/83521d78 https://m.edsoo.ru/83521ea4
43	Покупки (ингредиенты любимого блюда)	1		0		Библиотека ЦОК https://m.edsoo.ru/8352f73e
44	Покупки (одежда)	1		0		Библиотека ЦОК https://m.edsoo.ru/83522480
45	Покупки (обувь)	1		0		Библиотека ЦОК https://m.edsoo.ru/83522481
46	Обобщение по теме "Покупки: одежда, обувь и продукты питания"	1		0		Библиотека ЦОК https://m.edsoo.ru/83521472
47	Контроль по теме "Покупки: одежда, обувь и продукты питания"	1	1	0		Библиотека ЦОК https://m.edsoo.ru/83521d78 https://m.edsoo.ru/83521ea4
48	Школа (любимый предмет)	1		0		Библиотека ЦОК https://m.edsoo.ru/83521d78 https://m.edsoo.ru/83521ea4
49	Школа. Школьная жизнь (правила поведения в школе)	1		0		Библиотека ЦОК https://m.edsoo.ru/83524960
50	Переписка с иностранными сверстниками	1		0		Библиотека ЦОК https://m.edsoo.ru/8352593c
51	Обобщение по теме "Школа, школьная жизнь, школьная форма, изучаемые предметы, любимый предмет, правила поведения в школе. Переписка с иностранными сверстниками"	1		0		Библиотека ЦОК https://m.edsoo.ru/83525f18
52	Контроль по теме "Школа, школьная жизнь, школьная форма, изучаемые предметы, любимый предмет, правила	1	1	0		Библиотека ЦОК https://m.edsoo.ru/83525f18

	поведения в школе. Переписка с иностранными сверстниками"					
53	Каникулы в различное время года (планы на отдых)	1		0		Библиотека ЦОК https://m.edsoo.ru/83526d5a
54	Каникулы в различное время года (активности на отдыхе)	1		0		Библиотека ЦОК https://m.edsoo.ru/83526094
55	Каникулы в различное время года (в гостинице)	1		0		Библиотека ЦОК https://m.edsoo.ru/8351c436
56	Каникулы в различное время года (отдых на море)	1		0		Библиотека ЦОК https://m.edsoo.ru/83521472
57	Виды отдыха	1		0		Библиотека ЦОК https://m.edsoo.ru/83521d78 https://m.edsoo.ru/83521ea4
58	Обобщение по теме "Каникулы в различное время года. Виды отдыха"	1		0		Библиотека ЦОК https://m.edsoo.ru/83521d78 https://m.edsoo.ru/83521ea4
59	Контроль по теме "Каникулы в различное время года. Виды отдыха"	1	1	0		Библиотека ЦОК https://m.edsoo.ru/83521472
60	Климат, погода	1		0		Библиотека ЦОК https://m.edsoo.ru/83521d78 https://m.edsoo.ru/83521ea4
61	Климат, погода (одеваемся по погоде)	1		0		Библиотека ЦОК https://m.edsoo.ru/83521d78 https://m.edsoo.ru/83521ea4
62	Природа. (дикие и домашние животные, в зоопарке)	1		0		Библиотека ЦОК https://m.edsoo.ru/83521472
63	Обобщение по теме "Природа: дикие и домашние животные. Климат, погода"	1		0		Библиотека ЦОК https://m.edsoo.ru/83521d78 https://m.edsoo.ru/83521ea4

64	Жизнь в городе (мой район)	1		0		Библиотека ЦОК https://m.edsoo.ru/83521d78 https://m.edsoo.ru/83521ea4
65	Жизнь в городе (городские службы)	1		0		Библиотека ЦОК https://m.edsoo.ru/83521472
66	Жизнь в городе (безопасность на дорогах)	1		0		Библиотека ЦОК https://m.edsoo.ru/83521d78 https://m.edsoo.ru/83521ea4
67	Жизнь в городе (на улицах города)	1		0		Библиотека ЦОК https://m.edsoo.ru/83521d78 https://m.edsoo.ru/83521ea4
68	Жизнь в городе и сельской местности (виды транспорта)	1		0		Библиотека ЦОК https://m.edsoo.ru/83521472
69	Описание родного города (села)	1		0		Библиотека ЦОК https://m.edsoo.ru/83521d78 https://m.edsoo.ru/83521ea4
70	Жизнь в городе и сельской местности (ориентируемся по карте)	1		0		Библиотека ЦОК https://m.edsoo.ru/83521d78 https://m.edsoo.ru/83521ea4
71	Жизнь в городе и сельской местности (договариваемся о встрече)	1		0		Библиотека ЦОК https://m.edsoo.ru/83521472
72	Жизнь в городе (договариваемся о встрече)	1		0		Библиотека ЦОК https://m.edsoo.ru/83521d78 https://m.edsoo.ru/83521ea4
73	Жизнь в городе (заказ по телефону, через интернет)	1		0		Библиотека ЦОК https://m.edsoo.ru/83521d78 https://m.edsoo.ru/83521ea4
74	Описание родного города (села). (прошлое)	1		0		Библиотека ЦОК https://m.edsoo.ru/83521472

75	Описание родного города (села). (учреждения и здания)	1		0		Библиотека ЦОК https://m.edsoo.ru/83521d78 https://m.edsoo.ru/83521ea4
76	Описание родного города (села). (служба потерянных вещей)	1		0		Библиотека ЦОК https://m.edsoo.ru/83521d78 https://m.edsoo.ru/83521ea4
77	Описание родного города (села). (куда пойти?)	1		0		Библиотека ЦОК https://m.edsoo.ru/83528eac
78	Описание родного города (села). (правила поведения)	1		0		Библиотека ЦОК https://m.edsoo.ru/83521472
79	Описание родного города (села). (следим за чистотой и порядком)	1		0		Библиотека ЦОК https://m.edsoo.ru/83521d78 https://m.edsoo.ru/83521ea4
80	Описание родного города (села). (моя дача, дом в деревне)	1		0		Библиотека ЦОК https://m.edsoo.ru/83521d78 https://m.edsoo.ru/83521ea4
81	Обобщение по темем "Жизнь в городе и сельской местности. Описание родного города (села). Транспорт"	1		0		Библиотека ЦОК https://m.edsoo.ru/83528cea
82	Контроль по темам "Природа: дикие и домашние животные. Климат, погода" и "Жизнь в городе и сельской местности. Описание родного города (села). Транспорт"	1	1	0		Библиотека ЦОК https://m.edsoo.ru/83521472
83	Родная страна и страна (страны) изучаемого языка. (страны, национальности)	1		0		Библиотека ЦОК https://m.edsoo.ru/83521d78 https://m.edsoo.ru/83521ea4
84	Родная страна и страна (страны) изучаемого языка. (географическое положение)	1		0		Библиотека ЦОК https://m.edsoo.ru/83521d78 https://m.edsoo.ru/83521ea4

85	Родная страна и страна (страны) изучаемого языка (флаги)	1		0		Библиотека ЦОК https://m.edsoo.ru/8352a05e
86	Страна (страны) изучаемого языка (достопримечательности)	1		0		https://m.edsoo.ru/8352af04 https://m.edsoo.ru/8352ad42 https://m.edsoo.ru/8352ab80 https://m.edsoo.ru/8352a9d2 https://m.edsoo.ru/8352a824
87	Страна (страны) изучаемого языка (тур по столице)	1		0		https://m.edsoo.ru/83529f00
88	Страна/страны изучаемого языка (национальные особенности)	1		0		Библиотека ЦОК https://m.edsoo.ru/8352af04 https://m.edsoo.ru/8352ad42 https://m.edsoo.ru/8352ab80 https://m.edsoo.ru/8352a9d2 https://m.edsoo.ru/8352a824
89	Родная страна и страна (страны) изучаемого языка (праздники)	1		0		Библиотека ЦОК https://m.edsoo.ru/8352af04 https://m.edsoo.ru/8352ad42 https://m.edsoo.ru/8352ab80 https://m.edsoo.ru/8352a9d2 https://m.edsoo.ru/8352a824
90	Родная страна и страна (страны) изучаемого языка (празднуем вместе)	1		0		Библиотека ЦОК https://m.edsoo.ru/8352af04 https://m.edsoo.ru/8352ad42 https://m.edsoo.ru/8352ab80 https://m.edsoo.ru/8352a9d2 https://m.edsoo.ru/8352a824
91	Родная страна и страна (страны) изучаемого языка (фестивали)	1		0		Библиотека ЦОК https://m.edsoo.ru/8352af04 https://m.edsoo.ru/8352ad42 https://m.edsoo.ru/8352ab80 https://m.edsoo.ru/8352a9d2 https://m.edsoo.ru/8352a824

92	Страна/страны изучаемого языка (архитектурные объекты)	1		0		Библиотека ЦОК https://m.edsoo.ru/8352af04 https://m.edsoo.ru/8352ad42 https://m.edsoo.ru/8352ab80 https://m.edsoo.ru/8352a9d2 https://m.edsoo.ru/8352a824
93	Страна (страны) изучаемого языка (знаменитые исторические места)	1		0		Библиотека ЦОК https://m.edsoo.ru/8352af04 https://m.edsoo.ru/8352ad42 https://m.edsoo.ru/8352ab80 https://m.edsoo.ru/8352a9d2 https://m.edsoo.ru/8352a824
94	Родная страна (достопримечательности)	1		0		Библиотека ЦОК https://m.edsoo.ru/8352af04 https://m.edsoo.ru/8352ad42 https://m.edsoo.ru/8352ab80 https://m.edsoo.ru/8352a9d2 https://m.edsoo.ru/8352a824
95	Родная страна (традиции и обычаи)	1		0		Библиотека ЦОК https://m.edsoo.ru/8352af04 https://m.edsoo.ru/8352ad42 https://m.edsoo.ru/8352ab80 https://m.edsoo.ru/8352a9d2 https://m.edsoo.ru/8352a824
96	Обобщение по теме "Родная страна и страна (страны) изучаемого языка. Их географическое положение, столицы, население, официальные языки, достопримечательности, культурные особенности	1		0		Библиотека ЦОК https://m.edsoo.ru/8352af04 https://m.edsoo.ru/8352ad42 https://m.edsoo.ru/8352ab80 https://m.edsoo.ru/8352a9d2 https://m.edsoo.ru/8352a824

	(национальные праздники, традиции, обычаи)"					
97	Контроль по теме "Родная страна и страна (страны) изучаемого языка. Их географическое положение, столицы, население, официальные языки, достопримечательности, культурные особенности (национальные праздники, традиции, обычаи)"	1	1	0		Библиотека ЦОК https://m.edsoo.ru/8352af04 https://m.edsoo.ru/8352ad42 https://m.edsoo.ru/8352ab80 https://m.edsoo.ru/8352a9d2 https://m.edsoo.ru/8352a824
98	Выдающиеся люди страны (стран) изучаемого языка (писатели, поэты, учёные)	1		0		Библиотека ЦОК https://m.edsoo.ru/8352b508 https://m.edsoo.ru/8352b68e
99	Выдающиеся люди страны (стран) изучаемого языка (деятели культуры, спортсмены)	1		0		Библиотека ЦОК https://m.edsoo.ru/8352b26a https://m.edsoo.ru/8352b0a8 https://m.edsoo.ru/8352b800 https://m.edsoo.ru/8352b9ea
100	Выдающиеся люди родной страны (писатели, поэты, учёные)	1		0		Библиотека ЦОК https://m.edsoo.ru/8352b508 https://m.edsoo.ru/8352b68e
101	Обобщение по теме "Выдающиеся люди родной страны и страны (стран) изучаемого языка: писатели, поэты, учёные"	1		0		Библиотека ЦОК https://m.edsoo.ru/8352bb8e
102	Контроль по теме "Выдающиеся люди родной страны и страны (стран) изучаемого языка: писатели, поэты, учёные"	1	1	0		Библиотека ЦОК https://m.edsoo.ru/8352bb8e
ОБЩЕЕ КОЛИЧЕСТВО ЧАСОВ ПО ПРОГРАММЕ		102	10	0		

7 КЛАСС

№ п/п	Тема урока	Количество часов			Дата изучения	Электронные цифровые образовательные ресурсы
		Всего	Контрольные работы	Практические работы		
1	Взаимоотношения в семье и с друзьями (общение с друзьями)	1		0		Библиотека ЦОК https://m.edsoo.ru/83538ab4 https://m.edsoo.ru/8353832a https://m.edsoo.ru/835385dc
2	Взаимоотношения в семье и с друзьями (проводим время вместе)	1		0		Библиотека ЦОК https://m.edsoo.ru/8352c5fc
3	Взаимоотношения в семье и с друзьями (делимся новостями)	1		0		Библиотека ЦОК https://m.edsoo.ru/83538ab4 https://m.edsoo.ru/8353832a https://m.edsoo.ru/835385dc
4	Семейные праздники. (подарки)	1		0		Библиотека ЦОК https://m.edsoo.ru/83538ab4 https://m.edsoo.ru/8353832a https://m.edsoo.ru/835385dc
5	Взаимоотношения в семье и с друзьями (обязанности по дому)	1		0		Библиотека ЦОК https://m.edsoo.ru/8352c782
6	Обобщение по теме "Взаимоотношения в семье и с друзьями. Семейные праздники. Обязанности по дому"	1		0		Библиотека ЦОК https://m.edsoo.ru/83538ab4 https://m.edsoo.ru/8353832a https://m.edsoo.ru/835385dc
7	Контроль по теме "Взаимоотношения в семье и с друзьями. Семейные праздники. Обязанности по дому"	1	1	0		Библиотека ЦОК https://m.edsoo.ru/83538ab4 https://m.edsoo.ru/8353832a https://m.edsoo.ru/835385dc

8	Внешность и характер человека (литературного персонажа). (описание внешности)	1		0		Библиотека ЦОК https://m.edsoo.ru/83538ab4 https://m.edsoo.ru/8353832a https://m.edsoo.ru/835385dc
9	Внешность и характер человека (литературного персонажа). (черты характера)	1		0		Библиотека ЦОК https://m.edsoo.ru/8352d06a https://m.edsoo.ru/8352d218 https://m.edsoo.ru/8352d3da
10	Внешность и характер человека (литературного персонажа). (описание литературного персонажа)	1		0		Библиотека ЦОК https://m.edsoo.ru/83538ab4 https://m.edsoo.ru/8353832a https://m.edsoo.ru/835385dc
11	Обобщение по теме "Внешность и характер человека (литературного персонажа)"	1		0		Библиотека ЦОК https://m.edsoo.ru/8352d57e
12	Контроль по теме "Внешность и характер человека (литературного персонажа)"	1	1	0		Библиотека ЦОК https://m.edsoo.ru/8352d57e
13	Досуг и увлечения (хобби) современного подростка (свободное время)	1		0		Библиотека ЦОК https://m.edsoo.ru/8352e2bc
14	Досуг и увлечения (хобби) современного подростка (популярные увлечения)	1		0		Библиотека ЦОК https://m.edsoo.ru/83538ab4 https://m.edsoo.ru/8353832a https://m.edsoo.ru/835385dc
15	Досуг и увлечения (хобби) современного подростка (любимые занятия)	1		0		Библиотека ЦОК https://m.edsoo.ru/83538ab4 https://m.edsoo.ru/8353832a https://m.edsoo.ru/835385dc
16	Досуг и увлечения (хобби) современного подростка (хобби членов моей семьи, моих друзей)	1		0		Библиотека ЦОК https://m.edsoo.ru/83538ab4

					https://m.edsoo.ru/8353832a https://m.edsoo.ru/835385dc
17	Досуг и увлечения (хобби) современного подростка (современные хобби)	1		0	Библиотека ЦОК https://m.edsoo.ru/83538ab4 https://m.edsoo.ru/8353832a https://m.edsoo.ru/835385dc
18	Досуг и увлечения (хобби) современного подростка (чтение)	1		0	Библиотека ЦОК https://m.edsoo.ru/8352d77c
19	Досуг и увлечения (хобби) современного подростка (интернет и современный подросток)	1		0	Библиотека ЦОК https://m.edsoo.ru/8352e438
20	Досуг и увлечения (хобби) современного подростка (современные электронные устройства)	1		0	Библиотека ЦОК https://m.edsoo.ru/8352e6cc
21	Досуг и увлечения (хобби) современного подростка (компьютер)	1		0	Библиотека ЦОК https://m.edsoo.ru/83538ab4 https://m.edsoo.ru/8353832a https://m.edsoo.ru/835385dc
22	Досуг и увлечения (хобби) современного подростка (фильмы и сериалы)	1		0	Библиотека ЦОК https://m.edsoo.ru/83538ab4 https://m.edsoo.ru/8353832a https://m.edsoo.ru/835385dc
23	Досуг и увлечения (хобби) современного подростка (музыка)	1		0	Библиотека ЦОК https://m.edsoo.ru/83538ab4 https://m.edsoo.ru/8353832a https://m.edsoo.ru/835385dc
24	Досуг и увлечения (хобби) современного подростка (поход в кино)	1		0	Библиотека ЦОК https://m.edsoo.ru/8352dc40

25	Досуг и увлечения (хобби) современного подростка (спорт)	1		0		Библиотека ЦОК https://m.edsoo.ru/8352de34
26	Досуг и увлечения (хобби) современного подростка (кружки и клубы по интересам)	1		0		Библиотека ЦОК https://m.edsoo.ru/8352e582
27	Обобщение по теме "Досуг и увлечения (хобби) современного подростка (чтение, кино, театр, музей, спорт, музыка)"	1		0		Библиотека ЦОК https://m.edsoo.ru/83538ab4 https://m.edsoo.ru/8353832a https://m.edsoo.ru/835385dc
28	Контроль по теме "Досуг и увлечения (хобби) современного подростка (чтение, кино, театр, музей, спорт, музыка)"	1	1	0		Библиотека ЦОК https://m.edsoo.ru/83538ab4 https://m.edsoo.ru/8353832a https://m.edsoo.ru/835385dc
29	Здоровый образ жизни (режим труда и отдыха)	1		0		Библиотека ЦОК https://m.edsoo.ru/8352ee10
30	Здоровый образ жизни (справляемся со стрессом)	1		0		Библиотека ЦОК https://m.edsoo.ru/83538ab4 https://m.edsoo.ru/8353832a https://m.edsoo.ru/835385dc
31	Здоровый образ жизни (фитнес, спорт)	1		0		Библиотека ЦОК https://m.edsoo.ru/8352f144
32	Здоровый образ жизни (сбалансированное питание)	1		0		Библиотека ЦОК https://m.edsoo.ru/8352eb86
33	Здоровый образ жизни (здоровое питание)	1		0		Библиотека ЦОК https://m.edsoo.ru/8352eb86
34	Обобщение по теме "Здоровый образ жизни: режим труда и отдыха, фитнес, сбалансированное питание"	1		0		Библиотека ЦОК https://m.edsoo.ru/8352f3b0
35	Контроль по теме "Здоровый образ жизни: режим труда и	1	1	0		Библиотека ЦОК https://m.edsoo.ru/8352f86a

	отдыха, фитнес, сбалансированное питание"					
36	Покупки (одежда, обувь)	1		0		Библиотека ЦОК https://m.edsoo.ru/835312aa
37	Покупки (продукты питания)	1		0		Библиотека ЦОК https://m.edsoo.ru/83530a30
38	Покупки (подарки)	1		0		Библиотека ЦОК https://m.edsoo.ru/8353117e
39	Покупки (поход по магазинам)	1		0		Библиотека ЦОК https://m.edsoo.ru/835312aa
40	Покупки (ответственное потребление)	1		0		Библиотека ЦОК https://m.edsoo.ru/83530a30
41	Обобщение по теме "Покупки: одежда, обувь и продукты питания"	1		0		Библиотека ЦОК https://m.edsoo.ru/8353117e
42	Контроль по теме "Покупки: одежда, обувь и продукты питания"	1	1	0		Библиотека ЦОК https://m.edsoo.ru/835312aa
43	Школа, школьная жизнь (школьные клубы и внеурочные занятия)	1		0		Библиотека ЦОК https://m.edsoo.ru/83530a30
44	Школа, школьная жизнь (современное обучение)	1		0		Библиотека ЦОК https://m.edsoo.ru/8353117e
45	Школа, школьная жизнь (школьные активности)	1		0		Библиотека ЦОК https://m.edsoo.ru/83530a30
46	Школа, школьная жизнь (переписка с зарубежными сверстниками)	1		0		Библиотека ЦОК https://m.edsoo.ru/8353117e
47	Школа, школьная жизнь (посещение библиотеки)	1		0		Библиотека ЦОК https://m.edsoo.ru/835312aa

48	Школа, школьная жизнь (школьный журнал)	1		0		Библиотека ЦОК https://m.edsoo.ru/83530a30
49	Обобщение по теме "Школа, школьная жизнь, школьная форма, изучаемые предметы, любимый предмет, правила поведения в школе, посещение школьной библиотеки (ресурсного центра). Переписка с зарубежными сверстниками"	1		0		Библиотека ЦОК https://m.edsoo.ru/8353117e
50	Контроль по теме "Школа, школьная жизнь, школьная форма, изучаемые предметы, любимый предмет, правила поведения в школе, посещение школьной библиотеки (ресурсного центра). Переписка с зарубежными сверстниками"	1	1	0		Библиотека ЦОК https://m.edsoo.ru/83531c3c
51	Каникулы в различное время года (поездка в летний лагерь)	1		0		Библиотека ЦОК https://m.edsoo.ru/835312aa
52	Каникулы в различное время года (активности в летнем лагере)	1		0		Библиотека ЦОК https://m.edsoo.ru/83530a30
53	Путешествия по России и зарубежным странам	1		0		Библиотека ЦОК https://m.edsoo.ru/8353117e
54	Путешествия по России и зарубежным странам (отдых)	1		0		Библиотека ЦОК https://m.edsoo.ru/835312aa
55	Каникулы в различное время года (парки развлечений)	1		0		Библиотека ЦОК https://m.edsoo.ru/83530a30
56	Каникулы в различное время года (тематический парк)	1		0		Библиотека ЦОК https://m.edsoo.ru/8353117e

57	Каникулы в различное время года (поездка в образовательный лагерь)	1		0		Библиотека ЦОК https://m.edsoo.ru/835312aa
58	Каникулы в различное время года (правила безопасности на отдыхе)	1		0		Библиотека ЦОК https://m.edsoo.ru/83530a30
59	Обобщение по теме "Каникулы в различное время года. Виды отдыха. Путешествия по России и зарубежным странам"	1		0		Библиотека ЦОК https://m.edsoo.ru/8353117e
60	Контроль по теме "Каникулы в различное время года. Виды отдыха. Путешествия по России и зарубежным странам"	1	1	0		Библиотека ЦОК https://m.edsoo.ru/83532d08
61	Природа (загрязнение окружающей среды)	1		0		Библиотека ЦОК https://m.edsoo.ru/835338a2
62	Природа (важные проблемы экологии)	1		0		Библиотека ЦОК https://m.edsoo.ru/83533d2a
63	Природа (заботимся об окружающей среде)	1		0		Библиотека ЦОК https://m.edsoo.ru/83533564
64	Природа: дикие и домашние животные (в зоопарке и заповеднике)	1		0		Библиотека ЦОК https://m.edsoo.ru/835312aa
65	Природа: дикие и домашние животные (национальные парки)	1		0		Библиотека ЦОК https://m.edsoo.ru/83530a30
66	Природа (помощь окружающей среде)	1		0		Библиотека ЦОК https://m.edsoo.ru/8353117e
67	Природа (флора и фауна)	1		0		Библиотека ЦОК https://m.edsoo.ru/835312aa
68	Обобщение по теме "Природа: дикие и домашние животные. Климат, погода"	1		0		Библиотека ЦОК https://m.edsoo.ru/83530a30

69	Жизнь в городе и сельской местности (особенности)	1		0		Библиотека ЦОК https://m.edsoo.ru/8353117e
70	Жизнь в городе и сельской местности (плюсы и минусы)	1		0		Библиотека ЦОК https://m.edsoo.ru/835312aa
71	Жизнь в городе и сельской местности (проблемы безопасности)	1		0		Библиотека ЦОК https://m.edsoo.ru/83530a30
72	Жизнь в городе и сельской местности (правила безопасности)	1		0		Библиотека ЦОК https://m.edsoo.ru/8353117e
73	Жизнь в городе и сельской местности (городской транспорт)	1		0		Библиотека ЦОК https://m.edsoo.ru/835312aa
74	Жизнь в городе и сельской местности (настоящее и будущее)	1		0		Библиотека ЦОК https://m.edsoo.ru/83530a30
75	Описание родного города (села). (приводим наш район в порядок)	1		0		Библиотека ЦОК https://m.edsoo.ru/8353117e
76	Обобщение по теме "Жизнь в городе и сельской местности. Описание родного города (села). Транспорт"	1		0		Библиотека ЦОК https://m.edsoo.ru/8353422a
77	Контроль по темам "Природа: дикие и домашние животные. Климат, погода" и "Жизнь в городе и сельской местности. Описание родного города (села). Транспорт"	1	1	0		Библиотека ЦОК https://m.edsoo.ru/83534360
78	Средства массовой информации (новостные ресурсы)	1		0		Библиотека ЦОК https://m.edsoo.ru/835312aa
79	Средства массовой информации (газеты)	1		0		Библиотека ЦОК https://m.edsoo.ru/83530a30

80	Средства массовой информации (журналы)	1		0		Библиотека ЦОК https://m.edsoo.ru/8353117e
81	Средства массовой информации (телевидение)	1		0		Библиотека ЦОК https://m.edsoo.ru/83529884
82	Средства массовой информации (радио)	1		0		Библиотека ЦОК https://m.edsoo.ru/83529bfe
83	Средства массовой информации (интернет)	1		0		Библиотека ЦОК https://m.edsoo.ru/83529582 https://m.edsoo.ru/83534496 https://m.edsoo.ru/83534838 https://m.edsoo.ru/83534b08
84	Обобщение по теме "Средства массовой информации (телевидение, журналы, Интернет)"	1		0		Библиотека ЦОК https://m.edsoo.ru/83529d8e https://m.edsoo.ru/835349d2
85	Контроль по теме "Средства массовой информации (телевидение, журналы, Интернет)"	1	1	0		Библиотека ЦОК https://m.edsoo.ru/835312aa
86	Страна (страны) изучаемого языка (географическое положение, столицы, население)	1		0		Библиотека ЦОК https://m.edsoo.ru/83530a30
87	Родная страна (географическое положение, столицы, население)	1		0		Библиотека ЦОК https://m.edsoo.ru/8353117e
88	Страна (страны) изучаемого языка (традиции, обычаи)	1		0		Библиотека ЦОК https://m.edsoo.ru/83535120
89	Родная страна (традиции, обычаи)	1		0		Библиотека ЦОК https://m.edsoo.ru/83535558 https://m.edsoo.ru/83535008 https://m.edsoo.ru/83534d42

90	Родная страна и страна (страны) изучаемого языка (страницы истории)	1		0		Библиотека ЦОК https://m.edsoo.ru/8352af04 https://m.edsoo.ru/83535c4c
91	Родная страна и страна (страны) изучаемого языка (языковые особенности)	1		0		Библиотека ЦОК https://m.edsoo.ru/8352a202
92	Родная страна и страна (страны) изучаемого языка (достопримечательности)	1		0		Библиотека ЦОК https://m.edsoo.ru/83535b16
93	Обобщение по теме "Родная страна и страна (страны) изучаемого языка. Их географическое положение, столицы, население, официальные языки, достопримечательности, культурные особенности (национальные праздники, традиции, обычаи)"	1		0		Библиотека ЦОК https://m.edsoo.ru/83535b16
94	Выдающиеся люди страны (стран) изучаемого языка. (писатели)	1		0		Библиотека ЦОК https://m.edsoo.ru/83535f1c
95	Выдающиеся люди страны (стран) изучаемого языка (писатели, известные произведения)	1		0		Библиотека ЦОК https://m.edsoo.ru/83535f1c
96	Выдающиеся люди страны (стран) изучаемого языка (поэты)	1		0		Библиотека ЦОК https://m.edsoo.ru/83535d8c
97	Выдающиеся люди страны (стран) изучаемого языка (учёные)	1		0		Библиотека ЦОК https://m.edsoo.ru/83536296

98	Выдающиеся люди страны (стран) изучаемого языка (спортсмены, актёры)	1		0		Библиотека ЦОК https://m.edsoo.ru/8353616a
99	Выдающиеся люди родной страны (спортсмены, актёры)	1		0		Библиотека ЦОК https://m.edsoo.ru/8353616a https://m.edsoo.ru/835363b8
100	Выдающиеся люди родной страны (писатели, поэты)	1		0		Библиотека ЦОК https://m.edsoo.ru/83535f1c https://m.edsoo.ru/83535d8c
101	[Обобщение по теме "Выдающиеся люди родной страны и страны (стран) изучаемого языка: учёные, писатели, поэты, спортсмены"]]	1		0		Библиотека ЦОК https://m.edsoo.ru/8353658e
102	Контроль по темам Родная страна и страна (страны) изучаемого языка. Их географическое положение, столицы, население, официальные языки, достопримечательности, культурные особенности (национальные праздники, традиции, обычаи)" и "Выдающиеся люди родной страны и страны (стран) изучаемого языка: учёные, писатели, поэты, спортсмены"	1	1	0		Библиотека ЦОК https://m.edsoo.ru/8353658e
ОБЩЕЕ КОЛИЧЕСТВО ЧАСОВ ПО ПРОГРАММЕ		102	10	0		

8 КЛАСС

№ п/п	Тема урока	Количество часов			Дата изучения	Электронные цифровые образовательные ресурсы
		Всего	Контрольные работы	Практические работы		
1	Взаимоотношения в семье и с друзьями (общение с друзьями)	1		0		Библиотека ЦОК https://m.edsoo.ru/835366ec https://m.edsoo.ru/8353731c https://m.edsoo.ru/83537074
2	Взаимоотношения в семье и с друзьями (знакомство со сверстниками)	1		0		Библиотека ЦОК https://m.edsoo.ru/835366ec https://m.edsoo.ru/8353731c https://m.edsoo.ru/83537074
3	Взаимоотношения в семье и с друзьями (вежливое общение)	1		0		Библиотека ЦОК https://m.edsoo.ru/835366ec https://m.edsoo.ru/8353731c https://m.edsoo.ru/83537074
4	Взаимоотношения в семье и с друзьями (семейные праздники)	1		0		Библиотека ЦОК https://m.edsoo.ru/835366ec https://m.edsoo.ru/8353731c https://m.edsoo.ru/83537074
5	Взаимоотношения в семье и с друзьями (поздравление с праздниками)	1		0		Библиотека ЦОК https://m.edsoo.ru/835366ec https://m.edsoo.ru/8353731c https://m.edsoo.ru/83537074
6	Взаимоотношения в семье и с друзьями (возникновение конфликтов)	1		0		Библиотека ЦОК https://m.edsoo.ru/83536930 https://m.edsoo.ru/83537196 https://m.edsoo.ru/83536aa2 https://m.edsoo.ru/8352c0ca https://m.edsoo.ru/8352bd3c https://m.edsoo.ru/8352c49e https://m.edsoo.ru/8352ca5c

7	Взаимоотношения в семье и с друзьями (разрешение конфликтов)	1		0		Библиотека ЦОК https://m.edsoo.ru/8353680e https://m.edsoo.ru/83536cfa https://m.edsoo.ru/8352bef4 https://m.edsoo.ru/8352c30e
8	Обобщение по теме "Взаимоотношения в семье и с друзьями"	1		0		Библиотека ЦОК https://m.edsoo.ru/83537466
9	Контроль по теме "Взаимоотношения в семье и с друзьями"	1	1	0		Библиотека ЦОК https://m.edsoo.ru/83537466
10	Внешность и характер человека (литературного персонажа). (черты характера)	1		0		Библиотека ЦОК https://m.edsoo.ru/8353759c https://m.edsoo.ru/83537754
11	Внешность и характер человека (литературного персонажа). (описание внешности)	1		0		Библиотека ЦОК https://m.edsoo.ru/835366ec https://m.edsoo.ru/8353731c https://m.edsoo.ru/83537074
12	Внешность и характер человека (литературного персонажа). (описание членов семьи и друзей)	1		0		Библиотека ЦОК https://m.edsoo.ru/835366ec https://m.edsoo.ru/8353731c https://m.edsoo.ru/83537074
13	Внешность и характер человека (литературного персонажа). (сравнение)	1		0		Библиотека ЦОК https://m.edsoo.ru/835366ec https://m.edsoo.ru/8353731c https://m.edsoo.ru/83537074
14	Внешность и характер человека (литературного персонажа). (описание персонажа)	1		0		Библиотека ЦОК https://m.edsoo.ru/835366ec https://m.edsoo.ru/8353731c https://m.edsoo.ru/83537074

15	Внешность и характер человека (литературного персонажа). (внешность и внутренний мир)	1		0		Библиотека ЦОК https://m.edsoo.ru/835366ec https://m.edsoo.ru/8353731c https://m.edsoo.ru/83537074
16	Внешность и характер человека (литературного персонажа). (описание знаменитости)	1		0		Библиотека ЦОК https://m.edsoo.ru/83536930 https://m.edsoo.ru/83537196 https://m.edsoo.ru/83536aa2 https://m.edsoo.ru/8352c0ca https://m.edsoo.ru/8352bd3c https://m.edsoo.ru/8352c49e https://m.edsoo.ru/8352ca5c
17	Обобщение по теме "Внешность и характер человека (литературного персонажа)"	1		0		Библиотека ЦОК https://m.edsoo.ru/8353680e https://m.edsoo.ru/83536cfa https://m.edsoo.ru/8352bef4 https://m.edsoo.ru/8352c30e
18	Контроль по теме "Внешность и характер человека (литературного персонажа)"	1	1	0		Библиотека ЦОК https://m.edsoo.ru/83537466
19	Досуг и увлечения (хобби) современного подростка (мода)	1		0		Библиотека ЦОК https://m.edsoo.ru/83537466
20	Досуг и увлечения (хобби) современного подростка (жизнь онлайн)	1		0		Библиотека ЦОК https://m.edsoo.ru/8353759c https://m.edsoo.ru/83537754
21	Досуг и увлечения (хобби) современного подростка (необычные увлечения)	1		0		Библиотека ЦОК https://m.edsoo.ru/8352e00a
22	Досуг и увлечения (хобби) современного подростка (занятия в свободное время)	1		0		Библиотека ЦОК https://m.edsoo.ru/83537bc8 https://m.edsoo.ru/83538140

23	Досуг и увлечения (хобби) современного подростка (компьютер)	1		0		Библиотека ЦОК https://m.edsoo.ru/83538d3e
24	Обобщение по теме "Досуг и увлечения (хобби) современного подростка (чтение, кино, театр, музей, спорт, музыка)"	1		0		Библиотека ЦОК https://m.edsoo.ru/83538d3e
25	Здоровый образ жизни (сбалансированное питание)	1		0		Библиотека ЦОК https://m.edsoo.ru/83538eec https://m.edsoo.ru/8353a5b2 https://m.edsoo.ru/8353986a
26	Здоровый образ жизни (питание школьников)	1		0		Библиотека ЦОК https://m.edsoo.ru/83539040
27	Здоровый образ жизни (рецепты здорового питания)	1		0		Библиотека ЦОК https://m.edsoo.ru/83539180
28	Здоровый образ жизни (спорт)	1		0		Библиотека ЦОК https://m.edsoo.ru/83539522 https://m.edsoo.ru/83539d42
29	Здоровый образ жизни (популярные виды спорта)	1		0		Библиотека ЦОК https://m.edsoo.ru/835392d4 https://m.edsoo.ru/83539b4e https://m.edsoo.ru/83539f18 https://m.edsoo.ru/8353a7b0
30	Здоровый образ жизни (фитнес)	1		0		Библиотека ЦОК https://m.edsoo.ru/8353a9e0 https://m.edsoo.ru/835396d0
31	Здоровый образ жизни (мой любимый вид спорта)	1		0		Библиотека ЦОК https://m.edsoo.ru/8353a10c
32	Здоровый образ жизни (спортивная символика)	1		0		Библиотека ЦОК https://m.edsoo.ru/8353a3aa
33	Обобщение по теме "Здоровый образ жизни: режим труда и	1		0		Библиотека ЦОК https://m.edsoo.ru/8353ac92

	отдыха, фитнес, сбалансированное питание. Посещение врача"					
34	Контроль по темам "Досуг и увлечения (хобби) современного подростка (чтение, кино, театр, музей, спорт, музыка)" и "Здоровый образ жизни: режим труда и отдыха, фитнес, сбалансированное питание. Посещение врача"	1	1	0		Библиотека ЦОК https://m.edsoo.ru/8353ac92
35	Покупки: одежда, обувь и продукты питания (виды магазинов)	1		0		Библиотека ЦОК https://m.edsoo.ru/835366ec https://m.edsoo.ru/8353731c https://m.edsoo.ru/83537074
36	Покупки: одежда, обувь и продукты питания (в магазине)	1		0		Библиотека ЦОК https://m.edsoo.ru/835366ec https://m.edsoo.ru/8353731c https://m.edsoo.ru/83537074
37	Покупки: одежда, обувь и продукты питания (покупки на рынке)	1		0		Библиотека ЦОК https://m.edsoo.ru/835366ec https://m.edsoo.ru/8353731c https://m.edsoo.ru/83537074
38	Покупки: одежда, обувь и продукты питания (описание покупок)	1		0		Библиотека ЦОК https://m.edsoo.ru/835366ec https://m.edsoo.ru/8353731c https://m.edsoo.ru/83537074
39	Покупки: одежда, обувь и продукты питания (покупка подарков)	1		0		Библиотека ЦОК https://m.edsoo.ru/835366ec https://m.edsoo.ru/8353731c https://m.edsoo.ru/83537074

40	Покупки: одежда, обувь и продукты питания (одежда и обувь)	1		0	Библиотека ЦОК https://m.edsoo.ru/83536930 https://m.edsoo.ru/83537196 https://m.edsoo.ru/83536aa2 https://m.edsoo.ru/8352c0ca https://m.edsoo.ru/8352bd3c https://m.edsoo.ru/8352c49e https://m.edsoo.ru/8352ca5c
41	Обобщение по теме "Покупки: одежда, обувь и продукты питания. Карманные деньги"	1		0	Библиотека ЦОК https://m.edsoo.ru/8353680e https://m.edsoo.ru/83536cfa https://m.edsoo.ru/8352bef4 https://m.edsoo.ru/8352c30e
42	Контроль по теме "Покупки: одежда, обувь и продукты питания. Карманные деньги"	1	1	0	Библиотека ЦОК https://m.edsoo.ru/83537466
43	Школа, школьная жизнь (любимые предметы)	1		0	Библиотека ЦОК https://m.edsoo.ru/83537466
44	Школа, школьная жизнь (взаимоотношения в школе)	1		0	Библиотека ЦОК https://m.edsoo.ru/8353759c https://m.edsoo.ru/83537754
45	Школа, школьная жизнь (международные обмены для школьников)	1		0	Библиотека ЦОК https://m.edsoo.ru/835366ec https://m.edsoo.ru/8353731c https://m.edsoo.ru/83537074
46	Школа, школьная жизнь (школьные будни)	1		0	Библиотека ЦОК https://m.edsoo.ru/835366ec https://m.edsoo.ru/8353731c https://m.edsoo.ru/83537074
47	Школа, школьная жизнь (использование интернета)	1		0	Библиотека ЦОК https://m.edsoo.ru/835366ec https://m.edsoo.ru/8353731c https://m.edsoo.ru/83537074

48	Школа, школьная жизнь (онлайн-обучение)	1		0		Библиотека ЦОК https://m.edsoo.ru/835366ec https://m.edsoo.ru/8353731c https://m.edsoo.ru/83537074
49	Школа, школьная жизнь (экзамены)	1		0		Библиотека ЦОК https://m.edsoo.ru/835366ec https://m.edsoo.ru/8353731c https://m.edsoo.ru/83537074
50	Школа, школьная жизнь (проект)	1		0		Библиотека ЦОК https://m.edsoo.ru/83536930 https://m.edsoo.ru/83537196 https://m.edsoo.ru/83536aa2 https://m.edsoo.ru/8352c0ca https://m.edsoo.ru/8352bd3c https://m.edsoo.ru/8352c49e https://m.edsoo.ru/8352ca5c
51	Обобщение по теме "Школа, школьная жизнь, школьная форма, изучаемые предметы и отношение к ним. Посещение школьной библиотеки (ресурсного центра). Переписка с зарубежными сверстниками"	1		0		Библиотека ЦОК https://m.edsoo.ru/8353680e https://m.edsoo.ru/83536cfa https://m.edsoo.ru/8352bef4 https://m.edsoo.ru/8352c30e
52	Контроль по теме "Школа, школьная жизнь, школьная форма, изучаемые предметы и отношение к ним. Посещение школьной библиотеки (ресурсного центра). Переписка с зарубежными сверстниками"	1	1	0		Библиотека ЦОК https://m.edsoo.ru/83537466
53	Виды отдыха в различное время года. Путешествия по России и	1		0		Библиотека ЦОК https://m.edsoo.ru/83537466

	зарубежным странам (виды путешествий)					
54	Виды отдыха в различное время года. Путешествия по России и зарубежным странам (занятия на отдыхе)	1			0	Библиотека ЦОК https://m.edsoo.ru/8353759c https://m.edsoo.ru/83537754
55	Виды отдыха в различное время года. Путешествия по России и зарубежным странам (трудности в путешествиях)	1			0	Библиотека ЦОК https://m.edsoo.ru/835366ec https://m.edsoo.ru/8353731c https://m.edsoo.ru/83537074
56	Виды отдыха в различное время года. Путешествия по России и зарубежным странам (различные туры)	1			0	Библиотека ЦОК https://m.edsoo.ru/835366ec https://m.edsoo.ru/8353731c https://m.edsoo.ru/83537074
57	Обобщение по теме "Виды отдыха в различное время года. Путешествия по России и зарубежным странам"	1			0	Библиотека ЦОК https://m.edsoo.ru/835366ec https://m.edsoo.ru/8353731c https://m.edsoo.ru/83537074
58	Контроль по теме "Виды отдыха в различное время года. Путешествия по России и зарубежным странам"	1	1		0	Библиотека ЦОК https://m.edsoo.ru/835366ec https://m.edsoo.ru/8353731c https://m.edsoo.ru/83537074
59	Проблемы экологии (перерабатываемые материалы)	1			0	Библиотека ЦОК https://m.edsoo.ru/835366ec https://m.edsoo.ru/8353731c https://m.edsoo.ru/83537074
60	Проблемы экологии (экологичные материалы)	1			0	Библиотека ЦОК https://m.edsoo.ru/83536930 https://m.edsoo.ru/83537196 https://m.edsoo.ru/83536aa2 https://m.edsoo.ru/8352c0ca https://m.edsoo.ru/8352bd3c

					https://m.edsoo.ru/8352c49e https://m.edsoo.ru/8352ca5c
61	Природа. Стихийные бедствия (виды природных катастроф)	1		0	Библиотека ЦОК https://m.edsoo.ru/8353680e https://m.edsoo.ru/83536cfa https://m.edsoo.ru/8352bef4 https://m.edsoo.ru/8352c30e
62	Природа. Стихийные бедствия (последствия природных катастроф)	1		0	Библиотека ЦОК https://m.edsoo.ru/83537466
63	Природа. Стихийные бедствия (причины возникновения)	1		0	Библиотека ЦОК https://m.edsoo.ru/83537466
64	Природа (глобальные вызовы)	1		0	Библиотека ЦОК https://m.edsoo.ru/8353759c https://m.edsoo.ru/83537754
65	Природа (климат, погода)	1		0	Библиотека ЦОК https://m.edsoo.ru/83526a1c https://m.edsoo.ru/83526f08 https://m.edsoo.ru/835270c0
66	Природа (флора и фауна)	1		0	Библиотека ЦОК https://m.edsoo.ru/8353d258
67	Природа (природные памятники в опасности)	1		0	Библиотека ЦОК https://m.edsoo.ru/8353ced4
68	Природа (редкие животные)	1		0	
69	Проблемы экологии (волонтерское экологическое движение)	1		0	Библиотека ЦОК https://m.edsoo.ru/8353d6e0 https://m.edsoo.ru/8353d80c https://m.edsoo.ru/8353d92e https://m.edsoo.ru/8353cd1c
70	Обобщение по теме "Природа: флора и фауна. Проблемы"	1		0	Библиотека ЦОК https://m.edsoo.ru/8353d3b6

	экологии. Климат, погода. Стихийные бедствия"					
71	Контроль по теме "Природа: флора и фауна. Проблемы экологии. Климат, погода. Стихийные бедствия"	1	1	0		Библиотека ЦОК https://m.edsoo.ru/835366ec https://m.edsoo.ru/8353731c https://m.edsoo.ru/83537074
72	Условия проживания в городской/сельской местности (транспорт)	1		0		Библиотека ЦОК https://m.edsoo.ru/835366ec https://m.edsoo.ru/8353731c https://m.edsoo.ru/83537074
73	Условия проживания в городской/сельской местности (история транспорта)	1		0		Библиотека ЦОК https://m.edsoo.ru/835366ec https://m.edsoo.ru/8353731c https://m.edsoo.ru/83537074
74	Условия проживания в городской/сельской местности (современный транспорт)	1		0		Библиотека ЦОК https://m.edsoo.ru/835366ec https://m.edsoo.ru/8353731c https://m.edsoo.ru/83537074
75	Условия проживания в городской/сельской местности (утилизация мусора)	1		0		Библиотека ЦОК https://m.edsoo.ru/835366ec https://m.edsoo.ru/8353731c https://m.edsoo.ru/83537074
76	Обобщение по теме "Условия проживания в городской/сельской местности. Транспорт"	1		0		Библиотека ЦОК https://m.edsoo.ru/83536930 https://m.edsoo.ru/83537196 https://m.edsoo.ru/83536aa2 https://m.edsoo.ru/8352c0ca https://m.edsoo.ru/8352bd3c https://m.edsoo.ru/8352c49e https://m.edsoo.ru/8352ca5c
77	Контроль по теме "Условия проживания в	1	1	0		Библиотека ЦОК https://m.edsoo.ru/8353680e https://m.edsoo.ru/83536cfa

	городской/сельской местности. Транспорт"					https://m.edsoo.ru/8352bef4 https://m.edsoo.ru/8352c30e
78	Средства массовой информации (влияние СМИ)	1			0	Библиотека ЦОК https://m.edsoo.ru/83537466
79	Средства массовой информации (современные СМИ)	1			0	Библиотека ЦОК https://m.edsoo.ru/83537466
80	Средства массовой информации (медиаграмотность)	1			0	Библиотека ЦОК https://m.edsoo.ru/8353759c https://m.edsoo.ru/83537754
81	Средства массовой информации (интернет)	1			0	Библиотека ЦОК https://m.edsoo.ru/8353ea7c
82	Средства массовой информации (сетевые ресурсы)	1			0	Библиотека ЦОК https://m.edsoo.ru/8353ece8
83	Обобщение по теме "Средства массовой информации (телевидение, радио, пресса, Интернет)"	1			0	Библиотека ЦОК https://m.edsoo.ru/8353ee0a
84	Контроль по теме "Средства массовой информации (телевидение, радио, пресса, Интернет)"	1	1		0	Библиотека ЦОК https://m.edsoo.ru/8353ee0a
85	Страна (страны) изучаемого языка (культурные особенности)	1			0	Библиотека ЦОК https://m.edsoo.ru/8353ef22 https://m.edsoo.ru/8353f044
86	Родная страна и страна (страны) изучаемого языка (деньги)	1			0	Библиотека ЦОК https://m.edsoo.ru/835366ec https://m.edsoo.ru/8353731c https://m.edsoo.ru/83537074
87	Страна (страны) изучаемого языка (традиционная одежда)	1			0	Библиотека ЦОК https://m.edsoo.ru/835366ec https://m.edsoo.ru/8353731c https://m.edsoo.ru/83537074

88	Родная страна и страна (страны) изучаемого языка (достопримечательности)	1		0		Библиотека ЦОК https://m.edsoo.ru/835366ec https://m.edsoo.ru/8353731c https://m.edsoo.ru/83537074
89	Родная страна (культурные особенности)	1		0		Библиотека ЦОК https://m.edsoo.ru/835366ec https://m.edsoo.ru/8353731c https://m.edsoo.ru/83537074
90	Родная страна и страна (страны) изучаемого языка (национальная кухня)	1		0		Библиотека ЦОК https://m.edsoo.ru/835366ec https://m.edsoo.ru/8353731c https://m.edsoo.ru/83537074
91	Родная страна (национальная одежда)	1		0		Библиотека ЦОК https://m.edsoo.ru/83536930 https://m.edsoo.ru/83537196 https://m.edsoo.ru/83536aa2 https://m.edsoo.ru/8352c0ca https://m.edsoo.ru/8352bd3c https://m.edsoo.ru/8352c49e https://m.edsoo.ru/8352ca5c
92	Родная страна и страна (страны) изучаемого языка (традиции, обычаи)	1		0		Библиотека ЦОК https://m.edsoo.ru/8353680e https://m.edsoo.ru/83536cfa https://m.edsoo.ru/8352bef4 https://m.edsoo.ru/8352c30e
93	Родная страна и страна (страны) изучаемого языка (культурное наследие)	1		0		Библиотека ЦОК https://m.edsoo.ru/83537466
94	Родная страна и страна (страны) изучаемого языка (образование)	1		0		Библиотека ЦОК https://m.edsoo.ru/83537466
95	Обобщение по теме "Родная страна и страна (страны) изучаемого языка. Их	1		0		Библиотека ЦОК https://m.edsoo.ru/8353759c https://m.edsoo.ru/83537754

	географическое положение, столицы, население, официальные языки, достопримечательности, культурные особенности (национальные праздники, традиции, обычаи)"					
96	Выдающиеся люди родной страны и страны (стран) изучаемого языка (знаменитые путешественники)	1		0		Библиотека ЦОК https://m.edsoo.ru/8353fa26
97	Выдающиеся люди родной страны (учёные)	1		0		Библиотека ЦОК https://m.edsoo.ru/83526a1c https://m.edsoo.ru/83526f08 https://m.edsoo.ru/835270c0
98	Выдающиеся люди страны (стран) изучаемого языка (учёные)	1		0		Библиотека ЦОК https://m.edsoo.ru/83526a1c https://m.edsoo.ru/83526f08 https://m.edsoo.ru/835270c0
99	Выдающиеся люди родной страны и страны (стран) изучаемого языка (писатели, поэты)	1		0		Библиотека ЦОК https://m.edsoo.ru/83526a1c https://m.edsoo.ru/83526f08 https://m.edsoo.ru/835270c0
100	Выдающиеся люди родной страны и страны (стран) изучаемого языка (нобелевские лауреаты)	1		0		Библиотека ЦОК https://m.edsoo.ru/83526a1c https://m.edsoo.ru/83526f08 https://m.edsoo.ru/835270c0
101	Обобщение по теме "Выдающиеся люди родной страны и страны (стран) изучаемого языка: учёные, писатели, поэты, художники, музыканты, спортсмены"	1		0		Библиотека ЦОК https://m.edsoo.ru/83540494

102	Контроль по темам "Родная страна и страна (страны) изучаемого языка. Их географическое положение, столицы, население, официальные языки, достопримечательности, культурные особенности (национальные праздники, традиции, обычаи)" и "Выдающиеся люди родной страны и страны (стран) изучаемого языка: учёные, писатели, поэты, художники, музыканты, спортсмены"	1	1	0		Библиотека ЦОК https://m.edsoo.ru/83540494
ОБЩЕЕ КОЛИЧЕСТВО ЧАСОВ ПО ПРОГРАММЕ		102	10	0		

9 КЛАСС

№ п/п	Тема урока	Количество часов			Дата изучения	Электронные цифровые образовательные ресурсы
		Всего	Контрольные работы	Практические работы		
1	Взаимоотношения в семье и с друзьями. Конфликты и их разрешение (семейные праздники: рождество и новый год)	1		0		Библиотека ЦОК https://m.edsoo.ru/835407f0
2	Взаимоотношения в семье и с друзьями. Конфликты и их разрешение (семейные праздники: день рождения)	1		0		Библиотека ЦОК https://m.edsoo.ru/835407f0

3	Взаимоотношения в семье и с друзьями. Конфликты и их разрешение (место жительства)	1		0		Библиотека ЦОК https://m.edsoo.ru/863c8ec4
4	Взаимоотношения в семье и с друзьями. Конфликты и их разрешение (обязанности по дому)	1		0		Библиотека ЦОК https://m.edsoo.ru/863c8668
5	Взаимоотношения в семье и с друзьями. Конфликты и их разрешение (распределение домашних обязанностей)	1		0		Библиотека ЦОК https://m.edsoo.ru/863c8ec4
6	Входная диагностическая контрольная работа. Моя семья (проводим время вместе).	1	1	0		Библиотека ЦОК https://m.edsoo.ru/863c8668
7	Взаимоотношения в семье и с друзьями. Конфликты и их разрешение (решение конфликтов)	1		0		Библиотека ЦОК https://m.edsoo.ru/8354107e
8	Взаимоотношения в семье и с друзьями. Конфликты и их разрешение (общение с соседями)	1		0		Библиотека ЦОК https://m.edsoo.ru/863c8ec4
9	Взаимоотношения в семье и с друзьями. Конфликты и их разрешение (проблемы и их решение)	1		0		Библиотека ЦОК https://m.edsoo.ru/863c8668
10	Обобщение по теме "Взаимоотношения в семье и с друзьями. Конфликты и их разрешение"	1		0		Библиотека ЦОК https://m.edsoo.ru/8354138a
11	Контроль по теме "Взаимоотношения в семье и с"	1		0		Библиотека ЦОК https://m.edsoo.ru/8354138a

	друзьями. Конфликты и их разрешение"					
12	Внешность и характер человека (литературного персонажа) (описание, сравнение)	1		0		Библиотека ЦОК https://m.edsoo.ru/863c8ec4
13	Внешность и характер человека (литературного персонажа) (описание литературного персонажа)	1		0		Библиотека ЦОК https://m.edsoo.ru/863c8668
14	Внешность и характер человека (литературного персонажа) (описание личных качеств)	1		0		Библиотека ЦОК https://m.edsoo.ru/835419f2
15	Обобщение по теме "Внешность и характер человека (литературного персонажа)"	1		0		Библиотека ЦОК https://m.edsoo.ru/83541b82
16	Контроль по теме "Внешность и характер человека (литературного персонажа)"	1	1	0		Библиотека ЦОК https://m.edsoo.ru/83541b82
17	Досуг и увлечения (хобби) современного подростка (живопись)	1		0		Библиотека ЦОК https://m.edsoo.ru/863c8ec4
18	Досуг и увлечения (хобби) современного подростка (направления живописи)	1		0		Библиотека ЦОК https://m.edsoo.ru/863c8668
19	Досуг и увлечения (хобби) современного подростка (технологии: проблемы)	1		0		Библиотека ЦОК https://m.edsoo.ru/863c8ec4
20	Досуг и увлечения (хобби) современного подростка (компьютерные программы)	1		0		Библиотека ЦОК https://m.edsoo.ru/863c8668

21	Досуг и увлечения (хобби) современного подростка (компьютерные игры)	1		0		Библиотека ЦОК https://m.edsoo.ru/83542866
22	Досуг и увлечения (хобби) современного подростка (технологии в нашей жизни)	1		0		Библиотека ЦОК https://m.edsoo.ru/83542262
23	Досуг и увлечения (хобби) современного подростка (виды искусства)	1		0		Библиотека ЦОК https://m.edsoo.ru/863c8ec4
24	Досуг и увлечения (хобби) современного подростка (музыка)	1		0		Библиотека ЦОК https://m.edsoo.ru/863c8668
25	Досуг и увлечения (хобби) современного подростка (кино)	1		0		Библиотека ЦОК https://m.edsoo.ru/863c8ec4
26	Досуг и увлечения (хобби) современного подростка (чтение)	1		0		Библиотека ЦОК https://m.edsoo.ru/863c8668
27	Досуг и увлечения (хобби) современного подростка (волонтерское движение)	1		0		Библиотека ЦОК https://m.edsoo.ru/83541ee8
28	Досуг и увлечения (хобби) современного подростка (преданность своему увлечению)	1		0		Библиотека ЦОК https://m.edsoo.ru/863c8ec4
29	Обобщение по теме "Досуг и увлечения (хобби) современного подростка (чтение, кино, театр, музыка, музей, спорт, живопись; компьютерные игры). Роль книги в жизни подростка"	1		0		Библиотека ЦОК https://m.edsoo.ru/863c8668
30	Контроль по теме "Досуг и увлечения (хобби) современного подростка (чтение, кино, театр, музыка, музей, спорт, живопись;	1	1	0		Библиотека ЦОК https://m.edsoo.ru/83542c80

	компьютерные игры). Роль книги в жизни подростка"					
31	Здоровый образ жизни (психологическое здоровье)	1		0		Библиотека ЦОК https://m.edsoo.ru/8354336a
32	Здоровый образ жизни (посещение врача)	1		0		Библиотека ЦОК https://m.edsoo.ru/8352f4dc
33	Здоровый образ жизни (полезные привычки)	1		0		Библиотека ЦОК https://m.edsoo.ru/835439c8
34	Здоровый образ жизни (фитнес)	1		0		Библиотека ЦОК https://m.edsoo.ru/83542ff0
35	Здоровый образ жизни (спорт)	1		0		Библиотека ЦОК https://m.edsoo.ru/835434fa
36	Здоровый образ жизни (личная безопасность)	1		0		Библиотека ЦОК https://m.edsoo.ru/83542eb0
37	Здоровый образ жизни (экстремальный спорт)	1		0		Библиотека ЦОК https://m.edsoo.ru/8354366c
38	Здоровый образ жизни (виды экстремального спорта)	1		0		Библиотека ЦОК https://m.edsoo.ru/8354366c
39	Обобщение по теме "Здоровый образ жизни: режим труда и отдыха, фитнес, сбалансированное питание. Посещение врача"	1		0		Библиотека ЦОК https://m.edsoo.ru/83544346
40	Контроль по теме "Здоровый образ жизни: режим труда и отдыха, фитнес, сбалансированное питание. Посещение врача"	1	1	0		Библиотека ЦОК https://m.edsoo.ru/83544346
41	Покупки (виды магазинов)	1		0		Библиотека ЦОК https://m.edsoo.ru/83541542
42	Покупки (покупки в интернете)	1		0		Библиотека ЦОК https://m.edsoo.ru/863c8ec4

43	Обобщение по теме "Покупки: одежда, обувь и продукты питания. Карманные деньги. Молодёжная мода"	1		0		Библиотека ЦОК https://m.edsoo.ru/863c8668
44	Контроль по теме "Покупки: одежда, обувь и продукты питания. Карманные деньги. Молодёжная мода"	1	1	0		Библиотека ЦОК https://m.edsoo.ru/863c8ec4
45	Школа, школьная жизнь (изучаемые предметы и отношение к ним)	1		0		Библиотека ЦОК https://m.edsoo.ru/863c8668
46	Школа, школьная жизнь (технологии в школе)	1		0		Библиотека ЦОК https://m.edsoo.ru/83530698
47	Школа (переписка с зарубежными сверстниками)	1		0		Библиотека ЦОК https://m.edsoo.ru/863c8ec4
48	Обобщение по теме "Школа, школьная жизнь, изучаемые предметы и отношение к ним. Взаимоотношения в школе: проблемы и их решение. Переписка с зарубежными сверстниками"	1		0		Библиотека ЦОК https://m.edsoo.ru/863c8668
49	Контроль по теме "Школа, школьная жизнь, изучаемые предметы и отношение к ним. Взаимоотношения в школе: проблемы и их решение. Переписка с зарубежными сверстниками"	1	1	0		Библиотека ЦОК https://m.edsoo.ru/83545430
50	Виды отдыха в различное время года (фестивали)	1		0		Библиотека ЦОК https://m.edsoo.ru/863c8ec4

51	Виды отдыха в различное время года (карнавалы)	1		0		Библиотека ЦОК https://m.edsoo.ru/863c8668
52	Виды отдыха в различное время года (занятия в свободное время)	1		0		Библиотека ЦОК https://m.edsoo.ru/863c9c16
53	Виды отдыха в различное время года (планы на отдых)	1		0		Библиотека ЦОК https://m.edsoo.ru/863c8ec4
54	Виды отдыха в различное время года (осмотр достопримечательностей)	1		0		Библиотека ЦОК https://m.edsoo.ru/863c8668
55	Виды отдыха в различное время года (посещение музея)	1		0		Библиотека ЦОК https://m.edsoo.ru/863c8ec4
56	Виды отдыха в различное время года (транспорт)	1		0		Библиотека ЦОК https://m.edsoo.ru/863c8668
57	Виды отдыха в различное время года. Путешествия по России и зарубежным странам (активный отдых)	1		0		Библиотека ЦОК https://m.edsoo.ru/863c8ec4
58	Виды отдыха в различное время года. Путешествия по России и зарубежным странам (поход)	1		0		Библиотека ЦОК https://m.edsoo.ru/863c8668
59	Виды отдыха в различное время года. Путешествия по России и зарубежным странам (туризм)	1		0		Библиотека ЦОК https://m.edsoo.ru/863c8ec4
60	Обобщение по теме "Виды отдыха в различное время года. Путешествия по России и зарубежным странам. Транспорт"	1		0		Библиотека ЦОК https://m.edsoo.ru/863c8668
61	Контроль по теме "Виды отдыха в различное время года. Путешествия по России и зарубежным странам. Транспорт"	1	1	0		Библиотека ЦОК https://m.edsoo.ru/863c8ec4

62	Природа (дикие животные)	1		0		Библиотека ЦОК https://m.edsoo.ru/863c8668
63	Природа (защита животных)	1		0		Библиотека ЦОК https://m.edsoo.ru/863c7e8e
64	Проблемы экологии (утилизация отходов)	1		0		Библиотека ЦОК https://m.edsoo.ru/863c9054
65	Природа (домашние животные)	1		0		
66	Проблемы экологии (экологичный транспорт)	1		0		Библиотека ЦОК https://m.edsoo.ru/863c9612
67	Природа: флора и фауна (опасные животные)	1		0		Библиотека ЦОК https://m.edsoo.ru/863c8ec4
68	Проблемы экологии (волонтерское экологическое движение)	1		0		Библиотека ЦОК https://m.edsoo.ru/863c8668
69	Проблемы экологии (защита окружающей среды)	1		0		Библиотека ЦОК https://m.edsoo.ru/863c8ec4
70	Проблемы экологии (влияние человека на окружающую среду)	1		0		Библиотека ЦОК https://m.edsoo.ru/863c8668
71	Обобщение по теме "Природа: флора и фауна. Проблемы экологии. Защита окружающей среды. Климат, погода. Стихийные бедствия"	1		0		Библиотека ЦОК https://m.edsoo.ru/863c87ee
72	Контроль по теме "Природа: флора и фауна. Проблемы экологии. Защита окружающей среды. Климат, погода. Стихийные бедствия"	1	1	0		Библиотека ЦОК https://m.edsoo.ru/863c8ec4
73	Средства массовой информации (интернет)	1		0		Библиотека ЦОК https://m.edsoo.ru/863c8668
74	Средства массовой информации (использование интернета)	1		0		https://m.edsoo.ru/863ca436

75	Средства массовой информации (телевидение)	1		0		Библиотека ЦОК https://m.edsoo.ru/863ca8fa
76	Средства массовой информации (пресса)	1		0		Библиотека ЦОК https://m.edsoo.ru/863ca706
77	Обобщение по теме "Средства массовой информации (телевидение, радио, пресса, Интернет)"	1		0		Библиотека ЦОК https://m.edsoo.ru/863c8ec4
78	Контроль по теме "Средства массовой информации (телевидение, радио, пресса, Интернет)"	1	1	0		Библиотека ЦОК https://m.edsoo.ru/863c8668
79	Страна (страны) изучаемого языка (праздники)	1		0		Библиотека ЦОК https://m.edsoo.ru/863c8ec4
80	Родная страна (праздники)	1		0		Библиотека ЦОК https://m.edsoo.ru/863c8668
81	Родная страна и страна (страны) изучаемого языка (традиции)	1		0		Библиотека ЦОК https://m.edsoo.ru/863c8ec4
82	Родная страна и страна (страны) изучаемого языка (памятные даты)	1		0		Библиотека ЦОК https://m.edsoo.ru/863c8668
83	Страна (страны) изучаемого языка (достопримечательности)	1		0		Библиотека ЦОК https://m.edsoo.ru/863cb70a
84	Родная страна и страна (страны) изучаемого языка (мифы и легенды)	1		0		Библиотека ЦОК https://m.edsoo.ru/863c8ec4
85	Родная страна и страна (страны) изучаемого языка (историческое наследие)	1		0		Библиотека ЦОК https://m.edsoo.ru/863c8668
86	Родная страна и страна (страны) изучаемого языка (мой город, село)	1		0		Библиотека ЦОК https://m.edsoo.ru/863c8ec4

87	Родная страна (достопримечательности)	1		0		Библиотека ЦОК https://m.edsoo.ru/863c8668
88	Родная страна и страна (страны) изучаемого языка (фольклор)	1		0		Библиотека ЦОК https://m.edsoo.ru/863c8ec4
89	Родная страна и страна (страны) изучаемого языка (музеи, картинные галереи)	1		0		Библиотека ЦОК https://m.edsoo.ru/863c8668
90	Родная страна и страна (страны) изучаемого языка (известные и популярные места)	1		0		Библиотека ЦОК https://m.edsoo.ru/863c8ec4
91	Родная страна и страна (страны) изучаемого языка (экстренные службы)	1		0		Библиотека ЦОК https://m.edsoo.ru/863c8668
92	Обобщение по теме "Родная страна и страна (страны) изучаемого языка. Их географическое положение, столицы и крупные города, регионы, население, официальные языки, достопримечательности, культурные особенности (национальные праздники, знаменательные даты, традиции, обычаи), страницы истории"	1		0		Библиотека ЦОК https://m.edsoo.ru/863cb8d6
93	Выдающиеся люди родной страны и страны (стран) изучаемого языка (художники)	1		0		Библиотека ЦОК https://m.edsoo.ru/863c8ec4
94	Выдающиеся люди родной страны и страны (стран) изучаемого языка (учёные)	1		0		Библиотека ЦОК https://m.edsoo.ru/863c8668

95	Выдающиеся люди родной страны и страны (стран) изучаемого языка (музыканты)	1		0		Библиотека ЦОК https://m.edsoo.ru/863c8ec4
96	Выдающиеся люди родной страны и страны (стран) изучаемого языка (писатели)	1		0		Библиотека ЦОК https://m.edsoo.ru/863c8668
97	Промежуточная аттестация в форме контрольной работы	1	1	0		Библиотека ЦОК https://m.edsoo.ru/863cbba6
98	Выдающиеся люди родной страны и страны (стран) изучаемого языка (мой пример для подражания)	1		0		Библиотека ЦОК https://m.edsoo.ru/863c8ec4
99	Выдающиеся люди родной страны и страны (стран) изучаемого языка (спортсмены)	1		0		Библиотека ЦОК https://m.edsoo.ru/863c8668
100	Выдающиеся люди родной страны и страны (стран) изучаемого языка (исторические личности)	1		0		Библиотека ЦОК https://m.edsoo.ru/863cc43e
101	Обобщение по теме "Выдающиеся люди родной страны и страны (стран) изучаемого языка, их вклад в науку и мировую культуру: государственные деятели, учёные, писатели, поэты, художники, музыканты, спортсмены"	1		0		Библиотека ЦОК https://m.edsoo.ru/863cc8f8
102	Контроль по темам "Родная страна и страна (страны) изучаемого языка. Их географическое положение, столицы и крупные города,	1		0		Библиотека ЦОК https://m.edsoo.ru/863cc8f8

	<p>регионы, население, официальные языки, достопримечательности, культурные особенности (национальные праздники, знаменательные даты, традиции, обычаи), страницы истории." и "Выдающиеся люди родной страны и страны (стран) изучаемого языка, их вклад в науку и мировую культуру: государственные деятели, учёные, писатели, поэты, художники, музыканты, спортсмены"</p>					
<p>ОБЩЕЕ КОЛИЧЕСТВО ЧАСОВ ПО ПРОГРАММЕ</p>	<p>102</p>	<p>10</p>	<p>0</p>			

ПОЯСНИТЕЛЬНАЯ ЗАПИСКА

Рабочая программа по немецкому языку на уровне основного общего образования составлена на основе «Требований к результатам освоения основной образовательной программы», представленных в Федеральном государственном образовательном стандарте основного общего образования, с учётом распределённых по классам проверяемых требований к результатам освоения основной образовательной программы основного общего образования и элементов содержания, представленных в Универсальном кодификаторе по иностранному (немецкому) языку, а также на основе характеристики планируемых результатов духовно-нравственного развития, воспитания и социализации обучающихся, представленной в Примерной программе воспитания (одобрено решением ФУМО от 02.06.2020 г.).

ОБЩАЯ ХАРАКТЕРИСТИКА УЧЕБНОГО ПРЕДМЕТА «ИНОСТРАННЫЙ (НЕМЕЦКИЙ) ЯЗЫК»

Предмету «Иностранный (немецкий) язык» принадлежит важное место в системе общего образования и воспитания современного школьника в условиях поликультурного и многоязычного мира. Изучение иностранного языка направлено на формирование коммуникативной культуры обучающихся, осознание роли языков как инструмента межличностного и межкультурного взаимодействия, способствует их общему речевому развитию, воспитанию гражданской идентичности, расширению кругозора, воспитанию чувств и эмоций. Наряду с этим иностранный язык выступает инструментом овладения другими предметными областями в сфере гуманитарных, математических, естественно-научных и других наук и становится важной составляющей базы для общего и специального образования.

В последние десятилетия наблюдается трансформация взглядов на владение иностранным языком, усиление общественных запросов на квалифицированных и мобильных людей, способных быстро адаптироваться к изменяющимся потребностям общества, овладеть новыми компетенциями. Владение иностранным языком обеспечивает быстрый доступ к передовым международным научным и технологическим достижениям и расширяет возможности образования и самообразования. Владение иностранным языком сейчас рассматривается как часть профессии, поэтому он является универсальным предметом, которым стремятся овладеть современные школьники независимо от выбранных ими профильных предметов (математика, история, химия, физика и др.). Таким образом, владение иностранным языком становится одним из важнейших средств социализации и успешной профессиональной деятельности выпускника школы.

Возрастает значимость владения разными иностранными языками как в качестве первого, так и в качестве второго. Расширение номенклатуры изучаемых языков соответствует стратегическим интересам России в эпоху постглобализации и многополярного мира. Знание родного языка экономического или политического партнёра обеспечивает более эффективное общение, учитывающее особенности культуры партнёра, что позволяет успешнее решать возникающие проблемы и избегать конфликтов.

Естественно, возрастание значимости владения иностранными языками приводит к переосмыслению целей и содержания обучения предмету.

ЦЕЛИ ИЗУЧЕНИЯ УЧЕБНОГО ПРЕДМЕТА «ИНОСТРАННЫЙ (НЕМЕЦКИЙ) ЯЗЫК»

В свете сказанного выше цели иноязычного образования становятся более сложными по структуре, формулируются на *ценностном, когнитивном и прагматическом* уровнях и, соответственно, воплощаются в личностных, метапредметных/общеучебных/универсальных и предметных результатах обучения. А

иностранные языки признаются средством общения и ценным ресурсом личности для самореализации и социальной адаптации; инструментом развития умений поиска, обработки и использования информации в познавательных целях, одним из средств воспитания качеств гражданина, патриота; развития национального самосознания, стремления к взаимопониманию между людьми разных стран.

На прагматическом уровне **целью иноязычного образования** провозглашено формирование коммуникативной компетенции обучающихся в единстве таких её составляющих, как речевая, языковая, социокультурная, компенсаторная компетенции:

- *речевая компетенция* — развитие коммуникативных умений в четырёх основных видах речевой деятельности (говорении, аудировании, чтении, письме);
- *языковая компетенция* — овладение новыми языковыми средствами (фонетическими, орфографическими, лексическими, грамматическими) в соответствии с отобранными темами общения; освоение знаний о языковых явлениях изучаемого языка, разных способах выражения мысли в родном и иностранном языках;
- *социокультурная/межкультурная компетенция* — приобщение к культуре, традициям реалиям стран/страны изучаемого языка в рамках тем и ситуаций общения, отвечающих опыту, интересам, психологическим особенностям учащихся основной школы на разных её этапах; формирование умения представлять свою страну, её культуру в условиях межкультурного общения;
- *компенсаторная компетенция* — развитие умений выходить из положения в условиях дефицита языковых средств при получении и передаче информации.

Наряду с иноязычной коммуникативной компетенцией средствами иностранного языка формируются *ключевые универсальные учебные компетенции*, включающие образовательную, ценностно-ориентационную, общекультурную, учебно-познавательную, информационную, социально-трудовую и компетенцию личностного самосовершенствования.

В соответствии с личностно ориентированной парадигмой образования основными подходами к обучению *иностранному языку* признаются компетентностный, системно-деятельностный, межкультурный и коммуникативно-когнитивный. Совокупность перечисленных подходов предполагает возможность реализовать поставленные цели, добиться достижения планируемых результатов в рамках содержания, отобранного для основной школы, использования новых педагогических технологий (дифференциация, индивидуализация, проектная деятельность и др.) и использования современных средств обучения.

МЕСТО УЧЕБНОГО ПРЕДМЕТА В УЧЕБНОМ ПЛАНЕ «ИНОСТРАННЫЙ (НЕМЕЦКИЙ) ЯЗЫК»

Обязательный учебный предмет «Иностранный язык» входит в предметную область «Иностранные языки» и изучается обязательно со 2-го по 11-ый класс. На этапе основного общего образования минимально допустимое количество учебных часов, выделяемых на изучение первого иностранного языка — 3 часа в неделю, что составляет по 102 учебных часов на каждом году обучения с 5 по 9 класс.

СОДЕРЖАНИЕ УЧЕБНОГО ПРЕДМЕТА

5 КЛАСС

КОММУНИКАТИВНЫЕ УМЕНИЯ

Формирование умения общаться в устной и письменной форме, используя рецептивные и продуктивные виды речевой деятельности в рамках тематического содержания речи.

Моя семья. Мои друзья. Семейные праздники: день рождения, Новый год.

Внешность и характер человека/литературного персонажа. Досуг и увлечения/хобби современного подростка (чтение, кино, спорт).

Здоровый образ жизни: режим труда и отдыха, здоровое питание.

Покупки: продукты питания.

Школа, школьная жизнь, школьная форма, изучаемые предметы. Переписка с зарубежными сверстниками.

Каникулы в различное время года. Виды отдыха. Природа: дикие и домашние животные. Погода. Родной город/село. Транспорт.

Родная страна и страна/страны изучаемого языка. Их географическое положение, столицы, достопримечательности, культурные особенности (национальные праздники, традиции, обычаи).

Выдающиеся люди родной страны и страны/стран изучаемого языка: писатели, поэты.

Говорение

Развитие коммуникативных умений *диалогической речи* на базе умений, сформированных в начальной школе:

диалог этикетного характера: начинать, поддерживать и заканчивать разговор (в том числе разговор по телефону); поздравлять с праздником и вежливо реагировать на поздравление; выражать благодарность; вежливо соглашаться на предложение/отказываться от предложения собеседника;

диалог-побуждение к действию: обращаться с просьбой, вежливо соглашаться/не соглашаться выполнить просьбу; приглашать собеседника к совместной деятельности, вежливо соглашаться/не соглашаться на предложение собеседника;

диалог-расспрос: сообщать фактическую информацию, отвечая на вопросы разных видов; запрашивать интересующую информацию.

Вышеперечисленные умения диалогической речи развиваются в стандартных ситуациях неофициального общения в рамках тематического содержания речи, с опорой на речевые ситуации, ключевые слова и/или иллюстрации, фотографии с соблюдением норм речевого этикета, принятых в стране/странах изучаемого языка.

Объём диалога — до 5 реплик со стороны каждого собеседника.

Развитие коммуникативных умений *монологической речи*, на базе умений, сформированных в начальной школе:

- создание устных связных монологических высказываний с использованием основных коммуникативных типов речи:

- описание (предмета, внешности и одежды человека), в том числе характеристика (черты характера реального человека или литературного персонажа);

- повествование/сообщение;

- изложение (пересказ) основного содержания прочитанного текста;

- краткое изложение результатов выполненной проектной работы.

Данные умения монологической речи развиваются в стандартных ситуациях неофициального общения в рамках тематического содержания речи с опорой на ключевые слова, вопросы, план и/или иллюстрации, фотографии.

Объём монологического высказывания — 5-6 фраз.

Аудирование

Развитие коммуникативных умений *аудирования* на базе умений, сформированных в начальной школе:

при непосредственном общении: понимание на слух речи учителя и одноклассников и вербальная/невербальная реакция на услышанное;

при опосредованном общении: дальнейшее развитие умений восприятия и понимания на слух несложных адаптированных аутентичных текстов, содержащих отдельные незнакомые слова, с разной глубиной проникновения в их содержание в зависимости от поставленной коммуникативной задачи: с пониманием основного содержания, с пониманием запрашиваемой информации с опорой и без опоры на иллюстрации.

Аудирование с пониманием основного содержания текста предполагает умение определять основную тему и главные факты/события в воспринимаемом на слух тексте; игнорировать незнакомые слова, несущественные для понимания основного содержания.

Аудирование с пониманием запрашиваемой информации предполагает умение выделять запрашиваемую информацию, представленную в эксплицитной (явной) форме, в воспринимаемом на слух тексте.

Тексты для аудирования: диалог (беседа), высказывания собеседников в ситуациях повседневного общения, рассказ, сообщение информационного характера.

Время звучания текста/текстов для аудирования — до 1 минуты.

Смысловое чтение

Развитие сформированного в начальной школе умения читать про себя и понимать учебные и несложные адаптированные аутентичные тексты разных жанров и стилей, содержащие отдельные незнакомые слова, с различной глубиной проникновения в их содержание в зависимости от поставленной коммуникативной задачи: с пониманием основного содержания, с пониманием запрашиваемой информации.

Чтение с пониманием основного содержания текста предполагает умение определять основную тему и главные факты/события в прочитанном тексте, игнорировать незнакомые слова, несущественные для понимания основного содержания.

Чтение с пониманием запрашиваемой информации предполагает умение находить в прочитанном тексте и понимать запрашиваемую информацию, представленную в эксплицитной (явной) форме.

Чтение несплошных текстов (таблиц) и понимание представленной в них информации.

Тексты для чтения: беседа/диалог, рассказ, сказка, сообщение личного характера, отрывок из статьи научно-популярного характера, сообщение информационного характера, стихотворение; несплошной текст (таблица).

Объём текста/текстов для чтения — 180-200 слов.

Письменная речь

Развитие умений письменной речи на базе умений, сформированных в начальной школе: списывание текста и выписывание из него слов, словосочетаний, предложений в соответствии с решаемой коммуникативной задачей;

написание коротких поздравлений с праздниками (с Новым годом, Рождеством, днём рождения);

заполнение анкет и формуляров, сообщение о себе основных сведений (имя, фамилия, пол, возраст, адрес) в соответствии с нормами, принятыми в стране/странах изучаемого языка;

написание электронного сообщения личного характера: сообщение кратких сведений о себе; оформление обращения, завершающей фразы и подписи в соответствии с нормами неофициального общения, принятыми в стране/странах изучаемого языка. Объём сообщения — до 60 слов.

ЯЗЫКОВЫЕ ЗНАНИЯ И УМЕНИЯ

Фонетическая сторона речи

Различение на слух и адекватное, без ошибок, ведущих к сбою в коммуникации, произнесение слов с соблюдением правильного ударения и фраз с соблюдением их ритмико-интонационных особенностей, в том числе отсутствия фразового ударения на служебных словах; чтение новых слов согласно основным правилам чтения.

Чтение вслух небольших адаптированных аутентичных текстов, построенных на изученном языковом материале, с соблюдением правил чтения и соответствующей интонации, демонстрирующее понимание текста.

Тексты для чтения вслух: беседа/диалог, рассказ, отрывок из статьи научно-популярного характера, сообщение информационного характера.

Объём текста для чтения вслух — до 90 слов.

Графика, орфография и пунктуация

Правильное написание изученных слов.

Правильное использование знаков препинания: точки, вопросительного и восклицательного знаков в конце предложения; запятой при перечислении.

Пунктуационно правильное, в соответствии с нормами речевого этикета, принятыми в стране/странах изучаемого языка, оформление электронного сообщения личного характера.

Лексическая сторона речи

Распознавание в письменном и звучащем тексте и употребление в устной и письменной речи лексических единиц (слов, словосочетаний, речевых клише), обслуживающих ситуации общения в рамках тематического содержания речи, с соблюдением существующей в немецком языке нормы лексической сочетаемости.

Объём изучаемой лексики: 625 лексических единиц для продуктивного использования (включая 500 лексических единиц, изученных в начальной школе) и 675 лексических единиц для рецептивного усвоения (включая 625 лексических единиц продуктивного минимума).

Основные способы словообразования:

а) аффиксация:

образование имён существительных при помощи суффиксов *-er (der Lehrer)*, *-ler (der Sportler)*, *-in (die Lehrerin)*, *-chen (das Tischchen)*;

образование имен прилагательных при помощи суффиксов *-ig (sonnig)*, *-lich (freundlich)*;

образование числительных при помощи суффиксов *-zehn, -zig, -te, -ste (fünfzehn, fünfzig, fünfte, fünfzigste)*;

б) словосложение: образование сложных существительных путём соединения основ существительных (*das Klassenzimmer*).

Синонимы. Интернациональные слова.

Грамматическая сторона речи

Распознавание в письменном и звучащем тексте и употребление в устной и письменной речи изученных морфологических форм и синтаксических конструкций немецкого языка. Различные коммуникативные типы предложений: повествовательные (утвердительные, отрицательные), вопросительные (общий, специальный вопросы), побудительные (в утвердительной и отрицательной форме).

Нераспространённые и распространённые простые предложения: с простым (*Er liest.*) и составным глагольным сказуемым (*Er kann lesen.*), с составным именным сказуемым (*Der Tisch ist blau.*), в том числе с дополнениями в дательном и винительном падежах (*Er liest ein Buch. Sie hilft der Mutter.*).

Побудительные предложения, в том числе в отрицательной форме (*Schreib den Satz! Öffne die Tür nicht!*).

Глаголы в видо-временных формах действительного залога в изъявительном наклонении в Futur I.

Модальный глагол *dürfen* (в Präsens).

Наречия в положительной, сравнительной и превосходной степенях сравнения, образованные по правилу и исключения (*schön — schöner — am schönsten/der, die, das schönste; gut — besser — am besten/der, die, das beste*).

Указательные местоимения (*jener*).

Вопросительные местоимения (*wer, was, wohin, wo, warum*).

Количественные и порядковые числительные (до 100).

СОЦИОКУЛЬТУРНЫЕ ЗНАНИЯ И УМЕНИЯ

Знание и использование социокультурных элементов речевого поведенческого этикета в стране/странах изучаемого языка в рамках тематического содержания (в ситуациях общения, в том числе «В семье», «В школе», «На улице»).

Знание и использование в устной и письменной речи наиболее употребительной тематической фоновой лексики и реалий в рамках отобранного тематического содержания (некоторые национальные праздники, традиции в проведении досуга и питании).

Знание социокультурного портрета родной страны и страны/стран изучаемого языка: знакомство с традициями проведения основных национальных праздников (Рождества, Нового года и т. д.); с особенностями образа жизни и культуры страны/стран изучаемого языка (известных достопримечательностях, выдающихся людях); с доступными в языковом отношении образцами детской поэзии и прозы на немецком языке.

Формирование умений:

писать своё имя и фамилию, а также имена и фамилии своих родственников и друзей на немецком языке;

правильно оформлять свой адрес на немецком языке (в анкете, формуляре);

кратко представлять Россию и страну/страны изучаемого языка;

кратко представлять некоторые культурные явления родной страны и страны/стран изучаемого языка (основные национальные праздники, традиции в проведении досуга и питании).

КОМПЕНСАТОРНЫЕ УМЕНИЯ

Использование при чтении и аудировании языковой, в том числе контекстуальной, догадки.

Использование в качестве опоры при составлении собственных высказываний ключевых слов, плана.

Игнорирование информации, не являющейся необходимой для понимания основного содержания прочитанного/прослушанного текста или для нахождения в тексте запрашиваемой информации.

Сравнение (в том числе установление основания для сравнения) объектов, явлений, процессов, их элементов и основных функций в рамках изученной тематики.

6 КЛАСС

КОММУНИКАТИВНЫЕ УМЕНИЯ

Формирование умения общаться в устной и письменной форме, используя рецептивные и продуктивные виды речевой деятельности в рамках тематического содержания речи.

Взаимоотношения в семье и с друзьями. Семейные праздники.

Внешность и характер человека /литературного персонажа. Досуг и увлечения/хобби современного подростка (чтение, кино, театр, спорт).

Здоровый образ жизни: режим труда и отдыха, фитнес, сбалансированное питание.

Покупки: продукты питания.

Школа, школьная жизнь, изучаемые предметы, любимый предмет, правила поведения в школе.

Переписка с зарубежными сверстниками. Каникулы в различное время года. Виды отдыха. Путешествия по России и зарубежным странам.

Природа: дикие и домашние животные. Климат, погода.

Жизнь в городе и сельской местности. Описание родного города/села. Транспорт.

Родная страна и страна/страны изучаемого языка. Их географическое положение, столицы, население, официальные языки, достопримечательности, культурные особенности (национальные праздники, традиции, обычаи).

Выдающиеся люди родной страны и страны/стран изучаемого языка: писатели, поэты.

Говорение

Развитие коммуникативных умений *диалогической речи*, а именно умений вести:

диалог этикетного характера: начинать, поддерживать и заканчивать разговор, вежливо переспрашивать; поздравлять с праздником, выражать пожелания и вежливо реагировать на поздравление; выражать благодарность; вежливо соглашаться на предложение/отказываться от предложения собеседника;

диалог-побуждение к действию: обращаться с просьбой, вежливо соглашаться/не соглашаться выполнить просьбу; приглашать собеседника к совместной деятельности, вежливо соглашаться/не соглашаться на предложение собеседника, объясняя причину своего решения;

диалог-расспрос: сообщать фактическую информацию, отвечая на вопросы разных видов; выражать своё отношение к обсуждаемым фактам и событиям; запрашивать интересующую информацию; переходить с позиции спрашивающего на позицию отвечающего и наоборот.

Вышеперечисленные умения диалогической речи развиваются в стандартных ситуациях неофициального общения в рамках тематического содержания речи с опорой на речевые ситуации, ключевые слова, и/или иллюстрации, фотографии с соблюдением норм речевого этикета, принятых в стране/ странах изучаемого языка.

Объём диалога — до 5 реплик со стороны каждого собеседника.

Развитие коммуникативных умений *монологической речи*:

создание устных связных монологических высказываний с использованием основных коммуникативных типов речи:

описание (предмета, внешности и одежды человека), в том числе характеристика (черты характера реального человека или литературного персонажа);

повествование/сообщение;

изложение (пересказ) основного содержания прочитанного текста;

краткое изложение результатов выполненной проектной работы.

Данные умения монологической речи развиваются в стандартных ситуациях неофициального общения в рамках тематического содержания речи с опорой на ключевые слова, план, вопросы, таблицы и/или с иллюстрации, фотографии.

Объём монологического высказывания — 7-8 фраз.

Аудирование

При непосредственном общении: понимание на слух речи учителя и одноклассников и вербальная/невербальная реакция на услышанное.

При опосредованном общении: дальнейшее развитие восприятия и понимания на слух несложных адаптированных аутентичных аудиотекстов, содержащих отдельные незнакомые слова, с разной глубиной проникновения в их содержание в зависимости от поставленной коммуникативной задачи: с пониманием основного содержания, с пониманием запрашиваемой информации.

Аудирование с пониманием основного содержания текста предполагает умение определять основную тему и главные факты/события в воспринимаемом на слух тексте; игнорировать незнакомые слова, несущественные для понимания основного содержания.

Аудирование с пониманием запрашиваемой информации предполагает умение выделять запрашиваемую информацию, представленную в эксплицитной (явной) форме, в воспринимаемом на слух тексте.

Тексты для аудирования: высказывания собеседников в ситуациях повседневного общения, диалог (беседа), рассказ, сообщение информационного характера.

Время звучания текста/текстов для аудирования — до 1 минуты.

Смысловое чтение

Развитие умения читать про себя и понимать адаптированные аутентичные тексты разных жанров и стилей, содержащие отдельные незнакомые слова, с различной глубиной

проникновения в их содержание в зависимости от поставленной коммуникативной задачи: с пониманием основного содержания, с пониманием запрашиваемой информации.

Чтение с пониманием основного содержания текста предполагает умение определять тему/основную мысль, главные факты/события; прогнозировать содержание текста по заголовку/началу текста; игнорировать незнакомые слова, несущественные для понимания основного содержания; понимать интернациональные слова в контексте.

Чтение с пониманием запрашиваемой информации предполагает умение находить в прочитанном тексте и понимать запрашиваемую информацию.

Чтение несплошных текстов (таблиц) и понимание представленной в них информации.

Тексты для чтения: беседа; отрывок из художественного произведения, в том числе рассказ, сказка; отрывок из статьи научно-популярного характера; сообщение информационного характера; сообщение личного характера; объявление; кулинарный рецепт; стихотворение; несплошной текст (таблица).

Объём текста/текстов для чтения — 250-300 слов.

Письменная речь

Развитие умений письменной речи:

списывание текста и выписывание из него слов, словосочетаний, предложений в соответствии с решаемой коммуникативной задачей;

заполнение анкет и формуляров, сообщать о себе основные сведения (имя, фамилия, пол, возраст, гражданство, адрес) в соответствии с нормами, принятыми в немецкоговорящих странах;

написание электронного сообщения личного характера: сообщать краткие сведения о себе; расспрашивать друга/подругу по переписке о его/её увлечениях; выражать благодарность, извинение; оформлять обращение, завершающую фразу и подпись в соответствии с нормами неофициального общения, принятыми в стране/странах изучаемого языка. Объём письма — до 70 слов;

создание небольшого письменного высказывания с опорой на образец, план, иллюстрацию. Объём письменного высказывания — до 70 слов.

ЯЗЫКОВЫЕ ЗНАНИЯ И УМЕНИЯ

Фонетическая сторона речи

Различение на слух и адекватное, без фонематических ошибок, ведущих к сбою в коммуникации, произнесение слов с соблюдением правильного ударения и фраз с соблюдением их ритмико-интонационных особенностей, в том числе отсутствия фразового ударения на служебных словах; чтение новых слов согласно основным правилам чтения.

Чтение вслух небольших адаптированных аутентичных текстов, построенных на изученном языковом материале, с соблюдением правил чтения и соответствующей интонации, демонстрирующих понимание текста.

Тексты для чтения вслух: сообщение информационного характера, отрывок из статьи научно-популярного характера, рассказ, диалог (беседа).

Объём текста для чтения вслух — до 95 слов.

Графика, орфография и пунктуация

Правильное написание изученных слов.

Правильное использование знаков препинания: точки, вопросительного и восклицательного знаков в конце предложения; запятой при перечислении.

Пунктуационно правильное, в соответствии с нормами речевого этикета, принятыми в стране/странах изучаемого языка, оформление электронного сообщения личного характера.

Лексическая сторона речи

Распознавание в письменном и звучащем тексте и употребление в устной и письменной речи лексических единиц (слов, словосочетаний, речевых клише), обслуживающих

ситуации общения в рамках тематического содержания речи, с соблюдением существующей в немецком языке нормы лексической сочетаемости.

Объём около 750 лексических единиц для продуктивного использования (включая 650 лексических единиц, изученных ранее) и около 800 лексических единиц для рецептивного усвоения (включая 750 лексических единиц продуктивного минимума).

Основные способы словообразования:

а) аффиксация:

образование имён существительных при помощи суффиксов *-keit*, (*die Möglichkeit*), *-heit* (*die Schönheit*), *-ung* (*die Erzählung*);

образование имен прилагательных при помощи суффикса *-isch* (*dramatisch*);

образование имён прилагательных и наречий при помощи отрицательного префикса *un-*;

б) конверсия: образование имён существительных от глагола (*das Lesen*);

в) словосложение: образование сложных существительных путём соединения глагола и существительного (*der Schreibtisch*).

Грамматическая сторона речи

Распознавание в письменном и звучащем тексте и употребление в устной и письменной речи изученных морфологических форм и синтаксических конструкций немецкого языка. Различные коммуникативные типы предложений: повествовательные (утвердительные, отрицательные), вопросительные (общий, специальный вопросы), побудительные (в утвердительной и отрицательной форме).

Сложносочинённые предложения с союзом *denn*.

Глаголы в видовременных формах действительного залога в изъявительном наклонении в *Präteritum*.

Глаголы с отделяемыми и неотделяемыми приставками. Глаголы с возвратным местоимением *sich*.

Глаголы *sitzen — setzen, liegen — legen, stehen — stellen, hängen*.

Модальный глагол *sollen* (в *Präsens*).

Склонение имён существительных в единственном и множественном числе в родительном падеже.

Личные местоимения в винительном и дательном падежах (в некоторых речевых образцах).

Вопросительное местоимение (*welch-*).

Числительные для обозначения дат и больших чисел (100-1000).

Предлоги, требующие дательного падежа при ответе на вопрос *Wo?* и винительного при ответе на вопрос *Wohin?*

СОЦИОКУЛЬТУРНЫЕ ЗНАНИЯ И УМЕНИЯ

Знание и использование отдельных социокультурных элементов речевого поведенческого этикета в стране/странах изучаемого языка в рамках тематического содержания речи (в ситуациях общения, в том числе «Дома», «В магазине»).

Знание и использование в устной и письменной речи наиболее употребительной тематической фоновой лексики и реалий в рамках тематического содержания (некоторые национальные праздники, традиции в питании и проведении досуга, этикетные особенности посещения гостей).

Знание социокультурного портрета родной страны и страны/стран изучаемого языка: знакомство с государственной символикой (флагом), некоторыми национальными символами; традициями проведения основных национальных праздников (Рождества, Нового года, Дня матери и т. д.); с особенностями образа жизни и культуры страны/стран изучаемого языка (известными достопримечательностями, некоторыми выдающимися людьми); с доступными в языковом отношении образцами детской поэзии и прозы на немецком языке.

Развитие умений:

писать своё имя и фамилию, а также имена и фамилии своих родственников и друзей на немецком языке;

правильно оформлять свой адрес на немецком языке (в анкете, формуляре);

кратко представлять Россию и страну/страны изучаемого языка;

кратко представлять некоторые культурные явления родной страны и страны/стран изучаемого языка (основные национальные праздники, традиции в проведении досуга и питании); наиболее известные достопримечательности;

кратко рассказывать о выдающихся людях родной страны и страны/стран изучаемого языка (учёных, писателях, поэтах).

КОМПЕНСАТОРНЫЕ УМЕНИЯ

Использование при чтении и аудировании языковой догадки, в том числе контекстуальной.

Использование в качестве опоры при составлении собственных высказываний ключевых слов, плана.

Игнорирование информации, не являющейся необходимой для понимания основного содержания прочитанного/прослушанного текста или для нахождения в тексте запрашиваемой информации.

Сравнение (в том числе установление основания для сравнения) объектов, явлений, процессов, их элементов и основных функций в рамках изученной тематики.

7 КЛАСС

КОММУНИКАТИВНЫЕ УМЕНИЯ

Формирование умения общаться в устной и письменной форме, используя рецептивные и продуктивные виды речевой деятельности в рамках тематического содержания речи.

Взаимоотношения в семье и с друзьями. Семейные праздники. Обязанности по дому.

Внешность и характер человека/литературного персонажа. Досуг и увлечения/хобби современного подростка (чтение, кино, театр, музей, спорт, музыка).

Здоровый образ жизни: режим труда и отдыха, фитнес, сбалансированное питание. Посещение врача.

Покупки: продукты питания.

Школа, школьная жизнь, изучаемые предметы, любимый предмет, правила поведения в школе. Переписка с зарубежными сверстниками.

Каникулы в различное время года. Виды отдыха. Путешествия по России и зарубежным странам.

Природа: дикие и домашние животные. Проблемы экологии. Климат, погода.

Жизнь в городе и сельской местности. Описание родного города/села. Транспорт.

Средства массовой информации (телевидение, журналы, Интернет).

Родная страна и страна/страны изучаемого языка. Их географическое положение, столицы, население, официальные языки, достопримечательности, культурные особенности (национальные праздники, традиции, обычаи).

Выдающиеся люди родной страны и страны/стран изучаемого языка: учёные, писатели, поэты, спортсмены.

Говорение

Развитие коммуникативных умений *диалогической речи*, а именно умений вести диалог этикетного характера, диалог-побуждение к действию, диалог-расспрос, комбинированный диалог, включающий различные виды диалогов:

диалог этикетного характера — начинать, поддерживать и заканчивать разговор, вежливо переспрашивать; поздравлять с праздником, выражать пожелания и вежливо реагировать на поздравление; выражать благодарность; вежливо соглашаться на предложение/отказываться от предложения собеседника;

диалог-побуждение к действию — обращаться с просьбой, вежливо соглашаться/не соглашаться выполнить просьбу; приглашать собеседника к совместной деятельности, вежливо соглашаться/не соглашаться на предложение собеседника, объясняя причину своего решения;

диалог-расспрос — сообщать фактическую информацию, отвечая на вопросы разных видов; выражать своё отношение к обсуждаемым фактам и событиям; запрашивать интересующую информацию; переходить с позиции спрашивающего на позицию отвечающего и наоборот.

Названные умения диалогической речи развиваются в стандартных ситуациях неофициального общения в рамках тематического содержания речи с использованием ключевых слов, речевых ситуаций и/или иллюстраций, фотографий, с соблюдением норм речевого этикета, принятых в стране/странах изучаемого языка.

Объём диалога — до 6 реплик со стороны каждого собеседника.

Развитие коммуникативных умений *монологической речи*:

создание устных связных монологических высказываний с использованием основных коммуникативных типов речи:

- описание (предмета, местности, внешности и одежды человека), в том числе характеристика (черты характера реального человека или литературного персонажа);
- повествование/сообщение;
- изложение (пересказ) основного содержания прочитанного/прослушанного текста;
- краткое изложение результатов выполненной проектной работы.

Данные умения монологической речи развиваются в стандартных ситуациях неофициального общения в рамках тематического содержания речи с опорой на ключевые слова, план, вопросы и/или иллюстрации, фотографии, таблицы.

Объём монологического высказывания — 8-9 фраз.

Аудирование

При непосредственном общении: понимание на слух речи учителя и одноклассников и вербальная/невербальная реакция на услышанное.

При опосредованном общении: дальнейшее развитие восприятия и понимания на слух несложных аутентичных текстов, содержащих отдельные незнакомые слова, с разной глубиной проникновения в их содержание в зависимости от поставленной коммуникативной задачи: с пониманием основного содержания; с пониманием запрашиваемой информации.

Аудирование с пониманием основного содержания текста предполагает умение определять основную тему/идею и главные факты/события в воспринимаемом на слух тексте; игнорировать незнакомые слова, не существенные для понимания основного содержания.

Аудирование с пониманием запрашиваемой информации, предполагает умение выделять запрашиваемую информацию, представленную в эксплицитной (явной) форме, в воспринимаемом на слух тексте.

Тексты для аудирования: диалог (беседа), высказывания собеседников в ситуациях повседневного общения, рассказ, сообщение информационного характера.

Время звучания текста/текстов для аудирования — до 1,5 минут.

Смысловое чтение

Развитие умения читать про себя и понимать несложные аутентичные тексты разных жанров и стилей, содержащие отдельные незнакомые слова, с различной глубиной проникновения в их содержание в зависимости от поставленной коммуникативной задачи: с пониманием основного содержания; с пониманием нужной/запрашиваемой информации, с полным пониманием содержания текста.

Чтение с пониманием основного содержания текста предполагает умение определять тему/основную мысль, главные факты/события; прогнозировать содержание текста по заголовку/началу текста; последовательность главных фактов/ событий; умение игнорировать незнакомые слова, несущественные для понимания основного содержания; понимать интернациональные слова.

Чтение с пониманием нужной/запрашиваемой информации предполагает умение находить в прочитанном тексте и понимать запрашиваемую информацию.

Чтение с полным пониманием предполагает полное и точное понимание информации, представленной в тексте в эксплицитной (явной) форме.

Чтение несплошных текстов (таблиц, диаграмм) и понимание представленной в них информации.

Тексты для чтения: интервью; диалог (беседа); отрывок из художественного произведения, в том числе рассказа; отрывок из статьи научно-популярного характера; сообщение информационного характера; объявление; кулинарный рецепт; сообщение личного характера; стихотворение; несплошной текст (таблица, диаграмма).

Объём текста/текстов для чтения — до 350 слов.

Письменная речь

Развитие умений письменной речи:

списывание текста и выписывание из него слов, словосочетаний, предложений в соответствии с решаемой коммуникативной задачей; составление плана прочитанного текста;

заполнение анкет и формуляров: сообщать о себе основные сведения (имя, фамилия, пол, возраст, гражданство, адрес, увлечения) в соответствии с нормами, принятыми в стране/странах изучаемого языка;

написание электронного сообщения личного характера: сообщать краткие сведения о себе, расспрашивать друга/подругу по переписке о его/её увлечениях, выражать благодарность, извинения, просьбу; оформлять обращение, завершающую фразу и подпись в соответствии с нормами неофициального общения, принятыми в стране/странах изучаемого языка. Объём письма — до 90 слов;

создание небольшого письменного высказывания с опорой на образец, план, таблицу. Объём письменного высказывания — до 90 слов.

ЯЗЫКОВЫЕ ЗНАНИЯ И УМЕНИЯ

Фонетическая сторона речи

Различение на слух и адекватное, без фонематических ошибок, ведущих к сбою в коммуникации, произнесение слов с соблюдением правильного ударения и фраз с соблюдением их ритмико-интонационных особенностей, в том числе отсутствия фразового ударения на служебных словах; чтение новых слов согласно основным правилам чтения.

Чтение вслух небольших аутентичных текстов, построенных на изученном языковом материале, с соблюдением правил чтения и соответствующей интонации, демонстрирующих понимание текста.

Тексты для чтения вслух: диалог (беседа), рассказ, сообщение информационного характера, отрывок из статьи научно-популярного характера.

Объём текста для чтения вслух — до 100 слов.

Графика, орфография и пунктуация

Правильное написание изученных слов.

Правильное использование знаков препинания: точки, вопросительного и восклицательного знаков в конце предложения; запятой при перечислении.

Пунктуационно правильное, в соответствии с нормами речевого этикета, принятыми в стране/странах изучаемого языка, оформление электронного сообщения личного характера.

Лексическая сторона речи

Распознавание в письменном и звучащем тексте и употребление в устной и письменной речи лексических единиц (слов, словосочетаний, речевых клише), обслуживающих ситуации общения в рамках тематического содержания речи, с соблюдением существующей в немецком языке нормы лексической сочетаемости.

Объём — 900 лексических единиц для продуктивного использования (включая 750 лексических единиц, изученных ранее) и 1000 лексических единиц для рецептивного усвоения (включая 900 лексических единиц продуктивного минимума).

Основные способы словообразования:

а) аффиксация:

образование глаголов при помощи суффикса *-ieren* (*interessieren*);

образование имен существительных при помощи суффиксов *-schaft* (*die Freundschaft*), *-tion* (*die Organisation*), префикса *un-* (*das Unglück*);

б) конверсия: имён существительных от прилагательных (*das Grün*);

в) словосложение: образование сложных существительных путём соединения прилагательного и существительного (*die Kleinstadt*).

Многозначные лексические единицы. Синонимы. Антонимы.

Различные средства связи в тексте для обеспечения его целостности (*zuerst, denn, zum Schluss usw.*).

Грамматическая сторона речи

Распознавание в письменном и звучащем тексте и употребление в устной и письменной речи изученных морфологических форм и синтаксических конструкций немецкого языка.

Различные коммуникативные типы предложений: повествовательные (утвердительные, отрицательные), вопросительные (общий, специальный вопросы), побудительные (в утвердительной и отрицательной форме).

Сложносочинённые предложения с наречием *darum*.

Сложноподчинённые предложения: дополнительные (с союзом *dass*), причины (с союзом *weil*), условия (с союзом *wenn*).

Предложения с глаголами, требующими употребления после них частицы *zu* и инфинитива.

Предложения с неопределённо-личным местоимением *man*, в том числе с модальными глаголами (*Man spricht Deutsch. Man darf hier Ball spielen.*).

Модальные глаголы в *Präteritum*. Отрицания *kein, nicht, doch*.

Числительные для обозначения дат и больших чисел (до 1 000 000).

СОЦИОКУЛЬТУРНЫЕ ЗНАНИЯ И УМЕНИЯ

Знание и использование отдельных социокультурных элементов речевого поведенческого этикета в стране/странах изучаемого языка в рамках тематического содержания (в ситуациях общения, в том числе «В городе», «Проведение досуга», «Во время путешествия»).

Знание и использование в устной и письменной речи наиболее употребительной тематической фоновой лексики и реалий в рамках отобранного тематического содержания (основные национальные праздники, традиции в питании и проведении досуга, система образования).

Социокультурный портрет родной страны и страны/стран изучаемого языка: знакомство с традициями проведения основных национальных праздников (Рождества, Нового года, Дня матери и т. д.); с особенностями образа жизни и культуры страны/стран изучаемого языка (известными достопримечательностями; некоторыми выдающимися людьми); с доступными в языковом отношении образцами поэзии и прозы для подростков на немецком языке.

Развитие умений:

писать своё имя и фамилию, а также имена и фамилии своих родственников и друзей на немецком языке;

правильно оформлять свой адрес на немецком языке (в анкете);

правильно оформлять электронное сообщение личного характера в соответствии с нормами неофициального общения, принятыми в стране/странах изучаемого языка;

кратко представлять Россию и страну/страны изучаемого языка;

кратко представлять некоторые культурные явления родной страны и страны/стран изучаемого языка (основные национальные праздники, традиции в проведении досуга и питании); наиболее известные достопримечательности;

кратко рассказывать о выдающихся людях родной страны и страны/стран изучаемого языка (учёных, писателях, поэтах, спортсменах).

КОМПЕНСАТОРНЫЕ УМЕНИЯ

Использование при чтении и аудировании языковой, в том числе контекстуальной, догадки; при непосредственном общении догадываться о значении незнакомых слов с помощью используемых собеседником жестов и мимики.

Переспрашивание, просьба повторить, уточняя значение незнакомых слов.

Использование в качестве опоры при составлении собственных высказываний ключевых слов, плана.

Игнорирование информации, не являющейся необходимой для понимания основного содержания прочитанного/прослушанного текста или для нахождения в тексте запрашиваемой информации.

Сравнение (в том числе установление основания для сравнения) объектов, явлений, процессов, их элементов и основных функций в рамках изученной тематики.

8 КЛАСС

КОММУНИКАТИВНЫЕ УМЕНИЯ

Формирование умения общаться в устной и письменной форме, используя рецептивные и продуктивные виды речевой деятельности в рамках тематического содержания речи.

Взаимоотношения в семье и с друзьями.

Внешность и характер человека/литературного персонажа.

Досуг и увлечения/хобби современного подростка (чтение, кино, театр, музей, спорт, музыка).

Здоровый образ жизни: режим труда и отдыха, фитнес, сбалансированное питание. Посещение врача.

Покупки: одежда, обувь и продукты питания. Карманные деньги.

Школа, школьная жизнь, школьная форма, изучаемые предметы и отношение к ним. Посещение школьной библиотеки/ресурсного центра. Переписка с зарубежными сверстниками.

Виды отдыха в различное время года. Путешествия по России и зарубежным странам.

Природа: флора и фауна. Климат, погода.

Условия проживания в городской/сельской местности. Транспорт.

Средства массовой информации (телевидение, радио, пресса, Интернет).

Родная страна и страна/страны изучаемого языка. Их географическое положение, столицы, население, официальные языки, достопримечательности, культурные особенности (национальные праздники, традиции, обычаи).

Выдающиеся люди родной страны и страны/стран изучаемого языка: писатели, художники, музыканты.

Говорение

Развитие коммуникативных умений *диалогической речи*, а именно умений вести разные виды диалогов (диалог этикетного характера, диалог-побуждение к действию, диалог-расспрос; комбинированный диалог, включающий различные виды диалогов):

диалог этикетного характера — начинать, поддерживать и заканчивать разговор, вежливо переспрашивать; поздравлять с праздником, выражать пожелания и вежливо реагировать на поздравление; выражать благодарность; вежливо соглашаться на предложение/отказываться от предложения собеседника;

диалог-побуждение к действию — обращаться с просьбой, вежливо соглашаться/не соглашаться выполнить просьбу; приглашать собеседника к совместной деятельности, вежливо соглашаться/не соглашаться на предложение собеседника, объясняя причину своего решения;

диалог-расспрос — сообщать фактическую информацию, отвечая на вопросы разных видов; выражать своё отношение к обсуждаемым фактам и событиям; запрашивать интересующую информацию; переходить с позиции спрашивающего на позицию отвечающего и наоборот.

Названные умения диалогической речи развиваются в стандартных ситуациях неофициального общения в рамках тематического содержания речи с использованием ключевых слов, речевых ситуаций и/или иллюстраций, фотографий с соблюдением нормы речевого этикета, принятых в стране/странах изучаемого языка.

Объём диалога — до 7 реплик со стороны каждого собеседника.

Развитие коммуникативных умений *монологической речи*: создание устных связных монологических высказываний с использованием основных коммуникативных типов речи:

описание (предмета, местности, внешности и одежды человека), в том числе характеристика (черты характера реального человека или литературного персонажа);

повествование/сообщение;

выражение и аргументирование своего мнения по отношению к услышанному/прочитанному;

изложение (пересказ) основного содержания прочитанного/прослушанного текста;

составление рассказа по картинкам;

изложение результатов выполненной проектной работы.

Данные умения монологической речи развиваются в стандартных ситуациях неофициального общения в рамках тематического содержания речи с опорой на вопросы, ключевые слова, план и/или иллюстрации, фотографии, таблицы.

Объём монологического высказывания — 9-10 фраз.

Аудирование

При непосредственном общении: понимание на слух речи учителя и одноклассников и вербальная/невербальная реакция на услышанное; использовать переспрос или просьбу повторить для уточнения отдельных деталей.

При опосредованном общении: дальнейшее развитие восприятия и понимания на слух несложных аутентичных текстов, содержащих отдельные неизученные языковые явления, с разной глубиной проникновения в их содержание в зависимости от поставленной коммуникативной задачи: с пониманием основного содержания; с пониманием нужной/интересующей/запрашиваемой информации.

Аудирование с пониманием основного содержания текста предполагает умение определять основную тему/идею и главные факты/события в воспринимаемом на слух тексте, отделять главную информацию от второстепенной, прогнозировать содержание текста по началу сообщения; игнорировать незнакомые слова, не существенные для понимания основного содержания.

Аудирование с пониманием нужной/интересующей/запрашиваемой информации предполагает умение выделять нужную/интересующую/запрашиваемую информацию, представленную в эксплицитной (явной) форме, в воспринимаемом на слух тексте.

Тексты для аудирования: диалог (беседа), высказывания собеседников в ситуациях повседневного общения, рассказ, сообщение информационного характера.

Время звучания текста/текстов для аудирования — до 2 минут.

Смысловое чтение

Развитие умения читать про себя и понимать несложные аутентичные тексты разных жанров и стилей, содержащие отдельные неизученные языковые явления, с различной глубиной проникновения в их содержание в зависимости от поставленной коммуникативной задачи: с пониманием основного содержания; с пониманием нужной/интересующей/запрашиваемой информации; с полным пониманием содержания.

Чтение *с пониманием основного содержания текста* предполагает умения: определять тему/основную мысль, выделять главные факты/события (опуская второстепенные); прогнозировать содержание текста по заголовку/началу текста; определять логическую последовательность главных фактов, событий; игнорировать незнакомые слова, несущественные для понимания основного содержания; понимать интернациональные слова.

Чтение *с пониманием нужной/интересующей/запрашиваемой информации* предполагает умение находить в прочитанном тексте и понимать запрашиваемую информацию, представленную в эксплицитной (явной) форме; оценивать найденную информацию с точки зрения её значимости для решения коммуникативной задачи.

Чтение несплошных текстов (таблиц, диаграмм, схем) и понимание представленной в них информации.

Чтение *с полным пониманием содержания* несложных аутентичных текстов, содержащих отдельные неизученные языковые явления. В ходе чтения с полным пониманием формируются и развиваются умения полно и точно понимать текст на основе его информационной переработки (смыслового и структурного анализа отдельных частей текста, выборочного перевода). В ходе чтения с полным пониманием формируются и развиваются умения устанавливать причинно-следственную взаимосвязь изложенных в тексте фактов и событий, восстанавливать текст из разрозненных абзацев.

Тексты для чтения: интервью, диалог (беседа), рассказ, отрывок из художественного произведения, отрывок из статьи научно-популярного характера, сообщение информационного характера, объявление, кулинарный рецепт, меню, электронное сообщение личного характера, стихотворение.

Объём текста/текстов для чтения — 350-500 слов.

Письменная речь

Развитие умений письменной речи:

составление плана/тезисов устного или письменного сообщения;

заполнение анкет и формуляров: сообщать о себе основные сведения (имя, фамилия, пол, возраст, гражданство, адрес, увлечения) в соответствии с нормами, принятыми в стране/странах изучаемого языка;

написание электронного сообщения личного характера: сообщать краткие сведения о себе, излагать различные события, делиться впечатлениями, выражать благодарность/извинения/просьбу, запрашивать интересующую информацию; оформлять обращение, завершающую фразу и подпись в соответствии с нормами неофициального общения, принятыми в стране/странах изучаемого языка. Объём письма — до 110 слов;

создание небольшого письменного высказывания с опорой на образец, план, таблицу и/или прочитанный/прослушанный текст. Объём письменного высказывания — до 110 слов.

ЯЗЫКОВЫЕ ЗНАНИЯ И УМЕНИЯ

Фонетическая сторона речи

Различение на слух и адекватное, без фонематических ошибок, ведущих к сбою в коммуникации, произнесение слов с соблюдением правильного ударения и фраз с соблюдением их ритмико-интонационных особенностей, в том числе отсутствия фразового ударения на служебных словах; чтение новых слов согласно основным правилам чтения.

Чтение вслух небольших аутентичных текстов, построенных на изученном языковом материале, с соблюдением правил чтения и соответствующей интонации, демонстрирующих понимание текста.

Тексты для чтения вслух: сообщение информационного характера, отрывок из статьи научно-популярного характера, рассказ, диалог (беседа).

Объём текста для чтения вслух — до 110 слов.

Графика, орфография и пунктуация

Правильное написание изученных слов.

Правильное использование знаков препинания: точки, вопросительного и восклицательного знаков в конце предложения; запятой при перечислении.

Пунктуационно правильно, в соответствии с нормами речевого этикета, принятыми в стране/странах изучаемого языка, оформлять электронное сообщение личного характера.

Лексическая сторона речи

Распознавание в письменном и звучащем тексте и употребление в устной и письменной речи лексических единиц (слов, словосочетаний, речевых клише), обслуживающих ситуации общения в рамках тематического содержания речи, с соблюдением существующей в немецком языке нормы лексической сочетаемости.

Объём — 1050 лексических единиц для продуктивного использования (включая лексических единиц, изученных ранее) и 1250 лексических единиц для рецептивного усвоения (включая 1050 лексических единиц продуктивного минимума).

Основные способы словообразования:

а) аффиксация:

образование имён существительных при помощи суффикса *-ik* (*Grammatik*);

образование имён прилагательных при помощи суффикса *-los* (*geschmacklos*);

б) словосложение: образование сложных прилагательных путём соединения двух прилагательных (*dunkelblau*).

Многозначные лексические единицы. Синонимы. Антонимы.

Различные средства связи в тексте для обеспечения его целостности (*zuerst, denn, zum Schluss usw.*).

Грамматическая сторона речи

Распознавание в письменном и звучащем тексте и употребление в устной и письменной речи изученных морфологических форм и синтаксических конструкций немецкого языка.

Различные коммуникативные типы предложений: повествовательные (утвердительные, отрицательные), вопросительные (общий, специальный вопросы), побудительные (в утвердительной и отрицательной форме).

Сложноподчинённые предложения времени с союзами *wenn, als*.

Глаголы в видовременных формах страдательного наклонения (*Präsens, Präteritum*).

Наиболее распространённые глаголы с управлением и местоимённые наречия.

Склонение прилагательных.

Предлоги, используемые с дательным падежом. Предлоги, используемые с винительным падежом.

СОЦИОКУЛЬТУРНЫЕ ЗНАНИЯ И УМЕНИЯ

Осуществление межличностного и межкультурного общения с использованием знаний о национально-культурных особенностях своей страны и страны/стран изучаемого языка,

основных социокультурных элементов речевого поведенческого этикета в немецкоязычной среде; знание и использование в устной и письменной речи наиболее употребительной тематической фоновой лексики и реалий в рамках тематического содержания.

Понимание речевых различий в ситуациях официального и неофициального общения в рамках отобранного тематического содержания и использование лексико-грамматических средств с их учётом.

Соблюдение нормы вежливости в межкультурном общении. Знание социокультурного портрета родной страны и страны/стран изучаемого языка: символики, достопримечательностей, культурных особенностей (национальные праздники, традиции), образцы поэзии и прозы, доступные в языковом отношении.

Развитие умений:

кратко представлять Россию и страну/страны изучаемого языка;

кратко представлять некоторые культурные явления родной страны и страны/стран изучаемого языка;

кратко рассказывать о некоторых выдающихся людях родной страны и страны/стран изучаемого языка (ученых, писателях, поэтах, художниках, музыкантах, спортсменах и т. д.);

оказывать помощь зарубежным гостям в ситуациях повседневного общения (объяснить местонахождение объекта, сообщить возможный маршрут и т. д.).

КОМПЕНСАТОРНЫЕ УМЕНИЯ

Использование при чтении и аудировании языковой, в том числе контекстуальной, догадки; использовать при говорении и письме перифраз/толкование, синонимические средства, описание предмета вместо его названия; при непосредственном общении догадываться о значении незнакомых слов с помощью используемых собеседником жестов и мимики.

Переспрашивать, просить повторить, уточняя значения незнакомых слов.

Использование в качестве опоры при составлении собственных высказываний ключевых слов, плана.

Игнорирование информации, не являющейся необходимой для понимания основного содержания прочитанного/прослушанного текста или для нахождения в тексте запрашиваемой информации.

Сравнение (в том числе установление основания для сравнения) объектов, явлений, процессов, их элементов и основных функций в рамках изученной тематики.

9 КЛАСС

КОММУНИКАТИВНЫЕ УМЕНИЯ

Формирование умения общаться в устной и письменной форме, используя рецептивные и продуктивные виды речевой деятельности в рамках тематического содержания речи.

Взаимоотношения в семье и с друзьями. Конфликты и их решения.

Внешность и характер человека/литературного персонажа. Досуг и увлечения/хобби современного подростка (чтение, кино, театр, музыка, музей, спорт живопись; компьютерные игры). Роль книги в жизни подростка.

Здоровый образ жизни: режим труда и отдыха, фитнес, сбалансированное питание. Посещение врача.

Покупки: одежда, обувь и продукты питания. Карманные деньги. Молодёжная мода.

Школа, школьная жизнь, изучаемые предметы и отношение к ним. Взаимоотношения в школе: проблемы и их решение. Переписка с зарубежными сверстниками.

Виды отдыха в различное время года. Путешествия по России и зарубежным странам. Транспорт.

Природа: флора и фауна. Проблемы экологии. Защита окружающей среды. Климат, погода. Стихийные бедствия.

Средства массовой информации (телевидение, радио, пресса, Интернет).

Родная страна и страна/страны изучаемого языка. Их географическое положение, столицы и крупные города, регионы; население; официальные языки; достопримечательности, культурные особенности (национальные праздники, знаменательные даты, традиции, обычаи); страницы истории.

Выдающиеся люди родной страны и страны/стран изучаемого языка, их вклад в науку и мировую культуру: государственные деятели, учёные, писатели, поэты, художники, музыканты, спортсмены.

Говорение

Развитие коммуникативных умений *диалогической речи*, а именно умений вести комбинированный диалог, включающий различные виды диалогов (этикетный диалог, диалог-побуждение к действию, диалог-расспрос); диалог-обмен мнениями:

диалог этикетного характера — начинать, поддерживать и заканчивать разговор, вежливо переспрашивать; поздравлять с праздником, выражать пожелания и вежливо реагировать на поздравление; выражать благодарность; вежливо соглашаться на предложение/отказываться от предложения собеседника;

диалог-побуждение к действию — обращаться с просьбой, вежливо соглашаться/не соглашаться выполнить просьбу; приглашать собеседника к совместной деятельности, вежливо соглашаться/не соглашаться на предложение собеседника, объясняя причину своего решения;

диалог-расспрос — сообщать фактическую информацию, отвечая на вопросы разных видов; выражать своё отношение к обсуждаемым фактам и событиям; запрашивать интересующую информацию; переходить с позиции спрашивающего на позицию отвечающего и наоборот;

диалог-обмен мнениями — выражать свою точку зрения и обосновывать её, высказывать своё согласие/несогласие с точкой зрения собеседника, выражать сомнение, давать эмоциональную оценку обсуждаемым событиям (восхищение, удивление, радость, огорчение и т. д.).

Названные умения диалогической речи развиваются в стандартных ситуациях неофициального общения в рамках тематического содержания речи с использованием ключевых слов, речевых ситуаций и/или иллюстраций, фотографий или без опор с соблюдением нормы речевого этикета, принятых в стране/странах изучаемого языка.

Объём диалога — до 8 реплик со стороны каждого собеседника в рамках комбинированного диалога; до 6 реплик со стороны каждого собеседника в рамках диалога-обмена мнениями.

Развитие коммуникативных умений *монологической речи* — создание устных связных монологических высказываний с использованием основных коммуникативных типов речи:

описание (предмета, местности, внешности и одежды человека), в том числе характеристика (черты характера реального человека или литературного персонажа);

повествование/сообщение; рассуждение;

выражение и краткое аргументирование своего мнения по отношению к услышанному/прочитанному;

изложение (пересказ) основного содержания прочитанного/прослушанного текста с выражением своего отношения к событиям и фактам, изложенным в тексте;

составление рассказа по картинкам;

изложение результатов выполненной проектной работы.

Данные умения монологической речи развиваются в стандартных ситуациях неофициального общения в рамках тематического содержания речи с опорой на вопросы, ключевые слова, план и/или иллюстрации, фотографии, таблицы или без опоры.

Объём монологического высказывания — 10-12 фраз.

Аудирование

При непосредственном общении: понимать на слух речь учителя и одноклассников и вербально/невербально реагировать на услышанное; использовать переспрос или просьбу повторить для уточнения отдельных деталей.

При опосредованном общении: дальнейшее развитие восприятия и понимания на слух несложных аутентичных текстов, содержащих отдельные неизученные языковые явления, с разной глубиной проникновения в их содержание в зависимости от поставленной коммуникативной задачи: с пониманием основного содержания; с пониманием нужной/интересующей/ запрашиваемой информации.

Аудирование с пониманием основного содержания текста предполагает умение определять основную тему/идею и главные факты/события в воспринимаемом на слух тексте, отделять главную информацию от второстепенной, прогнозировать содержание текста по началу сообщения; игнорировать незнакомые слова, не существенные для понимания основного содержания.

Аудирование с пониманием нужной/интересующей/запрашиваемой информации предполагает умение выделять нужную/интересующую/запрашиваемую информацию, представленную в эксплицитной (явной) форме в воспринимаемом на слух тексте.

Тексты для аудирования: диалог (беседа), высказывания собеседников в ситуациях повседневного общения, рассказ, сообщение информационного характера.

Языковая сложность текстов для аудирования должна соответствовать базовому уровню (A2 — допороговому уровню по общеевропейской шкале).

Время звучания текста/текстов для аудирования — до 2 минут.

Смысловое чтение

Развитие умения читать про себя и понимать несложные аутентичные тексты разных жанров и стилей, содержащие отдельные неизученные языковые явления, с различной глубиной проникновения в их содержание в зависимости от поставленной коммуникативной задачи: с пониманием основного содержания; с пониманием нужной/интересующей/запрашиваемой информации; с полным пониманием.

Чтение с пониманием основного содержания текста предполагает умения: определять тему/основную мысль, выделять главные факты/события (опуская второстепенные); прогнозировать содержание текста по заголовку/началу текста; определять логическую последовательность главных фактов, событий; разбивать текст на относительно самостоятельные смысловые части; озаглавливать текст/его отдельные части; игнорировать незнакомые слова, несущественные для понимания основного содержания; понимать интернациональные слова.

Чтение с пониманием нужной/интересующей/запрашиваемой информации предполагает умение находить в прочитанном тексте и понимать запрашиваемую информацию, представленную в эксплицитной (явной) и имплицитной форме (неявной) форме; оценивать найденную информацию с точки зрения её значимости для решения коммуникативной задачи.

Чтение несплошных текстов (таблиц, диаграмм, схем) и понимание представленной в них информации.

Чтение с полным пониманием содержания несложных аутентичных текстов, содержащих отдельные неизученные языковые явления. В ходе чтения с полным пониманием формируются и развиваются умения полно и точно понимать текст на основе его информационной переработки (смыслового и структурного анализа отдельных частей текста, выборочного перевода); устанавливать причинно-следственную взаимосвязь изложенных в тексте фактов и событий, восстанавливать текст из разрозненных абзацев или путём добавления пропущенных фрагментов.

Тексты для чтения: диалог (беседа), интервью, рассказ, отрывок из художественного произведения, статья научно- популярного характера, сообщение информационного характера, объявление, памятка, инструкция, электронное сообщение личного характера, стихотворение; несплошной текст (таблица, диаграмма).

Языковая сложность текстов для чтения должна соответствовать базовому уровню (A2 — допороговому уровню по общеевропейской шкале).

Объём текста/текстов для чтения — 500-600 слов.

Письменная речь

Развитие умений письменной речи:

составление плана/тезисов устного или письменного сообщения;

заполнение анкет и формуляров: сообщать о себе основные сведения (имя, фамилия, пол, возраст, гражданство, адрес, увлечения) в соответствии с нормами, принятыми в стране/странах изучаемого языка;

написание электронного сообщения личного характера: сообщать краткие сведения о себе, излагать различные события, делиться впечатлениями, выразить благодарность/извинения/ просьбу, запрашивать интересующую информацию; оформлять обращение, завершающую фразу и подпись в соответствии с нормами неофициального общения, принятыми в стране/странах изучаемого языка. Объём письма — до 120 слов;

создание небольшого письменного высказывания с опорой на образец, план, таблицу и/или прочитанный/прослушанный текст. Объём письменного высказывания — до 120 слов;

заполнение таблицы с краткой фиксацией содержания прочитанного/прослушанного текста;

преобразование таблицы, схемы в текстовый вариант представления информации;

письменное представление результатов выполненной проектной работы (объём — 100-120 слов).

ЯЗЫКОВЫЕ ЗНАНИЯ И УМЕНИЯ

Фонетическая сторона речи

Различение на слух и адекватное, без фонематических ошибок, ведущих к сбою в коммуникации, произнесение слов с соблюдением правильного ударения и фраз с соблюдением их ритмико-интонационных особенностей, в том числе отсутствия фразового ударения на служебных словах; чтение новых слов согласно основным правилам чтения.

Выражение модального значения, чувства и эмоции. Чтение вслух небольших текстов, построенных на изученном языковом материале, с соблюдением правил чтения и соответствующей интонации, демонстрирующих понимание текста.

Тексты для чтения вслух: сообщение информационного характера, отрывок из статьи научно-популярного характера, рассказ, диалог (беседа).

Объём текста для чтения вслух — до 110 слов.

Графика, орфография и пунктуация

Правильное написание изученных слов.

Правильное использование знаков препинания: точки, вопросительного и восклицательного знаков в конце предложения; запятой при перечислении.

Пунктуационно правильное, в соответствии с нормами речевого этикета, принятыми в стране/странах изучаемого языка, оформление электронного сообщения личного характера.

Лексическая сторона речи

Распознавание в письменном и звучащем тексте и употребление в устной и письменной речи лексических единиц (слов, словосочетаний, речевых клише), обслуживающих ситуации общения в рамках тематического содержания речи, с соблюдением существующей в немецком языке нормы лексической сочетаемости.

Объём — 1200 лексических единиц для продуктивного использования (включая 1050 лексических единиц, изученных ранее) и 1350 лексических единиц для рецептивного усвоения (включая 1200 лексических единиц продуктивного минимума).

Основные способы словообразования:

аффиксация:

образование имён существительных при помощи суффиксов *-ie (die Biologie)*, *-um (das Museum)*;

образование имён прилагательных при помощи суффиксов *-sam (erholsam)*, *-bar (lesbar)*;

Мнозначность лексических единиц. Синонимы. Антонимы. Сокращения и аббревиатуры.

Различные средства связи в тексте для обеспечения его целостности (*zuerst, denn, zum Schluss usw.*).

Грамматическая сторона речи

Распознавание в письменном и звучащем тексте и употребление в устной и письменной речи изученных морфологических форм и синтаксических конструкций немецкого языка.

Различные коммуникативные типы предложений: повествовательные (утвердительные, отрицательные), вопросительные (общий, специальный вопросы), побудительные (в утвердительной и отрицательной форме).

Сложносочинённые предложения с наречием *deshalb*.

Сложноподчинённые предложения: времени с союзом *nachdem*, цели с союзом *damit*.

Формы сослагательного наклонения от глаголов *haben, sein, werden, können, mögen*, сочетание *würde + Infinitiv*.

СОЦИОКУЛЬТУРНЫЕ ЗНАНИЯ И УМЕНИЯ

Осуществление межличностного и межкультурного общения с использованием знаний о национально-культурных особенностях своей страны и страны/стран изучаемого языка, основных социокультурных элементов речевого поведенческого этикета в немецкоязычной среде; знание и использование в устной и письменной речи наиболее употребительной тематической фоновой лексики и реалий в рамках отобранного тематического содержания.

Знание социокультурного портрета родной страны и страны/стран изучаемого языка: символики, достопримечательностей, культурных особенностей (национальные праздники, традиции), образцов поэзии и прозы, доступных в языковом отношении.

Формирование элементарного представления о различных вариантах немецкого языка.

Понимание речевых различий в ситуациях официального и неофициального общения в рамках отобранного тематического содержания и использование лексико-грамматических средств с их учётом.

Соблюдение нормы вежливости в межкультурном общении. Соблюдение норм вежливости в межкультурном общении. Развитие умений:

писать своё имя и фамилию, а также имена и фамилии своих родственников и друзей на немецком языке;

правильно оформлять свой адрес на немецком языке (в анкете);

правильно оформлять электронное сообщение личного характера в соответствии с нормами неофициального общения, принятыми в стране/странах изучаемого языка;

кратко представлять Россию и страну/страны изучаемого языка;

кратко представлять некоторые культурные явления родной страны и страны/стран изучаемого языка (основные национальные праздники, традиции в проведении досуга и в питании, достопримечательности);

кратко рассказывать о некоторых выдающихся людях родной страны и страны/стран изучаемого языка (учёных, писателях, поэтах, художниках, композиторах, музыкантах, спортсменах и т. д.);

оказывать помощь зарубежным гостям в ситуациях повседневного общения (объяснить местонахождение объекта, сообщить возможный маршрут, уточнить часы работы и т. д.).

КОМПЕНСАТОРНЫЕ УМЕНИЯ

Использование при чтении и аудировании языковой, в том числе контекстуальной, догадки; при говорении и письме перифраз/толкование, синонимические средства, описание предмета вместо его названия; при непосредственном общении догадываться о значении незнакомых слов с помощью используемых собеседником жестов и мимики.

Переспрашивать, просить повторить, уточняя значение незнакомых слов.

Использование в качестве опоры при порождении собственных высказываний ключевых слов, плана.

Игнорирование информации, не являющейся необходимой для понимания основного содержания прочитанного/прослушанного текста или для нахождения в тексте запрашиваемой информации.

Сравнение (в том числе установление основания для сравнения) объектов, явлений, процессов, их элементов и основных функций в рамках изученной тематики.

ПЛАНИРУЕМЫЕ ОБРАЗОВАТЕЛЬНЫЕ РЕЗУЛЬТАТЫ

Изучение немецкого языка в основной школе направлено на достижение обучающимися личностных, метапредметных и предметных результатов освоения учебного предмета.

ЛИЧНОСТНЫЕ РЕЗУЛЬТАТЫ

Личностные результаты освоения программы основного общего образования достигаются в единстве учебной и воспитательной деятельности Организации в соответствии с традиционными российскими социокультурными и духовно-нравственными ценностями, принятыми в обществе правилами и нормами поведения, и способствуют процессам самопознания, самовоспитания и саморазвития, формирования внутренней позиции личности.

Личностные результаты освоения программы основного общего образования должны отражать готовность обучающихся руководствоваться системой позитивных ценностных ориентаций и расширение опыта деятельности на ее основе и в процессе реализации основных направлений воспитательной деятельности, в том числе в части:

гражданского воспитания:

готовность к выполнению обязанностей гражданина и реализации его прав, уважение прав, свобод и законных интересов других людей;

активное участие в жизни семьи, Организации, местного сообщества, родного края, страны;

неприятие любых форм экстремизма, дискриминации; понимание роли различных социальных институтов в жизни человека;

представление об основных правах, свободах и обязанностях гражданина, социальных нормах и правилах межличностных отношений в поликультурном и многоконфессиональном обществе;

представление о способах противодействия коррупции; готовность к разнообразной совместной деятельности, стремление к взаимопониманию и взаимопомощи, активное участие в школьном самоуправлении; готовность к участию в гуманитарной деятельности (волонтерство, помощь людям, нуждающимся в ней).

патриотического воспитания:

осознание российской гражданской идентичности в поликультурном и многоконфессиональном обществе, проявление интереса к познанию родного языка, истории, культуры Российской Федерации, своего края, народов России;

ценностное отношение к достижениям своей Родины — России, к науке, искусству, спорту, технологиям, боевым подвигам и трудовым достижениям народа;

уважение к символам России, государственным праздникам, историческому и природному наследию и памятникам, традициям разных народов, проживающих в родной стране.

духовно-нравственного воспитания:

ориентация на моральные ценности и нормы в ситуациях нравственного выбора;
готовность оценивать свое поведение и поступки, поведение и поступки других людей с позиции нравственных и правовых норм с учетом осознания последствий поступков;
активное неприятие асоциальных поступков, свобода и ответственность личности в условиях индивидуального и общественного пространства.

эстетического воспитания:

восприимчивость к разным видам искусства, традициям и творчеству своего и других народов, понимание эмоционального воздействия искусства; осознание важности художественной культуры как средства коммуникации и самовыражения;

понимание ценности отечественного и мирового искусства, роли этнических культурных традиций и народного творчества; стремление к самовыражению в разных видах искусства.

физического воспитания, формирования культуры здоровья и эмоционального благополучия:

осознание ценности жизни;

ответственное отношение к своему здоровью и установка на здоровый образ жизни (здоровое питание, соблюдение гигиенических правил, сбалансированный режим занятий и отдыха, регулярная физическая активность);

осознание последствий и неприятие вредных привычек (употребление алкоголя, наркотиков, курение) и иных форм вреда для физического и психического здоровья;

соблюдение правил безопасности, в том числе навыков безопасного поведения в интернет-среде;

способность адаптироваться к стрессовым ситуациям и меняющимся социальным, информационным и природным условиям, в том числе осмысляя собственный опыт и выстраивая дальнейшие цели;

умение принимать себя и других, не осуждая;

умение осознавать эмоциональное состояние себя и других, умение управлять собственным эмоциональным состоянием;

сформированность навыка рефлексии, признание своего права на ошибку и такого же права другого человека.

трудового воспитания:

установка на активное участие в решении практических задач (в рамках семьи, Организации, города, края) технологической и социальной направленности, способность инициировать, планировать и самостоятельно выполнять такого рода деятельность;

интерес к практическому изучению профессий и труда различного рода, в том числе на основе применения изучаемого предметного знания;

осознание важности обучения на протяжении всей жизни для успешной профессиональной деятельности и развитие необходимых умений для этого;

готовность адаптироваться в профессиональной среде; уважение к труду и результатам трудовой деятельности; осознанный выбор и построение индивидуальной траектории образования и жизненных планов с учетом личных и общественных интересов и потребностей.

экологического воспитания:

ориентация на применение знаний из социальных и естественных наук для решения задач в области окружающей среды, планирования поступков и оценки их возможных последствий для окружающей среды;

повышение уровня экологической культуры, осознание глобального характера экологических проблем и путей их решения;

активное неприятие действий, приносящих вред окружающей среде;

осознание своей роли как гражданина и потребителя в условиях взаимосвязи природной, технологической и социальной сред; готовность к участию в практической деятельности экологической направленности.

ценности научного познания:

ориентация в деятельности на современную систему научных представлений об основных закономерностях развития человека, природы и общества, взаимосвязях человека с природной и социальной средой;

овладение языковой и читательской культурой как средством познания мира;

овладение основными навыками исследовательской деятельности, установка на осмысление опыта, наблюдений, поступков и стремление совершенствовать пути достижения индивидуального и коллективного благополучия.

Личностные результаты, обеспечивающие адаптацию обучающегося к изменяющимся условиям социальной и природной среды, включают:

освоение обучающимися социального опыта, основных социальных ролей, соответствующих ведущей деятельности возраста, норм и правил общественного поведения, форм социальной жизни в группах и сообществах, включая семью, группы, сформированные по профессиональной деятельности, а также в рамках социального взаимодействия с людьми из другой культурной среды;

способность обучающихся во взаимодействии в условиях неопределенности, открытость опыту и знаниям других;

способность действовать в условиях неопределенности, повышать уровень своей компетентности через практическую деятельность, в том числе умение учиться у других людей, осознавать в совместной деятельности новые знания, навыки и компетенции из опыта других;

навык выявления и связывания образов, способность формирования новых знаний, в том числе способность формулировать идеи, понятия, гипотезы об объектах и явлениях, в том числе ранее неизвестных, осознавать дефициты собственных знаний и компетентностей, планировать свое развитие;

умение распознавать конкретные примеры понятия по характерным признакам, выполнять операции в соответствии с определением и простейшими свойствами понятия, конкретизировать понятие примерами, использовать понятие и его свойства при решении задач (далее — оперировать понятиями), а также оперировать терминами и представлениями в области концепции устойчивого развития;

умение анализировать и выявлять взаимосвязи природы, общества и экономики;

умение оценивать свои действия с учетом влияния на окружающую среду, достижений целей и преодоления вызовов, возможных глобальных последствий;

способность обучающихся осознавать стрессовую ситуацию,

оценивать происходящие изменения и их последствия; воспринимать стрессовую ситуацию как вызов, требующий контрмер;

оценивать ситуацию стресса, корректировать принимаемые решения и действия;

формулировать и оценивать риски и последствия, формировать опыт, уметь находить позитивное в произошедшей ситуации; быть готовым действовать в отсутствие гарантий успеха.

МЕТАПРЕДМЕТНЫЕ РЕЗУЛЬТАТЫ

Метапредметные результаты освоения программы основного общего образования, в том числе адаптированной, должны отражать:

Овладение универсальными учебными познавательными действиями:

1) базовые логические действия:

выявлять и характеризовать существенные признаки объектов (явлений);
устанавливать существенный признак классификации, основания для обобщения и сравнения, критерии проводимого анализа;
с учётом предложенной задачи выявлять закономерности и противоречия в рассматриваемых фактах, данных и наблюдениях;
предлагать критерии для выявления закономерностей и противоречий;
выявлять дефициты информации, данных, необходимых для решения поставленной задачи;
выявлять причинно-следственные связи при изучении явлений и процессов;
делать выводы с использованием дедуктивных и индуктивных умозаключений, умозаключений по аналогии, формулировать гипотезы о взаимосвязях;
самостоятельно выбирать способ решения учебной задачи (сравнивать несколько вариантов решения, выбирать наиболее подходящий с учётом самостоятельно выделенных критериев);

2) базовые исследовательские действия:

использовать вопросы как исследовательский инструмент познания;
формулировать вопросы, фиксирующие разрыв между реальным и желательным состоянием ситуации, объекта, самостоятельно устанавливать искомое и данное;
формулировать гипотезу об истинности собственных суждений и суждений других, аргументировать свою позицию, мнение;
проводить по самостоятельно составленному плану опыт, несложный эксперимент, небольшое исследование по установлению особенностей объекта изучения, причинно-следственных связей и зависимостей объектов между собой;
оценивать на применимость и достоверность информации, полученной в ходе исследования (эксперимента);
самостоятельно формулировать обобщения и выводы по результатам проведенного наблюдения, опыта, исследования, владеть инструментами оценки достоверности полученных выводов и обобщений;
прогнозировать возможное дальнейшее развитие процессов, событий и их последствия в аналогичных или сходных ситуациях, выдвигать предположения об их развитии в новых условиях и контекстах;

3) работа с информацией:

применять различные методы, инструменты и запросы при поиске и отборе информации или данных из источников с учетом предложенной учебной задачи и заданных критериев; выбирать, анализировать, систематизировать и интерпретировать информацию различных видов и форм представления; находить сходные аргументы (подтверждающие или опровергающие одну и ту же идею, версию) в различных информационных источниках;
самостоятельно выбирать оптимальную форму представления информации и иллюстрировать решаемые задачи несложными схемами, диаграммами, иной графикой и их комбинациями;
оценивать надежность информации по критериям, предложенным педагогическим работником или сформулированным самостоятельно;
эффективно запоминать и систематизировать информацию.

Овладение системой универсальных учебных познавательных действий обеспечивает сформированность когнитивных навыков у обучающихся.

Овладение универсальными учебными коммуникативными действиями:

1) общение:

воспринимать и формулировать суждения, выражать эмоции в соответствии с целями и условиями общения;

выражать себя (свою точку зрения) в устных и письменных текстах;
распознавать невербальные средства общения, понимать значение социальных знаков, знать и распознавать предпосылки конфликтных ситуаций и смягчать конфликты, вести переговоры;

понимать намерения других, проявлять уважительное отношение к собеседнику и в корректной форме формулировать свои возражения;

в ходе диалога и (или) дискуссии задавать вопросы по существу обсуждаемой темы и высказывать идеи, нацеленные на решение задачи и поддержание благожелательности общения;

сопоставлять свои суждения с суждениями других участников диалога, обнаруживать различие и сходство позиций; публично представлять результаты выполненного опыта (эксперимента, исследования, проекта);

самостоятельно выбирать формат выступления с учетом задач презентации и особенностей аудитории и в соответствии с ним составлять устные и письменные тексты с использованием иллюстративных материалов;

2) совместная деятельность:

понимать и использовать преимущества командной и индивидуальной работы при решении конкретной проблемы, обосновывать необходимость применения групповых форм взаимодействия при решении поставленной задачи;

принимать цель совместной деятельности, коллективно строить действия по ее достижению: распределять роли, договариваться, обсуждать процесс и результат совместной работы;

уметь обобщать мнения нескольких людей, проявлять готовность руководить, выполнять поручения, подчиняться;

планировать организацию совместной работы, определять свою роль (с учетом предпочтений и возможностей всех участников взаимодействия), распределять задачи между членами команды, участвовать в групповых формах работы (обсуждения, обмен мнений, «мозговые штурмы» и иные);

выполнять свою часть работы, достигать качественного результата по своему направлению и координировать свои действия с другими членами команды;

оценивать качество своего вклада в общий продукт по критериям, самостоятельно сформулированным участниками взаимодействия;

сравнивать результаты с исходной задачей и вклад каждого члена команды в достижение результатов, разделять сферу ответственности и проявлять готовность к предоставлению отчета перед группой.

Овладение системой универсальных учебных коммуникативных действий обеспечивает сформированность социальных навыков и эмоционального интеллекта обучающихся.

Овладение универсальными учебными регулятивными действиями:

1) самоорганизация:

выявлять проблемы для решения в жизненных и учебных ситуациях;

ориентироваться в различных подходах принятия решений (индивидуальное, принятие решения в группе, принятие решений группой);

самостоятельно составлять алгоритм решения задачи (или его часть), выбирать способ решения учебной задачи с учетом имеющихся ресурсов и собственных возможностей, аргументировать предлагаемые варианты решений;

составлять план действий (план реализации намеченного алгоритма решения), корректировать предложенный алгоритм с учетом получения новых знаний об изучаемом объекте; делать выбор и брать ответственность за решение;

2) самоконтроль:

владеть способами самоконтроля, самомотивации и рефлексии;

давать адекватную оценку ситуации и предлагать план ее изменения; учитывать контекст и предвидеть трудности, которые могут возникнуть при решении учебной задачи, адаптировать решение к меняющимся обстоятельствам;

объяснять причины достижения (недостижения) результатов деятельности, давать оценку приобретенному опыту, уметь находить позитивное в произошедшей ситуации;

вносить коррективы в деятельность на основе новых обстоятельств, изменившихся ситуаций, установленных ошибок, возникших трудностей; оценивать соответствие результата цели и условиям;

3) эмоциональный интеллект:

различать, называть и управлять собственными эмоциями и эмоциями других;

выявлять и анализировать причины эмоций;

ставить себя на место другого человека, понимать мотивы и намерения другого; регулировать способ выражения эмоций;

4) принятие себя и других:

осознанно относиться к другому человеку, его мнению; признавать свое право на ошибку и такое же право другого; принимать себя и других, не осуждая; открытость себе и другим; осознавать невозможность контролировать все вокруг.

Овладение системой универсальных учебных регулятивных действий обеспечивает формирование смысловых установок личности (внутренняя позиция личности) и жизненных навыков личности (управления собой, самодисциплины, устойчивого поведения).

ПРЕДМЕТНЫЕ РЕЗУЛЬТАТЫ

Предметные результаты освоения основной образовательной программы по иностранному (немецкому) языку для основного общего образования (5-9 классы) с учётом уровня владения немецким языком, достигнутого в начальных классах (2-4 классы).

5 КЛАСС

КОММУНИКАТИВНЫЕ УМЕНИЯ

Говорение

вести разные виды диалогов (диалог этикетного характера, диалог побуждения к действию, диалог-расспрос) в рамках тематического содержания речи для 5 класса в стандартных ситуациях неофициального общения, с вербальными и/или зрительными опорами, с соблюдением норм речевого этикета, принятого в стране/странах изучаемого языка (до 5 реплик со стороны каждого собеседника);

создавать разные виды монологических высказываний (описание, в том числе характеристика; повествование/сообщение) с вербальными и/или зрительными опорами в рамках тематического содержания речи для 5 класса (объём монологического высказывания — 5-6 фраз); излагать основное содержание прочитанного текста с вербальными и /или зрительными опорами (объём — 5-6 фраз); кратко излагать результаты выполненной проектной работы (объём — до 6 фраз).

Аудирование

воспринимать на слух и понимать несложные адаптированные аутентичные тексты, содержащие отдельные незнакомые слова, со зрительными опорами или без опоры с разной глубиной проникновения в их содержание в зависимости от поставленной коммуникативной задачи: с пониманием основного содержания, с пониманием запрашиваемой информации (время звучания текста/текстов для аудирования — до 1 минуты).

Смысловое чтение

читать про себя и понимать несложные адаптированные аутентичные тексты, содержащие отдельные незнакомые слова, с различной глубиной проникновения в их

содержание в зависимости от поставленной коммуникативной задачи: с пониманием основного содержания, с пониманием запрашиваемой информации (объём текста/текстов для чтения — 180-200 слов); читать про себя несплошные тексты (таблицы) и понимать представленную в них информацию.

Письменная речь

писать короткие поздравления с праздниками; заполнять анкеты и формуляры, сообщая о себе основные сведения, в соответствии с нормами, принятыми в стране/странах изучаемого языка; писать электронное сообщение личного характера, соблюдая речевой этикет, принятый в стране/странах изучаемого языка (объём сообщения — до 60 слов).

ЯЗЫКОВЫЕ ЗНАНИЯ И УМЕНИЯ

Фонетическая сторона речи

различать на слух и адекватно, без ошибок, ведущих к сбою коммуникации, *произносить* слова с правильным ударением и фразы с соблюдением их ритмико-интонационных особенностей, в том числе применять правила отсутствия фразового ударения на служебных словах; *выразительно читать вслух* небольшие адаптированные аутентичные тексты объёмом до 90 слов, построенные на изученном языковом материале, с соблюдением правил чтения и соответствующей интонацией; читать новые слова согласно основным правилам чтения.

Графика, орфография и пунктуация

правильно писать изученные слова; *использовать* точку, вопросительный и восклицательный знаки в конце предложения, запятую при перечислении; пунктуационно *правильно оформлять* электронное сообщение личного характера.

Лексическая сторона речи

распознавать в звучащем и письменном тексте 675 лексических единиц (слов, словосочетаний, речевых клише) и *правильно употреблять* в устной и письменной речи 625 лексических единиц (включая 500 лексических единиц, освоенных в начальной школе), обслуживающих ситуации общения в рамках отобранного тематического содержания, с соблюдением существующей нормы лексической сочетаемости; *распознавать и употреблять* в устной и письменной речи родственные слова, образованные с использованием аффиксации: имена существительные с суффиксами *-er, -ler, -in, -chen*; имена прилагательные с суффиксами *-ig, -lich*; числительные образованные при помощи суффиксов *-zehn, -zig, -te, -ste*; имена существительные, образованные путём соединения основ существительных (*das Klassenzimmer*); *распознавать и употреблять* в устной и письменной речи изученные синонимы и интернациональные слова.

Грамматическая сторона речи

знать и понимать особенности структуры простых и сложных предложений немецкого языка; различных коммуникативных типов предложений немецкого языка;

распознавать в письменном и звучащем тексте и *употреблять* в устной и письменной речи:

- нераспространённые и распространённые простые предложения (с простым и составным глагольным сказуемым, с составным именным сказуемым), в том числе с дополнениями в дательном и винительном падежах;
- побудительные предложения (в том числе в отрицательной форме);
- глаголы в видовременных формах действительного залога в изъявительном наклонении в Futur I;
- модальный глагол *dürfen* (в Präsens);
- наречия в положительной, сравнительной и превосходной степенях сравнения, образованные по правилу и исключения;
- указательное местоимение *jener*;
- вопросительные местоимения (*wer, was, wohin, wo, warum*);

- количественные и порядковые числительные (до 100).

СОЦИОКУЛЬТУРНЫЕ ЗНАНИЯ И УМЕНИЯ

использовать отдельные социокультурные элементы речевого поведенческого этикета в стране/странах изучаемого языка в рамках тематического содержания;

знать/понимать и использовать в устной и письменной речи наиболее употребительную лексику, обозначающую фонтовую лексику и реалии страны/стран изучаемого языка в рамках тематического содержания речи;

правильно оформлять адрес, писать фамилии и имена (свои, родственников и друзей) на немецком языке (в анкете, формуляре);

обладать базовыми знаниями о социокультурном портрете родной страны и страны/стран изучаемого языка;

кратко представлять Россию и страны/страну изучаемого языка.

КОМПЕНСАТОРНЫЕ УМЕНИЯ

Использовать при чтении и аудировании языковую догадку, в том числе контекстуальную; игнорировать информацию, не являющуюся необходимой для понимания основного содержания прочитанного/прослушанного текста или для нахождения в тексте запрашиваемой информации.

Владеть начальными умениями классифицировать лексические единицы по темам в рамках тематического содержания речи.

Участвовать в несложных учебных проектах с использованием материалов на немецком языке с применением ИКТ, соблюдая правила информационной безопасности при работе в сети Интернет.

Использовать иноязычные словари и справочники, в том числе информационно-справочные системы в электронной форме.

Сравнивать (в том числе устанавливать основания для сравнения) объекты, явления, процессы, их элементы и основные функции в рамках изученной тематики.

6 КЛАСС

КОММУНИКАТИВНЫЕ УМЕНИЯ

Говорение

вести разные виды диалогов (диалог этикетного характера, диалог-побуждение к действию, диалог-расспрос) в рамках отобранного тематического содержания речи в стандартных ситуациях неофициального общения, с вербальными и/или со зрительными опорами, с соблюдением норм речевого этикета, принятого в стране/странах изучаемого языка (до 5 реплик со стороны каждого собеседника);

создавать разные виды монологических высказываний (описание, в том числе характеристика; повествование/сообщение) с вербальными и/или зрительными опорами в рамках тематического содержания речи (объем монологического высказывания — 7-8 фраз);

излагать основное содержание прочитанного текста с вербальными и/или зрительными опорами (объем — 7-8 фраз);

кратко излагать результаты выполненной проектной работы (объем — 7-8 фраз).

Аудирование

воспринимать на слух и понимать несложные адаптированные аутентичные тексты, содержащие отдельные незнакомые слова, со зрительными опорами или без опоры в зависимости от поставленной коммуникативной задачи: с пониманием основного содержания, с пониманием запрашиваемой информации (время звучания текста/текстов для аудирования — до 1 минуты).

Смысловое чтение

читать про себя и понимать несложные адаптированные аутентичные тексты, содержащие отдельные незнакомые слова, с различной глубиной проникновения в их

содержание в зависимости от поставленной коммуникативной задачи: с пониманием основного содержания, с пониманием запрашиваемой информации (объём текста/текстов для чтения — 250-300 слов); читать про себя несплошные тексты (таблицы) и понимать представленную в них информацию.

Письменная речь

заполнять анкеты и формуляры, сообщая о себе основные сведения, в соответствии с нормами, принятыми в стране/странах изучаемого языка; *писать* электронное сообщение личного характера, соблюдая речевой этикет, принятый в стране/странах изучаемого языка (объём сообщения — до 70 слов);

создавать небольшое письменное высказывание с опорой на образец, план, ключевые слова, картинку (объём высказывания — до 70 слов).

ЯЗЫКОВЫЕ ЗНАНИЯ И УМЕНИЯ

Фонетическая сторона речи

различать на слух и адекватно, без ошибок, ведущих к сбою коммуникации, *произносить* слова с правильным ударением и фразы с соблюдением их ритмико-интонационных особенностей, в том числе *применять правила* отсутствия фразового ударения на служебных словах;

выразительно читать вслух небольшие адаптированные аутентичные тексты объемом до 95 слов, построенные на изученном языковом материале, с соблюдением правил чтения и соответствующей интонации; читать новые слова согласно основным правилам чтения.

Графика, орфография и пунктуация

правильно писать изученные слова;

использовать точку, вопросительный и восклицательный знаки в конце предложения, запятую при перечислении; пунктуационно *оформлять* электронное сообщение личного характера.

Лексическая сторона речи

распознавать в звучащем и письменном тексте 800 лексических единиц (слов, словосочетаний, речевых клише) и *правильно употреблять* в устной и письменной речи 750 лексических единиц (включая 650 лексических единиц, освоенных ранее), обслуживающих ситуации общения в рамках тематического содержания, с соблюдением существующей нормы лексической сочетаемости;

распознавать и употреблять в устной и письменной речи родственные слова, образованные с использованием аффиксации: имена существительные при помощи суффиксов *-keit, -heit, -ung*; имена прилагательные при помощи суффикса *-isch*; имена прилагательные и наречия при помощи отрицательного префикса *in-*; при помощи конверсии: имена существительные от глагола (*das Lesen*); при помощи словосложения: соединения глагола и существительного (*der Schreibtisch*);

распознавать и употреблять в устной и письменной речи изученные синонимы, антонимы и интернациональные слова;

распознавать и употреблять в устной и письменной речи различные средства связи для обеспечения целостности высказывания.

Грамматическая сторона речи

знать и понимать особенности структуры простых и сложных предложений немецкого языка; различных коммуникативных типов предложений немецкого языка;

распознавать в письменном и звучащем тексте и *употреблять* в устной и письменной речи:

- сложносочинённые предложения с союзом *denn*;
- глаголы в видовременных формах действительного залога в изъявительном наклонении в *Präteritum*;
- глаголы с отделяемыми и неотделяемыми приставками;

- глаголы с возвратным местоимением *sich*;
- глаголы *sitzen* — *setzen*, *liegen* — *legen*, *stehen* — *stellen*, *hängen*;
- модальный глагол *sollen* (в *Präsens*);
- склонение имён существительных в единственном и множественном числе в родительном падеже;
- личные местоимения в винительном и дательном падежах;
- вопросительное местоимение *welch-*;
- числительные для обозначения дат и больших чисел (100-1000);
- предлоги, требующие дательного падежа при ответе на вопрос *Wo?* и винительного при ответе на вопрос *Wohin?*

СОЦИОКУЛЬТУРНЫЕ ЗНАНИЯ И УМЕНИЯ

использовать отдельные социокультурные элементы речевого поведенческого этикета в стране/странах изучаемого языка в рамках тематического содержания речи;

знать/ понимать и использовать в устной и письменной речи наиболее употребительную лексику, обозначающую реалии страны/стран изучаемого языка в рамках тематического содержания речи;

обладать базовыми знаниями о социокультурном портрете родной страны и страны/стран изучаемого языка;

кратко представлять Россию и страну/страны изучаемого языка.

КОМПЕНСАТОРНЫЕ УМЕНИЯ

Использовать при чтении и аудировании — языковую догадку, в том числе контекстуальную; игнорировать информацию, не являющуюся необходимой для понимания основного содержания прочитанного/прослушанного текста или для нахождения в тексте запрашиваемой информации.

Владеть умениями классифицировать лексические единицы по темам в рамках тематического содержания речи, по частям речи, по словообразовательным элементам.

Участствовать в несложных учебных проектах с использованием материалов на немецком языке с применением ИКТ, соблюдая правила информационной безопасности при работе в сети Интернет.

Использовать иноязычные словари и справочники, в том числе информационно-справочные системы в электронной форме.

Достигать взаимопонимания в процессе устного и письменного общения с носителями иностранного языка, с людьми другой культуры.

Сравнивать (в том числе устанавливать основания для сравнения) объекты, явления, процессы, их элементы и основные функции в рамках изученной тематики.

7 КЛАСС

КОММУНИКАТИВНЫЕ УМЕНИЯ

Говорение

вести разные виды диалогов (диалог этикетного характера, диалог-побуждение к действию, диалог-расспрос; комбинированный диалог, включающий различные виды диалогов) в рамках тематического содержания речи в стандартных ситуациях неофициального общения, с вербальными и/или зрительными опорами, с соблюдением норм речевого этикета, принятого в стране/странах изучаемого языка (до 6 реплик со стороны каждого собеседника);

создавать разные виды монологических высказываний (описание, в том числе характеристика; повествование/сообщение) с вербальными и/или зрительными опорами в рамках тематического содержания речи (объём монологического высказывания — 8-9 фраз); *излагать* основное содержание прочитанного/прослушанного текста с вербальными и/или зрительными опорами (объём — 8-9 фраз); *кратко излагать* результаты выполненной проектной работы (объём — 8-9 фраз).

Аудирование

воспринимать на слух и понимать несложные аутентичные тексты, содержащие отдельные незнакомые слова, в зависимости от поставленной коммуникативной задачи: с пониманием основного содержания, с пониманием запрашиваемой информации (время звучания текста/текстов для аудирования — до 1,5 минут).

Смысловое чтение

читать про себя и понимать несложные аутентичные тексты, содержащие отдельные незнакомые слова, с различной глубиной проникновения в их содержание в зависимости от поставленной коммуникативной задачи: с пониманием основного содержания, с пониманием нужной/запрашиваемой информации, с полным пониманием информации, представленной в тексте в эксплицитной/явной форме (объём текста/текстов для чтения — до 350 слов); *читать про себя* несплошные тексты (таблицы, диаграммы) и *понимать* представленную в них информацию.

Письменная речь

заполнять анкеты и формуляры, сообщая о себе основные сведения, в соответствии с нормами, принятыми в стране/странах изучаемого языка; *писать* электронное сообщение личного характера, соблюдая речевой этикет, принятый в стране/странах изучаемого языка (объём сообщения — до 90 слов); *создавать* небольшое письменное высказывание с опорой на образец, план, ключевые слова, таблицу (объём высказывания — до 90 слов).

ЯЗЫКОВЫЕ ЗНАНИЯ И УМЕНИЯ

Фонетическая сторона речи

различать на слух и адекватно, без ошибок, ведущих к сбою коммуникации, *произносить* слова с правильным ударением и фразы с соблюдением их ритмико-интонационных особенностей, в том числе применять правила отсутствия фразового ударения на служебных словах;

выразительно *читать вслух* небольшие аутентичные тексты объёмом до 100 слов, построенные на изученном языковом материале, с соблюдением правил чтения и соответствующей интонацией; читать новые слова согласно основным правилам чтения.

Графика, орфография и пунктуация

правильно писать изученные слова;

использовать точку, вопросительный и восклицательный знаки в конце предложения, запятую при перечислении; пунктуационно правильно оформлять электронное сообщение личного характера.

Лексическая сторона речи

распознавать в звучащем и письменном тексте 1000 лексических единиц (слов, словосочетаний, речевых клише) и правильно *употреблять* в устной и письменной речи 900 лексических единиц обслуживающих ситуации общения в рамках тематического содержания, с соблюдением существующей нормы лексической сочетаемости;

распознавать и употреблять в устной и письменной речи родственные слова, образованные с использованием аффиксации: глаголы при помощи суффикса *-ieren*; имена существительные при помощи суффиксов *-schaft*, *-tion*, префикса *un-*; при помощи конверсии: имена существительные от прилагательных (*das Grün*); при помощи словосложения: соединения прилагательного и существительного (*die Kleinstadt*);

распознавать и употреблять в устной и письменной речи изученные синонимы, антонимы;

распознавать и употреблять в устной и письменной речи различные средства связи в тексте для обеспечения логичности и целостности высказывания.

Грамматическая сторона речи

знать и понимать особенности структуры простых и сложных предложений и различных коммуникативных типов предложений немецкого языка;

распознавать в письменном и звучащем тексте и *употреблять* в устной и письменной речи:

- сложносочинённые предложения с наречием *darum*;
- сложноподчинённые предложения: дополнительные (с союзом *dass*), причины (с союзом *weil*), условия (с союзом *wenn*);
- предложения с глаголами, требующими употребления после них частицы *zu* и инфинитива;
- предложения с неопределённо-личным местоимением *man*, в том числе с модальными глаголами;
- модальные глаголы в *Präteritum*;
- отрицания *kein*, *nicht*, *doch*;
- числительные для обозначения дат и больших чисел (до 1 000 000).

СОЦИОКУЛЬТУРНЫЕ ЗНАНИЯ И УМЕНИЯ

использовать отдельные социокультурные элементы речевого поведенческого этикета, принятые в стране/странах изучаемого языка в рамках тематического содержания;

знать/понимать и *использовать* в устной и письменной речи наиболее употребительную тематическую фоновую лексику и реалии страны/стран изучаемого языка в рамках тематического содержания речи;

обладать базовыми знаниями о социокультурном портрете и культурном наследии родной страны и страны/стран изучаемого языка;

кратко представлять Россию и страну/страны изучаемого языка.

КОМПЕНСАТОРНЫЕ УМЕНИЯ

использовать при чтении и аудировании языковую догадку, в том числе контекстуальную; при непосредственном общении переспрашивать, просить повторить, уточняя значения незнакомых слов; игнорировать информацию, не являющуюся необходимой для понимания основного содержания прочитанного/прослушанного текста или для нахождения в тексте запрашиваемой информации;

владеть умениями классифицировать лексические единицы по темам в рамках тематического содержания речи, по частям речи, по словообразовательным элементам;

участвовать в несложных учебных проектах с использованием материалов на немецком языке с применением ИКТ, соблюдая правила информационной безопасности при работе в сети Интернет;

использовать иноязычные словари и справочники, в том числе информационно-справочные системы в электронной форме;

достигать взаимопонимания в процессе устного и письменного общения с носителями иностранного языка, с людьми другой культуры;

сравнивать (в том числе устанавливать основания для сравнения) объекты, явления, процессы, их элементы и основные функции в рамках изученной тематики.

8 КЛАСС

КОММУНИКАТИВНЫЕ УМЕНИЯ

Говорение

вести разные виды диалогов (диалог этикетного характера, диалог-побуждение к действию, диалог-расспрос; комбинированный диалог, включающий различные виды диалогов) в рамках тематического содержания речи для 8 класса в стандартных ситуациях неофициального общения, с вербальными и/или зрительными опорами, с соблюдением норм речевого этикета, принятого в стране/странах изучаемого языка (до 7 реплик со стороны каждого собеседника);

создавать разные виды монологических высказываний (описание, в том числе характеристика; повествование/сообщение) с вербальными и/или зрительными опорами в рамках тематического содержания речи (объём монологического высказывания — до 9-10

фраз); выражать и кратко аргументировать своё мнение, излагать основное содержание прочитанного/прослушанного текста с вербальными и/или зрительными опорами (объём — 9-10 фраз); *излагать* результаты выполненной проектной работы (объём — 9-10 фраз).

Аудирование

воспринимать на слух и понимать несложные аутентичные тексты, содержащие отдельные неизученные языковые явления, в зависимости от поставленной коммуникативной задачи: с пониманием основного содержания, с пониманием нужной/интересующей/запрашиваемой информации (время звучания текста/текстов для аудирования — до 2 минут).

Смысловое чтение

читать про себя и понимать несложные аутентичные тексты, содержащие отдельные неизученные языковые явления, с различной глубиной проникновения в их содержание в зависимости от поставленной коммуникативной задачи: с пониманием основного содержания, с пониманием нужной/интересующей/запрашиваемой информации, с полным пониманием содержания (объём текста/текстов для чтения — 350-500 слов); *читать несплошные тексты* (таблицы, диаграммы) и *понимать* представленную в них информацию.

Письменная речь

заполнять анкеты и формуляры, сообщая о себе основные сведения, в соответствии с нормами, принятыми в стране/странах изучаемого языка; *писать* электронное сообщение личного характера, соблюдая речевой этикет, принятый в стране/странах изучаемого языка (объём сообщения — до 110 слов); *создавать* небольшое письменное высказывание с опорой на образец, план, таблицу и/или прочитанный/прослушанный текст (объём высказывания — до 110 слов).

ЯЗЫКОВЫЕ ЗНАНИЯ И УМЕНИЯ

Фонетическая сторона речи

различать на слух и адекватно, без ошибок, ведущих к сбою коммуникации, произносить слова с правильным ударением и фразы с соблюдением их ритмико-интонационных особенностей, в том числе применять правила отсутствия фразового ударения на служебных словах; владеть правилами чтения и выразительно читать вслух небольшие тексты объёмом до 110 слов, построенные на изученном языковом материале, с соблюдением правил чтения и соответствующей интонацией, демонстрирующей понимание текста; читать новые слова согласно основным правилам чтения.

Графика, орфография и пунктуация

правильно *писать* изученные слова;

использовать точку, вопросительный и восклицательный знаки в конце предложения, запятую при перечислении; пунктуационно правильно оформлять электронное сообщение личного характера.

Лексическая сторона речи

распознавать в звучащем и письменном тексте 1250 лексических единиц (слов, словосочетаний, речевых клише) и правильно *употреблять* в устной и письменной речи 1050 лексических единиц обслуживающих ситуации общения в рамках тематического содержания, с соблюдением существующих норм лексической сочетаемости;

распознавать и употреблять в устной и письменной речи родственные слова, образованные с использованием аффиксации: имена существительные при помощи суффикса *-ik*; имена прилагательные при помощи суффикса *-los*; имена прилагательные путём соединения двух прилагательных (*dunkelblau*);

распознавать и употреблять в устной и письменной речи изученные многозначные слова, синонимы, антонимы, сокращения и аббревиатуры;

распознавать и употреблять в устной и письменной речи различные средства связи в тексте для обеспечения логичности и целостности высказывания.

Грамматическая сторона речи

знать и понимать особенности структуры простых и сложных предложений немецкого языка; различных коммуникативных типов предложений немецкого языка;

распознавать в письменном и звучащем тексте и *употреблять* в устной и письменной речи:

- сложноподчинённые предложения времени с союзами *wenn, als*;
- глаголы в видовременных формах страдательного залога (*Präsens, Präteritum*);
- наиболее распространённые глаголы с управлением и местоимённые наречия;
- склонение прилагательных;
- предлоги, используемые с дательным падежом;
- предлоги, используемые с винительным падежом.

СОЦИОКУЛЬТУРНЫЕ ЗНАНИЯ И УМЕНИЯ

осуществлять межличностное и межкультурное общение, используя знания о национально-культурных особенностях своей страны и страны/стран изучаемого языка и освоив основные социокультурные элементы речевого поведенческого этикета в стране/странах изучаемого языка в рамках тематического содержания речи;

кратко представлять родную страну/малую родину и страну/страны изучаемого языка (культурные явления и события; достопримечательности, выдающиеся люди);

оказывать помощь зарубежным гостям в ситуациях повседневного общения (*объяснить* местонахождение объекта, *сообщить* возможный маршрут и т. д.).

КОМПЕНСАТОРНЫЕ УМЕНИЯ

использовать при чтении и аудировании языковую, в том числе контекстуальную, догадку; при непосредственном общении переспрашивать, просить повторить, уточняя значения незнакомых слов; игнорировать информацию, не являющуюся необходимой для понимания основного содержания прочитанного/прослушанного текста или для нахождения в тексте запрашиваемой информации;

владеть умениями классифицировать лексические единицы по темам в рамках тематического содержания речи, по частям речи, по словообразовательным элементам;

уметь рассматривать несколько вариантов решения коммуникативной задачи в продуктивных видах речевой деятельности (говорении и письменной речи);

участвовать в несложных учебных проектах с использованием материалов на немецком языке с применением ИКТ, соблюдая правила информационной безопасности при работе в сети Интернет;

использовать иноязычные словари и справочники, в том числе информационно-справочные системы в электронной форме;

достигать взаимопонимания в процессе устного и письменного общения с носителями иностранного языка, людьми другой культуры;

сравнивать (в том числе устанавливать основания для сравнения) объекты, явления, процессы, их элементы и основные функции в рамках изученной тематики.

9 КЛАСС

КОММУНИКАТИВНЫЕ УМЕНИЯ

Говорение

вести комбинированный диалог, включающий различные виды диалогов (диалог этикетного характера, диалог-побуждение к действию, диалог-расспрос); диалог-обмен мнениями в рамках тематического содержания речи в стандартных ситуациях неофициального общения, с вербальными и/или зрительными опорами или без опор, с соблюдением норм речевого этикета, принятого в стране/странах изучаемого языка (до 6-8 реплик со стороны каждого собеседника);

создавать разные виды монологических высказываний (описание, в том числе характеристика; повествование/сообщение, рассуждение) с вербальными и/или зрительными опорами или без опор в рамках тематического содержания речи (объём монологического высказывания — до 10-12 фраз); *излагать* основное содержание прочитанного/прослушанного текста со зрительными и/или вербальными опорами (объём — 10-12 фраз); *излагать* результаты выполненной проектной работы; (объём — 10-12 фраз).

Аудирование

воспринимать на слух и понимать несложные аутентичные тексты, содержащие отдельные неизученные языковые явления, в зависимости от поставленной коммуникативной задачи: с пониманием основного содержания, с пониманием нужной/интересующей/запрашиваемой информации (время звучания текста/текстов для аудирования — до 2 минут).

Смысловое чтение

читать про себя и понимать несложные аутентичные тексты, содержащие отдельные неизученные языковые явления, с различной глубиной проникновения в их содержание в зависимости от поставленной коммуникативной задачи: с пониманием основного содержания, с пониманием нужной/интересующей/запрашиваемой информации, с полным пониманием содержания (объём текста/текстов для чтения — 500-600 слов); *читать про себя несплошные тексты* (таблицы, диаграммы) и *понимать* представленную в них информацию.

Письменная речь

заполнять анкеты и формуляры, сообщая о себе основные сведения, в соответствии с нормами, принятыми в стране/странах изучаемого языка; *писать* электронное сообщение личного характера, соблюдая речевой этикет, принятый в стране/странах изучаемого языка (объём сообщения — до 120 слов); *создавать* небольшое письменное высказывание с опорой на образец, план, таблицу, прочитанный/прослушанный текст (объём высказывания — до 120 слов); *заполнять* таблицу, кратко фиксируя содержание прочитанного/прослушанного текста; *письменно представлять* результаты выполненной проектной работы (объём 100-120 слов).

ЯЗЫКОВЫЕ ЗНАНИЯ И УМЕНИЯ

Фонетическая сторона речи

различать на слух и адекватно, без ошибок, ведущих к сбою коммуникации, произносить слова с правильным ударением и фразы с соблюдением их ритмико-интонационных особенностей, в том числе применять правила отсутствия фразового ударения на служебных словах; *владеть* правилами чтения и *выразительно читать вслух* небольшие тексты объёмом до 120 слов, построенные на изученном языковом материале, с соблюдением правил чтения и соответствующей интонацией; *читать* новые слова согласно основным правилам чтения.

Графика, орфография и пунктуация

правильно писать изученные слова;
использовать точку, вопросительный и восклицательный знаки в конце предложения, запятую при перечислении; пунктуационно правильно оформлять электронное сообщение личного характера.

Лексическая сторона речи

распознавать в звучащем и письменном тексте 1350 лексических единиц (слов, словосочетаний, речевых клише) и правильно *употреблять* в устной и письменной речи 1200 лексических единиц, обслуживающих ситуации общения в рамках тематического содержания, с соблюдением существующей нормы лексической сочетаемости;

распознавать и употреблять в устной и письменной речи родственные слова, образованные с использованием аффиксации: имена существительные при помощи суффиксов *-ie, -um*; имена прилагательные при помощи суффиксов *-sam, -bar*;

распознавать и употреблять в устной и письменной речи изученные синонимы, антонимы, сокращения и аббревиатуры; *распознавать и употреблять* в устной и письменной речи различные средства связи в тексте для обеспечения логичности и целостности высказывания.

Грамматическая сторона речи

знать и понимать особенности структуры простых и сложных предложений и различных коммуникативных типов предложений немецкого языка;

распознавать в письменном и звучащем тексте и *употреблять* в устной и письменной речи:

- сложносочинённые предложения с наречием *deshalb*;
- сложноподчинённые предложения: времени с союзом *nachdem*, цели с союзом *damit*;
- формы сослагательного наклонения от глаголов *haben, sein, werden, können, mögen*, сочетание *würde + Infinitiv*.

СОЦИОКУЛЬТУРНЫЕ ЗНАНИЯ И УМЕНИЯ

знать/понимать и использовать в устной и письменной речи наиболее употребительную тематическую фоновую лексику и реалии страны/стран изучаемого языка в рамках тематического содержания речи (основные национальные праздники, обычаи, традиции);

иметь элементарные представления о различных вариантах немецкого языка;

обладать базовыми знаниями о социокультурном портрете и культурном наследии родной страны и страны/стран изучаемого языка; *уметь представлять* Россию и страну/страны изучаемого языка; *оказывать помощь* зарубежным гостям в ситуациях повседневного общения.

КОМПЕНСАТОРНЫЕ УМЕНИЯ

использовать при говорении переспрос; *использовать* при говорении и письме перифраз/толкование, синонимические средства, описание предмета вместо его названия; при чтении и аудировании языковую догадку, в том числе контекстуальную; игнорировать информацию, не являющуюся необходимой для понимания основного содержания прочитанного/прослушанного текста или для нахождения в тексте запрашиваемой информации;

владеть умениями классифицировать лексические единицы по темам в рамках тематического содержания речи, по частям речи, по словообразовательным элементам;

уметь рассматривать несколько вариантов решения коммуникативной задачи в продуктивных видах речевой деятельности (говорении и письменной речи);

участвовать в несложных учебных проектах с использованием материалов на иностранном языке с применением ИКТ, соблюдая правила информационной безопасности при работе в сети Интернет;

использовать иноязычные словари и справочники, в том числе информационно-справочные системы в электронной форме;

достигать взаимопонимания в процессе устного и письменного общения с носителями иностранного языка, людьми другой культуры;

сравнивать (в том числе устанавливать основания для сравнения) объекты, явления, процессы, их элементы и основные функции в рамках изученной тематики.

ТЕМАТИЧЕСКОЕ ПЛАНИРОВАНИЕ

5 КЛАСС

№ п/п	Наименование разделов и тем программы	Количество часов			Электронные (цифровые) образовательные ресурсы
		все го	контрольные работы	практические работы	
1.	Моя семья. Мои друзья. Семейные праздники (день рождения, Новый год)	10	1	0	https://resh.edu.ru https://videouroki.net/video/nemeckiy/5-class/ https://infourok.ru/biblioteka
2.	Внешность и характер человека/литературного персонажа	7	0	0	https://resh.edu.ru https://videouroki.net/video/nemeckiy/5-class/ https://infourok.ru/biblioteka
3.	Досуг и увлечения/хобби современного подростка (чтение, кино, спорт)	10	1	0	https://resh.edu.ru https://videouroki.net/video/nemeckiy/5-class/ https://infourok.ru/biblioteka
4.	Здоровый образ жизни: режим труда и отдыха. Здоровое питание	10	1	0	https://resh.edu.ru https://videouroki.net/video/nemeckiy/5-class/ https://infourok.ru/biblioteka
5.	Покупки: продукты питания	7	1	0	https://resh.edu.ru https://videouroki.net/video/nemeckiy/5-class/ https://infourok.ru/biblioteka
6.	Школа, школьная жизнь, учебные предметы, школьная форма. Переписка с зарубежными сверстниками	15	1	0	https://resh.edu.ru https://videouroki.net/video/nemeckiy/5-class/ https://infourok.ru/biblioteka
7.	Каникулы в различное время года. Виды отдыха	7	1	0	https://resh.edu.ru https://videouroki.net/video/nemeckiy/5-class/ https://infourok.ru/biblioteka

8.	Природа: дикие и домашние животные. Погода	10	1	0	https://resh.edu.ru https://videouroki.net/video/nemeckiy/5-class/ https://infourok.ru/biblioteka
9.	Родной город/село. Транспорт	10	1	0	https://resh.edu.ru https://videouroki.net/video/nemeckiy/5-class/ https://infourok.ru/biblioteka
10.	Родная страна и страна/страны изучаемого языка. Их географическое положение, столицы. Культурные особенности (национальные праздники, традиции)	10	1	0	https://resh.edu.ru https://videouroki.net/video/nemeckiy/5-class/ https://infourok.ru/biblioteka
11.	Выдающиеся люди родной страны и страны/стран изучаемого языка: писатели, поэты	6	1	0	https://resh.edu.ru https://videouroki.net/video/nemeckiy/5-class/ https://infourok.ru/biblioteka
ОБЩЕЕ КОЛИЧЕСТВО ЧАСОВ ПО ПРОГРАММЕ		10 2	10	0	

6 КЛАСС

№ п/п	Наименование разделов и тем программы	Количество часов			Электронные (цифровые) образовательные ресурсы
		все го	контроль ные работы	практиче ские работы	
1.	Взаимоотношения в семье и с друзьями. Семейные праздники	10	1	0	https://resh.edu.ru https://videouroki.net/video/nemeckiy/6-class/ https://infourok.ru/biblioteka
2.	Внешность и характер человека/литературного персонажа	7	0	0	https://resh.edu.ru https://videouroki.net/video/nemeckiy/6-class/ https://infourok.ru/biblioteka
3.	Досуг и увлечения/хобби современного подростка	10	1	0	https://resh.edu.ru https://videouroki.net/video/n

	(чтение, кино, театр, спорт)				emeckiy/6-class/ https://infourok.ru/biblioteka
4.	Здоровый образ жизни. Режим труда и отдыха, фитнес, сбалансированное питание	10	1	0	https://resh.edu.ru https://videouroki.net/video/nemeckiy/6-class/ https://infourok.ru/biblioteka
5.	Покупки: продукты питания	8	0	0	https://resh.edu.ru https://videouroki.net/video/nemeckiy/6-class/ https://infourok.ru/biblioteka
6.	Школа, школьная жизнь, изучаемые предметы, любимый предмет, правила поведения в школе. Переписка с зарубежными сверстниками	10	1	0	https://resh.edu.ru https://videouroki.net/video/nemeckiy/6-class/ https://infourok.ru/biblioteka
7.	Каникулы в различное время года. Виды отдыха. Путешествия по России и зарубежным странам	10	1	0	https://resh.edu.ru https://videouroki.net/video/nemeckiy/6-class/ https://infourok.ru/biblioteka
8.	Природа: дикие и домашние животные. Климат, погода	7	1	0	https://resh.edu.ru https://videouroki.net/video/nemeckiy/6-class/ https://infourok.ru/biblioteka
9.	Жизнь в городе/ в сельской местности. Описание родного города/села. Транспорт	10	1	0	https://resh.edu.ru https://videouroki.net/video/nemeckiy/6-class/ https://infourok.ru/biblioteka
10	Родная страна и страна/страны изучаемого языка. Их географическое положение, столицы, население; официальные языки; достопримечательности; культурные особенности (национальные праздники, традиции, обычаи)	10	0	0	https://resh.edu.ru https://videouroki.net/video/nemeckiy/6-class/ https://infourok.ru/biblioteka

11	Выдающиеся люди родной страны и страны/стран изучаемого языка. Ученые, писатели, поэты	10	1	0	https://resh.edu.ru https://videouroki.net/video/nemeckiy/6-class/ https://infourok.ru/biblioteka
ОБЩЕЕ КОЛИЧЕСТВО ЧАСОВ ПО ПРОГРАММЕ		102	8	0	

7 КЛАСС

№ п/п	Наименование разделов и тем программы	Количество часов			Электронные (цифровые) образовательные ресурсы
		все го	контроль ные работы	практиче ские работы	
1.	Взаимоотношения в семье и с друзьями. Семейные праздники. Обязанности по дому	10	1	0	https://resh.edu.ru https://videouroki.net/video/nemeckiy/7-class/ https://infourok.ru/biblioteka
2.	Внешность и характер человека/литературного персонажа	7	0	0	https://resh.edu.ru https://videouroki.net/video/nemeckiy/7-class/ https://infourok.ru/biblioteka
3.	Свободное время современного подростка. Досуг и увлечения (чтение, кино, театр, музей, спорт, музыка)	10	1	0	https://resh.edu.ru https://videouroki.net/video/nemeckiy/7-class/ https://infourok.ru/biblioteka
4.	Здоровый образ жизни. Режим труда и отдыха. Фитнес. Сбалансированное питание. Посещение врача	10	1	0	https://resh.edu.ru https://videouroki.net/video/nemeckiy/7-class/ https://infourok.ru/biblioteka
5.	Покупки: продукты питания	7	1	0	https://resh.edu.ru https://videouroki.net/video/nemeckiy/7-class/ https://infourok.ru/biblioteka
6.	Школа. Школьная жизнь, изучаемые предметы, любимый предмет, правила поведения в школе. Переписка с зарубежными сверстниками	10	1	0	https://resh.edu.ru https://videouroki.net/video/nemeckiy/7-class/ https://infourok.ru/biblioteka

7.	Каникулы в различное время года. Виды отдыха. Путешествия по России и зарубежным странам	10	1	0	https://resh.edu.ru https://videouroki.net/video/nemeckiy/7-class/ https://infourok.ru/biblioteka
8.	Природа: дикие и домашние животные. Климат, погода	7	1	0	https://resh.edu.ru https://videouroki.net/video/nemeckiy/7-class/ https://infourok.ru/biblioteka
9.	Жизнь в городе/ в сельской местности. Описание родного города/села. Транспорт	6	1	0	https://resh.edu.ru https://videouroki.net/video/nemeckiy/7-class/ https://infourok.ru/biblioteka
10	Средства массовой информации (телевидение, журналы, Интернет)	5	0	0	https://resh.edu.ru https://videouroki.net/video/nemeckiy/7-class/ https://infourok.ru/biblioteka
11	Родная страна и страна/страны изучаемого языка. Их географическое положение, столицы; население; официальные языки; достопримечательности; культурные особенности (национальные праздники, традиции, обычаи)	10	1	0	https://resh.edu.ru https://videouroki.net/video/nemeckiy/7-class/ https://infourok.ru/biblioteka
12	Выдающиеся люди родной страны и страны/стран изучаемого языка. Учёные, писатели, поэты, спортсмены	10	1	0	https://resh.edu.ru https://videouroki.net/video/nemeckiy/7-class/ https://infourok.ru/biblioteka
ОБЩЕЕ КОЛИЧЕСТВО ЧАСОВ ПО ПРОГРАММЕ		102	10	0	

8 КЛАСС

№ п/п	Наименование разделов и тем программы	Количество часов			Электронные (цифровые) образовательные ресурсы
		все го	контроль ные работы	практичес кие работы	

1.	Взаимоотношения в семье и с друзьями	10	1	0	https://resh.edu.ru https://videouroki.net/video/ne-meckiy/8-class/ https://infourok.ru/biblioteka
2.	Внешность и характер человека/литературного персонажа	10	1	0	https://resh.edu.ru https://videouroki.net/video/ne-meckiy/8-class/ https://infourok.ru/biblioteka
3.	Свободное время современного подростка. Досуг и увлечения (чтение, кино, театр, музей, спорт, музыка)	10	1	0	https://resh.edu.ru https://videouroki.net/video/ne-meckiy/8-class/ https://infourok.ru/biblioteka
4.	Здоровый образ жизни. Режим труда и отдыха. Фитнес. Сбалансированное питание. Посещение врача	10	1	0	https://resh.edu.ru https://videouroki.net/video/ne-meckiy/8-class/ https://infourok.ru/biblioteka
5.	Покупки: одежда, обувь и продукты питания. Карманные деньги	6	0	0	https://resh.edu.ru https://videouroki.net/video/ne-meckiy/8-class/ https://infourok.ru/biblioteka
6.	Школа. Школьная жизнь, школьная форма, изучаемые предметы и отношение к ним. Посещение школьной библиотеки/ресурсного центра. Переписка с зарубежными сверстниками	10	1	0	https://resh.edu.ru https://videouroki.net/video/ne-meckiy/8-class/ https://infourok.ru/biblioteka
7.	Виды отдыха в различное время года. Путешествия по России и зарубежным странам	7	1	0	https://resh.edu.ru https://videouroki.net/video/ne-meckiy/8-class/ https://infourok.ru/biblioteka

8.	Природа: флора и фауна. Климат, погода	10	1	0	https://resh.edu.ru https://videouroki.net/video/ne-meckiy/8-class/ https://infourok.ru/biblioteka
9.	Условия проживания в городской/сельской местности. Транспорт	7	1	0	https://resh.edu.ru https://videouroki.net/video/ne-meckiy/8-class/ https://infourok.ru/biblioteka
10.	Средства массовой информации (телевидение, радио, пресса, Интернет)	7	0	0	https://resh.edu.ru https://videouroki.net/video/ne-meckiy/8-class/ https://infourok.ru/biblioteka
11.	Родная страна и страна/страны изучаемого языка. Их географическое положение, столицы; население; официальные языки; достопримечательности, культурные особенности (национальные праздники, традиции, обычаи)	10	1	0	https://resh.edu.ru https://videouroki.net/video/ne-meckiy/8-class/ https://infourok.ru/biblioteka
12.	Выдающиеся люди родной страны и страны/стран изучаемого языка. Писатели, художники, музыканты	5	0	0	https://resh.edu.ru https://videouroki.net/video/ne-meckiy/8-class/ https://infourok.ru/biblioteka
ОБЩЕЕ КОЛИЧЕСТВО ЧАСОВ ПО ПРОГРАММЕ		102	9	0	

9 КЛАСС

№ п/п	Наименование разделов и тем программы	Количество часов			Электронные (цифровые) образовательные ресурсы
		все го	контроль ные работы	практические работы	

1.	Взаимоотношения в семье и с друзьями. Конфликты и их решения	10	1	0	https://resh.edu.ru https://videouroki.net/video/ne-meckiy/9-class/ https://infourok.ru/biblioteka
2.	Внешность и характер человека/литературного персонажа	7	0	0	https://resh.edu.ru https://videouroki.net/video/ne-meckiy/9-class/ https://infourok.ru/biblioteka
3.	Досуг и увлечения/хобби современного подростка (чтение, кино, театр, музыка, музей, спорт, живопись, компьютерные игры). Роль книги в жизни подростка	10	1	0	https://resh.edu.ru https://videouroki.net/video/ne-meckiy/9-class/ https://infourok.ru/biblioteka
4.	Здоровый образ жизни. Режим труда и отдыха. Фитнес. Сбалансированное питание. Посещение врача	10	1	0	https://resh.edu.ru https://videouroki.net/video/ne-meckiy/9-class/ https://infourok.ru/biblioteka
5.	Покупки: одежда, обувь и продукты питания. Карманные деньги. Молодёжная мода	7	1	0	https://resh.edu.ru https://videouroki.net/video/ne-meckiy/9-class/ https://infourok.ru/biblioteka
6.	Школа. Школьное образование, школьная жизнь, изучаемые предметы и отношение к ним. Взаимоотношения в школе, проблемы и их решение. Переписка с зарубежными сверстниками	8	1	0	https://resh.edu.ru https://videouroki.net/video/ne-meckiy/9-class/ https://infourok.ru/biblioteka
7.	Виды отдыха в различное время года. Путешествия	10	1	0	https://resh.edu.ru https://videouroki.net/video/ne

	по России и зарубежным странам. Транспорт				meckiy/9-class/ https://infourok.ru/biblioteka
8.	Природа: флора и фауна. Проблемы экологии. Защита окружающей среды. Климат, погода. Стихийные бедствия	10	1	0	https://resh.edu.ru https://videouroki.net/video/ne-meckiy/9-class/ https://infourok.ru/biblioteka
9.	Средства массовой информации (телевидение, радио, пресса, Интернет)	10	1	0	https://resh.edu.ru https://videouroki.net/video/ne-meckiy/9-class/ https://infourok.ru/biblioteka
10	Родная страна и страна/страны изучаемого языка. Их географическое положение, столицы и крупные города, регионы; население; официальные языки; достопримечательности, культурные особенности (национальные праздники, знаменательные даты, традиции, обычаи); страницы истории	10	1	0	https://resh.edu.ru https://videouroki.net/video/ne-meckiy/9-class/ https://infourok.ru/biblioteka
11	Выдающиеся люди родной страны и страны/стран изучаемого языка, их вклад в науку и мировую культуру: государственные деятели, учёные, писатели, поэты, художники, музыканты, спортсмены	10	1	0	https://resh.edu.ru https://videouroki.net/video/ne-meckiy/9-class/ https://infourok.ru/biblioteka
ОБЩЕЕ КОЛИЧЕСТВО ЧАСОВ ПО ПРОГРАММЕ		102	10	0	

2.1.5. Математика

ПОЯСНИТЕЛЬНАЯ ЗАПИСКА

Приоритетными целями обучения математике в 5–6 классах являются:

- продолжение формирования основных математических понятий (число, величина, геометрическая фигура), обеспечивающих преемственность и перспективность математического образования обучающихся;
- развитие интеллектуальных и творческих способностей обучающихся, познавательной активности, исследовательских умений, интереса к изучению математики;
- подведение обучающихся на доступном для них уровне к осознанию взаимосвязи математики и окружающего мира;
- формирование функциональной математической грамотности: умения распознавать математические объекты в реальных жизненных ситуациях, применять освоенные умения для решения практико-ориентированных задач, интерпретировать полученные результаты и оценивать их на соответствие практической ситуации.

Основные линии содержания курса математики в 5–6 классах – арифметическая и геометрическая, которые развиваются параллельно, каждая в соответствии с собственной логикой, однако, не независимо одна от другой, а в тесном контакте и взаимодействии. Также в курсе математики происходит знакомство с элементами алгебры и описательной статистики.

Изучение арифметического материала начинается со систематизации и развития знаний о натуральных числах, полученных на уровне начального общего образования. При этом совершенствование вычислительной техники и формирование новых теоретических знаний сочетается с развитием вычислительной культуры, в частности с обучением простейшим приемам прикидки и оценки результатов вычислений. Изучение натуральных чисел продолжается в 6 классе знакомством с начальными понятиями теории делимости.

Начало изучения обыкновенных и десятичных дробей отнесено к 5 классу. Это первый этап в освоении дробей, когда происходит знакомство с основными идеями, понятиями темы. При этом рассмотрение обыкновенных дробей в полном объеме предшествует изучению десятичных дробей, что целесообразно с точки зрения логики изложения числовой линии, когда правила действий с десятичными дробями можно обосновать уже известными алгоритмами выполнения действий с обыкновенными дробями. Знакомство с десятичными дробями расширит возможности для понимания обучающимися прикладного применения новой записи при изучении других предметов и при практическом использовании. К 6 классу отнесён второй этап в изучении дробей, где происходит совершенствование навыков сравнения и преобразования дробей, освоение новых вычислительных алгоритмов, оттачивание техники вычислений, в том числе значений выражений, содержащих и обыкновенные, и десятичные дроби, установление связей между ними, рассмотрение приемов решения задач на дроби. В начале 6 класса происходит знакомство с понятием процента.

Особенностью изучения положительных и отрицательных чисел является то, что они также могут рассматриваться в несколько этапов. В 6 классе в начале изучения темы «Положительные и отрицательные числа» выделяется подтема «Целые числа», в рамках

которой знакомство с отрицательными числами и действиями с положительными и отрицательными числами происходит на основе содержательного подхода. Это позволяет на доступном уровне познакомить обучающихся практически со всеми основными понятиями темы, в том числе и с правилами знаков при выполнении арифметических действий. Изучение рациональных чисел на этом не закончится, а будет продолжено в курсе алгебры 7 класса.

При обучении решению текстовых задач в 5–6 классах используются арифметические приёмы решения. При отработке вычислительных навыков в 5–6 классах рассматриваются текстовые задачи следующих видов: задачи на движение, на части, на покупки, на работу и производительность, на проценты, на отношения и пропорции. Обучающиеся знакомятся с приёмами решения задач перебором возможных вариантов, учатся работать с информацией, представленной в форме таблиц или диаграмм.

В программе учебного курса «Математика» предусмотрено формирование пропедевтических алгебраических представлений. Буква как символ некоторого числа в зависимости от математического контекста вводится постепенно. Буквенная символика широко используется прежде всего для записи общих утверждений и предложений, формул, в частности для вычисления геометрических величин, в качестве «заместителя» числа.

В программе учебного курса «Математика» представлена наглядная геометрия, направленная на развитие образного мышления, пространственного воображения, изобразительных умений. Это важный этап в изучении геометрии, который осуществляется на наглядно-практическом уровне, опирается на наглядно-образное мышление обучающихся. Большая роль отводится практической деятельности, опыту, эксперименту, моделированию. Обучающиеся знакомятся с геометрическими фигурами на плоскости и в пространстве, с их простейшими конфигурациями, учатся изображать их на нелинованной и клетчатой бумаге, рассматривают их простейшие свойства. В процессе изучения наглядной геометрии знания, полученные обучающимися на уровне начального общего образования, систематизируются и расширяются.

Согласно учебному плану в 5–6 классах изучается интегрированный предмет «Математика», который включает арифметический материал и наглядную геометрию, а также пропедевтические сведения из алгебры, элементы логики и начала описательной статистики.

На изучение учебного курса «Математика» отводится 340 часов: в 5 классе – 170 часов (5 часов в неделю), в 6 классе – 170 часов (5 часов в неделю).

СОДЕРЖАНИЕ ОБУЧЕНИЯ

5 КЛАСС

Натуральные числа и нуль

Натуральное число. Ряд натуральных чисел. Число 0. Изображение натуральных чисел точками на координатной (числовой) прямой.

Позиционная система счисления. Римская нумерация как пример непозиционной системы счисления. Десятичная система счисления.

Сравнение натуральных чисел, сравнение натуральных чисел с нулём. Способы сравнения. Округление натуральных чисел.

Сложение натуральных чисел, свойство нуля при сложении. Вычитание как действие, обратное сложению. Умножение натуральных чисел, свойства нуля и единицы при умножении. Деление как действие, обратное умножению. Компоненты действий, связь между ними. Проверка результата арифметического действия. Переместительное и сочетательное свойства (законы) сложения и умножения, распределительное свойство (закон) умножения.

Использование букв для обозначения неизвестного компонента и записи свойств арифметических действий.

Делители и кратные числа, разложение на множители. Простые и составные числа. Признаки делимости на 2, 5, 10, 3, 9. Деление с остатком.

Степень с натуральным показателем. Запись числа в виде суммы разрядных слагаемых.

Числовое выражение. Вычисление значений числовых выражений, порядок выполнения действий. Использование при вычислениях переместительного и сочетательного свойств (законов) сложения и умножения, распределительного свойства умножения.

Дроби

Представление о дроби как способе записи части величины. Обыкновенные дроби. Правильные и неправильные дроби. Смешанная дробь, представление смешанной дроби в виде неправильной дроби и выделение целой части числа из неправильной дроби. Изображение дробей точками на числовой прямой. Основное свойство дроби. Сокращение дробей. Приведение дроби к новому знаменателю. Сравнение дробей.

Сложение и вычитание дробей. Умножение и деление дробей, взаимно обратные дроби. Нахождение части целого и целого по его части.

Десятичная запись дробей. Представление десятичной дроби в виде обыкновенной. Изображение десятичных дробей точками на числовой прямой. Сравнение десятичных дробей.

Арифметические действия с десятичными дробями. Округление десятичных дробей.

Решение текстовых задач

Решение текстовых задач арифметическим способом. Решение логических задач. Решение задач перебором всех возможных вариантов. Использование при решении задач таблиц и схем.

Решение задач, содержащих зависимости, связывающие величины: скорость, время, расстояние, цена, количество, стоимость. Единицы измерения: массы, объёма, цены, расстояния, времени, скорости. Связь между единицами измерения каждой величины.

Решение основных задач на дроби.

Представление данных в виде таблиц, столбчатых диаграмм.

Наглядная геометрия

Наглядные представления о фигурах на плоскости: точка, прямая, отрезок, луч, угол, ломаная, многоугольник, окружность, круг. Угол. Прямой, острый, тупой и развёрнутый углы.

Длина отрезка, метрические единицы длины. Длина ломаной, периметр многоугольника. Измерение и построение углов с помощью транспортира.

Наглядные представления о фигурах на плоскости: многоугольник, прямоугольник, квадрат, треугольник, о равенстве фигур.

Изображение фигур, в том числе на клетчатой бумаге. Построение конфигураций из частей прямой, окружности на нелинованной и клетчатой бумаге. Использование свойств сторон и углов прямоугольника, квадрата.

Площадь прямоугольника и многоугольников, составленных из прямоугольников, в том числе фигур, изображённых на клетчатой бумаге. Единицы измерения площади.

Наглядные представления о пространственных фигурах: прямоугольный параллелепипед, куб, многогранники. Изображение простейших многогранников. Развёртки куба и параллелепипеда. Создание моделей многогранников (из бумаги, проволоки, пластилина и других материалов).

Объём прямоугольного параллелепипеда, куба. Единицы измерения объёма.

6 КЛАСС

Натуральные числа

Арифметические действия с многозначными натуральными числами. Числовые выражения, порядок действий, использование скобок. Использование при вычислениях переместительного и сочетательного свойств сложения и умножения, распределительного свойства умножения. Округление натуральных чисел.

Делители и кратные числа, наибольший общий делитель и наименьшее общее кратное. Делимость суммы и произведения. Деление с остатком.

Дроби

Обыкновенная дробь, основное свойство дроби, сокращение дробей. Сравнение и упорядочивание дробей. Решение задач на нахождение части от целого и целого по его части. Дробное число как результат деления. Представление десятичной дроби в виде обыкновенной дроби и возможность представления обыкновенной дроби в виде десятичной. Десятичные дроби и метрическая система мер. Арифметические действия и числовые выражения с обыкновенными и десятичными дробями.

Отношение. Деление в данном отношении. Масштаб, пропорция. Применение пропорций при решении задач.

Понятие процента. Вычисление процента от величины и величины по её проценту. Выражение процентов десятичными дробями. Решение задач на проценты. Выражение отношения величин в процентах.

Положительные и отрицательные числа

Положительные и отрицательные числа. Целые числа. Модуль числа, геометрическая интерпретация модуля числа. Изображение чисел на координатной прямой. Числовые промежутки. Сравнение чисел. Арифметические действия с положительными и отрицательными числами.

Прямоугольная система координат на плоскости. Координаты точки на плоскости, абсцисса и ордината. Построение точек и фигур на координатной плоскости.

Буквенные выражения

Применение букв для записи математических выражений и предложений. Свойства арифметических действий. Буквенные выражения и числовые подстановки. Буквенные равенства, нахождение неизвестного компонента. Формулы, формулы периметра и площади прямоугольника, квадрата, объёма параллелепипеда и куба.

Решение текстовых задач

Решение текстовых задач арифметическим способом. Решение логических задач. Решение задач перебором всех возможных вариантов.

Решение задач, содержащих зависимости, связывающих величины: скорость, время, расстояние, цена, количество, стоимость, производительность, время, объём работы. Единицы измерения: массы, стоимости, расстояния, времени, скорости. Связь между единицами измерения каждой величины.

Решение задач, связанных с отношением, пропорциональностью величин, процентами; решение основных задач на дроби и проценты.

Оценка и прикидка, округление результата. Составление буквенных выражений по условию задачи.

Представление данных с помощью таблиц и диаграмм. Столбчатые диаграммы: чтение и построение. Чтение круговых диаграмм.

Наглядная геометрия

Наглядные представления о фигурах на плоскости: точка, прямая, отрезок, луч, угол, ломаная, многоугольник, четырёхугольник, треугольник, окружность, круг.

Взаимное расположение двух прямых на плоскости, параллельные прямые, перпендикулярные прямые. Измерение расстояний: между двумя точками, от точки до прямой, длина маршрута на квадратной сетке.

Измерение и построение углов с помощью транспортира. Виды треугольников: остроугольный, прямоугольный, тупоугольный, равнобедренный, равносторонний. Четырёхугольник, примеры четырёхугольников. Прямоугольник, квадрат: использование свойств сторон, углов, диагоналей. Изображение геометрических фигур на нелинованной бумаге с использованием циркуля, линейки, угольника, транспортира. Построения на клетчатой бумаге.

Периметр многоугольника. Понятие площади фигуры, единицы измерения площади. Приближённое измерение площади фигур, в том числе на квадратной сетке. Приближённое измерение длины окружности, площади круга.

Симметрия: центральная, осевая и зеркальная симметрии.

Построение симметричных фигур.

Наглядные представления о пространственных фигурах: параллелепипед, куб, призма, пирамида, конус, цилиндр, шар и сфера. Изображение пространственных фигур. Примеры развёрток многогранников, цилиндра и конуса. Создание моделей пространственных фигур (из бумаги, проволоки, пластилина и других материалов).

Понятие объёма, единицы измерения объёма. Объём прямоугольного параллелепипеда, куба.

ПЛАНИРУЕМЫЕ РЕЗУЛЬТАТЫ ОСВОЕНИЯ ПРОГРАММЫ УЧЕБНОГО КУРСА «МАТЕМАТИКА» НА УРОВНЕ ОСНОВНОГО ОБЩЕГО ОБРАЗОВАНИЯ

ЛИЧНОСТНЫЕ РЕЗУЛЬТАТЫ

Личностные результаты освоения программы учебного курса «Математика» характеризуются:

1) патриотическое воспитание:

проявлением интереса к прошлому и настоящему российской математики, ценностным отношением к достижениям российских математиков и российской математической школы, к использованию этих достижений в других науках и прикладных сферах;

2) гражданское и духовно-нравственное воспитание:

готовностью к выполнению обязанностей гражданина и реализации его прав, представлением о математических основах функционирования различных структур, явлений, процедур гражданского общества (например, выборы, опросы), готовностью к обсуждению этических проблем, связанных с практическим применением достижений науки, осознанием важности морально-этических принципов в деятельности учёного;

3) трудовое воспитание:

установкой на активное участие в решении практических задач математической направленности, осознанием важности математического образования на протяжении всей жизни для успешной профессиональной деятельности и развитием необходимых умений, осознанным выбором и построением индивидуальной траектории образования и жизненных планов с учётом личных интересов и общественных потребностей;

4) эстетическое воспитание:

способностью к эмоциональному и эстетическому восприятию математических объектов, задач, решений, рассуждений, умению видеть математические закономерности в искусстве;

5) ценности научного познания:

ориентацией в деятельности на современную систему научных представлений об основных закономерностях развития человека, природы и общества, пониманием математической науки как сферы человеческой деятельности, этапов её развития и значимости для развития цивилизации, овладением языком математики и математической культурой как средством познания мира, овладением простейшими навыками исследовательской деятельности;

6) физическое воспитание, формирование культуры здоровья и эмоционального благополучия:

готовностью применять математические знания в интересах своего здоровья, ведения здорового образа жизни (здоровое питание, сбалансированный режим занятий и отдыха, регулярная физическая активность), сформированностью навыка рефлексии, признанием своего права на ошибку и такого же права другого человека;

7) экологическое воспитание:

ориентацией на применение математических знаний для решения задач в области сохранности окружающей среды, планирования поступков и оценки их возможных последствий для окружающей среды, осознанием глобального характера экологических проблем и путей их решения;

8) адаптация к изменяющимся условиям социальной и природной среды:

готовностью к действиям в условиях неопределённости, повышению уровня своей компетентности через практическую деятельность, в том числе умение учиться у других людей, приобретать в совместной деятельности новые знания, навыки и компетенции из опыта других;

необходимостью в формировании новых знаний, в том числе формулировать идеи, понятия, гипотезы об объектах и явлениях, в том числе ранее неизвестных, осознавать дефициты собственных знаний и компетентностей, планировать своё развитие;

способностью осознавать стрессовую ситуацию, воспринимать стрессовую ситуацию как вызов, требующий контрмер, корректировать принимаемые решения и действия, формулировать и оценивать риски и последствия, формировать опыт.

МЕТАПРЕДМЕТНЫЕ РЕЗУЛЬТАТЫ

Познавательные универсальные учебные действия

Базовые логические действия:

- выявлять и характеризовать существенные признаки математических объектов, понятий, отношений между понятиями, формулировать определения понятий, устанавливать существенный признак классификации, основания для обобщения и сравнения, критерии проводимого анализа;
- воспринимать, формулировать и преобразовывать суждения: утвердительные и отрицательные, единичные, частные и общие, условные;
- выявлять математические закономерности, взаимосвязи и противоречия в фактах, данных, наблюдениях и утверждениях, предлагать критерии для выявления закономерностей и противоречий;
- делать выводы с использованием законов логики, дедуктивных и индуктивных умозаключений, умозаключений по аналогии;
- разбирать доказательства математических утверждений (прямые и от противного), проводить самостоятельно несложные доказательства математических фактов, выстраивать аргументацию, приводить примеры и контрпримеры, обосновывать собственные рассуждения;
- выбирать способ решения учебной задачи (сравнивать несколько вариантов решения, выбирать наиболее подходящий с учётом самостоятельно выделенных критериев).

Базовые исследовательские действия:

- использовать вопросы как исследовательский инструмент познания, формулировать вопросы, фиксирующие противоречие, проблему, самостоятельно устанавливать искомое и данное, формировать гипотезу, аргументировать свою позицию, мнение;
- проводить по самостоятельно составленному плану несложный эксперимент, небольшое исследование по установлению особенностей математического объекта, зависимостей объектов между собой;
- самостоятельно формулировать обобщения и выводы по результатам проведённого наблюдения, исследования, оценивать достоверность полученных результатов, выводов и обобщений;

- прогнозировать возможное развитие процесса, а также выдвигать предположения о его развитии в новых условиях.

Работа с информацией:

- выявлять недостаточность и избыточность информации, данных, необходимых для решения задачи;
- выбирать, анализировать, систематизировать и интерпретировать информацию различных видов и форм представления;
- выбирать форму представления информации и иллюстрировать решаемые задачи схемами, диаграммами, иной графикой и их комбинациями;
- оценивать надёжность информации по критериям, предложенным учителем или сформулированным самостоятельно.

Коммуникативные универсальные учебные действия:

- воспринимать и формулировать суждения в соответствии с условиями и целями общения, ясно, точно, грамотно выражать свою точку зрения в устных и письменных текстах, давать пояснения по ходу решения задачи, комментировать полученный результат;
- в ходе обсуждения задавать вопросы по существу обсуждаемой темы, проблемы, решаемой задачи, высказывать идеи, нацеленные на поиск решения, сопоставлять свои суждения с суждениями других участников диалога, обнаруживать различие и сходство позиций, в корректной форме формулировать разногласия, свои возражения;
- представлять результаты решения задачи, эксперимента, исследования, проекта, самостоятельно выбирать формат выступления с учётом задач презентации и особенностей аудитории;
- понимать и использовать преимущества командной и индивидуальной работы при решении учебных математических задач;
- принимать цель совместной деятельности, планировать организацию совместной работы, распределять виды работ, договариваться, обсуждать процесс и результат работы, обобщать мнения нескольких людей;
- участвовать в групповых формах работы (обсуждения, обмен мнениями, мозговые штурмы и другие), выполнять свою часть работы и координировать свои действия с другими членами команды, оценивать качество своего вклада в общий продукт по критериям, сформулированным участниками взаимодействия.

Регулятивные универсальные учебные действия

Самоорганизация:

- самостоятельно составлять план, алгоритм решения задачи (или его часть), выбирать способ решения с учётом имеющихся ресурсов и собственных возможностей, аргументировать и корректировать варианты решений с учётом новой информации.

Самоконтроль, эмоциональный интеллект:

- владеть способами самопроверки, самоконтроля процесса и результата решения математической задачи;

- предвидеть трудности, которые могут возникнуть при решении задачи, вносить коррективы в деятельность на основе новых обстоятельств, найденных ошибок, выявленных трудностей;
- оценивать соответствие результата деятельности поставленной цели и условиям, объяснять причины достижения или недостижения цели, находить ошибку, давать оценку приобретённому опыту.

ПРЕДМЕТНЫЕ РЕЗУЛЬТАТЫ

К концу обучения в 5 классе обучающийся получит следующие предметные результаты:

Числа и вычисления

Понимать и правильно употреблять термины, связанные с натуральными числами, обыкновенными и десятичными дробями.

Сравнивать и упорядочивать натуральные числа, сравнивать в простейших случаях обыкновенные дроби, десятичные дроби.

Соотносить точку на координатной (числовой) прямой с соответствующим ей числом и изображать натуральные числа точками на координатной (числовой) прямой.

Выполнять арифметические действия с натуральными числами, с обыкновенными дробями в простейших случаях.

Выполнять проверку, прикидку результата вычислений.

Округлять натуральные числа.

Решение текстовых задач

Решать текстовые задачи арифметическим способом и с помощью организованного конечного перебора всех возможных вариантов.

Решать задачи, содержащие зависимости, связывающие величины: скорость, время, расстояние, цена, количество, стоимость.

Использовать краткие записи, схемы, таблицы, обозначения при решении задач.

Пользоваться основными единицами измерения: цены, массы, расстояния, времени, скорости, выражать одни единицы величины через другие.

Извлекать, анализировать, оценивать информацию, представленную в таблице, на столбчатой диаграмме, интерпретировать представленные данные, использовать данные при решении задач.

Наглядная геометрия

Пользоваться геометрическими понятиями: точка, прямая, отрезок, луч, угол, многоугольник, окружность, круг.

Приводить примеры объектов окружающего мира, имеющих форму изученных геометрических фигур.

Использовать терминологию, связанную с углами: вершина, сторона, с многоугольниками: угол, вершина, сторона, диагональ, с окружностью: радиус, диаметр, центр.

Изображать изученные геометрические фигуры на нелинованной и клетчатой бумаге с помощью циркуля и линейки.

Находить длины отрезков непосредственным измерением с помощью линейки, строить отрезки заданной длины; строить окружность заданного радиуса.

Использовать свойства сторон и углов прямоугольника, квадрата для их построения, вычисления площади и периметра.

Вычислять периметр и площадь квадрата, прямоугольника, фигур, составленных из прямоугольников, в том числе фигур, изображённых на клетчатой бумаге.

Пользоваться основными метрическими единицами измерения длины, площади; выражать одни единицы величины через другие.

Распознавать параллелепипед, куб, использовать терминологию: вершина, ребро, грань, измерения, находить измерения параллелепипеда, куба.

Вычислять объём куба, параллелепипеда по заданным измерениям, пользоваться единицами измерения объёма.

Решать несложные задачи на измерение геометрических величин в практических ситуациях.

К концу обучения в 6 классе обучающийся получит следующие предметные результаты:

Числа и вычисления

Знать и понимать термины, связанные с различными видами чисел и способами их записи, переходить (если это возможно) от одной формы записи числа к другой.

Сравнивать и упорядочивать целые числа, обыкновенные и десятичные дроби, сравнивать числа одного и разных знаков.

Выполнять, сочетая устные и письменные приёмы, арифметические действия с натуральными и целыми числами, обыкновенными и десятичными дробями, положительными и отрицательными числами.

Вычислять значения числовых выражений, выполнять прикидку и оценку результата вычислений, выполнять преобразования числовых выражений на основе свойств арифметических действий.

Соотносить точку на координатной прямой с соответствующим ей числом и изображать числа точками на координатной прямой, находить модуль числа.

Соотносить точки в прямоугольной системе координат с координатами этой точки.

Округлять целые числа и десятичные дроби, находить приближения чисел.

Числовые и буквенные выражения

Понимать и употреблять термины, связанные с записью степени числа, находить квадрат и куб числа, вычислять значения числовых выражений, содержащих степени.

Пользоваться признаками делимости, раскладывать натуральные числа на простые множители.

Пользоваться масштабом, составлять пропорции и отношения.

Использовать буквы для обозначения чисел при записи математических выражений, составлять буквенные выражения и формулы, находить значения буквенных выражений, осуществляя необходимые подстановки и преобразования.

Находить неизвестный компонент равенства.

Решение текстовых задач

Решать многошаговые текстовые задачи арифметическим способом.

Решать задачи, связанные с отношением, пропорциональностью величин, процентами, решать три основные задачи на дроби и проценты.

Решать задачи, содержащие зависимости, связывающие величины: скорость, время, расстояние, цена, количество, стоимость, производительность, время, объём работы,

используя арифметические действия, оценку, прикидку, пользоваться единицами измерения соответствующих величин.

Составлять буквенные выражения по условию задачи.

Извлекать информацию, представленную в таблицах, на линейной, столбчатой или круговой диаграммах, интерпретировать представленные данные, использовать данные при решении задач.

Представлять информацию с помощью таблиц, линейной и столбчатой диаграмм.

Наглядная геометрия

Приводить примеры объектов окружающего мира, имеющих форму изученных геометрических плоских и пространственных фигур, примеры равных и симметричных фигур.

Изображать с помощью циркуля, линейки, транспортира на нелинованной и клетчатой бумаге изученные плоские геометрические фигуры и конфигурации, симметричные фигуры.

Пользоваться геометрическими понятиями: равенство фигур, симметрия, использовать терминологию, связанную с симметрией: ось симметрии, центр симметрии.

Находить величины углов измерением с помощью транспортира, строить углы заданной величины, пользоваться при решении задач градусной мерой углов, распознавать на чертежах острый, прямой, развёрнутый и тупой углы.

Вычислять длину ломаной, периметр многоугольника, пользоваться единицами измерения длины, выражать одни единицы измерения длины через другие.

Находить, используя чертёжные инструменты, расстояния: между двумя точками, от точки до прямой, длину пути на квадратной сетке.

Вычислять площадь фигур, составленных из прямоугольников, использовать разбиение на прямоугольники, на равные фигуры, достраивание до прямоугольника, пользоваться основными единицами измерения площади, выражать одни единицы измерения площади через другие.

Распознавать на моделях и изображениях пирамиду, конус, цилиндр, использовать терминологию: вершина, ребро, грань, основание, развёртка.

Изображать на клетчатой бумаге прямоугольный параллелепипед.

Вычислять объём прямоугольного параллелепипеда, куба, пользоваться основными единицами измерения объёма;

Решать несложные задачи на нахождение геометрических величин в практических ситуациях.

**ТЕМАТИЧЕСКОЕ ПЛАНИРОВАНИЕ
5 КЛАСС**

№ п/п	Наименование разделов и тем программы	Количество часов			Электронные (цифровые) образовательные ресурсы
		Всего	Контрольные работы	Практические работы	
1	Натуральные числа. Действия с натуральными числами	43	1		Библиотека ЦОК https://m.edsoo.ru/7f4131ce
2	Наглядная геометрия. Линии на плоскости	12		2	Библиотека ЦОК https://m.edsoo.ru/7f4131ce
3	Обыкновенные дроби	48	1		Библиотека ЦОК https://m.edsoo.ru/7f4131ce
4	Наглядная геометрия. Многоугольники	10		1	Библиотека ЦОК https://m.edsoo.ru/7f4131ce
5	Десятичные дроби	38	1		Библиотека ЦОК https://m.edsoo.ru/7f4131ce
6	Наглядная геометрия. Тела и фигуры в пространстве	9		1	Библиотека ЦОК https://m.edsoo.ru/7f4131ce
7	Повторение и обобщение	10	1		Библиотека ЦОК https://m.edsoo.ru/7f4131ce
ОБЩЕЕ КОЛИЧЕСТВО ЧАСОВ ПО ПРОГРАММЕ		170	4	4	

6 КЛАСС

№ п/п	Наименование разделов и тем программы	Количество часов			Электронные (цифровые) образовательные ресурсы
		Всего	Контрольные работы	Практические работы	
1	Натуральные числа	30	1		Библиотека ЦОК https://m.edsoo.ru/7f414736
2	Наглядная геометрия. Прямые на плоскости	7			Библиотека ЦОК https://m.edsoo.ru/7f414736
3	Дроби	32	1	1	Библиотека ЦОК https://m.edsoo.ru/7f414736
4	Наглядная геометрия. Симметрия	6		1	Библиотека ЦОК https://m.edsoo.ru/7f414736
5	Выражения с буквами	6			Библиотека ЦОК https://m.edsoo.ru/7f414736
6	Наглядная геометрия. Фигуры на плоскости	14	1	1	Библиотека ЦОК https://m.edsoo.ru/7f414736
7	Положительные и отрицательные числа	40	1		Библиотека ЦОК https://m.edsoo.ru/7f414736
8	Представление данных	6		1	Библиотека ЦОК https://m.edsoo.ru/7f414736
9	Наглядная геометрия. Фигуры в пространстве	9		1	Библиотека ЦОК https://m.edsoo.ru/7f414736
10	Повторение, обобщение, систематизация	20	1		Библиотека ЦОК https://m.edsoo.ru/7f414736
ОБЩЕЕ КОЛИЧЕСТВО ЧАСОВ ПО ПРОГРАММЕ		170	5	5	

**ПОУРОЧНОЕ ПЛАНИРОВАНИЕ
5 КЛАСС**

№ п/п	Тема урока	Количество часов			Дата изучения	Электронные цифровые образовательные ресурсы
		Всего	Контрольные работы	Практические работы		
1	Десятичная система счисления. Ряд натуральных чисел	1				Библиотека ЦОК https://m.edsoo.ru/f2a0cc0c
2	Десятичная система счисления. Ряд натуральных чисел	1				
3	Натуральный ряд. Число 0	1				Библиотека ЦОК https://m.edsoo.ru/f2a0cafe
4	Натуральный ряд. Число 0	1				
5	Натуральные числа на координатной прямой	1				Библиотека ЦОК https://m.edsoo.ru/f2a0e0fc
6	Натуральные числа на координатной прямой	1				Библиотека ЦОК https://m.edsoo.ru/f2a0e2a0
7	Натуральные числа на координатной прямой	1				Библиотека ЦОК https://m.edsoo.ru/f2a0e426
8	Сравнение, округление натуральных чисел	1				Библиотека ЦОК https://m.edsoo.ru/f2a0ce32
9	Сравнение, округление натуральных чисел	1				Библиотека ЦОК https://m.edsoo.ru/f2a0cf54
10	Сравнение, округление натуральных чисел	1				Библиотека ЦОК https://m.edsoo.ru/f2a0d300
11	Сравнение, округление натуральных чисел	1				Библиотека ЦОК https://m.edsoo.ru/f2a0d440
12	Сравнение, округление натуральных чисел	1				

13	Арифметические действия с натуральными числами	1				Библиотека ЦОК https://m.edsoo.ru/f2a0eaca
14	Арифметические действия с натуральными числами	1				Библиотека ЦОК https://m.edsoo.ru/f2a0f5ba
15	Арифметические действия с натуральными числами	1				Библиотека ЦОК https://m.edsoo.ru/f2a0f704
16	Арифметические действия с натуральными числами	1				Библиотека ЦОК https://m.edsoo.ru/f2a0fd8a
17	Арифметические действия с натуральными числами	1				Библиотека ЦОК https://m.edsoo.ru/f2a1015e
18	Арифметические действия с натуральными числами	1				Библиотека ЦОК https://m.edsoo.ru/f2a10c3a
19	Арифметические действия с натуральными числами	1				Библиотека ЦОК https://m.edsoo.ru/f2a10da2
20	Свойства нуля при сложении и умножении, свойства единицы при умножении	1				Библиотека ЦОК https://m.edsoo.ru/f2a104ec
21	Свойства нуля при сложении и умножении, свойства единицы при умножении	1				
22	Переместительное и сочетательное свойства сложения и умножения, распределительное свойство умножения	1				Библиотека ЦОК https://m.edsoo.ru/f2a0ef3e
23	Переместительное и сочетательное свойства сложения и умножения, распределительное свойство умножения	1				

24	Переместительное и сочетательное свойства сложения и умножения, распределительное свойство умножения	1				
25	Делители и кратные числа, разложение числа на множители	1				
26	Делители и кратные числа, разложение числа на множители	1				Библиотека ЦОК https://m.edsoo.ru/f2a116b2
27	Делители и кратные числа, разложение числа на множители	1				
28	Деление с остатком	1				Библиотека ЦОК https://m.edsoo.ru/f2a1116c
29	Деление с остатком	1				Библиотека ЦОК https://m.edsoo.ru/f2a114fa
30	Простые и составные числа	1				Библиотека ЦОК https://m.edsoo.ru/f2a11a90
31	Простые и составные числа	1				Библиотека ЦОК https://m.edsoo.ru/f2a11bb2
32	Признаки делимости на 2, 5, 10, 3, 9	1				Библиотека ЦОК https://m.edsoo.ru/f2a11806
33	Признаки делимости на 2, 5, 10, 3, 9	1				Библиотека ЦОК https://m.edsoo.ru/f2a1196e
34	Числовые выражения; порядок действий	1				Библиотека ЦОК https://m.edsoo.ru/f2a11f18

35	Числовые выражения; порядок действий	1				Библиотека ЦОК https://m.edsoo.ru/f2a12080
36	Числовые выражения; порядок действий	1				Библиотека ЦОК https://m.edsoo.ru/f2a123fa
37	Решение текстовых задач на все арифметические действия, на движение и покупки	1				Библиотека ЦОК https://m.edsoo.ru/f2a0f894
38	Решение текстовых задач на все арифметические действия, на движение и покупки	1				Библиотека ЦОК https://m.edsoo.ru/f2a0f9fc
39	Решение текстовых задач на все арифметические действия, на движение и покупки	1				Библиотека ЦОК https://m.edsoo.ru/f2a121a2
40	Решение текстовых задач на все арифметические действия, на движение и покупки	1				Библиотека ЦОК https://m.edsoo.ru/f2a12558
41	Решение текстовых задач на все арифметические действия, на движение и покупки	1				Библиотека ЦОК https://m.edsoo.ru/f2a12832
42	Решение текстовых задач на все арифметические действия, на движение и покупки	1				Библиотека ЦОК https://m.edsoo.ru/f2a12990
43	Контрольная работа по теме "Натуральные числа и нуль"	1	1			Библиотека ЦОК https://m.edsoo.ru/f2a12cba
44	Точка, прямая, отрезок, луч. Ломаная	1				Библиотека ЦОК https://m.edsoo.ru/f2a0d54e
45	Измерение длины отрезка, метрические единицы измерения длины	1				Библиотека ЦОК https://m.edsoo.ru/f2a0daee

46	Измерение длины отрезка, метрические единицы измерения длины	1				Библиотека ЦОК https://m.edsoo.ru/f2a0df3a
47	Окружность и круг	1				Библиотека ЦОК https://m.edsoo.ru/f2a0d684
48	Окружность и круг	1				
49	Практическая работа по теме "Построение узора из окружностей"	1		1		Библиотека ЦОК https://m.edsoo.ru/f2a0d7e2
50	Угол. Прямой, острый, тупой и развёрнутый углы	1				Библиотека ЦОК https://m.edsoo.ru/f2a1302a
51	Угол. Прямой, острый, тупой и развёрнутый углы	1				
52	Измерение углов	1				Библиотека ЦОК https://m.edsoo.ru/f2a1319c
53	Измерение углов	1				Библиотека ЦОК https://m.edsoo.ru/f2a132fa
54	Измерение углов	1				Библиотека ЦОК https://m.edsoo.ru/f2a13476
55	Практическая работа по теме "Построение углов"	1		1		Библиотека ЦОК https://m.edsoo.ru/f2a13606
56	Дробь. Правильные и неправильные дроби	1				Библиотека ЦОК https://m.edsoo.ru/f2a13764
57	Дробь. Правильные и неправильные дроби	1				Библиотека ЦОК https://m.edsoo.ru/f2a13c8c
58	Дробь. Правильные и неправильные дроби	1				Библиотека ЦОК https://m.edsoo.ru/f2a14146
59	Дробь. Правильные и неправильные дроби	1				Библиотека ЦОК https://m.edsoo.ru/f2a153f2

60	Дробь. Правильные и неправильные дроби	1				Библиотека ЦОК https://m.edsoo.ru/f2a15582
61	Основное свойство дроби	1				Библиотека ЦОК https://m.edsoo.ru/f2a143e4
62	Основное свойство дроби	1				Библиотека ЦОК https://m.edsoo.ru/f2a1451a
63	Основное свойство дроби	1				Библиотека ЦОК https://m.edsoo.ru/f2a1463c
64	Основное свойство дроби	1				Библиотека ЦОК https://m.edsoo.ru/f2a1475e
65	Основное свойство дроби	1				Библиотека ЦОК https://m.edsoo.ru/f2a14c90
66	Основное свойство дроби	1				Библиотека ЦОК https://m.edsoo.ru/f2a14de4
67	Основное свойство дроби	1				
68	Сравнение дробей	1				Библиотека ЦОК https://m.edsoo.ru/f2a14f74
69	Сравнение дробей	1				Библиотека ЦОК https://m.edsoo.ru/f2a151f4
70	Сравнение дробей	1				
71	Сравнение дробей	1				
72	Сложение и вычитание обыкновенных дробей	1				Библиотека ЦОК https://m.edsoo.ru/f2a17cc4
73	Сложение и вычитание обыкновенных дробей	1				Библиотека ЦОК https://m.edsoo.ru/f2a17e54
74	Сложение и вычитание обыкновенных дробей	1				Библиотека ЦОК https://m.edsoo.ru/f2a1802a
75	Сложение и вычитание обыкновенных дробей	1				Библиотека ЦОК https://m.edsoo.ru/f2a181ce

76	Сложение и вычитание обыкновенных дробей	1				Библиотека ЦОК https://m.edsoo.ru/f2a1835e
77	Сложение и вычитание обыкновенных дробей	1				
78	Сложение и вычитание обыкновенных дробей	1				
79	Сложение и вычитание обыкновенных дробей	1				
80	Смешанная дробь	1				Библиотека ЦОК https://m.edsoo.ru/f2a1592e
81	Смешанная дробь	1				Библиотека ЦОК https://m.edsoo.ru/f2a15a5a
82	Смешанная дробь	1				Библиотека ЦОК https://m.edsoo.ru/f2a15b68
83	Смешанная дробь	1				Библиотека ЦОК https://m.edsoo.ru/f2a15e2e
84	Умножение и деление обыкновенных дробей; взаимнообратные дроби	1				Библиотека ЦОК https://m.edsoo.ru/f2a184e4
85	Умножение и деление обыкновенных дробей; взаимнообратные дроби	1				Библиотека ЦОК https://m.edsoo.ru/f2a18692
86	Умножение и деление обыкновенных дробей; взаимнообратные дроби	1				Библиотека ЦОК https://m.edsoo.ru/f2a18a20
87	Умножение и деление обыкновенных дробей; взаимнообратные дроби	1				Библиотека ЦОК https://m.edsoo.ru/f2a18b56

88	Умножение и деление обыкновенных дробей; взаимнообратные дроби	1				Библиотека ЦОК https://m.edsoo.ru/f2a19088
89	Умножение и деление обыкновенных дробей; взаимнообратные дроби	1				Библиотека ЦОК https://m.edsoo.ru/f2a19560
90	Умножение и деление обыкновенных дробей; взаимнообратные дроби	1				Библиотека ЦОК https://m.edsoo.ru/f2a196a0
91	Умножение и деление обыкновенных дробей; взаимнообратные дроби	1				Библиотека ЦОК https://m.edsoo.ru/f2a198da
92	Решение текстовых задач, содержащих дроби. Основные задачи на дроби	1				Библиотека ЦОК https://m.edsoo.ru/f2a181ce
93	Решение текстовых задач, содержащих дроби. Основные задачи на дроби	1				Библиотека ЦОК https://m.edsoo.ru/f2a1835e
94	Решение текстовых задач, содержащих дроби. Основные задачи на дроби	1				Библиотека ЦОК https://m.edsoo.ru/f2a18c5a
95	Решение текстовых задач, содержащих дроби. Основные задачи на дроби	1				Библиотека ЦОК https://m.edsoo.ru/f2a18e76
96	Решение текстовых задач, содержащих дроби. Основные задачи на дроби	1				Библиотека ЦОК https://m.edsoo.ru/f2a18f7a
97	Решение текстовых задач, содержащих дроби. Основные задачи на дроби	1				Библиотека ЦОК https://m.edsoo.ru/f2a199f2

98	Решение текстовых задач, содержащих дроби. Основные задачи на дроби	1				Библиотека ЦОК https://m.edsoo.ru/f2a19c2c
99	Решение текстовых задач, содержащих дроби. Основные задачи на дроби	1				Библиотека ЦОК https://m.edsoo.ru/f2a1a1d6
100	Решение текстовых задач, содержащих дроби. Основные задачи на дроби	1				Библиотека ЦОК https://m.edsoo.ru/f2a1a2ee
101	Применение букв для записи математических выражений и предложений	1				Библиотека ЦОК https://m.edsoo.ru/f2a1a3fc
102	Применение букв для записи математических выражений и предложений	1				
103	Контрольная работа по теме "Обыкновенные дроби"	1	1			Библиотека ЦОК https://m.edsoo.ru/f2a1a51e
104	Многоугольники. Четырёхугольник, прямоугольник, квадрат	1				Библиотека ЦОК https://m.edsoo.ru/f2a16ae0
105	Многоугольники. Четырёхугольник, прямоугольник, квадрат	1				Библиотека ЦОК https://m.edsoo.ru/f2a16c7a
106	Практическая работа по теме "Построение прямоугольника с заданными сторонами на нелинованной бумаге"	1		1		Библиотека ЦОК https://m.edsoo.ru/f2a16e1e
107	Треугольник	1				Библиотека ЦОК https://m.edsoo.ru/f2a16194
108	Треугольник	1				

109	Площадь и периметр прямоугольника и многоугольников, составленных из прямоугольников, единицы измерения площади	1				Библиотека ЦОК https://m.edsoo.ru/f2a16fe0
110	Площадь и периметр прямоугольника и многоугольников, составленных из прямоугольников, единицы измерения площади	1				Библиотека ЦОК https://m.edsoo.ru/f2a17184
111	Площадь и периметр прямоугольника и многоугольников, составленных из прямоугольников, единицы измерения площади	1				Библиотека ЦОК https://m.edsoo.ru/f2a17328
112	Периметр многоугольника	1				Библиотека ЦОК https://m.edsoo.ru/f2a1691e
113	Периметр многоугольника	1				
114	Десятичная запись дробей	1				Библиотека ЦОК https://m.edsoo.ru/f2a1b55e
115	Десятичная запись дробей	1				Библиотека ЦОК https://m.edsoo.ru/f2a1b87e
116	Десятичная запись дробей	1				Библиотека ЦОК https://m.edsoo.ru/f2a1bcfc
117	Сравнение десятичных дробей	1				Библиотека ЦОК https://m.edsoo.ru/f2a1c49a

118	Сравнение десятичных дробей	1				Библиотека ЦОК https://m.edsoo.ru/f2a1c63e
119	Сравнение десятичных дробей	1				Библиотека ЦОК https://m.edsoo.ru/f2a1cb02
120	Сравнение десятичных дробей	1				Библиотека ЦОК https://m.edsoo.ru/f2a1cc2e
121	Сравнение десятичных дробей	1				
122	Действия с десятичными дробями	1				Библиотека ЦОК https://m.edsoo.ru/f2a1ce4a
123	Действия с десятичными дробями	1				Библиотека ЦОК https://m.edsoo.ru/f2a1cf62
124	Действия с десятичными дробями	1				Библиотека ЦОК https://m.edsoo.ru/f2a1d174
125	Действия с десятичными дробями	1				Библиотека ЦОК https://m.edsoo.ru/f2a1d516
126	Действия с десятичными дробями	1				Библиотека ЦОК https://m.edsoo.ru/f2a1d64c
127	Действия с десятичными дробями	1				Библиотека ЦОК https://m.edsoo.ru/f2a1d750
128	Действия с десятичными дробями	1				Библиотека ЦОК https://m.edsoo.ru/f2a1d85e
129	Действия с десятичными дробями	1				Библиотека ЦОК https://m.edsoo.ru/f2a1d962
130	Действия с десятичными дробями	1				Библиотека ЦОК https://m.edsoo.ru/f2a1da7a
131	Действия с десятичными дробями	1				Библиотека ЦОК https://m.edsoo.ru/f2a1db88
132	Действия с десятичными дробями	1				Библиотека ЦОК https://m.edsoo.ru/f2a1e01a

133	Действия с десятичными дробями	1				Библиотека ЦОК https://m.edsoo.ru/f2a1e150
134	Действия с десятичными дробями	1				Библиотека ЦОК https://m.edsoo.ru/f2a1e268
135	Действия с десятичными дробями	1				Библиотека ЦОК https://m.edsoo.ru/f2a1e3da
136	Действия с десятичными дробями	1				Библиотека ЦОК https://m.edsoo.ru/f2a1e4f2
137	Действия с десятичными дробями	1				Библиотека ЦОК https://m.edsoo.ru/f2a1e4f2
138	Действия с десятичными дробями	1				Библиотека ЦОК https://m.edsoo.ru/f2a1e5f6
139	Действия с десятичными дробями	1				Библиотека ЦОК https://m.edsoo.ru/f2a1e704
140	Действия с десятичными дробями	1				
141	Округление десятичных дробей	1				Библиотека ЦОК https://m.edsoo.ru/f2a1e826
142	Округление десятичных дробей	1				Библиотека ЦОК https://m.edsoo.ru/f2a1eb50
143	Округление десятичных дробей	1				Библиотека ЦОК https://m.edsoo.ru/f2a1ec68
144	Округление десятичных дробей	1				
145	Решение текстовых задач, содержащих дроби. Основные задачи на дроби	1				Библиотека ЦОК https://m.edsoo.ru/f2a1ed8a
146	Решение текстовых задач, содержащих дроби. Основные задачи на дроби	1				Библиотека ЦОК https://m.edsoo.ru/f2a1ef10

147	Решение текстовых задач, содержащих дроби. Основные задачи на дроби	1				Библиотека ЦОК https://m.edsoo.ru/f2a1f028
148	Решение текстовых задач, содержащих дроби. Основные задачи на дроби	1				Библиотека ЦОК https://m.edsoo.ru/f2a1f136
149	Решение текстовых задач, содержащих дроби. Основные задачи на дроби	1				
150	Решение текстовых задач, содержащих дроби. Основные задачи на дроби	1				
151	Контрольная работа по теме "Десятичные дроби"	1	1			Библиотека ЦОК https://m.edsoo.ru/f2a1f23a
152	Многогранники. Изображение многогранников. Модели пространственных тел	1				Библиотека ЦОК https://m.edsoo.ru/f2a1a69a
153	Многогранники. Изображение многогранников. Модели пространственных тел	1				Библиотека ЦОК https://m.edsoo.ru/f2a1ad2a
154	Прямоугольный параллелепипед, куб. Развёртки куба и параллелепипеда	1				Библиотека ЦОК https://m.edsoo.ru/f2a1a802
155	Прямоугольный параллелепипед, куб. Развёртки куба и параллелепипеда	1				Библиотека ЦОК https://m.edsoo.ru/f2a1a924
156	Практическая работа по теме "Развёртка куба"	1		1		Библиотека ЦОК https://m.edsoo.ru/f2a1aef6
157	Объём куба, прямоугольного параллелепипеда	1				Библиотека ЦОК https://m.edsoo.ru/f2a1b09a

158	Объём куба, прямоугольного параллелепипеда	1				Библиотека ЦОК https://m.edsoo.ru/f2a1b248
159	Объём куба, прямоугольного параллелепипеда	1				
160	Объём куба, прямоугольного параллелепипеда	1				
161	Повторение основных понятий и методов курса 5 класса, обобщение знаний	1				Библиотека ЦОК https://m.edsoo.ru/f2a1f76c
162	Повторение основных понятий и методов курса 5 класса, обобщение знаний	1				Библиотека ЦОК https://m.edsoo.ru/f2a1f924
163	Повторение основных понятий и методов курса 5 класса, обобщение знаний	1				Библиотека ЦОК https://m.edsoo.ru/f2a1faaa
164	Повторение основных понятий и методов курса 5 класса, обобщение знаний	1				Библиотека ЦОК https://m.edsoo.ru/f2a1fc08
165	Повторение основных понятий и методов курса 5 класса, обобщение знаний	1				Библиотека ЦОК https://m.edsoo.ru/f2a1feec
166	Повторение основных понятий и методов курса 5 класса, обобщение знаний	1				Библиотека ЦОК https://m.edsoo.ru/f2a200a4
167	Итоговая контрольная работа	1	1			
168	Повторение основных понятий и методов курса 5 класса, обобщение знаний	1				Библиотека ЦОК https://m.edsoo.ru/f2a201f8

169	Повторение основных понятий и методов курса 5 класса, обобщение знаний	1				Библиотека ЦОК https://m.edsoo.ru/f2a20388
170	Повторение основных понятий и методов курса 5 класса, обобщение знаний	1				Библиотека ЦОК https://m.edsoo.ru/f2a2069e
ОБЩЕЕ КОЛИЧЕСТВО ЧАСОВ ПО ПРОГРАММЕ		170	4	4		

6 КЛАСС

№ п/ п	Тема урока	Количество часов			Дата изучен ия	Электронные цифровые образовательные ресурсы
		Все го	Контроль ные работы	Практиче ские работы		
1	Арифметические действия с многозначными и натуральными числами	1				Библиотека ЦОК https://m.edsoo.ru/f2a208ec
2	Арифметические действия с многозначными и натуральными числами	1				Библиотека ЦОК https://m.edsoo.ru/f2a20aea
3	Арифметические действия с многозначными и натуральными числами	1				Библиотека ЦОК https://m.edsoo.ru/f2a2140e
4	Арифметические действия с многозначными и натуральными числами	1				Библиотека ЦОК https://m.edsoo.ru/f2a21580
5	Арифметические действия с многозначными и натуральными числами	1				Библиотека ЦОК https://m.edsoo.ru/f2a216de
6	Арифметические действия с многозначными и натуральными числами	1				Библиотека ЦОК https://m.edsoo.ru/f2a2180a
7	Числовые выражения, порядок	1				Библиотека ЦОК https://m.edsoo.ru/f2a20c48

	действий, использование скобок					
8	Числовые выражения, порядок действий, использование скобок	1				Библиотека ЦОК https://m.edsoo.ru/f2a20d6a
9	Числовые выражения, порядок действий, использование скобок	1				
10	Числовые выражения, порядок действий, использование скобок	1				
11	Числовые выражения, порядок действий, использование скобок	1				
12	Округление натуральных чисел	1				Библиотека ЦОК https://m.edsoo.ru/f2a21274
13	Округление натуральных чисел	1				
14	Округление натуральных чисел	1				
15	Делители и кратные числа; наибольший общий делитель и наименьшее общее кратное	1				Библиотека ЦОК https://m.edsoo.ru/f2a22a3e

16	Делители и кратные числа; наибольший общий делитель и наименьшее общее кратное	1				Библиотека ЦОК https://m.edsoo.ru/f2a22b9c
17	Делители и кратные числа; наибольший общий делитель и наименьшее общее кратное	1				Библиотека ЦОК https://m.edsoo.ru/f2a2340c
18	Делители и кратные числа; наибольший общий делитель и наименьшее общее кратное	1				
19	Делители и кратные числа; наибольший общий делитель и наименьшее общее кратное	1				
20	Делители и кратные числа; наибольший общий делитель и наименьшее общее кратное	1				
21	Делимость суммы и произведения	1				Библиотека ЦОК https://m.edsoo.ru/f2a22d2c

22	Делимость суммы и произведения	1				Библиотека ЦОК https://m.edsoo.ru/f2a23254
23	Деление с остатком	1				
24	Деление с остатком	1				Библиотека ЦОК https://m.edsoo.ru/f2a24104
25	Решение текстовых задач	1				Библиотека ЦОК https://m.edsoo.ru/f2a21e90
26	Решение текстовых задач	1				Библиотека ЦОК https://m.edsoo.ru/f2a2226e
27	Решение текстовых задач	1				Библиотека ЦОК https://m.edsoo.ru/f2a22412
28	Решение текстовых задач	1				Библиотека ЦОК https://m.edsoo.ru/f2a226e2
29	Решение текстовых задач	1				Библиотека ЦОК https://m.edsoo.ru/f2a228a4
30	Контрольная работа по теме "Натуральные числа"	1	1			Библиотека ЦОК https://m.edsoo.ru/f2a242a8
31	Перпендикулярные прямые	1				Библиотека ЦОК https://m.edsoo.ru/f2a24442
32	Перпендикулярные прямые	1				Библиотека ЦОК https://m.edsoo.ru/f2a24596
33	Параллельные прямые	1				Библиотека ЦОК https://m.edsoo.ru/f2a248d4
34	Параллельные прямые	1				Библиотека ЦОК https://m.edsoo.ru/f2a24a32
35	Расстояние между двумя точками, от точки до	1				Библиотека ЦОК https://m.edsoo.ru/f2a24776

	прямой, длина маршрута на квадратной сетке					
36	Расстояние между двумя точками, от точки до прямой, длина маршрута на квадратной сетке	1				
37	Расстояние между двумя точками, от точки до прямой, длина маршрута на квадратной сетке	1				Библиотека ЦОК https://m.edsoo.ru/f2a24eb0
38	Обыкновенная дробь, основное свойство дроби, сокращение дробей	1				Библиотека ЦОК https://m.edsoo.ru/f2a261fc
39	Обыкновенная дробь, основное свойство дроби, сокращение дробей	1				Библиотека ЦОК https://m.edsoo.ru/f2a26670
40	Обыкновенная дробь, основное свойство дроби, сокращение дробей	1				Библиотека ЦОК https://m.edsoo.ru/f2a26936
41	Обыкновенная дробь, основное свойство	1				Библиотека ЦОК https://m.edsoo.ru/f2a26ab2

	дроби, сокращение дробей					
42	Сравнение и упорядочиван ие дробей	1				Библиотека ЦОК https://m.edsoo.ru/f2a2721e
43	Сравнение и упорядочиван ие дробей	1				Библиотека ЦОК https://m.edsoo.ru/f2a2749e
44	Сравнение и упорядочиван ие дробей	1				Библиотека ЦОК https://m.edsoo.ru/f2a275ac
45	Десятичные дроби и метрическая система мер	1				Библиотека ЦОК https://m.edsoo.ru/f2a2638c
46	Десятичные дроби и метрическая система мер	1				
47	Арифметичес кие действия с обыкновенны ми и десятичными дробями	1				Библиотека ЦОК https://m.edsoo.ru/f2a276c4
48	Арифметичес кие действия с обыкновенны ми и десятичными дробями	1				Библиотека ЦОК https://m.edsoo.ru/f2a277dc
49	Арифметичес кие действия с обыкновенны ми и десятичными дробями	1				Библиотека ЦОК https://m.edsoo.ru/f2a27d40
50	Арифметичес кие действия с обыкновенны ми и десятичными дробями	1				Библиотека ЦОК https://m.edsoo.ru/f2a27ec6

51	Арифметические действия с обыкновенными и десятичными дробями	1				Библиотека ЦОК https://m.edsoo.ru/f2a27c00
52	Отношение	1				Библиотека ЦОК https://m.edsoo.ru/f2a282c2
53	Отношение	1				
54	Деление в данном отношении	1				Библиотека ЦОК https://m.edsoo.ru/f2a28448
55	Деление в данном отношении	1				
56	Масштаб, пропорция	1				Библиотека ЦОК https://m.edsoo.ru/f2a28a7e
57	Масштаб, пропорция	1				Библиотека ЦОК https://m.edsoo.ru/f2a28c22
58	Понятие процента	1				Библиотека ЦОК https://m.edsoo.ru/f2a28d76
59	Понятие процента	1				Библиотека ЦОК https://m.edsoo.ru/f2a28efc
60	Вычисление процента от величины и величины по её проценту	1				Библиотека ЦОК https://m.edsoo.ru/f2a29064
61	Вычисление процента от величины и величины по её проценту	1				Библиотека ЦОК https://m.edsoo.ru/f2a291e0
62	Вычисление процента от величины и величины по её проценту	1				

63	Вычисление процента от величины и величины по её проценту	1				
64	Решение текстовых задач, содержащих дроби и проценты	1				Библиотека ЦОК https://m.edsoo.ru/f2a26512
65	Решение текстовых задач, содержащих дроби и проценты	1				Библиотека ЦОК https://m.edsoo.ru/f2a2818c
66	Решение текстовых задач, содержащих дроби и проценты	1				Библиотека ЦОК https://m.edsoo.ru/f2a29546
67	Решение текстовых задач, содержащих дроби и проценты	1				Библиотека ЦОК https://m.edsoo.ru/f2a29a46
68	Контрольная работа по теме "Дроби"	1	1			Библиотека ЦОК https://m.edsoo.ru/f2a29d34
69	Практическая работа по теме "Отношение длины окружности к её диаметру"	1		1		Библиотека ЦОК https://m.edsoo.ru/f2a29bea
70	Осевая симметрия. Центральная симметрия	1				Библиотека ЦОК https://m.edsoo.ru/f2a2509a

71	Осевая симметрия. Центральная симметрия	1				Библиотека ЦОК https://m.edsoo.ru/f2a25428
72	Построение симметричных фигур	1				Библиотека ЦОК https://m.edsoo.ru/f2a252ca
73	Построение симметричных фигур	1				Библиотека ЦОК https://m.edsoo.ru/f2a257fc
74	Практическая работа по теме "Осевая симметрия"	1		1		Библиотека ЦОК https://m.edsoo.ru/f2a2598c
75	Симметрия в пространстве	1				Библиотека ЦОК https://m.edsoo.ru/f2a25ae0
76	Применение букв для записи математических выражений и предложений	1				Библиотека ЦОК https://m.edsoo.ru/f2a2b274
77	Буквенные выражения и числовые подстановки	1				Библиотека ЦОК https://m.edsoo.ru/f2a2b972
78	Буквенные равенства, нахождение неизвестного компонента	1				Библиотека ЦОК https://m.edsoo.ru/f2a2bada
79	Буквенные равенства, нахождение неизвестного компонента	1				Библиотека ЦОК https://m.edsoo.ru/f2a2bbe8
80	Формулы	1				Библиотека ЦОК https://m.edsoo.ru/f2a2bd14
81	Формулы	1				Библиотека ЦОК https://m.edsoo.ru/f2a2be40

82	Четырёхугольник, примеры четырёхугольников	1				Библиотека ЦОК https://m.edsoo.ru/f2a2a19e
83	Прямоугольник, квадрат: свойства сторон, углов, диагоналей	1				Библиотека ЦОК https://m.edsoo.ru/f2a2a2f2
84	Прямоугольник, квадрат: свойства сторон, углов, диагоналей	1				
85	Измерение углов. Виды треугольников	1				Библиотека ЦОК https://m.edsoo.ru/f2a2a75c
86	Измерение углов. Виды треугольников	1				Библиотека ЦОК https://m.edsoo.ru/f2a2ab94
87	Периметр многоугольника	1				Библиотека ЦОК https://m.edsoo.ru/f2a29eb0
88	Периметр многоугольника	1				
89	Площадь фигуры	1				
90	Площадь фигуры	1				
91	Формулы периметра и площади прямоугольника	1				
92	Формулы периметра и площади прямоугольника	1				
93	Приближённое измерение площади фигур	1				

94	Практическая работа по теме "Площадь круга"	1		1		Библиотека ЦОК https://m.edsoo.ru/f2a2ae8c
95	Контрольная работа по теме "Выражения с буквами. Фигуры на плоскости"	1	1			
96	Целые числа	1				Библиотека ЦОК https://m.edsoo.ru/f2a2bf6c
97	Целые числа	1				Библиотека ЦОК https://m.edsoo.ru/f2a2c07a
98	Целые числа	1				Библиотека ЦОК https://m.edsoo.ru/f2a2c17e
99	Модуль числа, геометрическая интерпретация модуля	1				Библиотека ЦОК https://m.edsoo.ru/f2a2c886
100	Модуль числа, геометрическая интерпретация модуля	1				Библиотека ЦОК https://m.edsoo.ru/f2a2ca3e
101	Модуль числа, геометрическая интерпретация модуля	1				Библиотека ЦОК https://m.edsoo.ru/f2a2cba6
102	Модуль числа, геометрическая интерпретация модуля	1				
103	Модуль числа, геометрическая	1				

	интерпретация модуля					
104	Числовые промежутки	1				
105	Положительные и отрицательные числа	1				
106	Положительные и отрицательные числа	1				
107	Сравнение положительных и отрицательных чисел	1				Библиотека ЦОК https://m.edsoo.ru/f2a2ce30
108	Сравнение положительных и отрицательных чисел	1				Библиотека ЦОК https://m.edsoo.ru/f2a2cf48
109	Сравнение положительных и отрицательных чисел	1				
110	Сравнение положительных и отрицательных чисел	1				
111	Сравнение положительных и отрицательных чисел	1				
112	Арифметические действия с положительными и отрицательными числами	1				Библиотека ЦОК https://m.edsoo.ru/f2a2d830

113	Арифметические действия с положительными и отрицательными числами	1				Библиотека ЦОК https://m.edsoo.ru/f2a2d984
114	Арифметические действия с положительными и отрицательными числами	1				Библиотека ЦОК https://m.edsoo.ru/f2a2dab0
115	Арифметические действия с положительными и отрицательными числами	1				Библиотека ЦОК https://m.edsoo.ru/f2a2ddee
116	Арифметические действия с положительными и отрицательными числами	1				Библиотека ЦОК https://m.edsoo.ru/f2a2defc
117	Арифметические действия с положительными и отрицательными числами	1				Библиотека ЦОК https://m.edsoo.ru/f2a2e384
118	Арифметические действия с положительными и отрицательными числами	1				Библиотека ЦОК https://m.edsoo.ru/f2a2e5f0
119	Арифметические действия с положительными и отрицательными числами	1				Библиотека ЦОК https://m.edsoo.ru/f2a2e762
120	Арифметические действия с положительными и отрицательными числами	1				Библиотека ЦОК https://m.edsoo.ru/f2a2eb90

	ыми и отрицательными числами					
121	Арифметические действия с положительными и отрицательными числами	1				Библиотека ЦОК https://m.edsoo.ru/f2a2ecf8
122	Арифметические действия с положительными и отрицательными числами	1				Библиотека ЦОК https://m.edsoo.ru/f2a2ee10
123	Арифметические действия с положительными и отрицательными числами	1				Библиотека ЦОК https://m.edsoo.ru/f2a2f248
124	Арифметические действия с положительными и отрицательными числами	1				
125	Арифметические действия с положительными и отрицательными числами	1				
126	Арифметические действия с положительными и отрицательными числами	1				
127	Арифметические действия с положительными и отрицательными числами	1				

128	Арифметические действия с положительными и отрицательными числами	1				
129	Арифметические действия с положительными и отрицательными числами	1				
130	Арифметические действия с положительными и отрицательными числами	1				
131	Решение текстовых задач	1				Библиотека ЦОК https://m.edsoo.ru/f2a3035a
132	Решение текстовых задач	1				Библиотека ЦОК https://m.edsoo.ru/f2a304c2
133	Решение текстовых задач	1				Библиотека ЦОК https://m.edsoo.ru/f2a305e4
134	Решение текстовых задач	1				Библиотека ЦОК https://m.edsoo.ru/f2a30706
135	Контрольная работа по темам "Буквенные выражения. Положительные и отрицательные числа"	1	1			
136	Прямоугольная система координат на плоскости	1				Библиотека ЦОК https://m.edsoo.ru/f2a30ca6

137	Координаты точки на плоскости, абсцисса и ордината	1				Библиотека ЦОК https://m.edsoo.ru/f2a311d8
138	Столбчатые и круговые диаграммы	1				Библиотека ЦОК https://m.edsoo.ru/f2a3178c
139	Практическая работа по теме "Построение диаграмм"	1		1		Библиотека ЦОК https://m.edsoo.ru/f2a318ae
140	Решение текстовых задач, содержащих данные, представленные в таблицах и на диаграммах	1				
141	Решение текстовых задач, содержащих данные, представленные в таблицах и на диаграммах	1				
142	Прямоугольный параллелепипед, куб, призма, пирамида, конус, цилиндр, шар и сфера	1				Библиотека ЦОК https://m.edsoo.ru/f2a319c6
143	Прямоугольный параллелепипед, куб, призма,	1				Библиотека ЦОК https://m.edsoo.ru/f2a31afc

	пирамида, конус, цилиндр, шар и сфера					
144	Изображение пространствен ных фигур	1				Библиотека ЦОК https://m.edsoo.ru/f2a3206a
145	Изображение пространствен ных фигур	1				
146	Примеры развёрток многогранник ов, цилиндра и конуса	1				
147	Практическая работа по теме "Создание моделей пространствен ных фигур"	1		1		Библиотека ЦОК https://m.edsoo.ru/f2a3252e
148	Понятие объёма; единицы измерения объёма	1				Библиотека ЦОК https://m.edsoo.ru/f2a321c8
149	Объём прямоугольно го параллелепип еда, куба, формулы объёма	1				Библиотека ЦОК https://m.edsoo.ru/f2a3234e
150	Объём прямоугольно го параллелепип еда, куба, формулы объёма	1				
151	Повторение основных понятий и методов	1				Библиотека ЦОК https://m.edsoo.ru/f2a328f8

	курсов 5 и 6 классов, обобщение и систематизация знаний					
152	Повторение основных понятий и методов курсов 5 и 6 классов, обобщение и систематизация знаний	1				Библиотека ЦОК https://m.edsoo.ru/f2a32a9c
153	Повторение основных понятий и методов курсов 5 и 6 классов, обобщение и систематизация знаний	1				Библиотека ЦОК https://m.edsoo.ru/f2a32bd2
154	Повторение основных понятий и методов курсов 5 и 6 классов, обобщение и систематизация знаний	1				Библиотека ЦОК https://m.edsoo.ru/f2a3312c
155	Повторение основных понятий и методов курсов 5 и 6 классов, обобщение и систематизация знаний	1				Библиотека ЦОК https://m.edsoo.ru/f2a33352
156	Повторение основных понятий и методов	1				Библиотека ЦОК https://m.edsoo.ru/f2a33596

	курсов 5 и 6 классов, обобщение и систематизация знаний					
157	Повторение основных понятий и методов курсов 5 и 6 классов, обобщение и систематизация знаний	1				Библиотека ЦОК https://m.edsoo.ru/f2a33780
158	Повторение основных понятий и методов курсов 5 и 6 классов, обобщение и систематизация знаний	1				Библиотека ЦОК https://m.edsoo.ru/f2a338b6
159	Повторение основных понятий и методов курсов 5 и 6 классов, обобщение и систематизация знаний	1				Библиотека ЦОК https://m.edsoo.ru/f2a339ce
160	Повторение основных понятий и методов курсов 5 и 6 классов, обобщение и систематизация знаний	1				Библиотека ЦОК https://m.edsoo.ru/f2a33ad2
161	Повторение основных понятий и методов	1				Библиотека ЦОК https://m.edsoo.ru/f2a33bd6

	курсов 5 и 6 классов, обобщение и систематизация знаний					
162	Повторение основных понятий и методов курсов 5 и 6 классов, обобщение и систематизация знаний	1				Библиотека ЦОК https://m.edsoo.ru/f2a33f46
163	Повторение основных понятий и методов курсов 5 и 6 классов, обобщение и систематизация знаний	1				Библиотека ЦОК https://m.edsoo.ru/f2a340b8
164	Повторение основных понятий и методов курсов 5 и 6 классов, обобщение и систематизация знаний	1				Библиотека ЦОК https://m.edsoo.ru/f2a3420c
165	Повторение основных понятий и методов курсов 5 и 6 классов, обобщение и систематизация знаний	1				Библиотека ЦОК https://m.edsoo.ru/f2a3432e
166	Повторение основных понятий и методов	1				Библиотека ЦОК https://m.edsoo.ru/f2a34478

	курсов 5 и 6 классов, обобщение и систематизация знаний					
167	Итоговая контрольная работа	1	1			
168	Повторение основных понятий и методов курсов 5 и 6 классов, обобщение и систематизация знаний	1				Библиотека ЦОК https://m.edsoo.ru/f2a3482e
169	Повторение основных понятий и методов курсов 5 и 6 классов, обобщение и систематизация знаний	1				Библиотека ЦОК https://m.edsoo.ru/f2a34950
170	Повторение основных понятий и методов курсов 5 и 6 классов, обобщение и систематизация знаний	1				Библиотека ЦОК https://m.edsoo.ru/f2a34d2e
ОБЩЕЕ КОЛИЧЕСТВО ЧАСОВ ПО ПРОГРАММЕ		170	5	5		

**2.1.5. Учебный курс «Алгебра»
ПОЯСНИТЕЛЬНАЯ ЗАПИСКА**

ОБЩАЯ ХАРАКТЕРИСТИКА УЧЕБНОГО КУРСА "АЛГЕБРА"

Рабочая программа по учебному курсу "Алгебра" для обучающихся 7-9 классов разработана на основе ФООП ООО, Федерального государственного образовательного

стандарта основного общего образования с учётом и современных мировых требований, предъявляемых к математическому образованию, и традиций российского образования, которые обеспечивают овладение ключевыми компетенциями, составляющими основу для непрерывного образования и саморазвития, а также целостность общекультурного, личностного и познавательного развития обучающихся. В программе учтены идеи положения Концепции развития математического образования в Российской Федерации.

ПОЯСНИТЕЛЬНАЯ ЗАПИСКА

Алгебра является одним из опорных курсов основного общего образования: она обеспечивает изучение других дисциплин, как естественно-научного, так и гуманитарного циклов, её освоение необходимо для продолжения образования и в повседневной жизни. Развитие у обучающихся научных представлений о происхождении и сущности алгебраических абстракций, способе отражения математической наукой явлений и процессов в природе и обществе, роли математического моделирования в научном познании и в практике способствует формированию научного мировоззрения и качеств мышления, необходимых для адаптации в современном цифровом обществе. Изучение алгебры обеспечивает развитие умения наблюдать, сравнивать, находить закономерности, требует критичности мышления, способности аргументированно обосновывать свои действия и выводы, формулировать утверждения. Освоение курса алгебры обеспечивает развитие логического мышления обучающихся: они используют дедуктивные и индуктивные рассуждения, обобщение и конкретизацию, абстрагирование и аналогию. Обучение алгебре предполагает значительный объём самостоятельной деятельности обучающихся, поэтому самостоятельное решение задач является реализацией деятельностного принципа обучения.

В структуре программы учебного курса «Алгебра» для основного общего образования основное место занимают содержательно-методические линии: «Числа и вычисления», «Алгебраические выражения», «Уравнения и неравенства», «Функции». Каждая из этих содержательно-методических линий развивается на протяжении трёх лет изучения курса, взаимодействуя с другими его линиями. В ходе изучения учебного курса обучающимся приходится логически рассуждать, использовать теоретико-множественный язык. В связи с этим в программу учебного курса «Алгебра» включены некоторые основы логики, представленные во всех основных разделах математического образования и способствующие овладению обучающимися основ универсального математического языка. Содержательной и структурной особенностью учебного курса «Алгебра» является его интегрированный характер.

Содержание линии «Числа и вычисления» служит основой для дальнейшего изучения математики, способствует развитию у обучающихся логического мышления, формированию умения пользоваться алгоритмами, а также приобретению практических навыков, необходимых для повседневной жизни. Развитие понятия о числе на уровне основного общего образования связано с рациональными и иррациональными числами, формированием представлений о действительном числе. Завершение освоения числовой линии отнесено к среднему общему образованию.

Содержание двух алгебраических линий – «Алгебраические выражения» и «Уравнения и неравенства» способствует формированию у обучающихся математического аппарата, необходимого для решения задач математики, смежных предметов и практико-ориентированных задач. На уровне основного общего образования учебный материал группируется вокруг рациональных выражений. Алгебра демонстрирует значение математики как языка для построения математических моделей, описания процессов и явлений реального мира. В задачи обучения алгебре входят также дальнейшее развитие алгоритмического мышления, необходимого, в частности, для освоения курса информатики, и овладение навыками дедуктивных рассуждений. Преобразование

символьных форм способствует развитию воображения, способностей к математическому творчеству.

Содержание функционально-графической линии нацелено на получение обучающимися знаний о функциях как важнейшей математической модели для описания и исследования разнообразных процессов и явлений в природе и обществе. Изучение материала способствует развитию у обучающихся умения использовать различные выразительные средства языка математики – словесные, символические, графические, вносит вклад в формирование представлений о роли математики в развитии цивилизации и культуры.

Согласно учебному плану в 7–9 классах изучается учебный курс «Алгебра», который включает следующие основные разделы содержания: «Числа и вычисления», «Алгебраические выражения», «Уравнения и неравенства», «Функции».

На изучение учебного курса «Алгебра» отводится 306 часов: в 7 классе – 102 часа (3 часа в неделю), в 8 классе – 102 часа (3 часа в неделю), в 9 классе – 102 часа (3 часа в неделю).

СОДЕРЖАНИЕ ОБУЧЕНИЯ

7 КЛАСС

Числа и вычисления

Дроби обыкновенные и десятичные, переход от одной формы записи дробей к другой. Понятие рационального числа, запись, сравнение, упорядочивание рациональных чисел. Арифметические действия с рациональными числами. Решение задач из реальной практики на части, на дроби.

Степень с натуральным показателем: определение, преобразование выражений на основе определения, запись больших чисел. Проценты, запись процентов в виде дроби и дроби в виде процентов. Три основные задачи на проценты, решение задач из реальной практики.

Применение признаков делимости, разложение на множители натуральных чисел.

Реальные зависимости, в том числе прямая и обратная пропорциональности.

Алгебраические выражения

Переменные, числовое значение выражения с переменной. Допустимые значения переменных. Представление зависимости между величинами в виде формулы. Вычисления по формулам. Преобразование буквенных выражений, тождественно равные выражения, правила преобразования сумм и произведений, правила раскрытия скобок и приведения подобных слагаемых.

Свойства степени с натуральным показателем.

Одночлены и многочлены. Степень многочлена. Сложение, вычитание, умножение многочленов. Формулы сокращённого умножения: квадрат суммы и квадрат разности. Формула разности квадратов. Разложение многочленов на множители.

Уравнения и неравенства

Уравнение, корень уравнения, правила преобразования уравнения, равносильность уравнений.

Линейное уравнение с одной переменной, число корней линейного уравнения, решение линейных уравнений. Составление уравнений по условию задачи. Решение текстовых задач с помощью уравнений.

Линейное уравнение с двумя переменными и его график. Система двух линейных уравнений с двумя переменными. Решение систем уравнений способом подстановки. Примеры решения текстовых задач с помощью систем уравнений.

Функции

Координата точки на прямой. Числовые промежутки. Расстояние между двумя точками координатной прямой.

Прямоугольная система координат, оси Ox и Oy . Абсцисса и ордината точки на координатной плоскости. Примеры графиков, заданных формулами. Чтение графиков реальных зависимостей. Понятие функции. График функции. Свойства функций. Линейная функция, её график. График функции $y = |x|$. Графическое решение линейных уравнений и систем линейных уравнений.

8 КЛАСС

Числа и вычисления

Квадратный корень из числа. Понятие об иррациональном числе. Десятичные приближения иррациональных чисел. Свойства арифметических квадратных корней и их применение к преобразованию числовых выражений и вычислениям. Действительные числа.

Степень с целым показателем и её свойства. Стандартная запись числа.

Алгебраические выражения

Квадратный трёхчлен, разложение квадратного трёхчлена на множители.

Алгебраическая дробь. Основное свойство алгебраической дроби. Сложение, вычитание, умножение, деление алгебраических дробей. Рациональные выражения и их преобразование.

Уравнения и неравенства

Квадратное уравнение, формула корней квадратного уравнения. Теорема Виета. Решение уравнений, сводящихся к линейным и квадратным. Простейшие дробно-рациональные уравнения.

Графическая интерпретация уравнений с двумя переменными и систем линейных уравнений с двумя переменными. Примеры решения систем нелинейных уравнений с двумя переменными.

Решение текстовых задач алгебраическим способом.

Числовые неравенства и их свойства. Неравенство с одной переменной. Равносильность неравенств. Линейные неравенства с одной переменной. Системы линейных неравенств с одной переменной.

Функции

Понятие функции. Область определения и множество значений функции. Способы задания функций.

График функции. Чтение свойств функции по её графику. Примеры графиков функций, отражающих реальные процессы.

Функции, описывающие прямую и обратную пропорциональные зависимости, их графики. Функции $y = x^2$, $y = x^3$, $y = \sqrt{x}$, $y = 1/x$. Графическое решение уравнений и систем уравнений.

9 КЛАСС

Числа и вычисления

Рациональные числа, иррациональные числа, конечные и бесконечные десятичные дроби. Множество действительных чисел, действительные числа как бесконечные десятичные дроби. Взаимно однозначное соответствие между множеством действительных чисел и координатной прямой.

Сравнение действительных чисел, арифметические действия с действительными числами.

Размеры объектов окружающего мира, длительность процессов в окружающем мире.

Приближённое значение величины, точность приближения. Округление чисел. Прикидка и оценка результатов вычислений.

Уравнения и неравенства

Линейное уравнение. Решение уравнений, сводящихся к линейным.

Квадратное уравнение. Решение уравнений, сводящихся к квадратным. Биквадратное уравнение. Примеры решения уравнений третьей и четвёртой степеней разложением на множители.

Решение дробно-рациональных уравнений. Решение текстовых задач алгебраическим методом.

Уравнение с двумя переменными и его график. Решение систем двух линейных уравнений с двумя переменными. Решение систем двух уравнений, одно из которых линейное, а другое – второй степени. Графическая интерпретация системы уравнений с двумя переменными.

Решение текстовых задач алгебраическим способом.

Числовые неравенства и их свойства.

Решение линейных неравенств с одной переменной. Решение систем линейных неравенств с одной переменной. Квадратные неравенства. Графическая интерпретация неравенств и систем неравенств с двумя переменными.

Функции

Квадратичная функция, её график и свойства. Парабола, координаты вершины параболы, ось симметрии параболы.

Графики функций: $y = kx$, $y = kx + b$, $y = k/x$, $y = x^3$, $y = \sqrt{x}$, $y = |x|$ и их свойства.

Числовые последовательности и прогрессии

Понятие числовой последовательности. Задание последовательности рекуррентной формулой и формулой n -го члена.

Арифметическая и геометрическая прогрессии. Формулы n -го члена арифметической и геометрической прогрессий, суммы первых n членов.

Изображение членов арифметической и геометрической прогрессий точками на координатной плоскости. Линейный и экспоненциальный рост. Сложные проценты.

ПЛАНИРУЕМЫЕ РЕЗУЛЬТАТЫ ОСВОЕНИЯ ПРОГРАММЫ УЧЕБНОГО КУРСА «АЛГЕБРА» НА УРОВНЕ ОСНОВНОГО ОБЩЕГО ОБРАЗОВАНИЯ

ЛИЧНОСТНЫЕ РЕЗУЛЬТАТЫ

Личностные результаты освоения программы учебного курса «Алгебра» характеризуются:

1) патриотическое воспитание:

проявлением интереса к прошлому и настоящему российской математики, ценностным отношением к достижениям российских математиков и российской математической школы, к использованию этих достижений в других науках и прикладных сферах;

2) гражданское и духовно-нравственное воспитание:

готовностью к выполнению обязанностей гражданина и реализации его прав, представлением о математических основах функционирования различных структур, явлений, процедур гражданского общества (например, выборы, опросы), готовностью к обсуждению этических проблем, связанных с практическим применением достижений науки, осознанием важности морально-этических принципов в деятельности учёного;

3) трудовое воспитание:

установкой на активное участие в решении практических задач математической направленности, осознанием важности математического образования на протяжении всей жизни для успешной профессиональной деятельности и развитием необходимых умений, осознанным выбором и построением индивидуальной траектории образования и жизненных планов с учётом личных интересов и общественных потребностей;

4) эстетическое воспитание:

способностью к эмоциональному и эстетическому восприятию математических объектов, задач, решений, рассуждений, умению видеть математические закономерности в искусстве;

5) ценности научного познания:

ориентацией в деятельности на современную систему научных представлений об основных закономерностях развития человека, природы и общества, пониманием математической науки как сферы человеческой деятельности, этапов её развития и значимости для развития цивилизации, овладением языком математики и математической культурой как средством познания мира, овладением простейшими навыками исследовательской деятельности;

6) физическое воспитание, формирование культуры здоровья и эмоционального благополучия:

готовностью применять математические знания в интересах своего здоровья, ведения здорового образа жизни (здоровое питание, сбалансированный режим занятий и отдыха, регулярная физическая активность), сформированностью навыка рефлексии, признанием своего права на ошибку и такого же права другого человека;

7) экологическое воспитание:

ориентацией на применение математических знаний для решения задач в области сохранности окружающей среды, планирования поступков и оценки их возможных последствий для окружающей среды, осознанием глобального характера экологических проблем и путей их решения;

8) адаптация к изменяющимся условиям социальной и природной среды:

готовностью к действиям в условиях неопределённости, повышению уровня своей компетентности через практическую деятельность, в том числе умение учиться у других людей, приобретать в совместной деятельности новые знания, навыки и компетенции из опыта других;

необходимостью в формировании новых знаний, в том числе формулировать идеи, понятия, гипотезы об объектах и явлениях, в том числе ранее неизвестных, осознавать дефициты собственных знаний и компетентностей, планировать своё развитие;

способностью осознавать стрессовую ситуацию, воспринимать стрессовую ситуацию как вызов, требующий контрмер, корректировать принимаемые решения и действия, формулировать и оценивать риски и последствия, формировать опыт.

МЕТАПРЕДМЕТНЫЕ РЕЗУЛЬТАТЫ

Познавательные универсальные учебные действия

Базовые логические действия:

- выявлять и характеризовать существенные признаки математических объектов, понятий, отношений между понятиями, формулировать определения понятий, устанавливать существенный признак классификации, основания для обобщения и сравнения, критерии проводимого анализа;
- воспринимать, формулировать и преобразовывать суждения: утвердительные и отрицательные, единичные, частные и общие, условные;
- выявлять математические закономерности, взаимосвязи и противоречия в фактах, данных, наблюдениях и утверждениях, предлагать критерии для выявления закономерностей и противоречий;
- делать выводы с использованием законов логики, дедуктивных и индуктивных умозаключений, умозаключений по аналогии;
- разбирать доказательства математических утверждений (прямые и от противного), проводить самостоятельно несложные доказательства математических фактов, выстраивать аргументацию, приводить примеры и контрпримеры, обосновывать собственные рассуждения;

- выбирать способ решения учебной задачи (сравнивать несколько вариантов решения, выбирать наиболее подходящий с учётом самостоятельно выделенных критериев).

Базовые исследовательские действия:

- использовать вопросы как исследовательский инструмент познания, формулировать вопросы, фиксирующие противоречие, проблему, самостоятельно устанавливать искомое и данное, формировать гипотезу, аргументировать свою позицию, мнение;
- проводить по самостоятельно составленному плану несложный эксперимент, небольшое исследование по установлению особенностей математического объекта, зависимостей объектов между собой;
- самостоятельно формулировать обобщения и выводы по результатам проведённого наблюдения, исследования, оценивать достоверность полученных результатов, выводов и обобщений;
- прогнозировать возможное развитие процесса, а также выдвигать предположения о его развитии в новых условиях.

Работа с информацией:

- выявлять недостаточность и избыточность информации, данных, необходимых для решения задачи;
- выбирать, анализировать, систематизировать и интерпретировать информацию различных видов и форм представления;
- выбирать форму представления информации и иллюстрировать решаемые задачи схемами, диаграммами, иной графикой и их комбинациями;
- оценивать надёжность информации по критериям, предложенным учителем или сформулированным самостоятельно.

Коммуникативные универсальные учебные действия:

- воспринимать и формулировать суждения в соответствии с условиями и целями общения, ясно, точно, грамотно выражать свою точку зрения в устных и письменных текстах, давать пояснения по ходу решения задачи, комментировать полученный результат;
- в ходе обсуждения задавать вопросы по существу обсуждаемой темы, проблемы, решаемой задачи, высказывать идеи, нацеленные на поиск решения, сопоставлять свои суждения с суждениями других участников диалога, обнаруживать различие и сходство позиций, в корректной форме формулировать разногласия, свои возражения;
- представлять результаты решения задачи, эксперимента, исследования, проекта, самостоятельно выбирать формат выступления с учётом задач презентации и особенностей аудитории;
- понимать и использовать преимущества командной и индивидуальной работы при решении учебных математических задач;
- принимать цель совместной деятельности, планировать организацию совместной работы, распределять виды работ, договариваться, обсуждать процесс и результат работы, обобщать мнения нескольких людей;
- участвовать в групповых формах работы (обсуждения, обмен мнениями, мозговые штурмы и другие), выполнять свою часть работы и координировать свои действия с другими членами команды, оценивать качество своего вклада в общий продукт по критериям, сформулированным участниками взаимодействия.

Регулятивные универсальные учебные действия

Самоорганизация:

- самостоятельно составлять план, алгоритм решения задачи (или его часть), выбирать способ решения с учётом имеющихся ресурсов и собственных возможностей, аргументировать и корректировать варианты решений с учётом новой информации.

Самоконтроль, эмоциональный интеллект:

- владеть способами самопроверки, самоконтроля процесса и результата решения математической задачи;
- предвидеть трудности, которые могут возникнуть при решении задачи, вносить коррективы в деятельность на основе новых обстоятельств, найденных ошибок, выявленных трудностей;
- оценивать соответствие результата деятельности поставленной цели и условиям, объяснять причины достижения или недостижения цели, находить ошибку, давать оценку приобретённому опыту.

ПРЕДМЕТНЫЕ РЕЗУЛЬТАТЫ

К концу обучения в 7 классе обучающийся получит следующие предметные результаты:

Числа и вычисления

Выполнять, сочетая устные и письменные приёмы, арифметические действия с рациональными числами.

Находить значения числовых выражений, применять разнообразные способы и приёмы вычисления значений дробных выражений, содержащих обыкновенные и десятичные дроби.

Переходить от одной формы записи чисел к другой (преобразовывать десятичную дробь в обыкновенную, обыкновенную в десятичную, в частности в бесконечную десятичную дробь).

Сравнивать и упорядочивать рациональные числа.

Округлять числа.

Выполнять прикидку и оценку результата вычислений, оценку значений числовых выражений. Выполнять действия со степенями с натуральными показателями.

Применять признаки делимости, разложение на множители натуральных чисел.

Решать практико-ориентированные задачи, связанные с отношением величин, пропорциональностью величин, процентами, интерпретировать результаты решения задач с учётом ограничений, связанных со свойствами рассматриваемых объектов.

Алгебраические выражения

Использовать алгебраическую терминологию и символику, применять её в процессе освоения учебного материала.

Находить значения буквенных выражений при заданных значениях переменных.

Выполнять преобразования целого выражения в многочлен приведением подобных слагаемых, раскрытием скобок.

Выполнять умножение одночлена на многочлен и многочлена на многочлен, применять формулы квадрата суммы и квадрата разности.

Осуществлять разложение многочленов на множители с помощью вынесения за скобки общего множителя, группировки слагаемых, применения формул сокращённого умножения.

Применять преобразования многочленов для решения различных задач из математики, смежных предметов, из реальной практики.

Использовать свойства степеней с натуральными показателями для преобразования выражений.

Уравнения и неравенства

Решать линейные уравнения с одной переменной, применяя правила перехода от исходного уравнения к равносильному ему. Проверять, является ли число корнем уравнения.

Применять графические методы при решении линейных уравнений и их систем.

Подбирать примеры пар чисел, являющихся решением линейного уравнения с двумя переменными.

Строить в координатной плоскости график линейного уравнения с двумя переменными, пользуясь графиком, приводить примеры решения уравнения.

Решать системы двух линейных уравнений с двумя переменными, в том числе графически.

Составлять и решать линейное уравнение или систему линейных уравнений по условию задачи, интерпретировать в соответствии с контекстом задачи полученный результат.

Функции

Изображать на координатной прямой точки, соответствующие заданным координатам, лучи, отрезки, интервалы, записывать числовые промежутки на алгебраическом языке.

Отмечать в координатной плоскости точки по заданным координатам, строить графики линейных функций. Строить график функции $y = |x|$.

Описывать с помощью функций известные зависимости между величинами: скорость, время, расстояние, цена, количество, стоимость, производительность, время, объём работы.

Находить значение функции по значению её аргумента.

Понимать графический способ представления и анализа информации, извлекать и интерпретировать информацию из графиков реальных процессов и зависимостей.

К концу обучения **в 8 классе** обучающийся получит следующие предметные результаты:

Числа и вычисления

Использовать начальные представления о множестве действительных чисел для сравнения, округления и вычислений, изображать действительные числа точками на координатной прямой.

Применять понятие арифметического квадратного корня, находить квадратные корни, используя при необходимости калькулятор, выполнять преобразования выражений, содержащих квадратные корни, используя свойства корней.

Использовать записи больших и малых чисел с помощью десятичных дробей и степеней числа 10.

Алгебраические выражения

Применять понятие степени с целым показателем, выполнять преобразования выражений, содержащих степени с целым показателем.

Выполнять тождественные преобразования рациональных выражений на основе правил действий над многочленами и алгебраическими дробями.

Раскладывать квадратный трёхчлен на множители.

Применять преобразования выражений для решения различных задач из математики, смежных предметов, из реальной практики.

Уравнения и неравенства

Решать линейные, квадратные уравнения и рациональные уравнения, сводящиеся к ним, системы двух уравнений с двумя переменными.

Проводить простейшие исследования уравнений и систем уравнений, в том числе с применением графических представлений (устанавливать, имеет ли уравнение или система уравнений решения, если имеет, то сколько, и прочее).

Переходить от словесной формулировки задачи к её алгебраической модели с помощью составления уравнения или системы уравнений, интерпретировать в соответствии с контекстом задачи полученный результат.

Применять свойства числовых неравенств для сравнения, оценки, решать линейные неравенства с одной переменной и их системы, давать графическую иллюстрацию множества решений неравенства, системы неравенств.

Функции

Понимать и использовать функциональные понятия и язык (термины, символические обозначения), определять значение функции по значению аргумента, определять свойства функции по её графику.

Строить графики элементарных функций вида:

$y = k/x$, $y = x^2$, $y = x^3$, $y = |x|$, $y = \sqrt{x}$, описывать свойства числовой функции по её графику.

К концу обучения в 9 классе обучающийся получит следующие предметные результаты:

Числа и вычисления

Сравнивать и упорядочивать рациональные и иррациональные числа.

Выполнять арифметические действия с рациональными числами, сочетая устные и письменные приёмы, выполнять вычисления с иррациональными числами.

Находить значения степеней с целыми показателями и корней, вычислять значения числовых выражений.

Округлять действительные числа, выполнять прикидку результата вычислений, оценку числовых выражений.

Уравнения и неравенства

Решать линейные и квадратные уравнения, уравнения, сводящиеся к ним, простейшие дробно-рациональные уравнения.

Решать системы двух линейных уравнений с двумя переменными и системы двух уравнений, в которых одно уравнение не является линейным.

Решать текстовые задачи алгебраическим способом с помощью составления уравнения или системы двух уравнений с двумя переменными.

Проводить простейшие исследования уравнений и систем уравнений, в том числе с применением графических представлений (устанавливать, имеет ли уравнение или система уравнений решения, если имеет, то сколько, и прочее).

Решать линейные неравенства, квадратные неравенства, изображать решение неравенств на числовой прямой, записывать решение с помощью символов.

Решать системы линейных неравенств, системы неравенств, включающие квадратное неравенство, изображать решение системы неравенств на числовой прямой, записывать решение с помощью символов.

Использовать неравенства при решении различных задач.

Функции

Распознавать функции изученных видов. Показывать схематически расположение на координатной плоскости графиков функций вида: $y = kx$, $y = kx + b$, $y = k/x$, $y = ax^2 + bx + c$, $y = x^3$, $y = \sqrt{x}$, $y = |x|$, в зависимости от значений коэффициентов, описывать свойства функций.

Строить и изображать схематически графики квадратичных функций, описывать свойства квадратичных функций по их графикам.

Распознавать квадратичную функцию по формуле, приводить примеры квадратичных функций из реальной жизни, физики, геометрии.

Числовые последовательности и прогрессии

Распознавать арифметическую и геометрическую прогрессии при разных способах задания.

Выполнять вычисления с использованием формул n -го члена арифметической и геометрической прогрессий, суммы первых n членов.

Изображать члены последовательности точками на координатной плоскости.

Решать задачи, связанные с числовыми последовательностями, в том числе задачи из реальной жизни (с использованием калькулятора, цифровых технологий).

**ТЕМАТИЧЕСКОЕ ПЛАНИРОВАНИЕ
7 КЛАСС**

№ п/п	Наименование разделов и тем программы	Количество часов			Электронные (цифровые) образовательные ресурсы
		Всего	Контрольные работы	Практические работы	
1	Числа и вычисления. Рациональные числа	25	1		Библиотека ЦОК https://m.edsoo.ru/7f415b90
2	Алгебраические выражения	27	1		Библиотека ЦОК https://m.edsoo.ru/7f415b90
3	Уравнения и неравенства	20	1		Библиотека ЦОК https://m.edsoo.ru/7f415b90
4	Координаты и графики. Функции	24	1		Библиотека ЦОК https://m.edsoo.ru/7f415b90
5	Повторение и обобщение	6	1		Библиотека ЦОК https://m.edsoo.ru/7f415b90
ОБЩЕЕ КОЛИЧЕСТВО ЧАСОВ ПО ПРОГРАММЕ		102	5	0	

8 КЛАСС

№ п/п	Наименование разделов и тем программы	Количество часов			Электронные (цифровые) образовательные ресурсы
		Всего	Контрольные работы	Практические работы	
1	Числа и вычисления. Квадратные корни	15			Библиотека ЦОК https://m.edsoo.ru/7f417af8
2	Числа и вычисления. Степень с целым показателем	7			Библиотека ЦОК https://m.edsoo.ru/7f417af8
3	Алгебраические выражения. Квадратный трёхчлен	5	1		Библиотека ЦОК https://m.edsoo.ru/7f417af8

4	Алгебраические выражения. Алгебраическая дробь	15	1		Библиотека ЦОК https://m.edsoo.ru/7f417af8
5	Уравнения и неравенства. Квадратные уравнения	15	1		Библиотека ЦОК https://m.edsoo.ru/7f417af8
6	Уравнения и неравенства. Системы уравнений	13			Библиотека ЦОК https://m.edsoo.ru/7f417af8
7	Уравнения и неравенства. Неравенства	12	1		Библиотека ЦОК https://m.edsoo.ru/7f417af8
8	Функции. Основные понятия	5			Библиотека ЦОК https://m.edsoo.ru/7f417af8
9	Функции. Числовые функции	9			Библиотека ЦОК https://m.edsoo.ru/7f417af8
10	Повторение и обобщение	6	1		Библиотека ЦОК https://m.edsoo.ru/7f417af8
ОБЩЕЕ КОЛИЧЕСТВО ЧАСОВ ПО ПРОГРАММЕ		102	5	0	

9 КЛАСС

№ п/п	Наименование разделов и тем программы	Количество часов			Электронные (цифровые) образовательные ресурсы
		Всего	Контрольные работы	Практические работы	
1	Числа и вычисления. Действительные числа	9			Библиотека ЦОК https://m.edsoo.ru/7f419d08
2	Уравнения и неравенства. Уравнения с одной переменной	14	1		Библиотека ЦОК https://m.edsoo.ru/7f419d08
3	Уравнения и неравенства. Системы уравнений	14	1		Библиотека ЦОК https://m.edsoo.ru/7f419d08
4	Уравнения и неравенства. Неравенства	16	1		Библиотека ЦОК https://m.edsoo.ru/7f419d08

5	Функции	16	1		Библиотека ЦОК https://m.edsoo.ru/7f419d08
6	Числовые последовательности	15	1		Библиотека ЦОК https://m.edsoo.ru/7f419d08
7	Повторение, обобщение, систематизация знаний	18	1		Библиотека ЦОК https://m.edsoo.ru/7f419d08
ОБЩЕЕ КОЛИЧЕСТВО ЧАСОВ ПО ПРОГРАММЕ		102	6	0	

**ПОУРОЧНОЕ ПЛАНИРОВАНИЕ
7 КЛАСС**

№ п/п	Тема урока	Количество часов			Дата изучения	Электронные цифровые образовательные ресурсы
		Всего	Контрольные работы	Практические работы		
1	Понятие рационального числа	1				
2	Арифметические действия с рациональными числами	1				
3	Арифметические действия с рациональными числами	1				
4	Арифметические действия с рациональными числами	1				
5	Арифметические действия с рациональными числами	1				
6	Арифметические действия с рациональными числами	1				
7	Сравнение, упорядочивание рациональных чисел	1				
8	Сравнение, упорядочивание рациональных чисел	1				
9	Сравнение, упорядочивание рациональных чисел	1				

10	Степень с натуральным показателем	1				Библиотека ЦОК https://m.edsoo.ru/7f4211de
11	Степень с натуральным показателем	1				Библиотека ЦОК https://m.edsoo.ru/7f421382
12	Степень с натуральным показателем	1				Библиотека ЦОК https://m.edsoo.ru/7f42154e
13	Степень с натуральным показателем	1				Библиотека ЦОК https://m.edsoo.ru/7f4218be
14	Степень с натуральным показателем	1				
15	Решение основных задач на дроби, проценты из реальной практики	1				
16	Решение основных задач на дроби, проценты из реальной практики	1				
17	Решение основных задач на дроби, проценты из реальной практики	1				
18	Решение основных задач на дроби, проценты из реальной практики	1				
19	Признаки делимости, разложения на множители натуральных чисел	1				
20	Признаки делимости, разложения на множители натуральных чисел	1				
21	Реальные зависимости. Прямая и обратная пропорциональности	1				
22	Реальные зависимости. Прямая и обратная пропорциональности	1				

23	Реальные зависимости. Прямая и обратная пропорциональности	1				
24	Реальные зависимости. Прямая и обратная пропорциональности	1				
25	Контрольная работа по теме "Рациональные числа"	1	1			
26	Буквенные выражения	1				Библиотека ЦОК https://m.edsoo.ru/7f41fec
27	Переменные. Допустимые значения переменных	1				
28	Формулы	1				
29	Формулы	1				
30	Преобразование буквенных выражений, раскрытие скобок и приведение подобных слагаемых	1				Библиотека ЦОК https://m.edsoo.ru/7f41fafa
31	Преобразование буквенных выражений, раскрытие скобок и приведение подобных слагаемых	1				Библиотека ЦОК https://m.edsoo.ru/7f41fd70
32	Преобразование буквенных выражений, раскрытие скобок и приведение подобных слагаемых	1				
33	Преобразование буквенных выражений, раскрытие скобок и приведение подобных слагаемых	1				
34	Свойства степени с натуральным показателем	1				Библиотека ЦОК https://m.edsoo.ru/7f421382
35	Свойства степени с натуральным показателем	1				Библиотека ЦОК https://m.edsoo.ru/7f42154e

36	Свойства степени с натуральным показателем	1				Библиотека ЦОК https://m.edsoo.ru/7f4218be
37	Многочлены	1				Библиотека ЦОК https://m.edsoo.ru/7f42276e
38	Многочлены	1				Библиотека ЦОК https://m.edsoo.ru/7f422930
39	Сложение, вычитание, умножение многочленов	1				Библиотека ЦОК https://m.edsoo.ru/7f422af2
40	Сложение, вычитание, умножение многочленов	1				Библиотека ЦОК https://m.edsoo.ru/7f422cc8
41	Сложение, вычитание, умножение многочленов	1				Библиотека ЦОК https://m.edsoo.ru/7f422fca
42	Сложение, вычитание, умножение многочленов	1				Библиотека ЦОК https://m.edsoo.ru/7f423182
43	Формулы сокращённого умножения	1				Библиотека ЦОК https://m.edsoo.ru/7f42432a
44	Формулы сокращённого умножения	1				Библиотека ЦОК https://m.edsoo.ru/7f42464a
45	Формулы сокращённого умножения	1				Библиотека ЦОК https://m.edsoo.ru/7f424c12
46	Формулы сокращённого умножения	1				Библиотека ЦОК https://m.edsoo.ru/7f424fd2
47	Формулы сокращённого умножения	1				Библиотека ЦОК https://m.edsoo.ru/7f4251d0
48	Разложение многочленов на множители	1				Библиотека ЦОК https://m.edsoo.ru/7f423312
49	Разложение многочленов на множители	1				Библиотека ЦОК https://m.edsoo.ru/7f4237fe
50	Разложение многочленов на множители	1				Библиотека ЦОК https://m.edsoo.ru/7f4239de

51	Разложение многочленов на множители	1				
52	Контрольная работа по теме "Алгебраические выражения"	1	1			
53	Уравнение, правила преобразования уравнения, равносильность уравнений	1				
54	Линейное уравнение с одной переменной, решение линейных уравнений	1				
55	Линейное уравнение с одной переменной, решение линейных уравнений	1				Библиотека ЦОК https://m.edsoo.ru/7f420482
56	Линейное уравнение с одной переменной, решение линейных уравнений	1				
57	Решение задач с помощью уравнений	1				Библиотека ЦОК https://m.edsoo.ru/7f42064e
58	Решение задач с помощью уравнений	1				Библиотека ЦОК https://m.edsoo.ru/7f420806
59	Решение задач с помощью уравнений	1				Библиотека ЦОК https://m.edsoo.ru/7f4209a0
60	Решение задач с помощью уравнений	1				Библиотека ЦОК https://m.edsoo.ru/7f420e6e
61	Линейное уравнение с двумя переменными и его график	1				Библиотека ЦОК https://m.edsoo.ru/7f427c32
62	Линейное уравнение с двумя переменными и его график	1				Библиотека ЦОК https://m.edsoo.ru/7f427e8a
63	Система двух линейных уравнений с двумя переменными	1				Библиотека ЦОК https://m.edsoo.ru/7f42836c

64	Система двух линейных уравнений с двумя переменными	1				
65	Система двух линейных уравнений с двумя переменными	1				
66	Система двух линейных уравнений с двумя переменными	1				
67	Решение систем уравнений	1				Библиотека ЦОК https://m.edsoo.ru/7f4284de
68	Решение систем уравнений	1				Библиотека ЦОК https://m.edsoo.ru/7f42865a
69	Решение систем уравнений	1				Библиотека ЦОК https://m.edsoo.ru/7f4287d6
70	Решение систем уравнений	1				
71	Решение систем уравнений	1				
72	Контрольная работа по теме "Линейные уравнения"	1	1			Библиотека ЦОК https://m.edsoo.ru/7f421044
73	Координата точки на прямой	1				Библиотека ЦОК https://m.edsoo.ru/7f41de76
74	Числовые промежутки	1				Библиотека ЦОК https://m.edsoo.ru/7f41dff2
75	Числовые промежутки	1				
76	Расстояние между двумя точками координатной прямой	1				
77	Расстояние между двумя точками координатной прямой	1				
78	Прямоугольная система координат на плоскости	1				Библиотека ЦОК https://m.edsoo.ru/7f41e16e

79	Прямоугольная система координат на плоскости	1				Библиотека ЦОК https://m.edsoo.ru/7f41e42a
80	Примеры графиков, заданных формулами	1				Библиотека ЦОК https://m.edsoo.ru/7f41e8a8
81	Примеры графиков, заданных формулами	1				Библиотека ЦОК https://m.edsoo.ru/7f41ed80
82	Примеры графиков, заданных формулами	1				
83	Примеры графиков, заданных формулами	1				
84	Чтение графиков реальных зависимостей	1				Библиотека ЦОК https://m.edsoo.ru/7f41ea24
85	Чтение графиков реальных зависимостей	1				
86	Понятие функции	1				Библиотека ЦОК https://m.edsoo.ru/7f41ef06
87	График функции	1				
88	Свойства функций	1				Библиотека ЦОК https://m.edsoo.ru/7f41f078
89	Свойства функций	1				Библиотека ЦОК https://m.edsoo.ru/7f41f1fe
90	Линейная функция	1				Библиотека ЦОК https://m.edsoo.ru/7f427282
91	Линейная функция	1				Библиотека ЦОК https://m.edsoo.ru/7f427412
92	Построение графика линейной функции	1				Библиотека ЦОК https://m.edsoo.ru/7f426d1e
93	Построение графика линейной функции	1				
94	График функции $y = x $	1				
95	График функции $y = x $	1				

96	Контрольная работа по теме "Координаты и графики. Функции"	1	1			Библиотека ЦОК https://m.edsoo.ru/7f41f50a
97	Повторение основных понятий и методов курса 7 класса, обобщение знаний	1				Библиотека ЦОК https://m.edsoo.ru/7f429c6c
98	Повторение основных понятий и методов курса 7 класса, обобщение знаний	1				Библиотека ЦОК https://m.edsoo.ru/7f429f32
99	Повторение основных понятий и методов курса 7 класса, обобщение знаний	1				Библиотека ЦОК https://m.edsoo.ru/7f42a0e0
100	Повторение основных понятий и методов курса 7 класса, обобщение знаний	1				Библиотека ЦОК https://m.edsoo.ru/7f42a27a
101	Итоговая контрольная работа	1	1			
102	Повторение основных понятий и методов курса 7 класса, обобщение знаний	1				Библиотека ЦОК https://m.edsoo.ru/7f42a900
ОБЩЕЕ КОЛИЧЕСТВО ЧАСОВ ПО ПРОГРАММЕ		102	5	0		

8 КЛАСС

№ п/п	Тема урока	Количество часов			Дата изучения	Электронные цифровые образовательные ресурсы
		Всего	Контрольные работы	Практические работы		
1	Квадратный корень из числа	1				Библиотека ЦОК https://m.edsoo.ru/7f42d452
2	Понятие об иррациональном числе	1				Библиотека ЦОК https://m.edsoo.ru/7f42eaaa
3	Десятичные приближения иррациональных чисел	1				

4	Десятичные приближения иррациональных чисел	1				
5	Действительные числа	1				
6	Сравнение действительных чисел	1				
7	Сравнение действительных чисел	1				
8	Арифметический квадратный корень	1				
9	Уравнение вида $x^2 = a$	1				
10	Свойства арифметических квадратных корней	1				Библиотека ЦОК https://m.edsoo.ru/7f42d862
11	Свойства арифметических квадратных корней	1				Библиотека ЦОК https://m.edsoo.ru/7f42d862
12	Преобразование числовых выражений, содержащих квадратные корни	1				Библиотека ЦОК https://m.edsoo.ru/7f42dd26
13	Преобразование числовых выражений, содержащих квадратные корни	1				Библиотека ЦОК https://m.edsoo.ru/7f42ded4
14	Преобразование числовых выражений, содержащих квадратные корни	1				Библиотека ЦОК https://m.edsoo.ru/7f42e0be
15	Преобразование числовых выражений, содержащих квадратные корни	1				Библиотека ЦОК https://m.edsoo.ru/7f42e262
16	Степень с целым показателем	1				Библиотека ЦОК https://m.edsoo.ru/7f4354a4
17	Стандартная запись числа. Размеры объектов окружающего мира (от	1				Библиотека ЦОК https://m.edsoo.ru/7f436098

	элементарных частиц до космических объектов), длительность процессов в окружающем мире					
18	Свойства степени с целым показателем	1				Библиотека ЦОК https://m.edsoo.ru/7f435648
19	Свойства степени с целым показателем	1				Библиотека ЦОК https://m.edsoo.ru/7f435648
20	Свойства степени с целым показателем	1				Библиотека ЦОК https://m.edsoo.ru/7f435648
21	Свойства степени с целым показателем	1				Библиотека ЦОК https://m.edsoo.ru/7f43599a
22	Свойства степени с целым показателем	1				Библиотека ЦОК https://m.edsoo.ru/7f435ed6
23	Квадратный трёхчлен	1				
24	Квадратный трёхчлен	1				
25	Разложение квадратного трёхчлена на множители	1				Библиотека ЦОК https://m.edsoo.ru/7f42fd38
26	Разложение квадратного трёхчлена на множители	1				Библиотека ЦОК https://m.edsoo.ru/7f42fd38
27	Контрольная работа по темам "Квадратные корни. Степени. Квадратный трехчлен"	1	1			Библиотека ЦОК https://m.edsoo.ru/7f42ec80
28	Алгебраическая дробь	1				Библиотека ЦОК https://m.edsoo.ru/7f430382
29	Допустимые значения переменных, входящих в алгебраические выражения	1				
30	Допустимые значения переменных, входящих в алгебраические выражения	1				

31	Основное свойство алгебраической дроби	1				Библиотека ЦОК https://m.edsoo.ru/7f4308e6
32	Сокращение дробей	1				Библиотека ЦОК https://m.edsoo.ru/7f430a8a
33	Сокращение дробей	1				Библиотека ЦОК https://m.edsoo.ru/7f430f44
34	Сокращение дробей	1				Библиотека ЦОК https://m.edsoo.ru/7f430f44
35	Сложение, вычитание, умножение и деление алгебраических дробей	1				Библиотека ЦОК https://m.edsoo.ru/7f43128c
36	Сложение, вычитание, умножение и деление алгебраических дробей	1				Библиотека ЦОК https://m.edsoo.ru/7f4315c0
37	Сложение, вычитание, умножение и деление алгебраических дробей	1				Библиотека ЦОК https://m.edsoo.ru/7f4318c2
38	Сложение, вычитание, умножение и деление алгебраических дробей	1				Библиотека ЦОК https://m.edsoo.ru/7f431a20
39	Преобразование выражений, содержащих алгебраические дроби	1				Библиотека ЦОК https://m.edsoo.ru/7f43259c
40	Преобразование выражений, содержащих алгебраические дроби	1				Библиотека ЦОК https://m.edsoo.ru/7f432736
41	Преобразование выражений, содержащих алгебраические дроби	1				Библиотека ЦОК https://m.edsoo.ru/7f432736
42	Контрольная работа по теме "Алгебраическая дробь"	1	1			Библиотека ЦОК https://m.edsoo.ru/7f431d36

43	Квадратное уравнение	1				Библиотека ЦОК https://m.edsoo.ru/7f42ee1a
44	Неполное квадратное уравнение	1				Библиотека ЦОК https://m.edsoo.ru/7f42ee1a
45	Неполное квадратное уравнение	1				Библиотека ЦОК https://m.edsoo.ru/7f42ee1a
46	Формула корней квадратного уравнения	1				Библиотека ЦОК https://m.edsoo.ru/7f42f158
47	Формула корней квадратного уравнения	1				Библиотека ЦОК https://m.edsoo.ru/7f42f3f6
48	Формула корней квадратного уравнения	1				Библиотека ЦОК https://m.edsoo.ru/7f42f5a4
49	Теорема Виета	1				Библиотека ЦОК https://m.edsoo.ru/7f42fef0
50	Теорема Виета	1				Библиотека ЦОК https://m.edsoo.ru/7f430076
51	Решение уравнений, сводящихся к квадратным	1				Библиотека ЦОК https://m.edsoo.ru/7f43c542
52	Решение уравнений, сводящихся к квадратным	1				Библиотека ЦОК https://m.edsoo.ru/7f43c3d0
53	Простейшие дробно-рациональные уравнения	1				Библиотека ЦОК https://m.edsoo.ru/7f4328c6
54	Простейшие дробно-рациональные уравнения	1				Библиотека ЦОК https://m.edsoo.ru/7f432b6e
55	Решение текстовых задач с помощью квадратных уравнений	1				Библиотека ЦОК https://m.edsoo.ru/7f42f75c
56	Решение текстовых задач с помощью квадратных уравнений	1				Библиотека ЦОК https://m.edsoo.ru/7f42f8f6

57	Контрольная работа по теме "Квадратные уравнения"	1	1			Библиотека ЦОК https://m.edsoo.ru/7f4301f2
58	Линейное уравнение с двумя переменными, его график, примеры решения уравнений в целых числах	1				
59	Линейное уравнение с двумя переменными, его график, примеры решения уравнений в целых числах	1				
60	Линейное уравнение с двумя переменными, его график, примеры решения уравнений в целых числах	1				
61	Решение систем двух линейных уравнений с двумя переменными	1				
62	Решение систем двух линейных уравнений с двумя переменными	1				
63	Решение систем двух линейных уравнений с двумя переменными	1				
64	Примеры решения систем нелинейных уравнений с двумя переменными	1				
65	Примеры решения систем нелинейных уравнений с двумя переменными	1				
66	Графическая интерпретация уравнения с двумя переменными и систем	1				Библиотека ЦОК https://m.edsoo.ru/7f43d6d6

	линейных уравнений с двумя переменными					
67	Графическая интерпретация уравнения с двумя переменными и систем линейных уравнений с двумя переменными	1				Библиотека ЦОК https://m.edsoo.ru/7f43d6d6
68	Решение текстовых задач с помощью систем уравнений	1				
69	Решение текстовых задач с помощью систем уравнений	1				
70	Решение текстовых задач с помощью систем уравнений	1				
71	Числовые неравенства и их свойства	1				
72	Числовые неравенства и их свойства	1				
73	Неравенство с одной переменной	1				
74	Линейные неравенства с одной переменной и их решение	1				Библиотека ЦОК https://m.edsoo.ru/7f42c692
75	Линейные неравенства с одной переменной и их решение	1				Библиотека ЦОК https://m.edsoo.ru/7f42c840
76	Линейные неравенства с одной переменной и их решение	1				
77	Системы линейных неравенств с одной переменной и их решение	1				Библиотека ЦОК https://m.edsoo.ru/7f42cb88
78	Системы линейных неравенств с одной переменной и их решение	1				Библиотека ЦОК https://m.edsoo.ru/7f42cd2c

79	Системы линейных неравенств с одной переменной и их решение	1				
80	Изображение решения линейного неравенства и их систем на числовой прямой	1				Библиотека ЦОК https://m.edsoo.ru/7f42c9e4
81	Изображение решения линейного неравенства и их систем на числовой прямой	1				Библиотека ЦОК https://m.edsoo.ru/7f42c9e4
82	Контрольная работа по темам "Неравенства. Системы уравнений"	1	1			
83	Понятие функции	1				Библиотека ЦОК https://m.edsoo.ru/7f433c12
84	Область определения и множество значений функции	1				Библиотека ЦОК https://m.edsoo.ru/7f433d84
85	Способы задания функций	1				
86	График функции	1				
87	Свойства функции, их отображение на графике	1				
88	Чтение и построение графиков функций	1				
89	Примеры графиков функций, отражающих реальные процессы	1				
90	Функции, описывающие прямую и обратную пропорциональные зависимости, их графики	1				Библиотека ЦОК https://m.edsoo.ru/7f434bbc
91	Гипербола	1				
92	Гипербола	1				

93	График функции $y = x^2$	1				Библиотека ЦОК https://m.edsoo.ru/7f4343e2
94	График функции $y = x^2$	1				Библиотека ЦОК https://m.edsoo.ru/7f434572
95	Функции $y = x^2$, $y = x^3$, $y = \sqrt{x}$, $y = x $; графическое решение уравнений и систем уравнений	1				Библиотека ЦОК https://m.edsoo.ru/7f434d38
96	Функции $y = x^2$, $y = x^3$, $y = \sqrt{x}$, $y = x $; графическое решение уравнений и систем уравнений	1				Библиотека ЦОК https://m.edsoo.ru/7f434eb4
97	Повторение основных понятий и методов курсов 7 и 8 классов, обобщение знаний	1				Библиотека ЦОК https://m.edsoo.ru/7f4371aa
98	Повторение основных понятий и методов курсов 7 и 8 классов, обобщение знаний	1				Библиотека ЦОК https://m.edsoo.ru/7f43736c
99	Повторение основных понятий и методов курсов 7 и 8 классов, обобщение знаний	1				Библиотека ЦОК https://m.edsoo.ru/7f437510
100	Повторение основных понятий и методов курсов 7 и 8 классов, обобщение знаний	1				Библиотека ЦОК https://m.edsoo.ru/7f4376b4
101	Итоговая контрольная работа	1	1			Библиотека ЦОК https://m.edsoo.ru/7f436b88
102	Повторение основных понятий и методов курсов 7 и 8 классов, обобщение знаний	1				Библиотека ЦОК https://m.edsoo.ru/7f437858
ОБЩЕЕ КОЛИЧЕСТВО ЧАСОВ ПО ПРОГРАММЕ		102	5	0		

9 КЛАСС

№ п/ п	Тема урока	Количество часов			Дата изуче ния	Электронные цифровые образовательные ресурсы
		Все го	Контрол ьные работы	Практиче ские работы		
1	Рациональные числа, иррациональные числа, конечные и бесконечные десятичные дроби	1				
2	Множество действительных чисел; действительные числа как бесконечные десятичные дроби	1				
3	Взаимно однозначное соответствие между множеством действительных чисел и множеством точек координатной прямой	1				
4	Сравнение действительных чисел, арифметические действия с действительными числами	1				
5	Приближённое значение величины, точность приближения	1				
6	Округление чисел	1				
7	Округление чисел	1				

8	Прикидка и оценка результатов вычислений	1				
9	Прикидка и оценка результатов вычислений	1				
10	Линейное уравнение. Решение уравнений, сводящихся к линейным	1				Библиотек ЦОК https://m.edsoo.ru/7f43bf66
11	Линейное уравнение. Решение уравнений, сводящихся к линейным	1				
12	Квадратное уравнение. Решение уравнений, сводящихся к квадратным	1				Библиотека ЦОК https://m.edsoo.ru/7f43c542
13	Квадратное уравнение. Решение уравнений, сводящихся к квадратным	1				Библиотека ЦОК https://m.edsoo.ru/7f43c542
14	Биквадратные уравнения	1				Библиотека ЦОК https://m.edsoo.ru/7f43c3d0
15	Биквадратные уравнения	1				Библиотека ЦОК https://m.edsoo.ru/7f43c3d0
16	Примеры решения уравнений третьей и четвертой степеней разложением на множители	1				
17	Примеры решения	1				

	уравнений третьей и четвёртой степеней разложением на множители					
18	Решение дробно-рациональных уравнений	1				Библиотека ЦОК https://m.edsoo.ru/7f43c9b6
19	Решение дробно-рациональных уравнений	1				Библиотека ЦОК https://m.edsoo.ru/7f43c9b6
20	Решение текстовых задач алгебраическим методом	1				
21	Решение текстовых задач алгебраическим методом	1				
22	Решение текстовых задач алгебраическим методом	1				
23	Контрольная работа по теме "Уравнения с одной переменной"	1	1			
24	Уравнение с двумя переменными и его график	1				Библиотека ЦОК https://m.edsoo.ru/7f43d0b4
25	Уравнение с двумя переменными и его график	1				Библиотека ЦОК https://m.edsoo.ru/7f43d0b4
26	Система двух линейных уравнений с двумя переменными и её решение	1				

27	Система двух линейных уравнений с двумя переменными и её решение	1				
28	Система двух линейных уравнений с двумя переменными и её решение	1				
29	Система двух линейных уравнений с двумя переменными и её решение	1				
30	Решение систем двух уравнений, одно из которых линейное, а другое — второй степени	1				Библиотека ЦОК https://m.edsoo.ru/7f43d23a
31	Решение систем двух уравнений, одно из которых линейное, а другое — второй степени	1				Библиотека ЦОК https://m.edsoo.ru/7f43d55a
32	Решение систем двух уравнений, одно из которых линейное, а другое — второй степени	1				
33	Решение систем двух уравнений, одно из	1				

	которых линейное, а другое — второй степени					
34	Графическая интерпретация системы уравнений с двумя переменными	1				
35	Решение текстовых задач алгебраическим способом	1				
36	Решение текстовых задач алгебраическим способом	1				
37	Контрольная работа по теме "Системы уравнений"	1	1			
38	Числовые неравенства и их свойства	1				
39	Числовые неравенства и их свойства	1				Библиотека ЦОК https://m.edsoo.ru/7f43ad5a
40	Линейные неравенства с одной переменной и их решение	1				Библиотека ЦОК https://m.edsoo.ru/7f43af08
41	Линейные неравенства с одной переменной и их решение	1				Библиотека ЦОК https://m.edsoo.ru/7f43af08
42	Линейные неравенства с одной переменной и их решение	1				Библиотека ЦОК https://m.edsoo.ru/7f43af08
43	Системы линейных	1				

	неравенств с одной переменной и их решение					
44	Системы линейных неравенств с одной переменной и их решение	1				
45	Системы линейных неравенств с одной переменной и их решение	1				
46	Квадратные неравенства и их решение	1				Библиотека ЦОК https://m.edsoo.ru/7f43b098
47	Квадратные неравенства и их решение	1				Библиотека ЦОК https://m.edsoo.ru/7f43b21e
48	Квадратные неравенства и их решение	1				Библиотека ЦОК https://m.edsoo.ru/7f43b5a2
49	Квадратные неравенства и их решение	1				
50	Квадратные неравенства и их решение	1				
51	Графическая интерпретация неравенств и систем неравенств с двумя переменными	1				Библиотека ЦОК https://m.edsoo.ru/7f43b098
52	Графическая интерпретация неравенств и систем неравенств с двумя переменными	1				
53	Контрольная работа по теме "Неравенства"	1	1			

54	Квадратичная функция, её график и свойства	1				Библиотека ЦОК https://m.edsoo.ru/7f4396c6
55	Квадратичная функция, её график и свойства	1				Библиотека ЦОК https://m.edsoo.ru/7f439842
56	Квадратичная функция, её график и свойства	1				Библиотека ЦОК https://m.edsoo.ru/7f4399b4
57	Парабола, координаты вершины параболы, ось симметрии параболы	1				Библиотека ЦОК https://m.edsoo.ru/7f439eb4
58	Парабола, координаты вершины параболы, ось симметрии параболы	1				Библиотека ЦОК https://m.edsoo.ru/7f43a03a
59	Парабола, координаты вершины параболы, ось симметрии параболы	1				Библиотека ЦОК https://m.edsoo.ru/7f43a1ac
60	Парабола, координаты вершины параболы, ось симметрии параболы	1				Библиотека ЦОК https://m.edsoo.ru/7f43a31e
61	Парабола, координаты вершины параболы, ось симметрии параболы	1				Библиотека ЦОК https://m.edsoo.ru/7f43a526
62	Парабола, координаты вершины параболы, ось симметрии параболы	1				

63	Графики функций: $y = kx$, $y = kx + b$, $y = k/x$, $y = x^3$, $y = vx$, $y = x $	1				
64	Графики функций: $y = kx$, $y = kx + b$, $y = k/x$, $y = x^3$, $y = vx$, $y = x $	1				
65	Графики функций: $y = kx$, $y = kx + b$, $y = k/x$, $y = x^3$, $y = vx$, $y = x $	1				
66	Графики функций: $y = kx$, $y = kx + b$, $y = k/x$, $y = x^3$, $y = vx$, $y = x $	1				
67	Графики функций: $y = kx$, $y = kx + b$, $y = k/x$, $y = x^3$, $y = vx$, $y = x $	1				
68	Графики функций: $y = kx$, $y = kx + b$, $y = k/x$, $y = x^3$, $y = vx$, $y = x $	1				
69	Контрольная работа по теме "Функции"	1	1			Библиотека ЦОК https://m.edsoo.ru/7f43ab84
70	Понятие числовой последовательности	1				Библиотека ЦОК https://m.edsoo.ru/7f43e6c6
71	Задание последовательности рекуррентной формулой и формулой n-го члена	1				Библиотека ЦОК https://m.edsoo.ru/7f43ebda
72	Арифметическая и геометрическая прогрессии	1				Библиотека ЦОК https://m.edsoo.ru/7f43ed7e

73	Арифметическая и геометрическая прогрессии	1				Библиотека ЦОК https://m.edsoo.ru/7f43f3b4
74	Формулы n-го члена арифметической и геометрической прогрессий, суммы первых n членов	1				Библиотека ЦОК https://m.edsoo.ru/7f43f58a
75	Формулы n-го члена арифметической и геометрической прогрессий, суммы первых n членов	1				Библиотека ЦОК https://m.edsoo.ru/7f43ef2c
76	Формулы n-го члена арифметической и геометрической прогрессий, суммы первых n членов	1				Библиотека ЦОК https://m.edsoo.ru/7f43f0c6
77	Формулы n-го члена арифметической и геометрической прогрессий, суммы первых n членов	1				Библиотека ЦОК https://m.edsoo.ru/7f43f72e
78	Формулы n-го члена арифметической и геометрической прогрессий, суммы первых n членов	1				Библиотека ЦОК https://m.edsoo.ru/7f43f8a0
79	Изображение членов арифметической и геометрической	1				

	й прогрессий точками на координатной плоскости					
80	Изображение членов арифметической и геометрической прогрессий точками на координатной плоскости	1				
81	Линейный и экспоненциальный рост	1				
82	Сложные проценты	1				Библиотека ЦОК https://m.edsoo.ru/7f43fe0e
83	Сложные проценты	1				Библиотека ЦОК https://m.edsoo.ru/7f4401a6
84	Контрольная работа по теме "Числовые последовательности"	1	1			Библиотека ЦОК https://m.edsoo.ru/7f4404f8
85	Повторение, обобщение и систематизация знаний. Запись, сравнение, действия с действительными числами, числовая прямая	1				
86	Повторение, обобщение и систематизация знаний. Проценты, отношения, пропорции	1				
87	Повторение, обобщение и систематизация знаний.	1				

	Округление, приближение, оценка					
88	Повторение, обобщение и систематизация знаний. Решение текстовых задач арифметическим способом	1				Библиотека ЦОК https://m.edsoo.ru/7f443b12
89	Повторение, обобщение и систематизация знаний. Решение текстовых задач арифметическим способом	1				Библиотека ЦОК https://m.edsoo.ru/7f443cd4
90	Повторение, обобщение и систематизация знаний. Решение текстовых задач арифметическим способом	1				Библиотека ЦОК https://m.edsoo.ru/7f443fea
91	Повторение, обобщение и систематизация знаний. Преобразование алгебраических выражений, допустимые значения	1				Библиотека ЦОК https://m.edsoo.ru/7f4441ca
92	Повторение, обобщение и систематизация знаний. Преобразование алгебраических выражений,	1				Библиотека ЦОК https://m.edsoo.ru/7f444364

	допустимые значения					
93	Повторение, обобщение и систематизация знаний. Преобразование алгебраических выражений, допустимые значения	1				Библиотека ЦОК https://m.edsoo.ru/7f4446f2
94	Повторение, обобщение и систематизация знаний. Преобразование алгебраических выражений, допустимые значения	1				Библиотека ЦОК https://m.edsoo.ru/7f444a94
95	Повторение, обобщение и систематизация знаний. Функции: построение, свойства изученных функций	1				Библиотека ЦОК https://m.edsoo.ru/7f444c56
96	Повторение, обобщение и систематизация знаний. Функции: построение, свойства изученных функций	1				Библиотека ЦОК https://m.edsoo.ru/7f444f44
97	Повторение, обобщение и систематизация знаний. Функции: построение, свойства изученных функций	1				Библиотека ЦОК https://m.edsoo.ru/7f44516a

98	Повторение, обобщение и систематизация знаний. Функции: построение, свойства изученных функций	1				Библиотека ЦОК https://m.edsoo.ru/7f4452e6
99	Повторение, обобщение и систематизация знаний. Графическое решение уравнений и их систем	1				Библиотека ЦОК https://m.edsoo.ru/7f445516
100	Повторение, обобщение и систематизация знаний. Графическое решение уравнений и их систем	1				
101	Итоговая контрольная работа	1	1			
102	Обобщение и систематизация знаний	1				
ОБЩЕЕ КОЛИЧЕСТВО ЧАСОВ ПО ПРОГРАММЕ		102	6	0		

2.1.6. Учебный курс «Геометрия»

ПОЯСНИТЕЛЬНАЯ ЗАПИСКА

ОБЩАЯ ХАРАКТЕРИСТИКА УЧЕБНОГО КУРСА "ГЕОМЕТРИЯ"

Рабочая программа по учебному курсу "Геометрия" для обучающихся 7-9 классов разработана на основе Федерального государственного образовательного стандарта основного общего образования с учётом и современных мировых требований, предъявляемых к математическому образованию, и традиций российского образования, которые обеспечивают овладение ключевыми компетенциями, составляющими основу для непрерывного образования и саморазвития, а также целостность общекультурного,

личностного и познавательного развития обучающихся. В программе учтены идеи и положения Концепции развития математического образования в Российской Федерации. В эпоху цифровой трансформации всех сфер человеческой деятельности невозможно стать образованным современным человеком без базовой математической подготовки. Уже в школе математика служит опорным предметом для изучения смежных дисциплин, а после школы реальной необходимостью становится непрерывное образование, что требует полноценной базовой общеобразовательной подготовки, в том числе и математической.

Это обусловлено тем, что в наши дни растёт число профессий, связанных с непосредственным применением математики: и в сфере экономики, и в бизнесе, и в технологических областях, и даже в гуманитарных сферах. Таким образом, круг школьников, для которых математика может стать значимым предметом, расширяется.

Практическая полезность математики обусловлена тем, что её предметом являются фундаментальные структуры нашего мира: пространственные формы и количественные отношения от простейших, усваиваемых в непосредственном опыте, до достаточно сложных, необходимых для развития научных и прикладных идей. Без конкретных математических знаний затруднено понимание принципов устройства и использования современной техники, восприятие и интерпретация разнообразной социальной, экономической, политической информации, малоэффективна повседневная практическая деятельность. Каждому человеку в своей жизни приходится выполнять расчёты и составлять алгоритмы, находить и применять формулы, владеть практическими приёмами геометрических измерений и построений, читать информацию, представленную в виде таблиц, диаграмм и графиков, жить в условиях неопределённости и понимать вероятностный характер случайных событий.

Одновременно с расширением сфер применения математики в современном обществе всё более важным становится математический стиль мышления, проявляющийся в определённых умственных навыках. В процессе изучения математики в арсенал приёмов и методов мышления человека естественным образом включаются индукция и дедукция, обобщение и конкретизация, анализ и синтез, классификация и систематизация, абстрагирование и аналогия. Объекты математических умозаключений, правила их конструирования раскрывают механизм логических построений, способствуют выработке умения формулировать, обосновывать и доказывать суждения, тем самым развивают логическое мышление. Ведущая роль принадлежит математике и в формировании алгоритмической компоненты мышления и воспитании умений действовать по заданным алгоритмам, совершенствовать известные и конструировать новые. В процессе решения задач — основой учебной деятельности на уроках математики — развиваются также творческая и прикладная стороны мышления.

Обучение математике даёт возможность развивать у обучающихся точную, рациональную и информативную речь, умение отбирать наиболее подходящие языковые, символические, графические средства для выражения суждений и наглядного их представления.

Необходимым компонентом общей культуры в современном толковании является общее знакомство

с методами познания действительности, представление о предмете и методах математики, их отличий от методов других естественных и гуманитарных наук, об особенностях применения математики для решения научных и прикладных задач. Таким образом, математическое образование вносит свой вклад в формирование общей культуры человека.

Изучение математики также способствует эстетическому воспитанию человека, пониманию красоты и изящества математических рассуждений, восприятию

геометрических форм, усвоению идеи симметрии.

ЦЕЛИ ИЗУЧЕНИЯ УЧЕБНОГО КУРСА "ГЕОМЕТРИЯ"

«Математику уже затем учить надо, что она ум в порядок приводит», — писал великий русский ученый Михаил Васильевич Ломоносов. И в этом состоит одна из двух целей обучения геометрии как составной части математики в школе. Этой цели соответствует доказательная линия преподавания геометрии. Следуя представленной рабочей программе, начиная с седьмого класса на уроках геометрии обучающийся учится проводить доказательные рассуждения, строить логические умозаключения, доказывать истинные утверждения и строить контр-примеры к ложным, проводить рассуждения от «противного», отличать свойства от признаков, формулировать обратные утверждения. Ученик, овладевший искусством рассуждать, будет применять его и в окружающей жизни.

Как писал геометр и педагог Игорь Федорович Шарыгин, «людьми, понимающими, что такое доказательство, трудно и даже невозможно манипулировать». И в этом состоит важное воспитательное значение изучения геометрии, присущее именно отечественной математической школе. Вместе с тем авторы программы предостерегают учителя от излишнего формализма, особенно в отношении начал и оснований геометрии. Французский математик Жан Дьедонне по этому поводу высказался так: «Что касается деликатной проблемы введения «аксиом», то мне кажется, что на первых порах нужно вообще избегать произносить само это слово. С другой же стороны, не следует упускать ни одной возможности давать примеры логических заключений, которые куда в большей мере, чем идея аксиом, являются истинными и единственными двигателями математического мышления».

Второй целью изучения геометрии является использование её как инструмента при решении как математических, так и практических задач, встречающихся в реальной жизни. Окончивший курс геометрии школьник должен быть в состоянии определить геометрическую фигуру, описать словами данный чертёж или рисунок, найти площадь земельного участка, рассчитать необходимую длину оптоволоконного кабеля или требуемые размеры гаража для автомобиля. Этому соответствует вторая, вычислительная линия в изучении геометрии в школе. Данная практическая линия является не менее важной, чем первая. Ещё Платон предписывал, чтобы «граждане Прекрасного города ни в коем случае не оставляли геометрию, ведь немаловажно даже побочное её применение — в военном деле да, впрочем, и во всех науках — для лучшего их усвоения: мы ведь знаем, какая бесконечная разница существует между человеком причастным к геометрии и не причастным». Для этого учителю рекомендуется подбирать задачи практического характера для рассматриваемых тем, учить детей строить математические модели реальных жизненных ситуаций, проводить вычисления и оценивать адекватность полученного результата. Крайне важно подчёркивать связи геометрии с другими предметами, мотивировать использовать определения геометрических фигур и понятий, демонстрировать применение полученных умений в физике и технике. Эти связи наиболее ярко видны в темах «Векторы», «Тригонометрические соотношения», «Метод координат» и «Теорема Пифагора».

МЕСТО УЧЕБНОГО КУРСА В УЧЕБНОМ ПЛАНЕ

Согласно учебному плану в 7—9 классах изучается учебный курс «Геометрия», который включает следующие основные разделы содержания: «Геометрические фигуры и их свойства», «Измерение геометрических величин», а также «Декартовы координаты на плоскости», «Векторы», «Движения плоскости» и «Преобразования подобия».

Учебный план предусматривает изучение геометрии на базовом уровне, исходя из не менее 68 учебных часов в учебном году, всего за три года обучения — не менее

ПОЯСНИТЕЛЬНАЯ ЗАПИСКА

Алгебра является одним из опорных курсов основного общего образования: она обеспечивает изучение других дисциплин, как естественно-научного, так и гуманитарного циклов, её освоение необходимо для продолжения образования и в повседневной жизни. Развитие у обучающихся научных представлений о происхождении и сущности алгебраических абстракций, способе отражения математической наукой явлений и процессов в природе и обществе, роли математического моделирования в научном познании и в практике способствует формированию научного мировоззрения и качеств мышления, необходимых для адаптации в современном цифровом обществе. Изучение алгебры обеспечивает развитие умения наблюдать, сравнивать, находить закономерности, требует критичности мышления, способности аргументированно обосновывать свои действия и выводы, формулировать утверждения. Освоение курса алгебры обеспечивает развитие логического мышления обучающихся: они используют дедуктивные и индуктивные рассуждения, обобщение и конкретизацию, абстрагирование и аналогию. Обучение алгебре предполагает значительный объём самостоятельной деятельности обучающихся, поэтому самостоятельное решение задач является реализацией деятельностного принципа обучения.

В структуре программы учебного курса «Алгебра» для основного общего образования основное место занимают содержательно-методические линии: «Числа и вычисления», «Алгебраические выражения», «Уравнения и неравенства», «Функции». Каждая из этих содержательно-методических линий развивается на протяжении трёх лет изучения курса, взаимодействуя с другими его линиями. В ходе изучения учебного курса обучающимся приходится логически рассуждать, использовать теоретико-множественный язык. В связи с этим в программу учебного курса «Алгебра» включены некоторые основы логики, представленные во всех основных разделах математического образования и способствующие овладению обучающимися основ универсального математического языка. Содержательной и структурной особенностью учебного курса «Алгебра» является его интегрированный характер.

Содержание линии «Числа и вычисления» служит основой для дальнейшего изучения математики, способствует развитию у обучающихся логического мышления, формированию умения пользоваться алгоритмами, а также приобретению практических навыков, необходимых для повседневной жизни. Развитие понятия о числе на уровне основного общего образования связано с рациональными и иррациональными числами, формированием представлений о действительном числе. Завершение освоения числовой линии отнесено к среднему общему образованию.

Содержание двух алгебраических линий – «Алгебраические выражения» и «Уравнения и неравенства» способствует формированию у обучающихся математического аппарата, необходимого для решения задач математики, смежных предметов и практико-ориентированных задач. На уровне основного общего образования учебный материал группируется вокруг рациональных выражений. Алгебра демонстрирует значение математики как языка для построения математических моделей, описания процессов и явлений реального мира. В задачи обучения алгебре входят также дальнейшее развитие алгоритмического мышления, необходимого, в частности, для освоения курса информатики, и овладение навыками дедуктивных рассуждений. Преобразование символьных форм способствует развитию воображения, способностей к математическому творчеству.

Содержание функционально-графической линии нацелено на получение обучающимися знаний о функциях как важнейшей математической модели для описания и

исследования разнообразных процессов и явлений в природе и обществе. Изучение материала способствует развитию у обучающихся умения использовать различные выразительные средства языка математики – словесные, символические, графические, вносит вклад в формирование представлений о роли математики в развитии цивилизации и культуры.

Согласно учебному плану в 7–9 классах изучается учебный курс «Алгебра», который включает следующие основные разделы содержания: «Числа и вычисления», «Алгебраические выражения», «Уравнения и неравенства», «Функции».

На изучение учебного курса «Алгебра» отводится 306 часов: в 7 классе – 102 часа (3 часа в неделю), в 8 классе – 102 часа (3 часа в неделю), в 9 классе – 102 часа (3 часа в неделю).

СОДЕРЖАНИЕ ОБУЧЕНИЯ

7 КЛАСС

Числа и вычисления

Дроби обыкновенные и десятичные, переход от одной формы записи дробей к другой. Понятие рационального числа, запись, сравнение, упорядочивание рациональных чисел. Арифметические действия с рациональными числами. Решение задач из реальной практики на части, на дроби.

Степень с натуральным показателем: определение, преобразование выражений на основе определения, запись больших чисел. Проценты, запись процентов в виде дроби и дроби в виде процентов. Три основные задачи на проценты, решение задач из реальной практики.

Применение признаков делимости, разложение на множители натуральных чисел.

Реальные зависимости, в том числе прямая и обратная пропорциональности.

Алгебраические выражения

Переменные, числовое значение выражения с переменной. Допустимые значения переменных. Представление зависимости между величинами в виде формулы. Вычисления по формулам. Преобразование буквенных выражений, тождественно равные выражения, правила преобразования сумм и произведений, правила раскрытия скобок и приведения подобных слагаемых.

Свойства степени с натуральным показателем.

Одночлены и многочлены. Степень многочлена. Сложение, вычитание, умножение многочленов. Формулы сокращённого умножения: квадрат суммы и квадрат разности. Формула разности квадратов. Разложение многочленов на множители.

Уравнения и неравенства

Уравнение, корень уравнения, правила преобразования уравнения, равносильность уравнений.

Линейное уравнение с одной переменной, число корней линейного уравнения, решение линейных уравнений. Составление уравнений по условию задачи. Решение текстовых задач с помощью уравнений.

Линейное уравнение с двумя переменными и его график. Система двух линейных уравнений с двумя переменными. Решение систем уравнений способом подстановки. Примеры решения текстовых задач с помощью систем уравнений.

Функции

Координата точки на прямой. Числовые промежутки. Расстояние между двумя точками координатной прямой.

Прямоугольная система координат, оси Ox и Oy . Абсцисса и ордината точки на координатной плоскости. Примеры графиков, заданных формулами. Чтение графиков реальных зависимостей. Понятие функции. График функции. Свойства функций. Линейная

функция, её график. График функции $y = |x|$. Графическое решение линейных уравнений и систем линейных уравнений.

8 КЛАСС

Числа и вычисления

Квадратный корень из числа. Понятие об иррациональном числе. Десятичные приближения иррациональных чисел. Свойства арифметических квадратных корней и их применение к преобразованию числовых выражений и вычислениям. Действительные числа.

Степень с целым показателем и её свойства. Стандартная запись числа.

Алгебраические выражения

Квадратный трёхчлен, разложение квадратного трёхчлена на множители.

Алгебраическая дробь. Основное свойство алгебраической дроби. Сложение, вычитание, умножение, деление алгебраических дробей. Рациональные выражения и их преобразование.

Уравнения и неравенства

Квадратное уравнение, формула корней квадратного уравнения. Теорема Виета. Решение уравнений, сводящихся к линейным и квадратным. Простейшие дробно-рациональные уравнения.

Графическая интерпретация уравнений с двумя переменными и систем линейных уравнений с двумя переменными. Примеры решения систем нелинейных уравнений с двумя переменными.

Решение текстовых задач алгебраическим способом.

Числовые неравенства и их свойства. Неравенство с одной переменной. Равносильность неравенств. Линейные неравенства с одной переменной. Системы линейных неравенств с одной переменной.

Функции

Понятие функции. Область определения и множество значений функции. Способы задания функций.

График функции. Чтение свойств функции по её графику. Примеры графиков функций, отражающих реальные процессы.

Функции, описывающие прямую и обратную пропорциональные зависимости, их графики. Функции $y = x^2$, $y = x^3$, $y = \sqrt{x}$, $y = 1/x$. Графическое решение уравнений и систем уравнений.

9 КЛАСС

Числа и вычисления

Рациональные числа, иррациональные числа, конечные и бесконечные десятичные дроби. Множество действительных чисел, действительные числа как бесконечные десятичные дроби. Взаимно однозначное соответствие между множеством действительных чисел и координатной прямой.

Сравнение действительных чисел, арифметические действия с действительными числами.

Размеры объектов окружающего мира, длительность процессов в окружающем мире.

Приближённое значение величины, точность приближения. Округление чисел. Прикидка и оценка результатов вычислений.

Уравнения и неравенства

Линейное уравнение. Решение уравнений, сводящихся к линейным.

Квадратное уравнение. Решение уравнений, сводящихся к квадратным. Биквадратное уравнение. Примеры решения уравнений третьей и четвёртой степеней разложением на множители.

Решение дробно-рациональных уравнений. Решение текстовых задач алгебраическим методом.

Уравнение с двумя переменными и его график. Решение систем двух линейных уравнений с двумя переменными. Решение систем двух уравнений, одно из которых линейное, а другое – второй степени. Графическая интерпретация системы уравнений с двумя переменными.

Решение текстовых задач алгебраическим способом.

Числовые неравенства и их свойства.

Решение линейных неравенств с одной переменной. Решение систем линейных неравенств с одной переменной. Квадратные неравенства. Графическая интерпретация неравенств и систем неравенств с двумя переменными.

Функции

Квадратичная функция, её график и свойства. Парабола, координаты вершины параболы, ось симметрии параболы.

Графики функций: $y = kx$, $y = kx + b$, $y = k/x$, $y = x^3$, $y = \sqrt{x}$, $y = |x|$ и их свойства.

Числовые последовательности и прогрессии

Понятие числовой последовательности. Задание последовательности рекуррентной формулой и формулой n -го члена.

Арифметическая и геометрическая прогрессии. Формулы n -го члена арифметической и геометрической прогрессий, суммы первых n членов.

Изображение членов арифметической и геометрической прогрессий точками на координатной плоскости. Линейный и экспоненциальный рост. Сложные проценты.

ПЛАНИРУЕМЫЕ РЕЗУЛЬТАТЫ ОСВОЕНИЯ ПРОГРАММЫ УЧЕБНОГО КУРСА «АЛГЕБРА» НА УРОВНЕ ОСНОВНОГО ОБЩЕГО ОБРАЗОВАНИЯ

ЛИЧНОСТНЫЕ РЕЗУЛЬТАТЫ

Личностные результаты освоения программы учебного курса «Алгебра» характеризуются:

1) патриотическое воспитание:

проявлением интереса к прошлому и настоящему российской математики, ценностным отношением к достижениям российских математиков и российской математической школы, к использованию этих достижений в других науках и прикладных сферах;

2) гражданское и духовно-нравственное воспитание:

готовностью к выполнению обязанностей гражданина и реализации его прав, представлением о математических основах функционирования различных структур, явлений, процедур гражданского общества (например, выборы, опросы), готовностью к обсуждению этических проблем, связанных с практическим применением достижений науки, осознанием важности морально-этических принципов в деятельности учёного;

3) трудовое воспитание:

установкой на активное участие в решении практических задач математической направленности, осознанием важности математического образования на протяжении всей жизни для успешной профессиональной деятельности и развитием необходимых умений, осознанным выбором и построением индивидуальной траектории образования и жизненных планов с учётом личных интересов и общественных потребностей;

4) эстетическое воспитание:

способностью к эмоциональному и эстетическому восприятию математических объектов, задач, решений, рассуждений, умению видеть математические закономерности в искусстве;

5) ценности научного познания:

ориентацией в деятельности на современную систему научных представлений об основных закономерностях развития человека, природы и общества, пониманием математической науки как сферы человеческой деятельности, этапов её развития и значимости для развития цивилизации, овладением языком математики и математической культурой как средством познания мира, овладением простейшими навыками исследовательской деятельности;

6) физическое воспитание, формирование культуры здоровья и эмоционального благополучия:

готовностью применять математические знания в интересах своего здоровья, ведения здорового образа жизни (здоровое питание, сбалансированный режим занятий и отдыха, регулярная физическая активность), сформированностью навыка рефлексии, признанием своего права на ошибку и такого же права другого человека;

7) экологическое воспитание:

ориентацией на применение математических знаний для решения задач в области сохранности окружающей среды, планирования поступков и оценки их возможных последствий для окружающей среды, осознанием глобального характера экологических проблем и путей их решения;

8) адаптация к изменяющимся условиям социальной и природной среды:

готовностью к действиям в условиях неопределённости, повышению уровня своей компетентности через практическую деятельность, в том числе умение учиться у других людей, приобретать в совместной деятельности новые знания, навыки и компетенции из опыта других;

необходимостью в формировании новых знаний, в том числе формулировать идеи, понятия, гипотезы об объектах и явлениях, в том числе ранее неизвестных, осознавать дефициты собственных знаний и компетентностей, планировать своё развитие;

способностью осознавать стрессовую ситуацию, воспринимать стрессовую ситуацию как вызов, требующий контрмер, корректировать принимаемые решения и действия, формулировать и оценивать риски и последствия, формировать опыт.

МЕТАПРЕДМЕТНЫЕ РЕЗУЛЬТАТЫ

Познавательные универсальные учебные действия

Базовые логические действия:

- выявлять и характеризовать существенные признаки математических объектов, понятий, отношений между понятиями, формулировать определения понятий, устанавливать существенный признак классификации, основания для обобщения и сравнения, критерии проводимого анализа;
- воспринимать, формулировать и преобразовывать суждения: утвердительные и отрицательные, единичные, частные и общие, условные;
- выявлять математические закономерности, взаимосвязи и противоречия в фактах, данных, наблюдениях и утверждениях, предлагать критерии для выявления закономерностей и противоречий;
- делать выводы с использованием законов логики, дедуктивных и индуктивных умозаключений, умозаключений по аналогии;
- разбирать доказательства математических утверждений (прямые и от противного), проводить самостоятельно несложные доказательства математических фактов, выстраивать аргументацию, приводить примеры и контрпримеры, обосновывать собственные рассуждения;
- выбирать способ решения учебной задачи (сравнивать несколько вариантов решения, выбирать наиболее подходящий с учётом самостоятельно выделенных критериев).

Базовые исследовательские действия:

- использовать вопросы как исследовательский инструмент познания, формулировать вопросы, фиксирующие противоречие, проблему, самостоятельно устанавливать искомое и данное, формировать гипотезу, аргументировать свою позицию, мнение;
- проводить по самостоятельно составленному плану несложный эксперимент, небольшое исследование по установлению особенностей математического объекта, зависимостей объектов между собой;
- самостоятельно формулировать обобщения и выводы по результатам проведённого наблюдения, исследования, оценивать достоверность полученных результатов, выводов и обобщений;
- прогнозировать возможное развитие процесса, а также выдвигать предположения о его развитии в новых условиях.

Работа с информацией:

- выявлять недостаточность и избыточность информации, данных, необходимых для решения задачи;
- выбирать, анализировать, систематизировать и интерпретировать информацию различных видов и форм представления;
- выбирать форму представления информации и иллюстрировать решаемые задачи схемами, диаграммами, иной графикой и их комбинациями;
- оценивать надёжность информации по критериям, предложенным учителем или сформулированным самостоятельно.

Коммуникативные универсальные учебные действия:

- воспринимать и формулировать суждения в соответствии с условиями и целями общения, ясно, точно, грамотно выражать свою точку зрения в устных и письменных текстах, давать пояснения по ходу решения задачи, комментировать полученный результат;
- в ходе обсуждения задавать вопросы по существу обсуждаемой темы, проблемы, решаемой задачи, высказывать идеи, нацеленные на поиск решения, сопоставлять свои суждения с суждениями других участников диалога, обнаруживать различие и сходство позиций, в корректной форме формулировать разногласия, свои возражения;
- представлять результаты решения задачи, эксперимента, исследования, проекта, самостоятельно выбирать формат выступления с учётом задач презентации и особенностей аудитории;
- понимать и использовать преимущества командной и индивидуальной работы при решении учебных математических задач;
- принимать цель совместной деятельности, планировать организацию совместной работы, распределять виды работ, договариваться, обсуждать процесс и результат работы, обобщать мнения нескольких людей;
- участвовать в групповых формах работы (обсуждения, обмен мнениями, мозговые штурмы и другие), выполнять свою часть работы и координировать свои действия с другими членами команды, оценивать качество своего вклада в общий продукт по критериям, сформулированным участниками взаимодействия.

Регулятивные универсальные учебные действия

Самоорганизация:

- самостоятельно составлять план, алгоритм решения задачи (или его часть), выбирать способ решения с учётом имеющихся ресурсов и собственных возможностей, аргументировать и корректировать варианты решений с учётом новой информации.

Самоконтроль, эмоциональный интеллект:

- владеть способами самопроверки, самоконтроля процесса и результата решения математической задачи;
- предвидеть трудности, которые могут возникнуть при решении задачи, вносить коррективы в деятельность на основе новых обстоятельств, найденных ошибок, выявленных трудностей;
- оценивать соответствие результата деятельности поставленной цели и условиям, объяснять причины достижения или недостижения цели, находить ошибку, давать оценку приобретённому опыту.

ПРЕДМЕТНЫЕ РЕЗУЛЬТАТЫ

К концу обучения в 7 классе обучающийся получит следующие предметные результаты:

Числа и вычисления

Выполнять, сочетая устные и письменные приёмы, арифметические действия с рациональными числами.

Находить значения числовых выражений, применять разнообразные способы и приёмы вычисления значений дробных выражений, содержащих обыкновенные и десятичные дроби.

Переходить от одной формы записи чисел к другой (преобразовывать десятичную дробь в обыкновенную, обыкновенную в десятичную, в частности в бесконечную десятичную дробь).

Сравнивать и упорядочивать рациональные числа.

Округлять числа.

Выполнять прикидку и оценку результата вычислений, оценку значений числовых выражений. Выполнять действия со степенями с натуральными показателями.

Применять признаки делимости, разложение на множители натуральных чисел.

Решать практико-ориентированные задачи, связанные с отношением величин, пропорциональностью величин, процентами, интерпретировать результаты решения задач с учётом ограничений, связанных со свойствами рассматриваемых объектов.

Алгебраические выражения

Использовать алгебраическую терминологию и символику, применять её в процессе освоения учебного материала.

Находить значения буквенных выражений при заданных значениях переменных.

Выполнять преобразования целого выражения в многочлен приведением подобных слагаемых, раскрытием скобок.

Выполнять умножение одночлена на многочлен и многочлена на многочлен, применять формулы квадрата суммы и квадрата разности.

Осуществлять разложение многочленов на множители с помощью вынесения за скобки общего множителя, группировки слагаемых, применения формул сокращённого умножения.

Применять преобразования многочленов для решения различных задач из математики, смежных предметов, из реальной практики.

Использовать свойства степеней с натуральными показателями для преобразования выражений.

Уравнения и неравенства

Решать линейные уравнения с одной переменной, применяя правила перехода от исходного уравнения к равносильному ему. Проверять, является ли число корнем уравнения.

Применять графические методы при решении линейных уравнений и их систем.

Подбирать примеры пар чисел, являющихся решением линейного уравнения с двумя переменными.

Строить в координатной плоскости график линейного уравнения с двумя переменными, пользуясь графиком, приводить примеры решения уравнения.

Решать системы двух линейных уравнений с двумя переменными, в том числе графически.

Составлять и решать линейное уравнение или систему линейных уравнений по условию задачи, интерпретировать в соответствии с контекстом задачи полученный результат.

Функции

Изображать на координатной прямой точки, соответствующие заданным координатам, лучи, отрезки, интервалы, записывать числовые промежутки на алгебраическом языке.

Отмечать в координатной плоскости точки по заданным координатам, строить графики линейных функций. Строить график функции $y = |x|$.

Описывать с помощью функций известные зависимости между величинами: скорость, время, расстояние, цена, количество, стоимость, производительность, время, объём работы.

Находить значение функции по значению её аргумента.

Понимать графический способ представления и анализа информации, извлекать и интерпретировать информацию из графиков реальных процессов и зависимостей.

К концу обучения **в 8 классе** обучающийся получит следующие предметные результаты:

Числа и вычисления

Использовать начальные представления о множестве действительных чисел для сравнения, округления и вычислений, изображать действительные числа точками на координатной прямой.

Применять понятие арифметического квадратного корня, находить квадратные корни, используя при необходимости калькулятор, выполнять преобразования выражений, содержащих квадратные корни, используя свойства корней.

Использовать записи больших и малых чисел с помощью десятичных дробей и степеней числа 10.

Алгебраические выражения

Применять понятие степени с целым показателем, выполнять преобразования выражений, содержащих степени с целым показателем.

Выполнять тождественные преобразования рациональных выражений на основе правил действий над многочленами и алгебраическими дробями.

Раскладывать квадратный трёхчлен на множители.

Применять преобразования выражений для решения различных задач из математики, смежных предметов, из реальной практики.

Уравнения и неравенства

Решать линейные, квадратные уравнения и рациональные уравнения, сводящиеся к ним, системы двух уравнений с двумя переменными.

Проводить простейшие исследования уравнений и систем уравнений, в том числе с применением графических представлений (устанавливать, имеет ли уравнение или система уравнений решения, если имеет, то сколько, и прочее).

Переходить от словесной формулировки задачи к её алгебраической модели с помощью составления уравнения или системы уравнений, интерпретировать в соответствии с контекстом задачи полученный результат.

Применять свойства числовых неравенств для сравнения, оценки, решать линейные неравенства с одной переменной и их системы, давать графическую иллюстрацию множества решений неравенства, системы неравенств.

Функции

Понимать и использовать функциональные понятия и язык (термины, символические обозначения), определять значение функции по значению аргумента, определять свойства функции по её графику.

Строить графики элементарных функций вида:

$y = k/x$, $y = x^2$, $y = x^3$, $y = |x|$, $y = \sqrt{x}$, описывать свойства числовой функции по её графику.

К концу обучения в 9 классе обучающийся получит следующие предметные результаты:

Числа и вычисления

Сравнивать и упорядочивать рациональные и иррациональные числа.

Выполнять арифметические действия с рациональными числами, сочетая устные и письменные приёмы, выполнять вычисления с иррациональными числами.

Находить значения степеней с целыми показателями и корней, вычислять значения числовых выражений.

Округлять действительные числа, выполнять прикидку результата вычислений, оценку числовых выражений.

Уравнения и неравенства

Решать линейные и квадратные уравнения, уравнения, сводящиеся к ним, простейшие дробно-рациональные уравнения.

Решать системы двух линейных уравнений с двумя переменными и системы двух уравнений, в которых одно уравнение не является линейным.

Решать текстовые задачи алгебраическим способом с помощью составления уравнения или системы двух уравнений с двумя переменными.

Проводить простейшие исследования уравнений и систем уравнений, в том числе с применением графических представлений (устанавливать, имеет ли уравнение или система уравнений решения, если имеет, то сколько, и прочее).

Решать линейные неравенства, квадратные неравенства, изображать решение неравенств на числовой прямой, записывать решение с помощью символов.

Решать системы линейных неравенств, системы неравенств, включающие квадратное неравенство, изображать решение системы неравенств на числовой прямой, записывать решение с помощью символов.

Использовать неравенства при решении различных задач.

Функции

Распознавать функции изученных видов. Показывать схематически расположение на координатной плоскости графиков функций вида: $y = kx$, $y = kx + b$, $y = k/x$, $y = ax^2 + bx + c$, $y = x^3$, $y = \sqrt{x}$, $y = |x|$, в зависимости от значений коэффициентов, описывать свойства функций.

Строить и изображать схематически графики квадратичных функций, описывать свойства квадратичных функций по их графикам.

Распознавать квадратичную функцию по формуле, приводить примеры квадратичных функций из реальной жизни, физики, геометрии.

Числовые последовательности и прогрессии

Распознавать арифметическую и геометрическую прогрессии при разных способах задания.

Выполнять вычисления с использованием формул n-го члена арифметической и геометрической прогрессий, суммы первых n членов.

Изображать члены последовательности точками на координатной плоскости.

Решать задачи, связанные с числовыми последовательностями, в том числе задачи из реальной жизни (с использованием калькулятора, цифровых технологий).

**ТЕМАТИЧЕСКОЕ ПЛАНИРОВАНИЕ
7 КЛАСС**

№ п/п	Наименование разделов и тем программы	Количество часов			Электронные (цифровые) образовательные ресурсы
		Всего	Контрольные работы	Практические работы	
1	Числа и вычисления. Рациональные числа	25	1		Библиотека ЦОК https://m.edsoo.ru/7f415b90
2	Алгебраические выражения	27	1		Библиотека ЦОК https://m.edsoo.ru/7f415b90
3	Уравнения и неравенства	20	1		Библиотека ЦОК https://m.edsoo.ru/7f415b90
4	Координаты и графики. Функции	24	1		Библиотека ЦОК https://m.edsoo.ru/7f415b90
5	Повторение и обобщение	6	1		Библиотека ЦОК https://m.edsoo.ru/7f415b90
ОБЩЕЕ КОЛИЧЕСТВО ЧАСОВ ПО ПРОГРАММЕ		102	5	0	

8 КЛАСС

№ п/п	Наименование разделов и тем программы	Количество часов			Электронные (цифровые) образовательные ресурсы
		Всего	Контрольные работы	Практические работы	
1	Числа и вычисления. Квадратные корни	15			Библиотека ЦОК https://m.edsoo.ru/7f417af8
2	Числа и вычисления. Степень с целым показателем	7			Библиотека ЦОК https://m.edsoo.ru/7f417af8
3	Алгебраические выражения. Квадратный трёхчлен	5	1		Библиотека ЦОК https://m.edsoo.ru/7f417af8

4	Алгебраические выражения. Алгебраическая дробь	15	1		Библиотека ЦОК https://m.edsoo.ru/7f417af8
5	Уравнения и неравенства. Квадратные уравнения	15	1		Библиотека ЦОК https://m.edsoo.ru/7f417af8
6	Уравнения и неравенства. Системы уравнений	13			Библиотека ЦОК https://m.edsoo.ru/7f417af8
7	Уравнения и неравенства. Неравенства	12	1		Библиотека ЦОК https://m.edsoo.ru/7f417af8
8	Функции. Основные понятия	5			Библиотека ЦОК https://m.edsoo.ru/7f417af8
9	Функции. Числовые функции	9			Библиотека ЦОК https://m.edsoo.ru/7f417af8
10	Повторение и обобщение	6	1		Библиотека ЦОК https://m.edsoo.ru/7f417af8
ОБЩЕЕ КОЛИЧЕСТВО ЧАСОВ ПО ПРОГРАММЕ		102	5	0	

9 КЛАСС

№ п/п	Наименование разделов и тем программы	Количество часов			Электронные (цифровые) образовательные ресурсы
		Всего	Контрольные работы	Практические работы	
1	Числа и вычисления. Действительные числа	9			Библиотека ЦОК https://m.edsoo.ru/7f419d08
2	Уравнения и неравенства. Уравнения с одной переменной	14	1		Библиотека ЦОК https://m.edsoo.ru/7f419d08
3	Уравнения и неравенства. Системы уравнений	14	1		Библиотека ЦОК https://m.edsoo.ru/7f419d08
4	Уравнения и неравенства. Неравенства	16	1		Библиотека ЦОК https://m.edsoo.ru/7f419d08

5	Функции	16	1		Библиотека ЦОК https://m.edsoo.ru/7f419d08
6	Числовые последовательности	15	1		Библиотека ЦОК https://m.edsoo.ru/7f419d08
7	Повторение, обобщение, систематизация знаний	18	1		Библиотека ЦОК https://m.edsoo.ru/7f419d08
ОБЩЕЕ КОЛИЧЕСТВО ЧАСОВ ПО ПРОГРАММЕ		102	6	0	

**ПОУРОЧНОЕ ПЛАНИРОВАНИЕ
7 КЛАСС**

№ п/п	Тема урока	Количество часов			Дата изучения	Электронные цифровые образовательные ресурсы
		Всего	Контрольные работы	Практические работы		
1	Понятие рационального числа	1				
2	Арифметические действия с рациональными числами	1				
3	Арифметические действия с рациональными числами	1				
4	Арифметические действия с рациональными числами	1				
5	Арифметические действия с рациональными числами	1				
6	Арифметические действия с рациональными числами	1				
7	Сравнение, упорядочивание рациональных чисел	1				
8	Сравнение, упорядочивание рациональных чисел	1				
9	Сравнение, упорядочивание рациональных чисел	1				

10	Степень с натуральным показателем	1				Библиотека ЦОК https://m.edsoo.ru/7f4211de
11	Степень с натуральным показателем	1				Библиотека ЦОК https://m.edsoo.ru/7f421382
12	Степень с натуральным показателем	1				Библиотека ЦОК https://m.edsoo.ru/7f42154e
13	Степень с натуральным показателем	1				Библиотека ЦОК https://m.edsoo.ru/7f4218be
14	Степень с натуральным показателем	1				
15	Решение основных задач на дроби, проценты из реальной практики	1				
16	Решение основных задач на дроби, проценты из реальной практики	1				
17	Решение основных задач на дроби, проценты из реальной практики	1				
18	Решение основных задач на дроби, проценты из реальной практики	1				
19	Признаки делимости, разложения на множители натуральных чисел	1				
20	Признаки делимости, разложения на множители натуральных чисел	1				
21	Реальные зависимости. Прямая и обратная пропорциональности	1				
22	Реальные зависимости. Прямая и обратная пропорциональности	1				

23	Реальные зависимости. Прямая и обратная пропорциональности	1				
24	Реальные зависимости. Прямая и обратная пропорциональности	1				
25	Контрольная работа по теме "Рациональные числа"	1	1			
26	Буквенные выражения	1				Библиотека ЦОК https://m.edsoo.ru/7f41fec
27	Переменные. Допустимые значения переменных	1				
28	Формулы	1				
29	Формулы	1				
30	Преобразование буквенных выражений, раскрытие скобок и приведение подобных слагаемых	1				Библиотека ЦОК https://m.edsoo.ru/7f41fafa
31	Преобразование буквенных выражений, раскрытие скобок и приведение подобных слагаемых	1				Библиотека ЦОК https://m.edsoo.ru/7f41fd70
32	Преобразование буквенных выражений, раскрытие скобок и приведение подобных слагаемых	1				
33	Преобразование буквенных выражений, раскрытие скобок и приведение подобных слагаемых	1				
34	Свойства степени с натуральным показателем	1				Библиотека ЦОК https://m.edsoo.ru/7f421382
35	Свойства степени с натуральным показателем	1				Библиотека ЦОК https://m.edsoo.ru/7f42154e

36	Свойства степени с натуральным показателем	1				Библиотека ЦОК https://m.edsoo.ru/7f4218be
37	Многочлены	1				Библиотека ЦОК https://m.edsoo.ru/7f42276e
38	Многочлены	1				Библиотека ЦОК https://m.edsoo.ru/7f422930
39	Сложение, вычитание, умножение многочленов	1				Библиотека ЦОК https://m.edsoo.ru/7f422af2
40	Сложение, вычитание, умножение многочленов	1				Библиотека ЦОК https://m.edsoo.ru/7f422cc8
41	Сложение, вычитание, умножение многочленов	1				Библиотека ЦОК https://m.edsoo.ru/7f422fca
42	Сложение, вычитание, умножение многочленов	1				Библиотека ЦОК https://m.edsoo.ru/7f423182
43	Формулы сокращённого умножения	1				Библиотека ЦОК https://m.edsoo.ru/7f42432a
44	Формулы сокращённого умножения	1				Библиотека ЦОК https://m.edsoo.ru/7f42464a
45	Формулы сокращённого умножения	1				Библиотека ЦОК https://m.edsoo.ru/7f424c12
46	Формулы сокращённого умножения	1				Библиотека ЦОК https://m.edsoo.ru/7f424fd2
47	Формулы сокращённого умножения	1				Библиотека ЦОК https://m.edsoo.ru/7f4251d0
48	Разложение многочленов на множители	1				Библиотека ЦОК https://m.edsoo.ru/7f423312
49	Разложение многочленов на множители	1				Библиотека ЦОК https://m.edsoo.ru/7f4237fe
50	Разложение многочленов на множители	1				Библиотека ЦОК https://m.edsoo.ru/7f4239de

51	Разложение многочленов на множители	1				
52	Контрольная работа по теме "Алгебраические выражения"	1	1			
53	Уравнение, правила преобразования уравнения, равносильность уравнений	1				
54	Линейное уравнение с одной переменной, решение линейных уравнений	1				
55	Линейное уравнение с одной переменной, решение линейных уравнений	1				Библиотека ЦОК https://m.edsoo.ru/7f420482
56	Линейное уравнение с одной переменной, решение линейных уравнений	1				
57	Решение задач с помощью уравнений	1				Библиотека ЦОК https://m.edsoo.ru/7f42064e
58	Решение задач с помощью уравнений	1				Библиотека ЦОК https://m.edsoo.ru/7f420806
59	Решение задач с помощью уравнений	1				Библиотека ЦОК https://m.edsoo.ru/7f4209a0
60	Решение задач с помощью уравнений	1				Библиотека ЦОК https://m.edsoo.ru/7f420e6e
61	Линейное уравнение с двумя переменными и его график	1				Библиотека ЦОК https://m.edsoo.ru/7f427c32
62	Линейное уравнение с двумя переменными и его график	1				Библиотека ЦОК https://m.edsoo.ru/7f427e8a
63	Система двух линейных уравнений с двумя переменными	1				Библиотека ЦОК https://m.edsoo.ru/7f42836c

64	Система двух линейных уравнений с двумя переменными	1				
65	Система двух линейных уравнений с двумя переменными	1				
66	Система двух линейных уравнений с двумя переменными	1				
67	Решение систем уравнений	1				Библиотека ЦОК https://m.edsoo.ru/7f4284de
68	Решение систем уравнений	1				Библиотека ЦОК https://m.edsoo.ru/7f42865a
69	Решение систем уравнений	1				Библиотека ЦОК https://m.edsoo.ru/7f4287d6
70	Решение систем уравнений	1				
71	Решение систем уравнений	1				
72	Контрольная работа по теме "Линейные уравнения"	1	1			Библиотека ЦОК https://m.edsoo.ru/7f421044
73	Координата точки на прямой	1				Библиотека ЦОК https://m.edsoo.ru/7f41de76
74	Числовые промежутки	1				Библиотека ЦОК https://m.edsoo.ru/7f41dff2
75	Числовые промежутки	1				
76	Расстояние между двумя точками координатной прямой	1				
77	Расстояние между двумя точками координатной прямой	1				
78	Прямоугольная система координат на плоскости	1				Библиотека ЦОК https://m.edsoo.ru/7f41e16e

79	Прямоугольная система координат на плоскости	1				Библиотека ЦОК https://m.edsoo.ru/7f41e42a
80	Примеры графиков, заданных формулами	1				Библиотека ЦОК https://m.edsoo.ru/7f41e8a8
81	Примеры графиков, заданных формулами	1				Библиотека ЦОК https://m.edsoo.ru/7f41ed80
82	Примеры графиков, заданных формулами	1				
83	Примеры графиков, заданных формулами	1				
84	Чтение графиков реальных зависимостей	1				Библиотека ЦОК https://m.edsoo.ru/7f41ea24
85	Чтение графиков реальных зависимостей	1				
86	Понятие функции	1				Библиотека ЦОК https://m.edsoo.ru/7f41ef06
87	График функции	1				
88	Свойства функций	1				Библиотека ЦОК https://m.edsoo.ru/7f41f078
89	Свойства функций	1				Библиотека ЦОК https://m.edsoo.ru/7f41f1fe
90	Линейная функция	1				Библиотека ЦОК https://m.edsoo.ru/7f427282
91	Линейная функция	1				Библиотека ЦОК https://m.edsoo.ru/7f427412
92	Построение графика линейной функции	1				Библиотека ЦОК https://m.edsoo.ru/7f426d1e
93	Построение графика линейной функции	1				
94	График функции $y = x $	1				
95	График функции $y = x $	1				

96	Контрольная работа по теме "Координаты и графики. Функции"	1	1			Библиотека ЦОК https://m.edsoo.ru/7f41f50a
97	Повторение основных понятий и методов курса 7 класса, обобщение знаний	1				Библиотека ЦОК https://m.edsoo.ru/7f429c6c
98	Повторение основных понятий и методов курса 7 класса, обобщение знаний	1				Библиотека ЦОК https://m.edsoo.ru/7f429f32
99	Повторение основных понятий и методов курса 7 класса, обобщение знаний	1				Библиотека ЦОК https://m.edsoo.ru/7f42a0e0
100	Повторение основных понятий и методов курса 7 класса, обобщение знаний	1				Библиотека ЦОК https://m.edsoo.ru/7f42a27a
101	Итоговая контрольная работа	1	1			
102	Повторение основных понятий и методов курса 7 класса, обобщение знаний	1				Библиотека ЦОК https://m.edsoo.ru/7f42a900
ОБЩЕЕ КОЛИЧЕСТВО ЧАСОВ ПО ПРОГРАММЕ		102	5	0		

8 КЛАСС

№ п/п	Тема урока	Количество часов			Дата изучения	Электронные цифровые образовательные ресурсы
		Всего	Контрольные работы	Практические работы		
1	Квадратный корень из числа	1				Библиотека ЦОК https://m.edsoo.ru/7f42d452
2	Понятие об иррациональном числе	1				Библиотека ЦОК https://m.edsoo.ru/7f42eaaa
3	Десятичные приближения иррациональных чисел	1				

4	Десятичные приближения иррациональных чисел	1				
5	Действительные числа	1				
6	Сравнение действительных чисел	1				
7	Сравнение действительных чисел	1				
8	Арифметический квадратный корень	1				
9	Уравнение вида $x^2 = a$	1				
10	Свойства арифметических квадратных корней	1				Библиотека ЦОК https://m.edsoo.ru/7f42d862
11	Свойства арифметических квадратных корней	1				Библиотека ЦОК https://m.edsoo.ru/7f42d862
12	Преобразование числовых выражений, содержащих квадратные корни	1				Библиотека ЦОК https://m.edsoo.ru/7f42dd26
13	Преобразование числовых выражений, содержащих квадратные корни	1				Библиотека ЦОК https://m.edsoo.ru/7f42ded4
14	Преобразование числовых выражений, содержащих квадратные корни	1				Библиотека ЦОК https://m.edsoo.ru/7f42e0be
15	Преобразование числовых выражений, содержащих квадратные корни	1				Библиотека ЦОК https://m.edsoo.ru/7f42e262
16	Степень с целым показателем	1				Библиотека ЦОК https://m.edsoo.ru/7f4354a4
17	Стандартная запись числа. Размеры объектов окружающего мира (от	1				Библиотека ЦОК https://m.edsoo.ru/7f436098

	элементарных частиц до космических объектов), длительность процессов в окружающем мире					
18	Свойства степени с целым показателем	1				Библиотека ЦОК https://m.edsoo.ru/7f435648
19	Свойства степени с целым показателем	1				Библиотека ЦОК https://m.edsoo.ru/7f435648
20	Свойства степени с целым показателем	1				Библиотека ЦОК https://m.edsoo.ru/7f435648
21	Свойства степени с целым показателем	1				Библиотека ЦОК https://m.edsoo.ru/7f43599a
22	Свойства степени с целым показателем	1				Библиотека ЦОК https://m.edsoo.ru/7f435ed6
23	Квадратный трёхчлен	1				
24	Квадратный трёхчлен	1				
25	Разложение квадратного трёхчлена на множители	1				Библиотека ЦОК https://m.edsoo.ru/7f42fd38
26	Разложение квадратного трёхчлена на множители	1				Библиотека ЦОК https://m.edsoo.ru/7f42fd38
27	Контрольная работа по темам "Квадратные корни. Степени. Квадратный трехчлен"	1	1			Библиотека ЦОК https://m.edsoo.ru/7f42ec80
28	Алгебраическая дробь	1				Библиотека ЦОК https://m.edsoo.ru/7f430382
29	Допустимые значения переменных, входящих в алгебраические выражения	1				
30	Допустимые значения переменных, входящих в алгебраические выражения	1				

31	Основное свойство алгебраической дроби	1				Библиотека ЦОК https://m.edsoo.ru/7f4308e6
32	Сокращение дробей	1				Библиотека ЦОК https://m.edsoo.ru/7f430a8a
33	Сокращение дробей	1				Библиотека ЦОК https://m.edsoo.ru/7f430f44
34	Сокращение дробей	1				Библиотека ЦОК https://m.edsoo.ru/7f430f44
35	Сложение, вычитание, умножение и деление алгебраических дробей	1				Библиотека ЦОК https://m.edsoo.ru/7f43128c
36	Сложение, вычитание, умножение и деление алгебраических дробей	1				Библиотека ЦОК https://m.edsoo.ru/7f4315c0
37	Сложение, вычитание, умножение и деление алгебраических дробей	1				Библиотека ЦОК https://m.edsoo.ru/7f4318c2
38	Сложение, вычитание, умножение и деление алгебраических дробей	1				Библиотека ЦОК https://m.edsoo.ru/7f431a20
39	Преобразование выражений, содержащих алгебраические дроби	1				Библиотека ЦОК https://m.edsoo.ru/7f43259c
40	Преобразование выражений, содержащих алгебраические дроби	1				Библиотека ЦОК https://m.edsoo.ru/7f432736
41	Преобразование выражений, содержащих алгебраические дроби	1				Библиотека ЦОК https://m.edsoo.ru/7f432736
42	Контрольная работа по теме "Алгебраическая дробь"	1	1			Библиотека ЦОК https://m.edsoo.ru/7f431d36

43	Квадратное уравнение	1				Библиотека ЦОК https://m.edsoo.ru/7f42ee1a
44	Неполное квадратное уравнение	1				Библиотека ЦОК https://m.edsoo.ru/7f42ee1a
45	Неполное квадратное уравнение	1				Библиотека ЦОК https://m.edsoo.ru/7f42ee1a
46	Формула корней квадратного уравнения	1				Библиотека ЦОК https://m.edsoo.ru/7f42f158
47	Формула корней квадратного уравнения	1				Библиотека ЦОК https://m.edsoo.ru/7f42f3f6
48	Формула корней квадратного уравнения	1				Библиотека ЦОК https://m.edsoo.ru/7f42f5a4
49	Теорема Виета	1				Библиотека ЦОК https://m.edsoo.ru/7f42fef0
50	Теорема Виета	1				Библиотека ЦОК https://m.edsoo.ru/7f430076
51	Решение уравнений, сводящихся к квадратным	1				Библиотека ЦОК https://m.edsoo.ru/7f43c542
52	Решение уравнений, сводящихся к квадратным	1				Библиотека ЦОК https://m.edsoo.ru/7f43c3d0
53	Простейшие дробно-рациональные уравнения	1				Библиотека ЦОК https://m.edsoo.ru/7f4328c6
54	Простейшие дробно-рациональные уравнения	1				Библиотека ЦОК https://m.edsoo.ru/7f432b6e
55	Решение текстовых задач с помощью квадратных уравнений	1				Библиотека ЦОК https://m.edsoo.ru/7f42f75c
56	Решение текстовых задач с помощью квадратных уравнений	1				Библиотека ЦОК https://m.edsoo.ru/7f42f8f6

57	Контрольная работа по теме "Квадратные уравнения"	1	1			Библиотека ЦОК https://m.edsoo.ru/7f4301f2
58	Линейное уравнение с двумя переменными, его график, примеры решения уравнений в целых числах	1				
59	Линейное уравнение с двумя переменными, его график, примеры решения уравнений в целых числах	1				
60	Линейное уравнение с двумя переменными, его график, примеры решения уравнений в целых числах	1				
61	Решение систем двух линейных уравнений с двумя переменными	1				
62	Решение систем двух линейных уравнений с двумя переменными	1				
63	Решение систем двух линейных уравнений с двумя переменными	1				
64	Примеры решения систем нелинейных уравнений с двумя переменными	1				
65	Примеры решения систем нелинейных уравнений с двумя переменными	1				
66	Графическая интерпретация уравнения с двумя переменными и систем	1				Библиотека ЦОК https://m.edsoo.ru/7f43d6d6

	линейных уравнений с двумя переменными					
67	Графическая интерпретация уравнения с двумя переменными и систем линейных уравнений с двумя переменными	1				Библиотека ЦОК https://m.edsoo.ru/7f43d6d6
68	Решение текстовых задач с помощью систем уравнений	1				
69	Решение текстовых задач с помощью систем уравнений	1				
70	Решение текстовых задач с помощью систем уравнений	1				
71	Числовые неравенства и их свойства	1				
72	Числовые неравенства и их свойства	1				
73	Неравенство с одной переменной	1				
74	Линейные неравенства с одной переменной и их решение	1				Библиотека ЦОК https://m.edsoo.ru/7f42c692
75	Линейные неравенства с одной переменной и их решение	1				Библиотека ЦОК https://m.edsoo.ru/7f42c840
76	Линейные неравенства с одной переменной и их решение	1				
77	Системы линейных неравенств с одной переменной и их решение	1				Библиотека ЦОК https://m.edsoo.ru/7f42cb88
78	Системы линейных неравенств с одной переменной и их решение	1				Библиотека ЦОК https://m.edsoo.ru/7f42cd2c

79	Системы линейных неравенств с одной переменной и их решение	1				
80	Изображение решения линейного неравенства и их систем на числовой прямой	1				Библиотека ЦОК https://m.edsoo.ru/7f42c9e4
81	Изображение решения линейного неравенства и их систем на числовой прямой	1				Библиотека ЦОК https://m.edsoo.ru/7f42c9e4
82	Контрольная работа по темам "Неравенства. Системы уравнений"	1	1			
83	Понятие функции	1				Библиотека ЦОК https://m.edsoo.ru/7f433c12
84	Область определения и множество значений функции	1				Библиотека ЦОК https://m.edsoo.ru/7f433d84
85	Способы задания функций	1				
86	График функции	1				
87	Свойства функции, их отображение на графике	1				
88	Чтение и построение графиков функций	1				
89	Примеры графиков функций, отражающих реальные процессы	1				
90	Функции, описывающие прямую и обратную пропорциональные зависимости, их графики	1				Библиотека ЦОК https://m.edsoo.ru/7f434bbc
91	Гипербола	1				
92	Гипербола	1				

93	График функции $y = x^2$	1				Библиотека ЦОК https://m.edsoo.ru/7f4343e2
94	График функции $y = x^2$	1				Библиотека ЦОК https://m.edsoo.ru/7f434572
95	Функции $y = x^2$, $y = x^3$, $y = \sqrt{x}$, $y = x $; графическое решение уравнений и систем уравнений	1				Библиотека ЦОК https://m.edsoo.ru/7f434d38
96	Функции $y = x^2$, $y = x^3$, $y = \sqrt{x}$, $y = x $; графическое решение уравнений и систем уравнений	1				Библиотека ЦОК https://m.edsoo.ru/7f434eb4
97	Повторение основных понятий и методов курсов 7 и 8 классов, обобщение знаний	1				Библиотека ЦОК https://m.edsoo.ru/7f4371aa
98	Повторение основных понятий и методов курсов 7 и 8 классов, обобщение знаний	1				Библиотека ЦОК https://m.edsoo.ru/7f43736c
99	Повторение основных понятий и методов курсов 7 и 8 классов, обобщение знаний	1				Библиотека ЦОК https://m.edsoo.ru/7f437510
100	Повторение основных понятий и методов курсов 7 и 8 классов, обобщение знаний	1				Библиотека ЦОК https://m.edsoo.ru/7f4376b4
101	Итоговая контрольная работа	1	1			Библиотека ЦОК https://m.edsoo.ru/7f436b88
102	Повторение основных понятий и методов курсов 7 и 8 классов, обобщение знаний	1				Библиотека ЦОК https://m.edsoo.ru/7f437858
ОБЩЕЕ КОЛИЧЕСТВО ЧАСОВ ПО ПРОГРАММЕ		102	5	0		

9 КЛАСС

	Тема урока	Количество часов			
--	------------	------------------	--	--	--

№ п/п		Всего	Контрольные работы	Практические работы	Дата изучения	Электронные цифровые образовательные ресурсы
1	Рациональные числа, иррациональные числа, конечные и бесконечные десятичные дроби	1				
2	Множество действительных чисел; действительные числа как бесконечные десятичные дроби	1				
3	Взаимно однозначное соответствие между множеством действительных чисел и множеством точек координатной прямой	1				
4	Сравнение действительных чисел, арифметические действия с действительными числами	1				
5	Приближённое значение величины, точность приближения	1				
6	Округление чисел	1				
7	Округление чисел	1				
8	Прикидка и оценка результатов вычислений	1				
9	Прикидка и оценка результатов вычислений	1				
10	Линейное уравнение. Решение уравнений, сводящихся к линейным	1				Библиотек ЦОК https://m.edsoo.ru/7f43bf66

11	Линейное уравнение. Решение уравнений, сводящихся к линейным	1				
12	Квадратное уравнение. Решение уравнений, сводящихся к квадратным	1				Библиотека ЦОК https://m.edsoo.ru/7f43c542
13	Квадратное уравнение. Решение уравнений, сводящихся к квадратным	1				Библиотека ЦОК https://m.edsoo.ru/7f43c542
14	Биквадратные уравнения	1				Библиотека ЦОК https://m.edsoo.ru/7f43c3d0
15	Биквадратные уравнения	1				Библиотека ЦОК https://m.edsoo.ru/7f43c3d0
16	Примеры решения уравнений третьей и четвёртой степеней разложением на множители	1				
17	Примеры решения уравнений третьей и четвёртой степеней разложением на множители	1				
18	Решение дробно-рациональных уравнений	1				Библиотека ЦОК https://m.edsoo.ru/7f43c9b6
19	Решение дробно-рациональных уравнений	1				Библиотека ЦОК https://m.edsoo.ru/7f43c9b6
20	Решение текстовых задач алгебраическим методом	1				
21	Решение текстовых задач алгебраическим методом	1				
22	Решение текстовых задач алгебраическим методом	1				
23	Контрольная работа по теме "Уравнения с одной переменной"	1	1			

24	Уравнение с двумя переменными и его график	1				Библиотека ЦОК https://m.edsoo.ru/7f43d0b4
25	Уравнение с двумя переменными и его график	1				Библиотека ЦОК https://m.edsoo.ru/7f43d0b4
26	Система двух линейных уравнений с двумя переменными и её решение	1				
27	Система двух линейных уравнений с двумя переменными и её решение	1				
28	Система двух линейных уравнений с двумя переменными и её решение	1				
29	Система двух линейных уравнений с двумя переменными и её решение	1				
30	Решение систем двух уравнений, одно из которых линейное, а другое — второй степени	1				Библиотека ЦОК https://m.edsoo.ru/7f43d23a
31	Решение систем двух уравнений, одно из которых линейное, а другое — второй степени	1				Библиотека ЦОК https://m.edsoo.ru/7f43d55a
32	Решение систем двух уравнений, одно из которых линейное, а другое — второй степени	1				
33	Решение систем двух уравнений, одно из которых линейное, а другое — второй степени	1				

34	Графическая интерпретация системы уравнений с двумя переменными	1				
35	Решение текстовых задач алгебраическим способом	1				
36	Решение текстовых задач алгебраическим способом	1				
37	Контрольная работа по теме "Системы уравнений"	1	1			
38	Числовые неравенства и их свойства	1				
39	Числовые неравенства и их свойства	1				Библиотека ЦОК https://m.edsoo.ru/7f43ad5a
40	Линейные неравенства с одной переменной и их решение	1				Библиотека ЦОК https://m.edsoo.ru/7f43af08
41	Линейные неравенства с одной переменной и их решение	1				Библиотека ЦОК https://m.edsoo.ru/7f43af08
42	Линейные неравенства с одной переменной и их решение	1				Библиотека ЦОК https://m.edsoo.ru/7f43af08
43	Системы линейных неравенств с одной переменной и их решение	1				
44	Системы линейных неравенств с одной переменной и их решение	1				
45	Системы линейных неравенств с одной переменной и их решение	1				
46	Квадратные неравенства и их решение	1				Библиотека ЦОК https://m.edsoo.ru/7f43b098
47	Квадратные неравенства и их решение	1				Библиотека ЦОК https://m.edsoo.ru/7f43b21e
48	Квадратные неравенства и их решение	1				Библиотека ЦОК https://m.edsoo.ru/7f43b5a2

49	Квадратные неравенства и их решение	1				
50	Квадратные неравенства и их решение	1				
51	Графическая интерпретация неравенств и систем неравенств с двумя переменными	1				Библиотека ЦОК https://m.edsoo.ru/7f43b098
52	Графическая интерпретация неравенств и систем неравенств с двумя переменными	1				
53	Контрольная работа по теме "Неравенства"	1	1			
54	Квадратичная функция, её график и свойства	1				Библиотека ЦОК https://m.edsoo.ru/7f4396c6
55	Квадратичная функция, её график и свойства	1				Библиотека ЦОК https://m.edsoo.ru/7f439842
56	Квадратичная функция, её график и свойства	1				Библиотека ЦОК https://m.edsoo.ru/7f4399b4
57	Парабола, координаты вершины параболы, ось симметрии параболы	1				Библиотека ЦОК https://m.edsoo.ru/7f439eb4
58	Парабола, координаты вершины параболы, ось симметрии параболы	1				Библиотека ЦОК https://m.edsoo.ru/7f43a03a
59	Парабола, координаты вершины параболы, ось симметрии параболы	1				Библиотека ЦОК https://m.edsoo.ru/7f43a1ac
60	Парабола, координаты вершины параболы, ось симметрии параболы	1				Библиотека ЦОК https://m.edsoo.ru/7f43a31e

61	Парабола, координаты вершины параболы, ось симметрии параболы	1				Библиотека ЦОК https://m.edsoo.ru/7f43a526
62	Парабола, координаты вершины параболы, ось симметрии параболы	1				
63	Графики функций: $y = kx$, $y = kx + b$, $y = k/x$, $y = x^3$, $y = vx$, $y = x $	1				
64	Графики функций: $y = kx$, $y = kx + b$, $y = k/x$, $y = x^3$, $y = vx$, $y = x $	1				
65	Графики функций: $y = kx$, $y = kx + b$, $y = k/x$, $y = x^3$, $y = vx$, $y = x $	1				
66	Графики функций: $y = kx$, $y = kx + b$, $y = k/x$, $y = x^3$, $y = vx$, $y = x $	1				
67	Графики функций: $y = kx$, $y = kx + b$, $y = k/x$, $y = x^3$, $y = vx$, $y = x $	1				
68	Графики функций: $y = kx$, $y = kx + b$, $y = k/x$, $y = x^3$, $y = vx$, $y = x $	1				
69	Контрольная работа по теме "Функции"	1	1			Библиотека ЦОК https://m.edsoo.ru/7f43ab84
70	Понятие числовой последовательности	1				Библиотека ЦОК https://m.edsoo.ru/7f43e6c6
71	Задание последовательности рекуррентной формулой и формулой n-го члена	1				Библиотека ЦОК https://m.edsoo.ru/7f43ebda
72	Арифметическая и геометрическая прогрессии	1				Библиотека ЦОК https://m.edsoo.ru/7f43ed7e
73	Арифметическая и геометрическая прогрессии	1				Библиотека ЦОК https://m.edsoo.ru/7f43f3b4
74	Формулы n-го члена арифметической и	1				Библиотека ЦОК https://m.edsoo.ru/7f43f58a

	геометрической прогрессий, суммы первых n членов					
75	Формулы n -го члена арифметической и геометрической прогрессий, суммы первых n членов	1				Библиотека ЦОК https://m.edsoo.ru/7f43ef2c
76	Формулы n -го члена арифметической и геометрической прогрессий, суммы первых n членов	1				Библиотека ЦОК https://m.edsoo.ru/7f43f0c6
77	Формулы n -го члена арифметической и геометрической прогрессий, суммы первых n членов	1				Библиотека ЦОК https://m.edsoo.ru/7f43f72e
78	Формулы n -го члена арифметической и геометрической прогрессий, суммы первых n членов	1				Библиотека ЦОК https://m.edsoo.ru/7f43f8a0
79	Изображение членов арифметической и геометрической прогрессий точками на координатной плоскости	1				
80	Изображение членов арифметической и геометрической прогрессий точками на координатной плоскости	1				
81	Линейный и экспоненциальный рост	1				
82	Сложные проценты	1				Библиотека ЦОК https://m.edsoo.ru/7f43fe0e

83	Сложные проценты	1				Библиотека ЦОК https://m.edsoo.ru/7f4401a6
84	Контрольная работа по теме "Числовые последовательности"	1	1			Библиотека ЦОК https://m.edsoo.ru/7f4404f8
85	Повторение, обобщение и систематизация знаний. Запись, сравнение, действия с действительными числами, числовая прямая	1				
86	Повторение, обобщение и систематизация знаний. Проценты, отношения, пропорции	1				
87	Повторение, обобщение и систематизация знаний. Округление, приближение, оценка	1				
88	Повторение, обобщение и систематизация знаний. Решение текстовых задач арифметическим способом	1				Библиотека ЦОК https://m.edsoo.ru/7f443b12
89	Повторение, обобщение и систематизация знаний. Решение текстовых задач арифметическим способом	1				Библиотека ЦОК https://m.edsoo.ru/7f443cd4
90	Повторение, обобщение и систематизация знаний. Решение текстовых задач арифметическим способом	1				Библиотека ЦОК https://m.edsoo.ru/7f443fea
91	Повторение, обобщение и систематизация знаний. Преобразование алгебраических	1				Библиотека ЦОК https://m.edsoo.ru/7f4441ca

	выражений, допустимые значения					
92	Повторение, обобщение и систематизация знаний. Преобразование алгебраических выражений, допустимые значения	1				Библиотека ЦОК https://m.edsoo.ru/7f444364
93	Повторение, обобщение и систематизация знаний. Преобразование алгебраических выражений, допустимые значения	1				Библиотека ЦОК https://m.edsoo.ru/7f4446f2
94	Повторение, обобщение и систематизация знаний. Преобразование алгебраических выражений, допустимые значения	1				Библиотека ЦОК https://m.edsoo.ru/7f444a94
95	Повторение, обобщение и систематизация знаний. Функции: построение, свойства изученных функций	1				Библиотека ЦОК https://m.edsoo.ru/7f444c56
96	Повторение, обобщение и систематизация знаний. Функции: построение, свойства изученных функций	1				Библиотека ЦОК https://m.edsoo.ru/7f444f44
97	Повторение, обобщение и систематизация знаний. Функции: построение, свойства изученных функций	1				Библиотека ЦОК https://m.edsoo.ru/7f44516a
98	Повторение, обобщение и систематизация знаний. Функции: построение, свойства изученных функций	1				Библиотека ЦОК https://m.edsoo.ru/7f4452e6

99	Повторение, обобщение и систематизация знаний. Графическое решение уравнений и их систем	1				Библиотека ЦОК https://m.edsoo.ru/7f445516
100	Повторение, обобщение и систематизация знаний. Графическое решение уравнений и их систем	1				
101	Итоговая контрольная работа	1	1			
102	Обобщение и систематизация знаний	1				
ОБЩЕЕ КОЛИЧЕСТВО ЧАСОВ ПО ПРОГРАММЕ		102	6	0		

2.1.7. Учебный курс «Вероятность и статистика» ПОЯСНИТЕЛЬНАЯ ЗАПИСКА

ОБЩАЯ ХАРАКТЕРИСТИКА УЧЕБНОГО КУРСА "МАТЕМАТИКА"

Предмет "Вероятность и статистика" является разделом курса "Математика". Рабочая программа по предмету "Вероятность и статистика" для обучающихся 7-9 классов разработана на основе ФОП ООО, Федерального государственного образовательного стандарта основного общего образования с учётом современных мировых требований, предъявляемых к математическому образованию, и традиций российского образования, которые обеспечивают овладение ключевыми компетенциями, составляющими основу для непрерывного образования и саморазвития, а также целостность общекультурного, личностного и познавательного развития обучающихся. **ПОЯСНИТЕЛЬНАЯ ЗАПИСКА**

В современном цифровом мире вероятность и статистика приобретают всё большую значимость, как с точки зрения практических приложений, так и их роли в образовании, необходимом каждому человеку. Возрастает число профессий, при овладении которыми требуется хорошая базовая подготовка в области вероятности и статистики, такая подготовка важна для продолжения образования и для успешной профессиональной карьеры.

Каждый человек постоянно принимает решения на основе имеющихся у него данных. А для обоснованного принятия решения в условиях недостатка или избытка информации необходимо в том числе хорошо сформированное вероятностное и статистическое мышление.

Именно поэтому остро встала необходимость сформировать у обучающихся функциональную грамотность, включающую в себя в качестве неотъемлемой составляющей умение воспринимать и критически анализировать информацию, представленную в различных формах, понимать вероятностный характер многих реальных процессов и зависимостей, производить простейшие вероятностные расчёты.

Знакомство в учебном курсе с основными принципами сбора, анализа и представления данных из различных сфер жизни общества и государства приобщает обучающихся к общественным интересам. Изучение основ комбинаторики развивает навыки организации перебора и подсчёта числа вариантов, в том числе в прикладных задачах. Знакомство с основами теории графов создаёт математический фундамент для формирования компетенций в области информатики и цифровых технологий. При изучении статистики и вероятности обогащаются представления обучающихся о современной картине мира и методах его исследования, формируется понимание роли статистики как источника социально значимой информации и закладываются основы вероятностного мышления.

В соответствии с данными целями в структуре программы учебного курса «Вероятность и статистика» основного общего образования выделены следующие содержательно-методические линии: «Представление данных и описательная статистика», «Вероятность», «Элементы комбинаторики», «Введение в теорию графов».

Содержание линии «Представление данных и описательная статистика» служит основой для формирования навыков работы с информацией: от чтения и интерпретации информации, представленной в таблицах, на диаграммах и графиках, до сбора, представления и анализа данных с использованием статистических характеристик средних и рассеивания. Работая с данными, обучающиеся учатся считывать и интерпретировать данные, выдвигать, аргументировать и критиковать простейшие гипотезы, размышлять над

факторами, вызывающими изменчивость, и оценивать их влияние на рассматриваемые величины и процессы.

Интуитивное представление о случайной изменчивости, исследование закономерностей и тенденций становится мотивирующей основой для изучения теории вероятностей. Большое значение имеют практические задания, в частности опыты с классическими вероятностными моделями.

Понятие вероятности вводится как мера правдоподобия случайного события. При изучении учебного курса обучающиеся знакомятся с простейшими методами вычисления вероятностей в случайных экспериментах с равновероятными элементарными исходами, вероятностными законами, позволяющими ставить и решать более сложные задачи. В учебный курс входят начальные представления о случайных величинах и их числовых характеристиках.

В рамках учебного курса осуществляется знакомство обучающихся с множествами и основными операциями над множествами, рассматриваются примеры применения для решения задач, а также использования в других математических курсах и учебных предметах.

В 7–9 классах изучается учебный курс «Вероятность и статистика», в который входят разделы: «Представление данных и описательная статистика», «Вероятность», «Элементы комбинаторики», «Введение в теорию графов».

На изучение учебного курса «Вероятность и статистика» отводится 102 часа: в 7 классе – 34 часа (1 час в неделю), в 8 классе – 34 часа (1 час в неделю), в 9 классе – 34 часа (1 час в неделю).

СОДЕРЖАНИЕ ОБУЧЕНИЯ

7 КЛАСС

Представление данных в виде таблиц, диаграмм, графиков. Заполнение таблиц, чтение и построение диаграмм (столбиковых (столбчатых) и круговых). Чтение графиков реальных процессов. Извлечение информации из диаграмм и таблиц, использование и интерпретация данных.

Описательная статистика: среднее арифметическое, медиана, размах, наибольшее и наименьшее значения набора числовых данных. Примеры случайной изменчивости.

Случайный эксперимент (опыт) и случайное событие. Вероятность и частота. Роль маловероятных и практически достоверных событий в природе и в обществе. Монета и игральная кость в теории вероятностей.

Граф, вершина, ребро. Степень вершины. Число рёбер и суммарная степень вершин. Представление о связности графа. Цепи и циклы. Пути в графах. Обход графа (эйлеров путь). Представление об ориентированном графе. Решение задач с помощью графов.

8 КЛАСС

Представление данных в виде таблиц, диаграмм, графиков.

Множество, элемент множества, подмножество. Операции над множествами: объединение, пересечение, дополнение. Свойства операций над множествами: переместительное, сочетательное, распределительное, включения. Использование графического представления множеств для описания реальных процессов и явлений, при решении задач.

Измерение рассеивания данных. Дисперсия и стандартное отклонение числовых наборов. Диаграмма рассеивания.

Элементарные события случайного опыта. Случайные события. Вероятности событий. Опыты с равновероятными элементарными событиями. Случайный выбор. Связь между маловероятными и практически достоверными событиями в природе, обществе и науке.

Дерево. Свойства деревьев: единственность пути, существование висячей вершины, связь между числом вершин и числом рёбер. Правило умножения. Решение задач с помощью графов.

Противоположные события. Диаграмма Эйлера. Объединение и пересечение событий. Несовместные события. Формула сложения вероятностей. Условная вероятность. Правило умножения. Независимые события. Представление эксперимента в виде дерева. Решение задач на нахождение вероятностей с помощью дерева случайного эксперимента, диаграмм Эйлера.

9 КЛАСС

Представление данных в виде таблиц, диаграмм, графиков, интерпретация данных. Чтение и построение таблиц, диаграмм, графиков по реальным данным.

Перестановки и факториал. Сочетания и число сочетаний. Треугольник Паскаля. Решение задач с использованием комбинаторики.

Геометрическая вероятность. Случайный выбор точки из фигуры на плоскости, из отрезка и из дуги окружности.

Испытание. Успех и неудача. Серия испытаний до первого успеха. Серия испытаний Бернулли. Вероятности событий в серии испытаний Бернулли.

Случайная величина и распределение вероятностей. Математическое ожидание и дисперсия. Примеры математического ожидания как теоретического среднего значения величины. Математическое ожидание и дисперсия случайной величины «число успехов в серии испытаний Бернулли».

Понятие о законе больших чисел. Измерение вероятностей с помощью частот. Роль и значение закона больших чисел в природе и обществе.

ПЛАНИРУЕМЫЕ РЕЗУЛЬТАТЫ ОСВОЕНИЯ ПРОГРАММЫ УЧЕБНОГО КУРСА «ВЕРОЯТНОСТЬ И СТАТИСТИКА» НА УРОВНЕ ОСНОВНОГО ОБЩЕГО ОБРАЗОВАНИЯ

ЛИЧНОСТНЫЕ РЕЗУЛЬТАТЫ

Личностные результаты освоения программы учебного курса «Вероятность и статистика» характеризуются:

1) патриотическое воспитание:

проявлением интереса к прошлому и настоящему российской математики, ценностным отношением к достижениям российских математиков и российской математической школы, к использованию этих достижений в других науках и прикладных сферах;

2) гражданское и духовно-нравственное воспитание:

готовностью к выполнению обязанностей гражданина и реализации его прав, представлением о математических основах функционирования различных структур, явлений, процедур гражданского общества (например, выборы, опросы), готовностью к обсуждению этических проблем, связанных с практическим применением достижений науки, осознанием важности морально-этических принципов в деятельности учёного;

3) трудовое воспитание:

установкой на активное участие в решении практических задач математической направленности, осознанием важности математического образования на протяжении всей жизни для успешной профессиональной деятельности и развитием необходимых умений, осознанным выбором и построением индивидуальной траектории образования и жизненных планов с учётом личных интересов и общественных потребностей;

4) эстетическое воспитание:

способностью к эмоциональному и эстетическому восприятию математических объектов, задач, решений, рассуждений, умению видеть математические закономерности в искусстве;

5) ценности научного познания:

ориентацией в деятельности на современную систему научных представлений об основных закономерностях развития человека, природы и общества, пониманием математической науки как сферы человеческой деятельности, этапов её развития и значимости для развития цивилизации, овладением языком математики и математической культурой как средством познания мира, овладением простейшими навыками исследовательской деятельности;

6) физическое воспитание, формирование культуры здоровья и эмоционального благополучия:

готовностью применять математические знания в интересах своего здоровья, ведения здорового образа жизни (здоровое питание, сбалансированный режим занятий и отдыха, регулярная физическая активность), сформированностью навыка рефлексии, признанием своего права на ошибку и такого же права другого человека;

7) экологическое воспитание:

ориентацией на применение математических знаний для решения задач в области сохранности окружающей среды, планирования поступков и оценки их возможных последствий для окружающей среды, осознанием глобального характера экологических проблем и путей их решения;

8) адаптация к изменяющимся условиям социальной и природной среды:

готовностью к действиям в условиях неопределённости, повышению уровня своей компетентности через практическую деятельность, в том числе умение учиться у других людей, приобретать в совместной деятельности новые знания, навыки и компетенции из опыта других;

необходимостью в формировании новых знаний, в том числе формулировать идеи, понятия, гипотезы об объектах и явлениях, в том числе ранее неизвестных, осознавать дефициты собственных знаний и компетентностей, планировать своё развитие;

способностью осознавать стрессовую ситуацию, воспринимать стрессовую ситуацию как вызов, требующий контрмер, корректировать принимаемые решения и действия, формулировать и оценивать риски и последствия, формировать опыт.

МЕТАПРЕДМЕТНЫЕ РЕЗУЛЬТАТЫ

Познавательные универсальные учебные действия

Базовые логические действия:

- выявлять и характеризовать существенные признаки математических объектов, понятий, отношений между понятиями, формулировать определения понятий, устанавливать существенный признак классификации, основания для обобщения и сравнения, критерии проводимого анализа;
- воспринимать, формулировать и преобразовывать суждения: утвердительные и отрицательные, единичные, частные и общие, условные;
- выявлять математические закономерности, взаимосвязи и противоречия в фактах, данных, наблюдениях и утверждениях, предлагать критерии для выявления закономерностей и противоречий;
- делать выводы с использованием законов логики, дедуктивных и индуктивных умозаключений, умозаключений по аналогии;
- разбирать доказательства математических утверждений (прямые и от противного), проводить самостоятельно несложные доказательства математических фактов, выстраивать аргументацию, приводить примеры и контрпримеры, обосновывать собственные рассуждения;

- выбирать способ решения учебной задачи (сравнивать несколько вариантов решения, выбирать наиболее подходящий с учётом самостоятельно выделенных критериев).

Базовые исследовательские действия:

- использовать вопросы как исследовательский инструмент познания, формулировать вопросы, фиксирующие противоречие, проблему, самостоятельно устанавливать искомое и данное, формировать гипотезу, аргументировать свою позицию, мнение;
- проводить по самостоятельно составленному плану несложный эксперимент, небольшое исследование по установлению особенностей математического объекта, зависимостей объектов между собой;
- самостоятельно формулировать обобщения и выводы по результатам проведённого наблюдения, исследования, оценивать достоверность полученных результатов, выводов и обобщений;
- прогнозировать возможное развитие процесса, а также выдвигать предположения о его развитии в новых условиях.

Работа с информацией:

- выявлять недостаточность и избыточность информации, данных, необходимых для решения задачи;
- выбирать, анализировать, систематизировать и интерпретировать информацию различных видов и форм представления;
- выбирать форму представления информации и иллюстрировать решаемые задачи схемами, диаграммами, иной графикой и их комбинациями;
- оценивать надёжность информации по критериям, предложенным учителем или сформулированным самостоятельно.

Коммуникативные универсальные учебные действия:

- воспринимать и формулировать суждения в соответствии с условиями и целями общения, ясно, точно, грамотно выражать свою точку зрения в устных и письменных текстах, давать пояснения по ходу решения задачи, комментировать полученный результат;
- в ходе обсуждения задавать вопросы по существу обсуждаемой темы, проблемы, решаемой задачи, высказывать идеи, нацеленные на поиск решения, сопоставлять свои суждения с суждениями других участников диалога, обнаруживать различие и сходство позиций, в корректной форме формулировать разногласия, свои возражения;
- представлять результаты решения задачи, эксперимента, исследования, проекта, самостоятельно выбирать формат выступления с учётом задач презентации и особенностей аудитории;
- понимать и использовать преимущества командной и индивидуальной работы при решении учебных математических задач;
- принимать цель совместной деятельности, планировать организацию совместной работы, распределять виды работ, договариваться, обсуждать процесс и результат работы, обобщать мнения нескольких людей;
- участвовать в групповых формах работы (обсуждения, обмен мнениями, мозговые штурмы и другие), выполнять свою часть работы и координировать свои действия с другими членами команды, оценивать качество своего вклада в общий продукт по критериям, сформулированным участниками взаимодействия.

Регулятивные универсальные учебные действия

Самоорганизация:

- самостоятельно составлять план, алгоритм решения задачи (или его часть), выбирать способ решения с учётом имеющихся ресурсов и собственных возможностей, аргументировать и корректировать варианты решений с учётом новой информации.

Самоконтроль, эмоциональный интеллект:

- владеть способами самопроверки, самоконтроля процесса и результата решения математической задачи;
- предвидеть трудности, которые могут возникнуть при решении задачи, вносить коррективы в деятельность на основе новых обстоятельств, найденных ошибок, выявленных трудностей;
- оценивать соответствие результата деятельности поставленной цели и условиям, объяснять причины достижения или недостижения цели, находить ошибку, давать оценку приобретённому опыту.

ПРЕДМЕТНЫЕ РЕЗУЛЬТАТЫ

К концу обучения в **7 классе** обучающийся получит следующие предметные результаты:

Читать информацию, представленную в таблицах, на диаграммах, представлять данные в виде таблиц, строить диаграммы (столбиковые (столбчатые) и круговые) по массивам значений.

Описывать и интерпретировать реальные числовые данные, представленные в таблицах, на диаграммах, графиках.

Использовать для описания данных статистические характеристики: среднее арифметическое, медиана, наибольшее и наименьшее значения, размах.

Иметь представление о случайной изменчивости на примерах цен, физических величин, антропометрических данных, иметь представление о статистической устойчивости.

К концу обучения в **8 классе** обучающийся получит следующие предметные результаты:

Извлекать и преобразовывать информацию, представленную в виде таблиц, диаграмм, графиков, представлять данные в виде таблиц, диаграмм, графиков.

Описывать данные с помощью статистических показателей: средних значений и мер рассеивания (размах, дисперсия и стандартное отклонение).

Находить частоты числовых значений и частоты событий, в том числе по результатам измерений и наблюдений.

Находить вероятности случайных событий в опытах, зная вероятности элементарных событий, в том числе в опытах с равновероятными элементарными событиями.

Использовать графические модели: дерево случайного эксперимента, диаграммы Эйлера, числовая прямая.

Оперировать понятиями: множество, подмножество, выполнять операции над множествами: объединение, пересечение, дополнение, перечислять элементы множеств, применять свойства множеств.

Использовать графическое представление множеств и связей между ними для описания процессов и явлений, в том числе при решении задач из других учебных предметов и курсов.

К концу обучения в **9 классе** обучающийся получит следующие предметные результаты:

Извлекать и преобразовывать информацию, представленную в различных источниках в виде таблиц, диаграмм, графиков, представлять данные в виде таблиц, диаграмм, графиков.

Решать задачи организованным перебором вариантов, а также с использованием комбинаторных правил и методов.

Использовать описательные характеристики для массивов числовых данных, в том числе средние значения и меры рассеивания.

Находить частоты значений и частоты события, в том числе пользуясь результатами проведённых измерений и наблюдений.

Находить вероятности случайных событий в изученных опытах, в том числе в опытах с равновозможными элементарными событиями, в сериях испытаний до первого успеха, в сериях испытаний Бернулли.

Иметь представление о случайной величине и о распределении вероятностей.

Иметь представление о законе больших чисел как о проявлении закономерности в случайной изменчивости и о роли закона больших чисел в природе и обществе.

**ТЕМАТИЧЕСКОЕ ПЛАНИРОВАНИЕ
7 КЛАСС**

№ п/п	Наименование разделов и тем программы	Количество часов			Электронные (цифровые) образовательные ресурсы
		Всего	Контрольные работы	Практические работы	
1	Представление данных	7		2	Библиотека ЦОК https://m.edsoo.ru/7f415fdc
2	Описательная статистика	8		1	Библиотека ЦОК https://m.edsoo.ru/7f415fdc
3	Случайная изменчивость	6		1	Библиотека ЦОК https://m.edsoo.ru/7f415fdc
4	Введение в теорию графов	4			Библиотека ЦОК https://m.edsoo.ru/7f415fdc
5	Вероятность и частота случайного события	4		1	Библиотека ЦОК https://m.edsoo.ru/7f415fdc
6	Обобщение, систематизация знаний	5	2		Библиотека ЦОК https://m.edsoo.ru/7f415fdc
ОБЩЕЕ КОЛИЧЕСТВО ЧАСОВ ПО ПРОГРАММЕ		34	2	5	

8 КЛАСС

№ п/п	Наименование разделов и тем программы	Количество часов			Электронные (цифровые) образовательные ресурсы
		Всего	Контрольные работы	Практические работы	
1	Повторение курса 7 класса	4			Библиотека ЦОК https://m.edsoo.ru/7f417fb2
2	Описательная статистика. Рассеивание данных	4			Библиотека ЦОК https://m.edsoo.ru/7f417fb2
3	Множества	4			Библиотека ЦОК https://m.edsoo.ru/7f417fb2
4	Вероятность случайного события	6		1	Библиотека ЦОК https://m.edsoo.ru/7f417fb2
5	Введение в теорию графов	4			Библиотека ЦОК https://m.edsoo.ru/7f417fb2
6	Случайные события	8			Библиотека ЦОК https://m.edsoo.ru/7f417fb2
7	Обобщение, систематизация знаний	4	2		Библиотека ЦОК https://m.edsoo.ru/7f417fb2
ОБЩЕЕ КОЛИЧЕСТВО ЧАСОВ ПО ПРОГРАММЕ		34	2	1	

9 КЛАСС

№ п/п	Наименование разделов и тем программы	Количество часов			Электронные (цифровые) образовательные ресурсы
		Всего	Контрольные работы	Практические работы	
1	Повторение курса 8 класса	4			Библиотека ЦОК https://m.edsoo.ru/7f41a302
2	Элементы комбинаторики	4		1	Библиотека ЦОК https://m.edsoo.ru/7f41a302
3	Геометрическая вероятность	4			Библиотека ЦОК https://m.edsoo.ru/7f41a302
4	Испытания Бернулли	6		1	Библиотека ЦОК https://m.edsoo.ru/7f41a302
5	Случайная величина	6			Библиотека ЦОК https://m.edsoo.ru/7f41a302
6	Обобщение, контроль	10	1		Библиотека ЦОК https://m.edsoo.ru/7f41a302
ОБЩЕЕ КОЛИЧЕСТВО ЧАСОВ ПО ПРОГРАММЕ		34	1	2	

**ПОУРОЧНОЕ ПЛАНИРОВАНИЕ
7 КЛАСС**

№ п/п	Тема урока	Количество часов			Дата изучения	Электронные цифровые образовательные ресурсы
		Всего	Контрольные работы	Практические работы		
1	Представление данных в таблицах	1				Библиотека ЦОК https://m.edsoo.ru/863ec1f8
2	Практические вычисления по табличным данным	1				Библиотека ЦОК https://m.edsoo.ru/863ec324
3	Извлечение и интерпретация табличных данных	1				Библиотека ЦОК https://m.edsoo.ru/863ec78e
4	Практическая работа "Таблицы"	1		1		
5	Графическое представление данных в виде круговых, столбиковых (столбчатых) диаграмм	1				Библиотека ЦОК https://m.edsoo.ru/863ed18e
6	Чтение и построение диаграмм. Примеры демографических диаграмм	1				Библиотека ЦОК https://m.edsoo.ru/863ed602
7	Практическая работа "Диаграммы"	1		1		Библиотека ЦОК https://m.edsoo.ru/863ed72e
8	Числовые наборы. Среднее арифметическое	1				Библиотека ЦОК https://m.edsoo.ru/863ed846
9	Числовые наборы. Среднее арифметическое	1				Библиотека ЦОК https://m.edsoo.ru/863ed846
10	Медиана числового набора. Устойчивость медианы	1				Библиотека ЦОК https://m.edsoo.ru/863edb3e
11	Медиана числового набора. Устойчивость медианы	1				

12	Практическая работа "Средние значения"	1		1		Библиотека ЦОК https://m.edsoo.ru/863edc6a
13	Наибольшее и наименьшее значения числового набора. Размах	1				Библиотека ЦОК https://m.edsoo.ru/863ee07a
14	Наибольшее и наименьшее значения числового набора. Размах	1				
15	Наибольшее и наименьшее значения числового набора. Размах	1				
16	Контрольная работа по темам "Представление данных. Описательная статистика"	1	1			Библиотека ЦОК https://m.edsoo.ru/863ee390
17	Случайная изменчивость (примеры)	1				Библиотека ЦОК https://m.edsoo.ru/863ee4bc
18	Частота значений в массиве данных	1				Библиотека ЦОК https://m.edsoo.ru/863ee69c
19	Группировка	1				Библиотека ЦОК https://m.edsoo.ru/863ee9d0
20	Гистограммы	1				
21	Гистограммы	1				Библиотека ЦОК https://m.edsoo.ru/863eee1c
22	Практическая работа "Случайная изменчивость"	1		1		Библиотека ЦОК https://m.edsoo.ru/863eccc8
23	Граф, вершина, ребро. Представление задачи с помощью графа	1				Библиотека ЦОК https://m.edsoo.ru/863eef52
24	Степень (валентность) вершины. Число рёбер и суммарная степень вершин. Цепь и цикл	1				Библиотека ЦОК https://m.edsoo.ru/863ef0ba

25	Цепь и цикл. Путь в графе. Представление о связности графа	1				Библиотека ЦОК https://m.edsoo.ru/863ef236
26	Представление об ориентированных графах	1				Библиотека ЦОК https://m.edsoo.ru/863ef3b2
27	Случайный опыт и случайное событие	1				Библиотека ЦОК https://m.edsoo.ru/863ef4d4
28	Вероятность и частота события. Роль маловероятных и практически достоверных событий в природе и в обществе	1				Библиотека ЦОК https://m.edsoo.ru/863ef646
29	Монета и игральная кость в теории вероятностей	1				
30	Практическая работа "Частота выпадения орла"	1		1		Библиотека ЦОК https://m.edsoo.ru/863ef8a8
31	Контрольная работа по темам "Случайная изменчивость. Графы. Вероятность случайного события"	1	1			Библиотека ЦОК https://m.edsoo.ru/863f0186
32	Повторение, обобщение. Представление данных	1				Библиотека ЦОК https://m.edsoo.ru/863efa24
33	Повторение, обобщение. Описательная статистика	1				Библиотека ЦОК https://m.edsoo.ru/863efbaa
34	Повторение, обобщение. Вероятность случайного события	1				Библиотека ЦОК https://m.edsoo.ru/863efec0
ОБЩЕЕ КОЛИЧЕСТВО ЧАСОВ ПО ПРОГРАММЕ		34	2	5		

8 КЛАСС

№ п/п	Тема урока	Количество часов			Дата изучения	Электронные цифровые образовательные ресурсы
		Всего	Контрольные работы	Практические работы		
1	Представление данных. Описательная статистика	1				Библиотека ЦОК https://m.edsoo.ru/863f029e
2	Случайная изменчивость. Средние числового набора	1				Библиотека ЦОК https://m.edsoo.ru/863f03fc
3	Случайные события. Вероятности и частоты	1				Библиотека ЦОК https://m.edsoo.ru/863f0578
4	Классические модели теории вероятностей: монета и игральная кость	1				Библиотека ЦОК https://m.edsoo.ru/863f076c
5	Отклонения	1				Библиотека ЦОК https://m.edsoo.ru/863f0a50
6	Дисперсия числового набора	1				Библиотека ЦОК https://m.edsoo.ru/863f0a50
7	Стандартное отклонение числового набора	1				Библиотека ЦОК https://m.edsoo.ru/863f0bfe
8	Диаграммы рассеивания	1				Библиотека ЦОК https://m.edsoo.ru/863f0ea6
9	Множество, подмножество	1				Библиотека ЦОК https://m.edsoo.ru/863f1180
10	Операции над множествами: объединение, пересечение, дополнение	1				Библиотека ЦОК https://m.edsoo.ru/863f143c
11	Свойства операций над множествами: переместительное, сочетательное, распределительное, включения	1				Библиотека ЦОК https://m.edsoo.ru/863f1784

12	Графическое представление множеств	1				Библиотека ЦОК https://m.edsoo.ru/863f198c
13	Контрольная работа по темам "Статистика. Множества"	1	1			
14	Элементарные события. Случайные события	1				Библиотека ЦОК https://m.edsoo.ru/863f1dec
15	Благоприятствующие элементарные события. Вероятности событий	1				Библиотека ЦОК https://m.edsoo.ru/863f1dec
16	Благоприятствующие элементарные события. Вероятности событий	1				Библиотека ЦОК https://m.edsoo.ru/863f1f72
17	Опыты с равновероятными элементарными событиями. Случайный выбор	1				Библиотека ЦОК https://m.edsoo.ru/863f21ca
18	Опыты с равновероятными элементарными событиями. Случайный выбор	1				Библиотека ЦОК https://m.edsoo.ru/863f21ca
19	Практическая работа "Опыты с равновероятными элементарными событиями"	1		1		Библиотека ЦОК https://m.edsoo.ru/863f235a
20	Дерево	1				Библиотека ЦОК https://m.edsoo.ru/863f2a4e
21	Свойства дерева: единственность пути, существование висячей вершины, связь между числом вершин и числом рёбер	1				Библиотека ЦОК https://m.edsoo.ru/863f2bac
22	Правило умножения	1				Библиотека ЦОК https://m.edsoo.ru/863f2cd8
23	Правило умножения	1				Библиотека ЦОК https://m.edsoo.ru/863f2e36

24	Противоположное событие	1				Библиотека ЦОК https://m.edsoo.ru/863f2f8a
25	Диаграмма Эйлера. Объединение и пересечение событий	1				Библиотека ЦОК https://m.edsoo.ru/863f3214
26	Несовместные события. Формула сложения вероятностей	1				Библиотека ЦОК https://m.edsoo.ru/863f3372
27	Несовместные события. Формула сложения вероятностей	1				Библиотека ЦОК https://m.edsoo.ru/863f3764
28	Правило умножения вероятностей. Условная вероятность. Независимые события	1				Библиотека ЦОК https://m.edsoo.ru/863f38ae
29	Правило умножения вероятностей. Условная вероятность. Независимые события	1				Библиотека ЦОК https://m.edsoo.ru/863f3b06
30	Представление случайного эксперимента в виде дерева	1				Библиотека ЦОК https://m.edsoo.ru/863f3cbe
31	Представление случайного эксперимента в виде дерева	1				Библиотека ЦОК https://m.edsoo.ru/863f3f20
32	Повторение, обобщение. Представление данных. Описательная статистика	1				Библиотека ЦОК https://m.edsoo.ru/863f4128
33	Повторение, обобщение. Графы	1				Библиотека ЦОК https://m.edsoo.ru/863f4312
34	Контрольная работа по темам "Случайные события. Вероятность. Графы"	1	1			

ОБЩЕЕ КОЛИЧЕСТВО ЧАСОВ ПО ПРОГРАММЕ	34	2	1	
-------------------------------------	----	---	---	--

9 КЛАСС

№ п/п	Тема урока	Количество часов			Дата изучения	Электронные цифровые образовательные ресурсы
		Всего	Контрольные работы	Практические работы		
1	Представление данных	1				Библиотека ЦОК https://m.edsoo.ru/863f47ea
2	Описательная статистика	1				Библиотека ЦОК https://m.edsoo.ru/863f47ea
3	Операции над событиями	1				
4	Независимость событий	1				
5	Комбинаторное правило умножения	1				Библиотека ЦОК https://m.edsoo.ru/863f4e16
6	Перестановки. Факториал. Сочетания и число сочетаний	1				Библиотека ЦОК https://m.edsoo.ru/863f4e16
7	Треугольник Паскаля	1				Библиотека ЦОК https://m.edsoo.ru/863f5014
8	Практическая работа "Вычисление вероятностей с использованием комбинаторных функций электронных таблиц"	1		1		Библиотека ЦОК https://m.edsoo.ru/863f5208
9	Геометрическая вероятность. Случайный выбор точки из фигуры на плоскости, из отрезка, из дуги окружности	1				Библиотека ЦОК https://m.edsoo.ru/863f5884
10	Геометрическая вероятность. Случайный выбор точки из фигуры на плоскости, из отрезка, из дуги окружности	1				Библиотека ЦОК https://m.edsoo.ru/863f5a50

11	Геометрическая вероятность. Случайный выбор точки из фигуры на плоскости, из отрезка, из дуги окружности	1				Библиотека ЦОК https://m.edsoo.ru/863f5bfe
12	Геометрическая вероятность. Случайный выбор точки из фигуры на плоскости, из отрезка, из дуги окружности	1				Библиотека ЦОК https://m.edsoo.ru/863f5e10
13	Испытание. Успех и неудача. Серия испытаний до первого успеха	1				Библиотека ЦОК https://m.edsoo.ru/863f6162
14	Испытание. Успех и неудача. Серия испытаний до первого успеха	1				Библиотека ЦОК https://m.edsoo.ru/863f6356
15	Испытание. Успех и неудача. Серия испытаний до первого успеха	1				
16	Испытания Бернулли. Вероятности событий в серии испытаний Бернулли	1				Библиотека ЦОК https://m.edsoo.ru/863f64d2
17	Испытания Бернулли. Вероятности событий в серии испытаний Бернулли	1				Библиотека ЦОК https://m.edsoo.ru/863f6680
18	Практическая работа "Испытания Бернулли"	1		1		Библиотека ЦОК https://m.edsoo.ru/863f67de
19	Случайная величина и распределение вероятностей	1				Библиотека ЦОК https://m.edsoo.ru/863f6b44
20	Математическое ожидание и дисперсия случайной величины	1				Библиотека ЦОК https://m.edsoo.ru/863f6da6

21	Примеры математического ожидания как теоретического среднего значения величины	1				Библиотека ЦОК https://m.edsoo.ru/863f6f86
22	Понятие о законе больших чисел	1				Библиотека ЦОК https://m.edsoo.ru/863f72c4
23	Измерение вероятностей с помощью частот	1				Библиотека ЦОК https://m.edsoo.ru/863f7652
24	Применение закона больших чисел	1				Библиотека ЦОК https://m.edsoo.ru/863f7116
25	Обобщение, систематизация знаний. Представление данных	1				Библиотека ЦОК https://m.edsoo.ru/863f783c
26	Обобщение, систематизация знаний. Описательная статистика	1				
27	Обобщение, систематизация знаний. Представление данных. Описательная статистика	1				Библиотека ЦОК https://m.edsoo.ru/863f893a
28	Обобщение, систематизация знаний. Вероятность случайного события	1				Библиотека ЦОК https://m.edsoo.ru/863f7a4e
29	Обобщение, систематизация знаний. Вероятность случайного события. Элементы комбинаторики	1				Библиотека ЦОК https://m.edsoo.ru/863f7c9c
30	Обобщение, систематизация знаний. Элементы комбинаторики	1				Библиотека ЦОК https://m.edsoo.ru/863f7e54
31	Обобщение, систематизация знаний. Элементы	1				Библиотека ЦОК https://m.edsoo.ru/863f8408

	комбинаторики. Случайные величины и распределения					
32	Обобщение, систематизация знаний. Случайные величины и распределения	1				Библиотека ЦОК https://m.edsoo.ru/863f861a
33	Итоговая контрольная работа	1	1			Библиотека ЦОК https://m.edsoo.ru/863f8b56
34	Обобщение, систематизация знаний	1				
ОБЩЕЕ КОЛИЧЕСТВО ЧАСОВ ПО ПРОГРАММЕ		34	1	2		

2.1.8. Информатика

ПОЯСНИТЕЛЬНАЯ ЗАПИСКА

Программа по информатике на уровне основного общего образования составлена на основе требований к результатам освоения основной образовательной программы основного общего образования, представленных в ФГОС ООО, ФОП ООО, а также федеральной рабочей программы воспитания.

Программа по информатике даёт представление о целях, общей стратегии обучения, воспитания и развития обучающихся средствами информатики на базовом уровне, устанавливает обязательное предметное содержание, предусматривает его структурирование по разделам и темам.

Программа по информатике определяет количественные и качественные характеристики учебного материала для каждого года изучения, в том числе для содержательного наполнения разного вида контроля (промежуточной аттестации обучающихся, всероссийских проверочных работ, государственной итоговой аттестации).

Программа по информатике является основой для составления авторских учебных программ, тематического планирования курса учителем.

Целями изучения информатики на уровне основного общего образования являются:

- формирование основ мировоззрения, соответствующего современному уровню развития науки информатики, достижениям научно-технического прогресса и общественной практики, за счёт развития представлений об информации как о важнейшем стратегическом ресурсе развития личности, государства, общества, понимания роли информационных процессов, информационных ресурсов и информационных технологий в условиях цифровой трансформации многих сфер жизни современного общества;

- обеспечение условий, способствующих развитию алгоритмического мышления как необходимого условия профессиональной деятельности в современном информационном обществе, предполагающего способность обучающегося разбивать сложные задачи на более простые подзадачи, сравнивать новые задачи с задачами, решёнными ранее, определять шаги для достижения результата и так далее;

- формирование и развитие компетенций обучающихся в области использования информационно-коммуникационных технологий, в том числе знаний, умений и навыков работы с информацией, программирования, коммуникации в современных цифровых средах в условиях обеспечения информационной безопасности личности обучающегося;

- воспитание ответственного и избирательного отношения к информации с учётом правовых и этических аспектов её распространения, стремления к продолжению образования в области информационных технологий и созидательной деятельности с применением средств информационных технологий.

Информатика в основном общем образовании отражает:

- сущность информатики как научной дисциплины, изучающей закономерности протекания и возможности автоматизации информационных процессов в различных системах;

- основные области применения информатики, прежде всего информационные технологии, управление и социальную сферу;

- междисциплинарный характер информатики и информационной деятельности.

Изучение информатики оказывает существенное влияние на формирование мировоззрения обучающегося, его жизненную позицию, закладывает основы понимания принципов функционирования и использования информационных технологий как необходимого инструмента практически любой деятельности и одного из наиболее значимых технологических достижений современной цивилизации. Многие предметные знания и способы деятельности, освоенные обучающимися при изучении информатики, находят применение как в рамках образовательного процесса при изучении других предметных областей, так и в иных жизненных ситуациях, становятся значимыми для формирования качеств личности, то есть ориентированы на формирование метапредметных и личностных результатов обучения.

Основные задачи учебного предмета «Информатика» – сформировать у обучающихся:

- понимание принципов устройства и функционирования объектов цифрового окружения, представления об истории и тенденциях развития информатики периода цифровой трансформации современного общества;

- знания, умения и навыки грамотной постановки задач, возникающих в практической деятельности, для их решения с помощью информационных технологий, умения и навыки формализованного описания поставленных задач;
- базовые знания об информационном моделировании, в том числе о математическом моделировании;
- знание основных алгоритмических структур и умение применять эти знания для построения алгоритмов решения задач по их математическим моделям;
- умения и навыки составления простых программ по построенному алгоритму на одном из языков программирования высокого уровня;
- умения и навыки эффективного использования основных типов прикладных программ (приложений) общего назначения и информационных систем для решения с их помощью практических задач, владение базовыми нормами информационной этики и права, основами информационной безопасности;
- умение грамотно интерпретировать результаты решения практических задач с помощью информационных технологий, применять полученные результаты в практической деятельности.

Цели и задачи изучения информатики на уровне основного общего образования определяют структуру основного содержания учебного предмета в виде следующих четырёх тематических разделов:

- цифровая грамотность;
- теоретические основы информатики;
- алгоритмы и программирование;
- информационные технологии.

На изучение информатики на базовом уровне отводится 102 часа: в 7 классе – 34 часа (1 час в неделю), в 8 классе – 34 часа (1 час в неделю), в 9 классе – 34 часа (1 час в неделю).

СОДЕРЖАНИЕ ОБУЧЕНИЯ

7 КЛАСС

Раздел 1. Цифровая грамотность

Тема 1. Компьютер – универсальное устройство обработки данных

Компьютер – универсальное вычислительное устройство, работающее по программе. Типы компьютеров: персональные компьютеры, встроенные компьютеры, суперкомпьютеры. Мобильные устройства.

Основные компоненты компьютера и их назначение. Процессор. Оперативная и долговременная память. Устройства ввода и вывода. Сенсорный ввод, датчики мобильных устройств, средства биометрической аутентификации.

История развития компьютеров и программного обеспечения. Поколения компьютеров. Современные тенденции развития компьютеров. Суперкомпьютеры.

Параллельные вычисления.

Персональный компьютер. Процессор и его характеристики (тактовая частота, разрядность). Оперативная память. Долговременная память. Устройства ввода и вывода. Объём хранимых данных (оперативная память компьютера, жёсткий и твердотельный диск, постоянная память смартфона) и скорость доступа для различных видов носителей.

Техника безопасности и правила работы на компьютере.

Тема 2. Программы и данные

Программное обеспечение компьютера. Прикладное программное обеспечение. Системное программное обеспечение. Системы программирования. Правовая охрана программ и данных. Бесплатные и условно-бесплатные программы. Свободное программное обеспечение.

Файлы и папки (каталоги). Принципы построения файловых систем. Полное имя файла (папки). Путь к файлу (папке). Работа с файлами и каталогами средствами операционной системы: создание, копирование, перемещение, переименование и удаление файлов и папок (каталогов). Типы файлов. Свойства файлов. Характерные размеры файлов различных типов (страница текста, электронная книга, фотография, запись песни, видеоклип, полнометражный фильм). Архивация данных. Использование программ-архиваторов. Файловый менеджер. Поиск файлов средствами операционной системы.

Компьютерные вирусы и другие вредоносные программы. Программы для защиты от вирусов.

Тема 3. Компьютерные сети

Объединение компьютеров в сеть. Сеть Интернет. Веб-страница, веб-сайт. Структура адресов веб-ресурсов. Браузер. Поисковые системы. Поиск информации по ключевым словам и по изображению. Достоверность информации, полученной из Интернета.

Современные сервисы интернет-коммуникаций.

Сетевой этикет, базовые нормы информационной этики и права при работе в Интернете. Стратегии безопасного поведения в Интернете.

Раздел 2. Теоретические основы информатики

Тема 1. Информация и информационные процессы

Информация – одно из основных понятий современной науки.

Информация как сведения, предназначенные для восприятия человеком, и информация как данные, которые могут быть обработаны автоматизированной системой.

Дискретность данных. Возможность описания непрерывных объектов и процессов с помощью дискретных данных.

Информационные процессы – процессы, связанные с хранением, преобразованием и передачей данных.

Тема 2. Представление информации

Символ. Алфавит. Мощность алфавита. Разнообразие языков и алфавитов. Естественные и формальные языки. Алфавит текстов на русском языке. Двоичный алфавит. Количество всевозможных слов (кодовых комбинаций) фиксированной длины в двоичном алфавите. Преобразование любого алфавита к двоичному. Количество различных слов фиксированной длины в алфавите определённой мощности.

Кодирование символов одного алфавита с помощью кодовых слов в другом алфавите, кодовая таблица, декодирование.

Двоичный код. Представление данных в компьютере как текстов в двоичном алфавите.

Информационный объём данных. Бит – минимальная единица количества информации – двоичный разряд. Единицы измерения информационного объёма данных. Бит, байт, килобайт, мегабайт, гигабайт.

Скорость передачи данных. Единицы скорости передачи данных.

Кодирование текстов. Равномерный код. Неравномерный код. Кодировка ASCII. Восьмибитные кодировки. Понятие о кодировках UNICODE. Декодирование сообщений с использованием равномерного и неравномерного кода. Информационный объём текста.

Искажение информации при передаче.

Общее представление о цифровом представлении аудиовизуальных и других непрерывных данных.

Кодирование цвета. Цветовые модели. Модель RGB. Глубина кодирования. Палитра.

Растровое и векторное представление изображений. Пиксель. Оценка информационного объёма графических данных для растрового изображения.

Кодирование звука. Разрядность и частота записи. Количество каналов записи.

Оценка количественных параметров, связанных с представлением и хранением звуковых файлов.

Раздел 3. Информационные технологии

Тема 1. Текстовые документы

Текстовые документы и их структурные элементы (страница, абзац, строка, слово, символ).

Текстовый процессор – инструмент создания, редактирования и форматирования текстов. Правила набора текста. Редактирование текста. Свойства символов. Шрифт. Типы шрифтов (рубленые, с засечками, моноширинные). Полуужирное и курсивное начертание. Свойства абзацев: границы, абзацный отступ, интервал, выравнивание. Параметры страницы. Стилизовое форматирование.

Структурирование информации с помощью списков и таблиц. Многоуровневые списки. Добавление таблиц в текстовые документы.

Вставка изображений в текстовые документы. Обтекание изображений текстом. Включение в текстовый документ диаграмм, формул, нумерации страниц, колонтитулов, ссылок и других элементов.

Проверка правописания. Расстановка переносов. Голосовой ввод текста. Оптическое распознавание текста. Компьютерный перевод. Использование сервисов Интернета для обработки текста.

Тема 2. Компьютерная графика

Знакомство с графическими редакторами. Растровые рисунки. Использование графических примитивов.

Операции редактирования графических объектов, в том числе цифровых фотографий: изменение размера, обрезка, поворот, отражение, работа с областями (выделение, копирование, заливка цветом), коррекция цвета, яркости и контрастности.

Векторная графика. Создание векторных рисунков встроенными средствами текстового процессора или других программ (приложений). Добавление векторных рисунков в документы.

Тема 3. Мультимедийные презентации

Подготовка мультимедийных презентаций. Слайд. Добавление на слайд текста и изображений. Работа с несколькими слайдами.

Добавление на слайд аудиовизуальных данных. Анимация. Гиперссылки.

8 КЛАСС

Раздел 1. Теоретические основы информатики

Тема 1. Системы счисления

Непозиционные и позиционные системы счисления. Алфавит. Основание. Развёрнутая форма записи числа. Перевод в десятичную систему чисел, записанных в других системах счисления.

Римская система счисления.

Двоичная система счисления. Перевод целых чисел в пределах от 0 до 1024 в двоичную систему счисления. Восьмеричная система счисления. Перевод чисел из восьмеричной системы в двоичную и десятичную системы и обратно. Шестнадцатеричная система счисления. Перевод чисел из шестнадцатеричной системы в двоичную, восьмеричную и десятичную системы и обратно.

Арифметические операции в двоичной системе счисления.

Тема 2. Элементы математической логики

Логические высказывания. Логические значения высказываний. Элементарные и составные высказывания. Логические операции: «и» (конъюнкция, логическое умножение), «или» (дизъюнкция, логическое сложение), «не» (логическое отрицание). Приоритет логических операций. Определение истинности составного высказывания, если известны значения истинности входящих в него элементарных высказываний. Логические выражения. Правила записи логических выражений. Построение таблиц истинности логических выражений.

Логические элементы. Знакомство с логическими основами компьютера.

Раздел 2. Алгоритмы и программирование

Тема 1. Исполнители и алгоритмы. Алгоритмические конструкции

Понятие алгоритма. Исполнители алгоритмов. Алгоритм как план управления исполнителем.

Свойства алгоритма. Способы записи алгоритма (словесный, в виде блок-схемы, программа).

Алгоритмические конструкции. Конструкция «следование». Линейный алгоритм. Ограниченность линейных алгоритмов: невозможность предусмотреть зависимость последовательности выполняемых действий от исходных данных.

Конструкция «ветвление»: полная и неполная формы. Выполнение и невыполнение условия (истинность и ложность высказывания). Простые и составные условия.

Конструкция «повторения»: циклы с заданным числом повторений, с условием выполнения, с переменной цикла.

Разработка для формального исполнителя алгоритма, приводящего к требуемому результату при конкретных исходных данных. Разработка несложных алгоритмов с использованием циклов и ветвлений для управления формальными исполнителями, такими как Робот, Черепашка, Чертёжник. Выполнение алгоритмов вручную и на компьютере. Синтаксические и логические ошибки. Отказы.

Тема 2. Язык программирования

Язык программирования (Python, C++, Паскаль, Java, C#, Школьный Алгоритмический Язык).

Система программирования: редактор текста программ, транслятор, отладчик.

Переменная: тип, имя, значение. Целые, вещественные и символьные переменные.

Оператор присваивания. Арифметические выражения и порядок их вычисления. Операции с целыми числами: целочисленное деление, остаток от деления.

Ветвления. Составные условия (запись логических выражений на изучаемом языке программирования). Нахождение минимума и максимума из двух, трёх и четырёх чисел. Решение квадратного уравнения, имеющего вещественные корни.

Диалоговая отладка программ: пошаговое выполнение, просмотр значений величин, отладочный вывод, выбор точки останова.

Цикл с условием. Алгоритм Евклида для нахождения наибольшего общего делителя двух натуральных чисел. Разбиение записи натурального числа в позиционной системе с основанием, меньшим или равным 10, на отдельные цифры.

Цикл с переменной. Алгоритмы проверки делимости одного целого числа на другое, проверки натурального числа на простоту.

Обработка символьных данных. Символьные (строковые) переменные. Посимвольная обработка строк. Подсчёт частоты появления символа в строке. Встроенные функции для обработки строк.

Тема 3. Анализ алгоритмов

Определение возможных результатов работы алгоритма при данном множестве входных данных; определение возможных входных данных, приводящих к данному результату.

9 КЛАСС

Раздел 1. Цифровая грамотность

Тема 1. Глобальная сеть Интернет и стратегии безопасного поведения в ней

Глобальная сеть Интернет. IP-адреса узлов. Сетевое хранение данных. Методы индивидуального и коллективного размещения новой информации в Интернете. Большие данные (интернет-данные, в частности данные социальных сетей).

Понятие об информационной безопасности. Угрозы информационной безопасности при работе в глобальной сети и методы противодействия им. Правила безопасной аутентификации. Защита личной информации в Интернете. Безопасные стратегии поведения в Интернете. Предупреждение вовлечения в деструктивные и криминальные формы сетевой активности (кибербуллинг, фишинг и другие формы).

Тема 2. Работа в информационном пространстве

Виды деятельности в Интернете, интернет-сервисы: коммуникационные сервисы (почтовая служба, видео-конференц-связь и другие), справочные службы (карты, расписания и другие), поисковые службы, службы обновления программного обеспечения и другие службы. Сервисы государственных услуг. Облачные хранилища данных. Средства совместной разработки документов (онлайн-офисы). Программное обеспечение как веб-сервис: онлайн-текстовые и графические редакторы, среды разработки программ.

Раздел 2. Теоретические основы информатики

Тема 1. Моделирование как метод познания

Модель. Задачи, решаемые с помощью моделирования. Классификации моделей. Материальные (натурные) и информационные модели. Непрерывные и дискретные модели. Имитационные модели. Игровые модели. Оценка адекватности модели моделируемому объекту и целям моделирования.

Табличные модели. Таблица как представление отношения.

Базы данных. Отбор в таблице строк, удовлетворяющих заданному условию.

Граф. Вершина, ребро, путь. Ориентированные и неориентированные графы. Длина (вес) ребра. Весовая матрица графа. Длина пути между вершинами графа. Поиск оптимального пути в графе. Начальная вершина (источник) и конечная вершина (сток) в ориентированном графе. Вычисление количества путей в направленном ациклическом графе.

Дерево. Корень, вершина (узел), лист, ребро (дуга) дерева. Высота дерева. Поддерево. Примеры использования деревьев. Перебор вариантов с помощью дерева.

Понятие математической модели. Задачи, решаемые с помощью математического (компьютерного) моделирования. Отличие математической модели от натурной модели и от словесного (литературного) описания объекта.

Этапы компьютерного моделирования: постановка задачи, построение математической модели, программная реализация, тестирование, проведение компьютерного эксперимента, анализ его результатов, уточнение модели.

Раздел 3. Алгоритмы и программирование

Тема 1. Разработка алгоритмов и программ

Разбиение задачи на подзадачи. Составление алгоритмов и программ с использованием ветвлений, циклов и вспомогательных алгоритмов для управления исполнителем Робот или другими исполнителями, такими как Черепашка, Чертёжник и другими.

Табличные величины (массивы). Одномерные массивы. Составление и отладка программ, реализующих типовые алгоритмы обработки одномерных числовых массивов, на одном из языков программирования (Python, C++, Паскаль, Java, C#, Школьный Алгоритмический Язык): заполнение числового массива случайными числами, в соответствии с формулой или путём ввода чисел, нахождение суммы элементов массива, линейный поиск заданного значения в массиве, подсчёт элементов массива, удовлетворяющих заданному условию, нахождение минимального (максимального) элемента массива. Сортировка массива.

Обработка потока данных: вычисление количества, суммы, среднего арифметического, минимального и максимального значения элементов последовательности, удовлетворяющих заданному условию.

Тема 2. Управление

Управление. Сигнал. Обратная связь. Получение сигналов от цифровых датчиков (касания, расстояния, света, звука и другого). Примеры использования принципа обратной связи в системах управления техническими устройствами с помощью датчиков, в том числе в робототехнике.

Примеры роботизированных систем (система управления движением в транспортной системе, сварочная линия автозавода, автоматизированное управление отоплением дома, автономная система управления транспортным средством и другие системы).

Раздел 4. Информационные технологии

Тема 1. Электронные таблицы

Понятие об электронных таблицах. Типы данных в ячейках электронной таблицы. Редактирование и форматирование таблиц. Встроенные функции для поиска максимума, минимума, суммы и среднего арифметического. Сортировка данных в выделенном диапазоне. Построение диаграмм (гистограмма, круговая диаграмма, точечная диаграмма). Выбор типа диаграммы.

Преобразование формул при копировании. Относительная, абсолютная и смешанная адресация.

Условные вычисления в электронных таблицах. Суммирование и подсчёт значений, отвечающих заданному условию. Обработка больших наборов данных. Численное моделирование в электронных таблицах.

Тема 2. Информационные технологии в современном обществе

Роль информационных технологий в развитии экономики мира, страны, региона. Открытые образовательные ресурсы.

Профессии, связанные с информатикой и информационными технологиями: веб-дизайнер, программист, разработчик мобильных приложений, тестировщик, архитектор программного обеспечения, специалист по анализу данных, системный администратор.

ПЛАНИРУЕМЫЕ РЕЗУЛЬТАТЫ ОСВОЕНИЯ ПРОГРАММЫ ПО ИНФОРМАТИКЕ НА УРОВНЕ ОСНОВНОГО ОБЩЕГО ОБРАЗОВАНИЯ

Изучение информатики на уровне основного общего образования направлено на достижение обучающимися личностных, метапредметных и предметных результатов освоения содержания учебного предмета.

ЛИЧНОСТНЫЕ РЕЗУЛЬТАТЫ

Личностные результаты имеют направленность на решение задач воспитания, развития и социализации обучающихся средствами учебного предмета.

В результате изучения информатики на уровне основного общего образования у обучающегося будут сформированы следующие личностные результаты в части:

1) патриотического воспитания:

– ценностное отношение к отечественному культурному, историческому и научному наследию; понимание значения информатики как науки в жизни современного общества; владение достоверной информацией о передовых мировых и отечественных достижениях в области информатики и информационных технологий; заинтересованность в научных знаниях о цифровой трансформации современного общества;

2) духовно-нравственного воспитания:

– ориентация на моральные ценности и нормы в ситуациях нравственного выбора; готовность оценивать своё поведение и поступки, а также поведение и поступки других людей с позиции нравственных и правовых норм с учётом осознания последствий поступков; активное неприятие асоциальных поступков, в том числе в Интернете;

3) гражданского воспитания:

– представление о социальных нормах и правилах межличностных отношений в коллективе, в том числе в социальных сообществах; соблюдение правил безопасности, в том числе навыков безопасного поведения в интернет-среде; готовность к разнообразной совместной деятельности при выполнении учебных, познавательных задач, создании учебных проектов; стремление к взаимопониманию и взаимопомощи в процессе этой учебной деятельности; готовность оценивать своё поведение и поступки своих товарищей с позиции нравственных и правовых норм с учётом осознания последствий поступков;

4) ценностей научного познания:

– сформированность мировоззренческих представлений об информации, информационных процессах и информационных технологиях, соответствующих современному уровню развития науки и общественной практики и составляющих базовую основу для понимания сущности научной картины мира;

– интерес к обучению и познанию; любознательность; готовность и способность к самообразованию, осознанному выбору направленности и уровня обучения в дальнейшем;

– овладение основными навыками исследовательской деятельности, установка на осмысление опыта, наблюдений, поступков и стремление совершенствовать пути достижения индивидуального и коллективного благополучия;

– сформированность информационной культуры, в том числе навыков самостоятельной работы с учебными текстами, справочной литературой, разнообразными средствами информационных технологий, а также умения самостоятельно определять цели своего обучения, ставить и формулировать для себя новые задачи в учёбе и познавательной деятельности, развивать мотивы и интересы своей познавательной деятельности;

5) формирование культуры здоровья:

– осознание ценности жизни; ответственное отношение к своему здоровью; установка на здоровый образ жизни, в том числе и за счёт освоения и соблюдения требований безопасной эксплуатации средств информационных и коммуникационных технологий;

6) трудового воспитания:

– интерес к практическому изучению профессий и труда в сферах профессиональной деятельности, связанных с информатикой, программированием и информационными технологиями, основанными на достижениях науки информатики и научно-технического прогресса;

– осознанный выбор и построение индивидуальной траектории образования и жизненных планов с учётом личных и общественных интересов и потребностей;

7) экологического воспитания:

– осознание глобального характера экологических проблем и путей их решения, в том числе с учётом возможностей информационных и коммуникационных технологий;

8) адаптации обучающегося к изменяющимся условиям социальной и природной среды:

– освоение обучающимися социального опыта, основных социальных ролей, соответствующих ведущей деятельности возраста, норм и правил общественного поведения, форм социальной жизни в группах и сообществах, в том числе существующих в виртуальном пространстве.

МЕТАПРЕДМЕТНЫЕ РЕЗУЛЬТАТЫ

Метапредметные результаты освоения образовательной программы по информатике отражают овладение универсальными учебными действиями – познавательными, коммуникативными, регулятивными.

Познавательные универсальные учебные действия

Базовые логические действия:

– умение определять понятия, создавать обобщения, устанавливать аналогии, классифицировать, самостоятельно выбирать основания и критерии для классификации, устанавливать причинно-следственные связи, строить логические рассуждения, делать умозаключения (индуктивные, дедуктивные и по аналогии) и выводы;

- умение создавать, применять и преобразовывать знаки и символы, модели и схемы для решения учебных и познавательных задач;
- самостоятельно выбирать способ решения учебной задачи (сравнивать несколько вариантов решения, выбирать наиболее подходящий с учётом самостоятельно выделенных критериев).

Базовые исследовательские действия:

- формулировать вопросы, фиксирующие разрыв между реальным и желательным состоянием ситуации, объекта, и самостоятельно устанавливать искомое и данное;
- оценивать на применимость и достоверность информацию, полученную в ходе исследования;
- прогнозировать возможное дальнейшее развитие процессов, событий и их последствия в аналогичных или сходных ситуациях, а также выдвигать предположения об их развитии в новых условиях и контекстах.

Работа с информацией:

- выявлять дефицит информации, данных, необходимых для решения поставленной задачи;
- применять различные методы, инструменты и запросы при поиске и отборе информации или данных из источников с учётом предложенной учебной задачи и заданных критериев;
- выбирать, анализировать, систематизировать и интерпретировать информацию различных видов и форм представления;
- самостоятельно выбирать оптимальную форму представления информации и иллюстрировать решаемые задачи несложными схемами, диаграммами, иной графикой и их комбинациями;
- оценивать надёжность информации по критериям, предложенным учителем или сформулированным самостоятельно;
- эффективно запоминать и систематизировать информацию.

Коммуникативные универсальные учебные действия

Общение:

- сопоставлять свои суждения с суждениями других участников диалога, обнаруживать различие и сходство позиций;
- публично представлять результаты выполненного опыта (эксперимента, исследования, проекта);
- самостоятельно выбирать формат выступления с учётом задач презентации и особенностей аудитории и в соответствии с ним составлять устные и письменные тексты с использованием иллюстративных материалов.

Совместная деятельность (сотрудничество):

- понимать и использовать преимущества командной и индивидуальной работы при решении конкретной проблемы, в том числе при создании информационного продукта;
- принимать цель совместной информационной деятельности по сбору, обработке, передаче, формализации информации; коллективно строить действия по её достижению: распределять роли, договариваться, обсуждать процесс и результат совместной работы;
- выполнять свою часть работы с информацией или информационным продуктом, достигая качественного результата по своему направлению и координируя свои действия с другими членами команды;
- оценивать качество своего вклада в общий информационный продукт по критериям, самостоятельно сформулированным участниками взаимодействия;
- сравнивать результаты с исходной задачей и вклад каждого члена команды в достижение результатов, разделять сферу ответственности и проявлять готовность к предоставлению отчёта перед группой.

Регулятивные универсальные учебные действия

Самоорганизация:

- выявлять в жизненных и учебных ситуациях проблемы, требующие решения;
- ориентироваться в различных подходах к принятию решений (индивидуальное принятие решений, принятие решений в группе);
- самостоятельно составлять алгоритм решения задачи (или его часть), выбирать способ решения учебной задачи с учётом имеющихся ресурсов и собственных возможностей, аргументировать предлагаемые варианты решений;

- составлять план действий (план реализации намеченного алгоритма решения), корректировать предложенный алгоритм с учётом получения новых знаний об изучаемом объекте;
- делать выбор в условиях противоречивой информации и брать ответственность за решение.

Самоконтроль (рефлексия):

- владеть способами самоконтроля, самомотивации и рефлексии;
- давать адекватную оценку ситуации и предлагать план её изменения;
- учитывать контекст и предвидеть трудности, которые могут возникнуть при решении учебной задачи, адаптировать решение к меняющимся обстоятельствам;
- объяснять причины достижения (недостижения) результатов информационной деятельности, давать оценку приобретённому опыту, уметь находить позитивное в произошедшей ситуации;
- вносить коррективы в деятельность на основе новых обстоятельств, изменившихся ситуаций, установленных ошибок, возникших трудностей;
- оценивать соответствие результата цели и условиям.

Эмоциональный интеллект:

- ставить себя на место другого человека, понимать мотивы и намерения другого.

Принятие себя и других:

- осознавать невозможность контролировать всё вокруг даже в условиях открытого доступа к любым объёмам информации.

ПРЕДМЕТНЫЕ РЕЗУЛЬТАТЫ

К концу обучения в 7 классе у обучающегося будут сформированы следующие умения:

- пояснять на примерах смысл понятий «информация», «информационный процесс», «обработка информации», «хранение информации», «передача информации»;
- кодировать и декодировать сообщения по заданным правилам, демонстрировать понимание основных принципов кодирования информации различной природы (текстовой, графической, аудио); сравнивать длины сообщений, записанных в различных алфавитах, оперировать единицами измерения информационного объёма и скорости передачи данных;
- оценивать и сравнивать размеры текстовых, графических, звуковых файлов и видеофайлов;
- приводить примеры современных устройств хранения и передачи информации, сравнивать их количественные характеристики;
- выделять основные этапы в истории и понимать тенденции развития компьютеров и программного обеспечения;
- получать и использовать информацию о характеристиках персонального компьютера и его основных элементах (процессор, оперативная память, долговременная память, устройства ввода-вывода); соотносить характеристики компьютера с задачами, решаемыми с его помощью;
- ориентироваться в иерархической структуре файловой системы (записывать полное имя файла (каталога), путь к файлу (каталогу) по имеющемуся описанию файловой структуры некоторого информационного носителя); работать с файловой системой персонального компьютера с использованием графического интерфейса, а именно: создавать, копировать, перемещать, переименовывать, удалять и архивировать файлы и каталоги; использовать антивирусную программу;
- представлять результаты своей деятельности в виде структурированных иллюстрированных документов, мультимедийных презентаций;
- искать информацию в Интернете (в том числе по ключевым словам, по изображению), критически относиться к найденной информации, осознавая опасность для личности и общества распространения вредоносной информации, в том числе экстремистского и террористического характера;
- понимать структуру адресов веб-ресурсов;
- использовать современные сервисы интернет-коммуникаций;
- соблюдать требования безопасной эксплуатации технических средств информационных и коммуникационных технологий; соблюдать сетевой этикет, базовые нормы информационной этики и права при работе с приложениями на любых устройствах и в сети Интернет, выбирать безопасные стратегии поведения в сети;
- применять методы профилактики негативного влияния средств информационных и коммуникационных технологий на здоровье пользователя.

К концу обучения **в 8 классе** у обучающегося будут сформированы следующие умения:

- пояснять на примерах различия между позиционными и непозиционными системами счисления;
- записывать и сравнивать целые числа от 0 до 1024 в различных позиционных системах счисления (с основаниями 2, 8, 16); выполнять арифметические операции над ними;
- раскрывать смысл понятий «высказывание», «логическая операция», «логическое выражение»;
- записывать логические выражения с использованием дизъюнкции, конъюнкции и отрицания, определять истинность логических выражений, если известны значения истинности входящих в него переменных, строить таблицы истинности для логических выражений;
- раскрывать смысл понятий «исполнитель», «алгоритм», «программа», понимая разницу между употреблением этих терминов в обыденной речи и в информатике;
- описывать алгоритм решения задачи различными способами, в том числе в виде блок-схемы;
- составлять, выполнять вручную и на компьютере несложные алгоритмы с использованием ветвлений и циклов для управления исполнителями, такими как Робот, Черепашка, Чертёжник;
- использовать константы и переменные различных типов (числовых, логических, символьных), а также содержащие их выражения; использовать оператор присваивания;
- использовать при разработке программ логические значения, операции и выражения с ними;
- анализировать предложенные алгоритмы, в том числе определять, какие результаты возможны при заданном множестве исходных значений;
- создавать и отлаживать программы на одном из языков программирования (Python, C++, Паскаль, Java, C#, Школьный Алгоритмический Язык), реализующие несложные алгоритмы обработки числовых данных с использованием циклов и ветвлений, в том числе реализующие проверку делимости одного целого числа на другое, проверку натурального числа на простоту, выделения цифр из натурального числа.

К концу обучения **в 9 классе** у обучающегося будут сформированы следующие умения:

- разбивать задачи на подзадачи; составлять, выполнять вручную и на компьютере несложные алгоритмы с использованием ветвлений, циклов и вспомогательных алгоритмов для управления исполнителями, такими как Робот, Черепашка, Чертёжник;
- составлять и отлаживать программы, реализующие типовые алгоритмы обработки числовых последовательностей или одномерных числовых массивов (поиск максимумов, минимумов, суммы или количества элементов с заданными свойствами) на одном из языков программирования (Python, C++, Паскаль, Java, C#, Школьный Алгоритмический Язык); раскрывать смысл понятий «модель», «моделирование», определять виды моделей; оценивать адекватность модели моделируемому объекту и целям моделирования;
- использовать графы и деревья для моделирования систем сетевой и иерархической структуры; находить кратчайший путь в графе;
- выбирать способ представления данных в соответствии с поставленной задачей (таблицы, схемы, графики, диаграммы) с использованием соответствующих программных средств обработки данных;
- использовать электронные таблицы для обработки, анализа и визуализации числовых данных, в том числе с выделением диапазона таблицы и упорядочиванием (сортировкой) его элементов;
- создавать и применять в электронных таблицах формулы для расчётов с использованием встроенных арифметических функций (суммирование и подсчёт значений, отвечающих заданному условию, среднее арифметическое, поиск максимального и минимального значения), абсолютной, относительной, смешанной адресации;
- использовать электронные таблицы для численного моделирования в простых задачах из разных предметных областей;
- использовать современные интернет-сервисы (в том числе коммуникационные сервисы, облачные хранилища данных, онлайн-программы (текстовые и графические редакторы, среды разработки)) в учебной и повседневной деятельности;
- приводить примеры использования геоинформационных сервисов, сервисов государственных услуг, образовательных сервисов сети Интернет в учебной и повседневной деятельности;

- использовать различные средства защиты от вредоносного программного обеспечения, защищать персональную информацию от несанкционированного доступа и его последствий (разглашения, подмены, утраты данных) с учётом основных технологических и социально-психологических аспектов использования сети Интернет (сетевая анонимность, цифровой след, аутентичность субъектов и ресурсов, опасность вредоносного кода);
- распознавать попытки и предупреждать вовлечение себя и окружающих в деструктивные и криминальные формы сетевой активности (в том числе кибербуллинг, фишинг).

ТЕМАТИЧЕСКОЕ ПЛАНИРОВАНИЕ

7 КЛАСС

№ п/п	Название разделов и тем программы	Количество часов			Электронные (цифровые) образовательные ресурсы
		Всего	Контрольные работы	Практические работы	
Раздел 1. Цифровая грамотность					
1.1	Компьютер – универсальное устройство обработки данных	2	0	1	Босова Л.Л., Босова А.Ю. Электронное приложение к учебнику «Информатика. 7 класс» – http://lbz.ru/metodist/authors/informatika/3/eor7.php Единая коллекция цифровых образовательных ресурсов – http://school-collection.edu.ru Федеральный центр информационно-образовательных ресурсов (ФЦИОР) – http://fcior.edu.ru Портал «Информационно-коммуникационные технологии в образовании» – http://www.ict.edu.ru Образовательный портал для подготовки к экзаменам «Сдам ГИА: Решу ОГЭ. Информатика» – https://infoege.sdamgia.ru/ Библиотека ЦОК – https://m.edsoo.ru/7f41646e
1.2	Компьютерные сети	2	0	0	
1.3	Программы и данные	4	1	2	
Итого по разделу:		11	1	3	
Раздел 2. Теоретические основы информатики					
2.1	Информация и информационные процессы	2	0	0	Босова Л.Л., Босова А.Ю. Электронное приложение к учебнику «Информатика. 7 класс» – http://lbz.ru/metodist/authors/informatika/3/eor7.php Федеральный центр информационно-образовательных ресурсов (ФЦИОР) – http://fcior.edu.ru Портал «Информационно-коммуникационные технологии в образовании» – http://www.ict.edu.ru Образовательный портал для подготовки к экзаменам «Сдам ГИА: Решу ОГЭ. Информатика» – https://infoege.sdamgia.ru/ Библиотека ЦОК – https://m.edsoo.ru/7f41646e
2.2	Представление информации	9	1	1	
Итого по разделу:		11	1	1	
Раздел 3. Информационные технологии					
3.1	Текстовые документы	6	0	7	Босова Л.Л., Босова А.Ю. Электронное приложение к учебнику «Информатика. 7 класс» – http://lbz.ru/metodist/authors/informatika/3/eor7.php
3.2	Компьютерная графика	4	0	3	
3.3	Мультимедийные презентации	3	0	2	

№ п/ п	Название разделов и тем программы	Количество часов			Электронные (цифровые) образовательные ресурсы
		Всего	Контроль ные работы	Практичес кие работы	
					<p>Федеральный центр информационно-образовательных ресурсов (ФЦИОР) – http://fcior.edu.ru</p> <p>Портал «Информационно-коммуникационные технологии в образовании» – http://www.ict.edu.ru</p> <p>Образовательный портал для подготовки к экзаменам «Сдам ГИА: Решу ОГЭ. Информатика» – https://inf-oge.sdangia.ru/</p> <p>Библиотека ЦОК – https://m.edsoo.ru/7f41646e</p>
Итого по разделу:		13	0	12	
Итоговое повторение		2	1	0	
Общее количество часов по программе		34	3	16	

8 КЛАСС

№ п/п	Название разделов и тем программы	Количество часов			Электронные (цифровые) образовательные ресурсы
		Всего	Контрольные работы	Практические работы	
Раздел 1. Теоретические основы информатики					
1.1	Системы счисления	6	1	4	Босова Л.Л., Босова А.Ю. Электронное приложение к учебнику «Информатика. 8 класс» – http://lbz.ru/metodist/authors/informatika/3/eor8.php Федеральный центр информационно-образовательных ресурсов (ФЦИОР) – http://fcior.edu.ru Портал «Информационно-коммуникационные технологии в образовании» – http://www.ict.edu.ru Образовательный портал для подготовки к экзаменам «Сдам ГИА: Решу ОГЭ. Информатика» – https://infoege.sdamgia.ru/ Библиотека ЦОК – https://m.edsoo.ru/7f418516
1.2	Элементы математической логики	6	1	2	
Итого по разделу:		12	2	6	
Раздел 2. Алгоритмы и программирование					
2.1	Исполнители и алгоритмы. Алгоритмические конструкции	10	1	4	Босова Л.Л., Босова А.Ю. Электронное приложение к учебнику «Информатика. 8 класс» – http://lbz.ru/metodist/authors/informatika/3/eor8.php Федеральный центр информационно-образовательных ресурсов (ФЦИОР) – http://fcior.edu.ru Портал «Информационно-коммуникационные технологии в образовании» – http://www.ict.edu.ru Образовательный портал для подготовки к экзаменам «Сдам ГИА: Решу ОГЭ. Информатика» – https://infoege.sdamgia.ru/ Библиотека ЦОК – https://m.edsoo.ru/7f418516
2.2	Язык программирования	9	0	4	
2.3	Анализ алгоритмов	2	0	0	
Итого по разделу:		21	1	8	
Итоговое повторение		1	1	0	
Общее количество часов по программе		34	3	14	

9 КЛАСС

№ п/п	Название разделов и тем программы	Количество часов			Электронные (цифровые) образовательные ресурсы
		Всего	Контрольные работы	Практические работы	
Раздел 1. Цифровая грамотность					
1.1	Глобальная сеть Интернет и стратегии безопасного поведения в ней	3	0	0	Босова Л.Л., Босова А.Ю. Электронное приложение к учебнику «Информатика. 9 класс» – http://lbz.ru/metodist/authors/informatika/3/eor9.php Федеральный центр информационно-образовательных ресурсов (ФЦИОР) – http://fcior.edu.ru Портал «Информационно-коммуникационные технологии в образовании» – http://www.ict.edu.ru Образовательный портал для подготовки к экзаменам «Сдам ГИА: Решу ОГЭ. Информатика» – https://infoege.sdangia.ru/ Библиотека ЦОК – https://m.edsoo.ru/7f41a7d0
1.2	Работа в информационном пространстве	3	0	3	
Итого по разделу:		6	0	3	
Раздел 2. Теоретические основы информатики					
2.1	Моделирование как метод познания	8	1	2	Босова Л.Л., Босова А.Ю. Электронное приложение к учебнику «Информатика. 9 класс» – http://lbz.ru/metodist/authors/informatika/3/eor9.php Федеральный центр информационно-образовательных ресурсов (ФЦИОР) – http://fcior.edu.ru Портал «Информационно-коммуникационные технологии в образовании» – http://www.ict.edu.ru Образовательный портал для подготовки к экзаменам «Сдам ГИА: Решу ОГЭ. Информатика» – https://infoege.sdangia.ru/ Библиотека ЦОК – https://m.edsoo.ru/7f41a7d0
Итого по разделу:		8	1	2	
Раздел 3. Алгоритмы и программирование					
3.1	Разработка алгоритмов и программ	6	1	5	Босова Л.Л., Босова А.Ю. Электронное приложение к учебнику «Информатика. 9 класс» – http://lbz.ru/metodist/authors/informatika/3/eor9.php Федеральный центр информационно-образовательных ресурсов (ФЦИОР) – http://fcior.edu.ru Портал «Информационно-коммуникационные технологии в образовании» – http://www.ict.edu.ru
3.2	Управление	2	0	0	

№ п/п	Название разделов и тем программы	Количество часов			Электронные (цифровые) образовательные ресурсы
		Всего	Контрольные работы	Практические работы	
					Образовательный портал для подготовки к экзаменам «Сдам ГИА: Решу ОГЭ. Информатика» – https://infoege.sdangia.ru/ Библиотека ЦОК – https://m.edsoo.ru/7f41a7d0
Итого по разделу:		8	1	5	
Раздел 4. Информационные технологии					
4.1	Электронные таблицы	10	0	8	Босова Л.Л., Босова А.Ю. Электронное приложение к учебнику «Информатика. 9 класс» – http://lbz.ru/metodist/authors/informatika/3/eog9.php
4.2	Информационные технологии в современном обществе	1	0	0	Федеральный центр информационно-образовательных ресурсов (ФЦИОР) – http://fcior.edu.ru Портал «Информационно-коммуникационные технологии в образовании» – http://www.ict.edu.ru Образовательный портал для подготовки к экзаменам «Сдам ГИА: Решу ОГЭ. Информатика» – https://infoege.sdangia.ru/ Библиотека ЦОК – https://m.edsoo.ru/7f41a7d0
Итого по разделу:		11	0	8	
Итоговое повторение		1	1	0	
Общее количество часов по программе		34	3	18	

2.1.9. Основы духовнонравственной культуры народов России

ПОЯСНИТЕЛЬНАЯ ЗАПИСКА

ОБЩАЯ ХАРАКТЕРИСТИКА УЧЕБНОГО КУРСА «ОСНОВЫ ДУХОВНО-ПРАВСТВЕННОЙ КУЛЬТУРЫ НАРОДОВ РОССИИ»

Программа по предметной области «Основы духовно-нравственной культуры народов России» (далее — ОДНКНР) для 5 -6 классов образовательных организаций составлена в соответствии с:

требованиями Федерального государственного образовательного стандарта основного общего образования (ФГОС ООО) (утверждён приказом Министерства просвещения Российской Федерации от 31 мая 2021 г. № 287);

требованиями к результатам освоения программы основного общего образования (личностным, метапредметным, предметным);

основными подходами к развитию и формированию универсальных учебных действий (УУД) для основного общего образования.

В программе по данному курсу соблюдается преемственность с Федеральным государственным образовательным стандартом начального общего образования, а также учитываются возрастные и психологические особенности обучающихся на ступени основного общего образования, необходимость формирования межпредметных связей. Также в программе учитывается, что данная дисциплина носит культурологический и воспитательный характер, что позволяет утверждать, что именно духовно-нравственное развитие обучающихся в духе общероссийской гражданской идентичности на основе традиционных российских духовно-нравственных ценностей — важнейший результат обучения ОДНКНР.

Сохранение традиционных российских духовно-нравственных ценностей как значимой части культурного и исторического наследия народов России — один из ключевых национальных приоритетов Российской Федерации, способствующих дальнейшей гуманизации и развитию российского общества, формированию гражданской идентичности у подрастающих поколений.

Согласно Стратегии национальной безопасности Российской Федерации (утверждена указом Президента Российской Федерации от 2 июля 2021 г. № 400, пункт 91), к традиционным российским духовно-нравственным ценностям относятся жизнь, достоинство, права и свободы человека, патриотизм, гражданственность, служение Отечеству и ответственность за его судьбу, высокие нравственные идеалы, крепкая семья, созидательный труд, приоритет духовного над материальным, гуманизм, милосердие, справедливость, коллективизм, взаимопомощь и взаимоуважение, историческая память и преемственность поколений, единство народов России. Именно традиционные российские духовно-нравственные ценности объединяют Россию как многонациональное и многоконфессиональное государство, лежат в основе представлений о гражданской идентичности как ключевом ориентире духовно-нравственного развития обучающихся.

Центральная идея гражданской идентичности — образ будущего нашей страны, который формируется с учётом национальных и стратегических приоритетов российского общества, культурно-исторических традиций всех народов России, духовно-нравственных ценностей, присущих ей на протяжении всей её истории.

В процессе изучения курса ОДНКНР школьники получают возможность систематизировать, расширять и углублять полученные в рамках общественно-научных дисциплин знания и представления о структуре и закономерностях развития социума, о прошлом и настоящем родной

страны, находить в истории российского общества существенные связи с традиционной духовно-нравственной культурой России, определять свою идентичность как члена семьи, школьного коллектива, региональной общности, гражданина страны с опорой на традиционные духовно-нравственные ценности.

Не менее важно отметить, что данный курс формируется и преподаётся в соответствии с принципами культурологичности и культуросообразности, научности содержания и подхода к отбору информации, соответствия требованиям возрастной педагогики и психологии.

В процессе изучения курса обучающиеся получают представление о существенных взаимосвязях между материальной и духовной культурой, обусловленности культурных реалий современного общества его духовно-нравственным обликом. Изучаются основные компоненты культуры, её специфические инструменты самопрезентации, исторические и современные особенности духовно-нравственного развития народов России.

Содержание курса направлено на формирование нравственного идеала, гражданской идентичности личности обучающегося и воспитание патриотических чувств к Родине (осознание себя как гражданина своего Отечества), формирование исторической памяти.

Материал курса представлен через актуализацию макроуровня (Россия в целом как многонациональное, поликонфессиональное государство, с едиными для всех законами, общероссийскими духовно-нравственными и культурными ценностями) на микроуровне (собственная идентичность, осознанная как часть малой Родины, семьи и семейных традиций, этнической и религиозной истории, к которой принадлежит обучающийся как личность).

Принцип культурологичности в преподавании означает важность культурологического, а не конфессионального подхода, отсутствие культурной, этнической, религиозной ангажированности в содержании предмета и его смысловых акцентах.

Принцип научности подходов и содержания в преподавании данной дисциплины означает важность терминологического единства, необходимость освоения основных научных подходов к рассмотрению культуры и усвоению научной терминологии для понимания культуuroобразующих элементов и формирования познавательного интереса к этнокультурным и религиозным феноменам.

Принцип соответствия требованиям возрастной педагогики и психологии включает отбор тем и содержания курса согласно приоритетным зонам ближайшего развития, когнитивным способностям и социальным потребностям обучающихся, содержанию гуманитарных и общественно-научных учебных предметов.

Принцип формирования гражданского самосознания и общероссийской гражданской идентичности обучающихся в процессе изучения курса предметной области ОДНКНР включает осознание важности наднационального и надконфессионального гражданского единства народов России как основополагающего элемента в воспитании патриотизма и любви к Родине. Данный принцип должен быть реализован через поиск объединяющих черт в духовно-нравственной жизни народов России, их культуре, религии и историческом развитии.

ЦЕЛИ И ЗАДАЧИ ИЗУЧЕНИЯ УЧЕБНОГО КУРСА «ОСНОВЫ ДУХОВНО-НРАВСТВЕННОЙ КУЛЬТУРЫ НАРОДОВ РОССИИ»

Целями изучения учебного курса являются:

— формирование общероссийской гражданской идентичности обучающихся через изучение культуры (единого культурного пространства) России в контексте процессов этноконфессионального согласия и взаимодействия, взаимопроникновения и мирного сосуществования народов, религий, национальных культур;

— создание условий для становления у обучающихся мировоззрения на основе традиционных российских духовно-нравственных ценностей, ведущих к осознанию своей принадлежности к многонациональному народу Российской Федерации;

— формирование и сохранение уважения к ценностям и убеждениям представителей разных

национальностей и вероисповеданий, а также способности к диалогу с представителями других культур и мировоззрений;

— идентификация собственной личности как полноправного субъекта культурного, исторического и цивилизационного развития страны.

Цели курса определяют следующие **задачи**:

— овладение предметными компетенциями, имеющими преимущественное значение для формирования гражданской идентичности обучающегося;

— приобретение и усвоение знаний о нормах общественной морали и нравственности как основополагающих элементах духовной культуры современного общества;

— развитие представлений о значении духовно-нравственных ценностей и нравственных норм для достойной жизни личности, семьи, общества, ответственного отношения к будущему отцовству и материнству;

— становление компетенций межкультурного взаимодействия как способности и готовности вести межличностный, межкультурный, межконфессиональный диалог при осознании и сохранении собственной культурной идентичности;

— формирование основ научного мышления обучающихся через систематизацию знаний и представлений, полученных на уроках литературы, истории, изобразительного искусства, музыки;

— обучение рефлексии собственного поведения и оценке поведения окружающих через развитие навыков обоснованных нравственных суждений, оценок и выводов;

— воспитание уважительного и бережного отношения к историческому, религиозному и культурному наследию народов России;

— содействие осознанному формированию мировоззренческих ориентиров, основанных на приоритете традиционных российских духовно-нравственных ценностей;

— формирование патриотизма как формы гражданского самосознания через понимание роли личности в истории и культуре, осознание важности социального взаимодействия, гражданской идентичности для процветания общества в целом.

Изучение курса «Основы духовно-нравственной культуры народов России» вносит значительный вклад в достижение главных целей основного общего образования, способствуя:

— расширению и систематизации знаний и представлений школьников о культуре и духовных традициях народов России, о нравственных ценностях, полученных при изучении основ религиозной культуры и светской этики, окружающего мира, литературного чтения и других предметов начальной школы;

— углублению представлений о светской этике, религиозной культуре народов России, их роли в развитии современного общества;

— формированию основ морали и нравственности, воплощённых в семейных, этнокультурных и религиозных ценностях, ориентированных на соизмерение своих поступков с нравственными идеалами, на осознание своих обязанностей перед обществом и государством;

— воспитанию патриотизма; уважения к истории, языку, культурным и религиозным традициям

своего народа и других народов России, толерантному отношению к людям другой культуры, умению принимать и ценить ценности других культур, находить в них общее и особенное, черты, способствующие взаимному обогащению культур;

— пробуждению интереса к культуре других народов, проявлению уважения, способности к сотрудничеству, взаимодействию на основе поиска общих культурных стратегий и идеалов;

— осознанию приоритетной значимости духовно-нравственных ценностей, проявляющейся в преобладании этических, интеллектуальных, альтруистических мотивов над потребительскими и эгоистическими;

— раскрытию природы духовно-нравственных ценностей российского общества, объединяющих светскость и духовность;

— формирование ответственного отношения к учению и труду, готовности и способности обучающихся к саморазвитию и самообразованию на основе мотивации к обучению и познанию, осознанному выбору ценностных ориентаций, способствующих развитию общества в целом;

— получению научных представлений о культуре и её функциях, особенностях взаимодействия с социальными институтами, а, следовательно, способности их применять в анализе и изучении социально-культурных явлений в истории и культуре России и современном обществе, давать нравственные оценки поступков и событий на основе осознания главенствующей роли духовно-нравственных ценностей в социальных и культурно-исторических процессах;

— развитию информационной культуры школьников, компетенций в отборе, использовании и структурировании информации, а также возможностей для активной самостоятельной познавательной деятельности.

МЕСТО УЧЕБНОГО КУРСА «ОСНОВЫ ДУХОВНО-ПРАВСТВЕННОЙ КУЛЬТУРЫ НАРОДОВ РОССИИ» В УЧЕБНОМ ПЛАНЕ

Учебный курс "Основы духовно-нравственной культуры народов России" изучается в 5, 6 классах не менее одного часа в неделю, общий объем составляет 68 часов.

СОДЕРЖАНИЕ УЧЕБНОГО КУРСА

5 класс

Тематический блок 1.

«Россия — наш общий дом»

Тема 1. Зачем изучать курс «Основы духовно-нравственной культуры народов России»? Формирование и закрепление гражданского единства. Родина и Отечество. Традиционные ценности

и ролевые модели. Традиционная семья. Всеобщий характер морали и нравственности. Русский язык

и единое культурное пространство. Риски и угрозы духовно-нравственной культуры народов России. Тема 2. Наш дом — Россия.

Россия — многонациональная страна. Многонациональный народ Российской Федерации. Россия как общий дом. Дружба народов.

Тема 3. Язык и история.

Что такое язык? Как в языке народа отражается его история? Язык как инструмент культуры.

Важность коммуникации между людьми. Языки народов мира, их взаимосвязь.

Тема 4. Русский язык — язык общения и язык возможностей.

Русский язык — основа российской культуры. Как складывался русский язык: вклад народов России

в его развитие. Русский язык как культуuroобразующий проект и язык межнационального общения. Важность общего языка для всех народов России. Возможности, которые даёт русский язык.

Тема 5. Истоки родной культуры.

Что такое культура. Культура и природа. Роль культуры в жизни общества. Многообразие культур и его причины. Единство культурного пространства России.

Тема 6. Материальная культура.

Материальная культура: архитектура, одежда, пища, транспорт, техника. Связь между материальной культурой и духовно-нравственными ценностями общества.

Тема 7. Духовная культура.

Духовно-нравственная культура. Искусство, наука, духовность. Мораль, нравственность, ценности. Художественное осмысление мира. Символ и знак. Духовная культура как реализация ценностей.

Тема 8. Культура и религия.

Религия и культура. Что такое религия, её роль в жизни общества и человека. Государствообразующие религии России. Единство ценностей в религиях России.

Тема 9. Культура и образование.

Зачем нужно учиться? Культура как способ получения нужных знаний. Образование как ключ к социализации и духовно-нравственному развитию человека.

Тема 10. Многообразие культур России (практическое занятие).

Единство культур народов России. Что значит быть культурным человеком? Знание о культуре народов России.

Тематический блок 2.

«Семья и духовно-нравственные ценности»

Тема 11. Семья — хранитель духовных ценностей.

Семья — базовый элемент общества. Семейные ценности, традиции и культура. Помощь сиротам как духовно-нравственный долг человека.

Тема 12. Родина начинается с семьи.

История семьи как часть истории народа, государства, человечества. Как связаны Родина и семья?

Что такое Родина и Отечество?

Тема 13. Традиции семейного воспитания в России.

Семейные традиции народов России. Межнациональные семьи. Семейное воспитание как трансляция ценностей.

Тема 14. Образ семьи в культуре народов России.

Произведения устного поэтического творчества (сказки, поговорки и т.д.) о семье и семейных обязанностях. Семья в литературе и произведениях разных видов искусства.

Тема 15. Труд в истории семьи.

Социальные роли в истории семьи. Роль домашнего труда. Роль нравственных норм в благополучии семьи.

Тема 16. Семья в современном мире (практическое занятие).

Рассказ о своей семье (с использованием фотографий, книг, писем и др.). Семейное древо.

Семейные традиции.

Тематический блок 3.

«Духовно-нравственное богатство личности»

Тема 17. Личность — общество — культура.

Что делает человека человеком? Почему человек не может жить вне общества. Связь между обществом и культурой как реализация духовно-нравственных ценностей.

Тема 18. Духовный мир человека. Человек — творец культуры.

Культура как духовный мир человека. Мораль. Нравственность. Патриотизм. Реализация ценностей

в культуре. Творчество: что это такое? Границы творчества. Традиции и новации в культуре. Границы культур. Созидательный труд. Важность труда как творческой деятельности, как реализации.

Тема 19. Личность и духовно-нравственные ценности.

Мораль и нравственность в жизни человека. Взаимопомощь, сострадание, милосердие, любовь, дружба, коллективизм, патриотизм, любовь к близким.

Тематический блок 4. «Культурное единство России»

Тема 20. Историческая память как духовно-нравственная ценность.

Что такое история и почему она важна? История семьи — часть истории народа, государства, человечества. Важность исторической памяти, недопустимость её фальсификации. Преемственность поколений.

Тема 21. Литература как язык культуры.

Литература как художественное осмысление действительности. От сказки к роману. Зачем нужны литературные произведения? Внутренний мир человека и его духовность.

Тема 22. Взаимовлияние культур.

Взаимодействие культур. Межпоколенная и межкультурная трансляция. Обмен ценностными установками и идеями. Примеры межкультурной коммуникации как способ формирования общих духовно-нравственных ценностей.

Тема 23. Духовно-нравственные ценности российского народа.

Жизнь, достоинство, права и свободы человека, патриотизм, гражданственность, служение Отечеству и ответственность за его судьбу, высокие нравственные идеалы, крепкая семья, созидательный труд, приоритет духовного над материальным, гуманизм, милосердие, справедливость, коллективизм, взаимопомощь, историческая память и преемственность поколений, единство народов России.

Тема 24. Регионы России: культурное многообразие.

Исторические и социальные причины культурного разнообразия. Каждый регион уникален. Малая Родина — часть общего Отечества.

Тема 25. Праздники в культуре народов России.

Что такое праздник? Почему праздники важны. Праздничные традиции в России. Народные праздники как память культуры, как воплощение духовно-нравственных идеалов.

Тема 26. Памятники архитектуры в культуре народов России.

Памятники как часть культуры: исторические, художественные, архитектурные. Культура как память. Музеи. Храмы. Дворцы. Исторические здания как свидетели истории. Архитектура и духовно-нравственные ценности народов России.

Тема 27. Музыкальная культура народов России.

Музыка. Музыкальные произведения. Музыка как форма выражения эмоциональных связей между людьми. Народные инструменты. История народа в его музыке и инструментах.

Тема 28. Изобразительное искусство народов России.

Художественная реальность. Скульптура: от религиозных сюжетов к современному искусству. Храмовые росписи и фольклорные орнаменты. Живопись, графика. Выдающиеся художники разных народов России.

Тема 29. Фольклор и литература народов России.

Пословицы и поговорки. Эпос и сказка. Фольклор как отражение истории народа и его ценностей, морали и нравственности. Национальная литература. Богатство культуры народа в его литературе.

Тема 30. Бытовые традиции народов России: пища, одежда, дом (*практическое занятие*). Рассказ о бытовых традициях своей семьи, народа, региона. Доклад с использованием разнообразного зрительного ряда и других источников.

Тема 31. Культурная карта России (*практическое занятие*).

География культур России. Россия как культурная карта. Описание регионов в соответствии с их особенностями.

Тема 32. Единство страны — залог будущего России.

Россия — единая страна. Русский мир. Общая история, сходство культурных традиций, единые духовно-нравственные ценности народов России.

6 класс

Тематический блок 1. «Культура как социальность» Тема 1. Мир культуры: его структура.

Культура как форма социального взаимодействия. Связь между миром материальной культуры и социальной структурой общества. Расстояние и образ жизни людей. Научно-технический прогресс как один из источников формирования социального облика общества.

Тема 2. Культура России: многообразие регионов.

Территория России. Народы, живущие в ней. Проблемы культурного взаимодействия в обществе с многообразием культур. Сохранение и поддержка принципов толерантности и уважения ко всем культурам народов России.

Тема 3. История быта как история культуры.

Домашнее хозяйство и его типы. Хозяйственная деятельность народов России в разные исторические периоды. Многообразие культурных укладов как результат исторического развития народов России.

Тема 4. Прогресс: технический и социальный.

Производительность труда. Разделение труда. Обслуживающий и производящий труд. Домашний труд и его механизация. Что такое технологии и как они влияют на культуру и ценности общества?

Тема 5. Образование в культуре народов России.

Представление об основных этапах в истории образования. Ценность знания. Социальная обусловленность различных видов образования. Важность образования для современного мира. Образование как трансляция культурных смыслов, как способ передачи ценностей.

Тема 6. Права и обязанности человека.

Права и обязанности человека в культурной традиции народов России. Права и свободы человека и гражданина, обозначенные в Конституции Российской Федерации.

Тема 7. Общество и религия: духовно-нравственное взаимодействие.

Мир религий в истории. Религии народов России сегодня. Государствообразующие и традиционные религии как источник духовно-нравственных ценностей.

Тема 8. Современный мир: самое важное (*практическое занятие*).

Современное общество: его портрет. Проект: описание самых важных черт современного общества с точки зрения материальной и духовной культуры народов России.

Тематический блок 2. «Человек и его отражение в культуре»

Тема 9. Каким должен быть человек? Духовно-нравственный облик и идеал человека.

Мораль, нравственность, этика, этикет в культурах народов России. Право и равенство в правах. Свобода как ценность. Долг как её ограничение. Общество как регулятор свободы. Свойства и качества человека, его образ в культуре народов России, единство человеческих качеств. Единство духовной жизни.

Тема 10. Взросление человека в культуре народов России.

Социальное измерение человека. Детство, взросление, зрелость, пожилой возраст. Проблема одиночества. Необходимость развития во взаимодействии с другими людьми. Самостоятельность как ценность.

Тема 11. Религия как источник нравственности.

Религия как источник нравственности и гуманистического мышления. Нравственный идеал человека в традиционных религиях. Современное общество и религиозный идеал человека.

Тема 12. Наука как источник знания о человеке и человеческом.

Гуманитарное знание и его особенности. Культура как самопознание. Этика. Эстетика. Право в контексте духовно-нравственных ценностей.

Тема 13. Этика и нравственность как категории духовной культуры.

Что такое этика. Добро и его проявления в реальной жизни. Что значит быть нравственным. Почему нравственность важна?

Тема 14. Самопознание (*практическое занятие*).

Автобиография и автопортрет: кто я и что я люблю. Как устроена моя жизнь. Выполнение проекта.

Тематический блок 3. «Человек как член общества» Тема 15. Труд делает человека человеком.

Что такое труд. Важность труда и его экономическая стоимость. Безделье, лень, тунеядство.

Трудолюбие, подвиг труда, ответственность. Общественная оценка труда.

Тема 16. Подвиг: как узнать героя?

Что такое подвиг. Героизм как самопожертвование. Героизм на войне. Подвиг в мирное время.

Милосердие, взаимопомощь.

Тема 17. Люди в обществе: духовно-нравственное взаимовлияние.

Человек в социальном измерении. Дружба, предательство. Коллектив. Личные границы
Этика предпринимательства. Социальная помощь.

Тема 18. Проблемы современного общества как отражение его духовно-
нравственного самосознания.

Бедность. Инвалидность. Асоциальная семья. Сиротство. Отражение этих явлений в
культуре общества.

Тема 19. Духовно-нравственные ориентиры социальных отношений.

Милосердие. Взаимопомощь. Социальное служение. Благотворительность. Волонтерство.

Общественные блага.

Тема 20. Гуманизм как сущностная характеристика духовнонравственной культуры народов
России. Гуманизм. Истоки гуманистического мышления. Философия гуманизма. Проявления
гуманизма в

историко-культурном наследии народов России.

Тема 21. Социальные профессии; их важность для сохранения духовно-нравственного
облика общества.

Социальные профессии: врач, учитель, пожарный, полицейский, социальный работник.
Духовно-нравственные качества, необходимые представителям этих профессий.

Тема 22. Выдающиеся благотворители в истории. Благотворительность как нравственный долг.
Меценаты, философы, религиозные лидеры, врачи, учёные, педагоги. Важность меценатства
для

духовно-нравственного развития личности самого мецената и общества в целом.

Тема 23. Выдающиеся учёные России. Наука как источник социального и духовного
прогресса общества.

Учёные России. Почему важно помнить историю науки. Вклад науки в благополучие страны.

Важность морали и нравственности в науке, в деятельности учёных.

Тема 24. Моя профессия (*практическое занятие*).

Труд как самореализация, как вклад в общество. Рассказ о своей будущей профессии.

Тематический блок 4. «Родина и патриотизм»

Тема 25. Гражданин.

Родина и гражданство, их взаимосвязь. Что делает человека гражданином. Нравственные качества гражданина.

Тема 26. Патриотизм.

Патриотизм. Толерантность. Уважение к другим народам и их истории. Важность патриотизма.

Тема 27. Защита Родины: подвиг или долг?

Война и мир. Роль знания в защите Родины. Долг гражданина перед обществом. Военные подвиги.

Честь. Доблесть.

Тема 28. Государство. Россия — наша родина.

Государство как объединяющее начало. Социальная сторона права и государства. Что такое закон. Что такое Родина? Что такое государство? Необходимость быть гражданином. Российская гражданская идентичность.

Тема 29. Гражданская идентичность (*практическое занятие*).

Какими качествами должен обладать человек как гражданин.

Тема 30. Моя школа и мой класс (*практическое занятие*).

Портрет школы или класса через добрые дела.

Тема 31. Человек: какой он? (*практическое занятие*).

Человек. Его образы в культуре. Духовность и нравственность как важнейшие качества человека.

Тема 32. Человек и культура (*проект*).

Итоговый проект: «Что значит быть человеком?».

ПЛАНИРУЕМЫЕ ОБРАЗОВАТЕЛЬНЫЕ РЕЗУЛЬТАТЫ

Личностные результаты

Планируемые результаты освоения курса представляют собой систему ведущих целевых установок

и ожидаемых результатов освоения всех компонентов, составляющих содержательную основу образовательной программы.

Личностные результаты освоения курса достигаются в единстве учебной и воспитательной деятельности.

Личностные результаты освоения курса включают осознание российской гражданской идентичности; готовность обучающихся к саморазвитию, самостоятельности и личностному самоопределению; ценность самостоятельности и инициативы; наличие мотивации к целенаправленной социально значимой деятельности; сформированность внутренней позиции личности как особого ценностного отношения к себе, окружающим людям и жизни в целом.

1. Патриотическое воспитание

Самоопределение (личностное, профессиональное, жизненное): сформированность российской гражданской идентичности: патриотизма, уважения к Отечеству, прошлому и настоящему многонационального народа России через представления об исторической роли культур народов России, традиционных религий, духовно-нравственных ценностей в становлении российской государственности.

2. Гражданское воспитание

Осознанность своей гражданской идентичности через знание истории, языка, культуры своего народа, своего края, основ культурного наследия народов России и человечества и знание основных норм морали, нравственных и духовных идеалов, хранимых в культурных традициях народов России, готовность на их основе к сознательному самоограничению в поступках, поведении, расточительном потребительстве; сформированность понимания и принятия гуманистических, демократических и традиционных ценностей многонационального российского общества с помощью воспитания способности к духовному развитию, нравственному самосовершенствованию; воспитание веротерпимости, уважительного отношения к религиозным чувствам, взглядам людей или их отсутствию.

3. Ценности познавательной деятельности

Сформированность целостного мировоззрения, соответствующего современному уровню развития науки и общественной практики, учитывающего социальное, культурное, языковое, духовное многообразие современного мира.

Смыслообразование: сформированность ответственного отношения к учению, готовности и способности обучающихся к саморазвитию и самообразованию на основе мотивации к обучению и познанию через развитие способностей к духовному развитию, нравственному самосовершенствованию; воспитание веротерпимости, уважительного отношения к религиозным чувствам, взглядам людей или их отсутствию.

4. Духовно-нравственное воспитание

Сформированность осознанного, уважительного и доброжелательного отношения к другому человеку, его мнению, мировоззрению, культуре, языку, вере, гражданской позиции, к истории, культуре, религии, традициям, языкам, ценностям народов родного края, России и народов мира; освоение социальных норм, правил поведения, ролей и форм социальной жизни в группах и сообществах, включая взрослые и социальные сообщества;

сформированность нравственной рефлексии и компетентности в решении моральных проблем на основе личностного выбора, нравственных чувств и нравственного поведения, осознанного и ответственного отношения к собственным поступкам;

осознание значения семьи в жизни человека и общества; принятие ценности семейной жизни; уважительное и заботливое отношение к членам своей семьи через знание основных норм морали, нравственных, духовных идеалов, хранимых в культурных традициях народов России; готовность на их основе к сознательному самоограничению в поступках, поведении, расточительном потреблении.

Метапредметные результаты

Метапредметные результаты освоения курса включают освоение обучающимися межпредметных понятий (используются в нескольких предметных областях) и универсальные учебные действия (познавательные, коммуникативные, регулятивные); способность их использовать в учебной, познавательной и социальной практике; готовность к самостоятельному планированию и осуществлению учебной деятельности и организации учебного сотрудничества с педагогом и сверстниками, к участию в построении индивидуальной образовательной траектории; овладение навыками работы с информацией: восприятие и создание информационных текстов в различных форматах, в том числе цифровых, с учётом назначения информации и её аудитории.

1. Познавательные универсальные учебные действия

Познавательные универсальные учебные действия включают:

- умение определять понятия, создавать обобщения, устанавливать аналогии, классифицировать, самостоятельно выбирать основания и критерии для классификации, устанавливать причинно-следственные связи, строить логическое рассуждение, умозаключение (индуктивное, дедуктивное, по аналогии) и делать выводы (логические УУД);
- умение создавать, применять и преобразовывать знаки и символы, модели и схемы для решения учебных и познавательных задач (знаково- символические / моделирование);
- смысловое чтение;
- развитие мотивации к овладению культурой активного использования словарей и других поисковых систем.

2. Коммуникативные универсальные учебные действия

Коммуникативные универсальные учебные действия включают:

- умение организовывать учебное сотрудничество и совместную деятельность с учителем и сверстниками; работать индивидуально и в группе: находить общее решение и разрешать конфликты на основе согласования позиций и учёта интересов; формулировать, аргументировать и отстаивать своё мнение (учебное сотрудничество);
- умение осознанно использовать речевые средства в соответствии с задачей коммуникации для выражения своих чувств, мыслей и потребностей для планирования и регуляции своей деятельности; владение устной и письменной речью, монологической контекстной речью (коммуникация);

— формирование и развитие компетентности в области использования информационно-коммуникационных технологий (ИКТ-компетентность).

3. Регулятивные универсальные учебные действия

Регулятивные универсальные учебные действия включают:

- умение самостоятельно определять цели обучения, ставить и формулировать для себя новые задачи в учёбе и познавательной деятельности, развивать мотивы и интересы своей познавательной деятельности (целеполагание);
- умение самостоятельно планировать пути достижения целей, в том числе альтернативные, осознанно выбирать наиболее эффективные способы решения учебных и познавательных задач (планирование);
- умение соотносить свои действия с планируемыми результатами, осуществлять контроль своей деятельности в процессе достижения результата, определять способы действий в рамках предложенных условий и требований, корректировать свои действия в соответствии с изменяющейся ситуацией (контроль и коррекция);
- умение оценивать правильность выполнения учебной задачи, собственные возможности её решения (оценка);
- владение основами самоконтроля, самооценки, принятия решений и осуществления осознанного выбора в учебной и познавательной (познавательная рефлексия, саморегуляция) деятельности.

Предметные результаты

Предметные результаты освоения курса включают освоение научных знаний, умений и способов действий, специфических для соответствующей предметной области; предпосылки научного типа мышления; виды деятельности по получению нового знания, его интерпретации, преобразованию и применению в различных учебных ситуациях, в том числе при создании проектов.

Тематический блок 1. «Россия — наш общий дом»

Тема 1. Зачем изучать курс «Основы духовно-нравственной культуры народов России»?

- Знать цель и предназначение курса «Основы духовно-нравственной культуры народов России», понимать важность изучения культуры и гражданствообразующих религий для формирования личности гражданина России;
- иметь представление о содержании данного курса, в том числе о понятиях «мораль и нравственность», «семья», «традиционные ценности», об угрозах духовно-нравственному единству страны;
- понимать взаимосвязь между языком и культурой, духовно-нравственным развитием личности и социальным поведением.

Тема 2. Наш дом — Россия

- Иметь представление об историческом пути формирования многонационального состава населения Российской Федерации, его мирном характере и причинах его формирования;
- знать о современном состоянии культурного и религиозного разнообразия народов Российской Федерации, причинах культурных различий;

— понимать необходимость межнационального и межрелигиозного сотрудничества и взаимодействия, важность сотрудничества и дружбы между народами и нациями, обосновывать их необходимость

Тема 3. Язык и история

— Знать и понимать, что такое язык, каковы важность его изучения и влияние на миропонимание личности;

— иметь базовые представления о формировании языка как носителя духовно-нравственных смыслов культуры;

— понимать суть и смысл коммуникативной роли языка, в том числе в организации межкультурного диалога и взаимодействия;

— обосновывать своё понимание необходимости нравственной чистоты языка, важности лингвистической гигиены, речевого этикета.

Тема 4. Русский язык — язык общения и язык возможностей

— Иметь базовые представления о происхождении и развитии русского языка, его взаимосвязи с языками других народов России;

— знать и уметь обосновать важность русского языка как культуuroобразующего языка народов России, важность его для существования государства и общества;

— понимать, что русский язык — не только важнейший элемент национальной культуры, но и историко-культурное наследие, достояние российского государства, уметь приводить примеры;

— иметь представление о нравственных категориях русского языка и их происхождении.

Тема 5. Истоки родной культуры

— Иметь сформированное представление о понятие «культура»;

— осознавать и уметь доказывать взаимосвязь культуры и природы; знать основные формы репрезентации культуры, уметь их различать и соотносить с реальными проявлениями культурного многообразия;

— уметь выделять общие черты в культуре различных народов, обосновывать их значение и причины.

Тема 6. Материальная культура

— Иметь представление об артефактах культуры;

— иметь базовое представление о традиционных укладах хозяйства: земледелии, скотоводстве, охоте, рыболовстве;

— понимать взаимосвязь между хозяйственным укладом и проявлениями духовной культуры;

— понимать и объяснять зависимость основных культурных укладов народов России от географии их массового расселения, природных условий и взаимодействия с другими этносами.

Тема 7. Духовная культура

— Иметь представление о таких культурных концептах как «искусство», «наука», «религия»;

- знать и давать определения терминам «мораль», «нравственность», «духовные ценности», «духовность» на доступном для обучающихся уровне осмысления;
- понимать смысл и взаимосвязь названных терминов с формами их репрезентации в культуре;
- осознавать значение культурных символов, нравственный и духовный смысл культурных артефактов;
- знать, что такое знаки и символы, уметь соотносить их с культурными явлениями, с которыми они связаны.

Тема 8. Культура и религия

- Иметь представление о понятии «религия», уметь пояснить её роль в жизни общества и основные социально-культурные функции;
- осознавать связь религии и морали;
- понимать роль и значение духовных ценностей в религиях народов России;
- уметь характеризовать государствообразующие конфессии России и их картины мира.

Тема 9. Культура и образование

- Характеризовать термин «образование» и уметь обосновать его важность для личности и общества;
- иметь представление об основных ступенях образования в России и их необходимости;
- понимать взаимосвязь культуры и образованности человека;
- приводить примеры взаимосвязи между знанием, образованием и личностным и профессиональным ростом человека;
- понимать взаимосвязь между знанием и духовно-нравственным развитием общества, осознавать ценность знания, истины, востребованность процесса познания как получения новых сведений о мире.

Тема 10. Многообразие культур России (практическое занятие)

- Иметь сформированные представления о закономерностях развития культуры и истории народов, их культурных особенностях;
- выделять общее и единичное в культуре на основе предметных знаний о культуре своего народа;
- предполагать и доказывать наличие взаимосвязи между культурой и духовно-нравственными ценностями на основе местной культурно-исторической специфики;
- обосновывать важность сохранения культурного многообразия как источника духовно-нравственных ценностей, морали и нравственности современного общества.

Тематический блок 2. «Семья и духовно-нравственные ценности»

Тема 11. Семья — хранитель духовных ценностей

- Знать и понимать смысл термина «семья»;

- иметь представление о взаимосвязях между типом культуры и особенностями семейного быта и отношений в семье;
- осознавать значение термина «поколение» и его взаимосвязь с культурными особенностями своего времени;
- уметь составить рассказ о своей семье в соответствии с культурно-историческими условиями её существования;
- понимать и обосновывать такие понятия, как «счастливая семья», «семейное счастье»;
- осознавать и уметь доказывать важность семьи как хранителя традиций и её воспитательную роль;
- понимать смысл терминов «сиротство», «социальное сиротство», обосновывать нравственную важность заботы о сиротах, знать о формах помощи сиротам со стороны государства.

Тема 12. Родина начинается с семьи

- Знать и уметь объяснить понятие «Родина»;
- осознавать взаимосвязь и различия между концептами «Отечество» и «Родина»;
- понимать, что такое история семьи, каковы формы её выражения и сохранения;
- обосновывать и доказывать взаимосвязь истории семьи и истории народа, государства, человечества.

Тема 13. Традиции семейного воспитания в России

- Иметь представление о семейных традициях и обосновывать их важность как ключевых элементах семейных отношений;
- знать и понимать взаимосвязь семейных традиций и культуры собственного этноса;
- уметь рассказывать о семейных традициях своего народа и народов России, собственной семьи;
- осознавать роль семейных традиций в культуре общества, трансляции ценностей, духовно-нравственных идеалов.

Тема 14. Образ семьи в культуре народов России

- Знать и называть традиционные сказочные и фольклорные сюжеты о семье, семейных обязанностях;
- уметь обосновывать своё понимание семейных ценностей, выраженных в фольклорных сюжетах;
- знать и понимать морально-нравственное значение семьи в литературных произведениях, иметь представление о ключевых сюжетах с участием семьи в произведениях художественной культуры;
- понимать и обосновывать важность семейных ценностей с использованием различного иллюстративного материала.

Тема 15. Труд в истории семьи

- Знать и понимать, что такое семейное хозяйство и домашний труд;
- понимать и уметь объяснять специфику семьи как социального института, характеризовать роль домашнего труда и распределение экономических функций в семье;
- осознавать и оценивать семейный уклад и взаимосвязь с социально-экономической структурой общества в форме большой и малой семей;
- характеризовать распределение семейного труда и осознавать его важность для укрепления целостности семьи.

Тема 16. Семья в современном мире (*практическое занятие*)

- Иметь сформированные представления о закономерностях развития семьи в культуре и истории народов России, уметь обосновывать данные закономерности на региональных материалах и примерах из жизни собственной семьи;
- выделять особенности духовной культуры семьи в фольклоре и культуре различных народов на основе предметных знаний о культуре своего народа;
- предполагать и доказывать наличие взаимосвязи между культурой и духовно-нравственными ценностями семьи;
- обосновывать важность семьи и семейных традиций для трансляции духовно-нравственных ценностей, морали и нравственности как фактора культурной преемственности.

Тематический блок 3. «Духовно-нравственное богатство личности»

Тема 17. Личность — общество — культура

- Знать и понимать значение термина «человек» в контексте духовно-нравственной культуры;
- уметь обосновать взаимосвязь и взаимообусловленность человека и общества, человека и культуры;
- понимать и объяснять различия между обоснованием термина «личность» в быту, в контексте культуры и творчества;
- знать, что такое гуманизм, иметь представление о его источниках в культуре.

Тема 18. Духовный мир человека. Человек — творец культуры

- Знать значение термина «творчество» в нескольких аспектах и понимать границы их применимости;
- осознавать и доказывать важность морально- нравственных ограничений в творчестве;
- обосновывать важность творчества как реализацию духовно-нравственных ценностей человека;
- доказывать детерминированность творчества культурой своего этноса;
- знать и уметь объяснить взаимосвязь труда и творчества.

Тема 19. Личность и духовно-нравственные ценности

- Знать и уметь объяснить значение и роль морали и нравственности в жизни человека;

- обосновывать происхождение духовных ценностей, понимание идеалов добра и зла;
- понимать и уметь показывать на примерах значение таких ценностей, как «взаимопомощь», «сострадание», «милосердие», «любовь», «дружба», «коллективизм», «патриотизм», «любовь к близким».

Тематический блок 4. «Культурное единство России»

Тема 20. Историческая память как духовно-нравственная ценность

- Понимать и уметь объяснять суть термина «история», знать основные исторические периоды и уметь выделять их сущностные черты;
- иметь представление о значении и функциях изучения истории;
- осознавать историю своей семьи и народа как часть мирового исторического процесса. Знать о существовании связи между историческими событиями и культурой. Обосновывать важность изучения истории как духовно-нравственного долга гражданина и патриота.

Тема 21. Литература как язык культуры

- Знать и понимать отличия литературы от других видов художественного творчества;
- рассказывать об особенностях литературного повествования, выделять простые выразительные средства литературного языка;
- обосновывать и доказывать важность литературы как культурного явления, как формы трансляции культурных ценностей;
- находить и обозначать средства выражения морального и нравственного смысла в литературных произведениях.

Тема 22. Взаимовлияние культур

- Иметь представление о значении терминов «взаимодействие культур», «культурный обмен» как формах распространения и обогащения духовно-нравственных идеалов общества;
- понимать и обосновывать важность сохранения культурного наследия;
- знать, что такое глобализация, уметь приводить примеры межкультурной коммуникации как способа формирования общих духовно-нравственных ценностей.

Тема 23. Духовно-нравственные ценности российского народа

- Знать и уметь объяснить суть и значение следующих духовно-нравственных ценностей: жизнь, достоинство, права и свободы человека, патриотизм, гражданственность, служение Отечеству и ответственность за его судьбу, высокие нравственные идеалы, крепкая семья, созидательный труд, приоритет духовного над материальным, гуманизм, милосердие, справедливость, коллективизм, взаимопомощь, историческая память и преемственность поколений, единство народов России с опорой на культурные и исторические особенности российского народа;
- осознавать духовно-нравственные ценности в качестве базовых общегражданских ценностей российского общества и уметь доказывать это.

Тема 24. Регионы России: культурное многообразие

- Понимать принципы федеративного устройства России и концепт «полиэтничность»;
- называть основные этносы Российской Федерации и регионы, где они традиционно проживают;
- уметь объяснить значение словосочетаний «многонациональный народ Российской Федерации», «государствообразующий народ», «титульный этнос»;
- понимать ценность многообразия культурных укладов народов Российской Федерации;
- демонстрировать готовность к сохранению межнационального и межрелигиозного согласия в России;
- уметь выделять общие черты в культуре различных народов, обосновывать их значение и причины

Тема 25. Праздники в культуре народов России

- Иметь представление о природе праздников и обосновывать их важность как элементов культуры;
- устанавливать взаимосвязь праздников и культурного уклада;
- различать основные типы праздников;
- уметь рассказывать о праздничных традициях народов России и собственной семьи;
- анализировать связь праздников и истории, культуры народов России;
- понимать основной смысл семейных праздников;
- определять нравственный смысл праздников народов России;
- осознавать значение праздников как элементов культурной памяти народов России, как воплощение духовно-нравственных идеалов.

Тема 26. Памятники архитектуры народов России

- Знать, что такое архитектура, уметь охарактеризовать основные типы памятников архитектуры и проследить связь между их структурой и особенностями культуры и этапами исторического развития;
- понимать взаимосвязь между типом жилищ и типом хозяйственной деятельности;
- осознавать и уметь охарактеризовать связь между уровнем научно-технического развития и типами жилищ;
- осознавать и уметь объяснять взаимосвязь между особенностями архитектуры и духовно-нравственными ценностями народов России;
- устанавливать связь между историей памятника и историей края, характеризовать памятники истории и культуры;
- иметь представление о нравственном и научном смысле краеведческой работы.

Тема 27. Музыкальная культура народов России

- Знать и понимать отличия музыки от других видов художественного творчества, рассказывать об особенностях музыкального повествования, выделять простые выразительные средства музыкального языка;
- обосновывать и доказывать важность музыки как культурного явления, как формы трансляции культурных ценностей;
- находить и обозначать средства выражения морального и нравственного смысла музыкальных произведений;
- знать основные темы музыкального творчества народов России, народные инструменты

Тема 28. Изобразительное искусство народов России

- Знать и понимать отличия изобразительного искусства от других видов художественного творчества, рассказывать об особенностях и выразительных средствах изобразительного искусства;
- уметь объяснить, что такое скульптура, живопись, графика, фольклорные орнаменты;
- обосновывать и доказывать важность изобразительного искусства как культурного явления, как формы трансляции культурных ценностей;
- находить и обозначать средства выражения морального и нравственного смысла изобразительного искусства;
- знать основные темы изобразительного искусства народов России.

Тема 29. Фольклор и литература народов России

- Знать и понимать, что такое пословицы и поговорки, обосновывать важность и нужность этих языковых выразительных средств;
- понимать и объяснять, что такое эпос, миф, сказка, былина, песня;
- воспринимать и объяснять на примерах важность понимания фольклора как отражения истории народа и его ценностей, морали и нравственности;
- знать, что такое национальная литература и каковы её выразительные средства;
- оценивать морально-нравственный потенциал национальной литературы.

Тема 30. Бытовые традиции народов России: пища, одежда, дом

- Знать и уметь объяснить взаимосвязь между бытом и природными условиями проживания народа на примерах из истории и культуры своего региона;
- уметь доказывать и отстаивать важность сохранения и развития культурных, духовно-нравственных, семейных и этнических традиций, многообразия культур;
- уметь оценивать и устанавливать границы и приоритеты взаимодействия между людьми разной этнической, религиозной и гражданской идентичности на доступном для шестиклассников уровне (с учётом их возрастных особенностей);
- понимать и уметь показывать на примерах значение таких ценностей, как взаимопомощь, сострадание, милосердие, любовь, дружба, коллективизм, патриотизм, любовь к близким через бытовые традиции народов своего края.

Тема 31. Культурная карта России (практическое занятие)

- Знать и уметь объяснить отличия культурной географии от физической и политической географии;
- понимать, что такое культурная карта народов России;
- описывать отдельные области культурной карты в соответствии с их особенностями.

Тема 32. Единство страны — залог будущего России

- Знать и уметь объяснить значение и роль общих элементов в культуре народов России для обоснования её территориального, политического и экономического единства;
- понимать и доказывать важность и преимущества этого единства перед требованиями национального самоопределения отдельных этносов.

6 класс

Предметные результаты

Предметные результаты освоения курса включают освоение научных знаний, умений и способов действий, специфических для соответствующей предметной области; предпосылки научного типа мышления; виды деятельности по получению нового знания, его интерпретации, преобразованию и применению в различных учебных ситуациях, в том числе при создании проектов.

Тематический блок 1. «Культура как социальность» Тема 1. Мир культуры: его структура

- Знать и уметь объяснить структуру культуры как социального явления;
- понимать специфику социальных явлений, их ключевые отличия от природных явлений;
- уметь доказывать связь между этапом развития материальной культуры и социальной структурой общества, их взаимосвязь с духовно-нравственным состоянием общества;
- понимать зависимость социальных процессов от культурноисторических процессов;
- уметь объяснить взаимосвязь между научно-техническим прогрессом и этапами развития социума.

Тема 2. Культура России: многообразие регионов

- Характеризовать административно-территориальное деление России;
- знать количество регионов, различать субъекты и федеральные округа, уметь показать их на административной карте России;
- понимать и уметь объяснить необходимость федеративного устройства в полиэтничном государстве, важность сохранения исторической памяти отдельных этносов;

- объяснять принцип равенства прав каждого человека, вне зависимости от его принадлежности к тому или иному народу;
- понимать ценность многообразия культурных укладов народов Российской Федерации;
- демонстрировать готовность к сохранению межнационального и межрелигиозного согласия в России;
- характеризовать духовную культуру всех народов России как общее достояние и богатство нашей многонациональной Родины.

Тема 3. История быта как история культуры

- Понимать смысл понятия «домашнее хозяйство» и характеризовать его типы;
- понимать взаимосвязь между хозяйственной деятельностью народов России и особенностями исторического периода;
- находить и объяснять зависимость ценностных ориентиров народов России от их локализации в конкретных климатических, географических и культурно-исторических условиях.

Тема 4. Прогресс: технический и социальный

- Знать, что такое труд, производительность труда и разделение труда, характеризовать их роль и значение в истории и современном обществе;
- осознавать и уметь доказывать взаимозависимость членов общества, роль созидательного и добросовестного труда для создания социально и экономически благоприятной среды;
- демонстрировать понимание роли обслуживающего труда, его социальной и духовно-нравственной важности;
- понимать взаимосвязи между механизацией домашнего труда и изменениями социальных взаимосвязей в обществе;
- осознавать и обосновывать влияние технологий на культуру и ценности общества.

Тема 5. Образование в культуре народов России

- Иметь представление об истории образования и его роли в обществе на различных этапах его развития;
- понимать и обосновывать роль ценностей в обществе, их зависимость от процесса познания;
- понимать специфику каждой ступени образования, её роль в современных общественных процессах;
- обосновывать важность образования в современном мире и ценность знания;
- характеризовать образование как часть процесса формирования духовно-нравственных ориентиров человека.

Тема 6. Права и обязанности человека

- Знать термины «права человека», «естественные права человека», «правовая культура»:
- характеризовать историю формирования комплекса понятий, связанных с правами;
- понимать и обосновывать важность прав человека как привилегии и обязанности человека;
- понимать необходимость соблюдения прав человека;
- понимать и уметь объяснить необходимость сохранения паритета между правами и обязанностями человека в обществе;
- приводить примеры формирования правовой культуры из истории народов России.

Тема 7. Общество и религия: духовно-нравственное взаимодействие

- Знать и понимать смысл терминов «религия», «конфессия», «атеизм», «свободомыслие»;
- характеризовать основные культуuroобразующие конфессии;
- знать и уметь объяснять роль религии в истории и на современном этапе общественного развития;
- понимать и обосновывать роль религий как источника культурного развития общества.

Тема 8. Современный мир: самое важное (*практическое занятие*)

- Характеризовать основные процессы, протекающие в современном обществе, его духовно-нравственные ориентиры;
- понимать и уметь доказать важность духовно-нравственного развития человека и общества в целом для сохранения социально-экономического благополучия;
- называть и характеризовать основные источники этого процесса; уметь доказывать теоретические положения, выдвинутые ранее на примерах из истории и культуры России.

Тематический блок 2. «Человек и его отражение в культуре»

Тема 9. Духовно-нравственный облик и идеал человека

- Объяснять, как проявляется мораль и нравственность через описание личных качеств человека;
- осознавать, какие личностные качества соотносятся с теми или иными моральными и нравственными ценностями;
- понимать различия между этикой и этикетом и их взаимосвязь;
- обосновывать и доказывать ценность свободы как залога благополучия общества, уважения к правам человека, его месту и роли в общественных процессах;
- характеризовать взаимосвязь таких понятий как «свобода», «ответственность», «право» и «долг»;

— понимать важность коллективизма как ценности современной России и его приоритет перед идеологией индивидуализма;

— приводить примеры идеалов человека в историко-культурном пространстве современной России.

Тема 10. Взросление человека в культуре народов России

— Понимать различие между процессами антропогенеза и антропосоциогенеза;

— характеризовать процесс взросления человека и его основные этапы, а также потребности человека для гармоничного развития и существования на каждом из этапов;

— обосновывать важность взаимодействия человека и общества, характеризовать негативные эффекты социальной изоляции;

— знать и уметь демонстрировать своё понимание самостоятельности, её роли в развитии личности, во взаимодействии с другими людьми.

Тема 11. Религия как источник нравственности

— Характеризовать нравственный потенциал религии;

— знать и уметь излагать нравственные принципы государствообразующих конфессий России;

— знать основные требования к нравственному идеалу человека в государствообразующих религиях современной России;

— уметь обосновывать важность религиозных моральных и нравственных ценностей для современного общества.

Тема 12. Наука как источник знания о человеке

— Понимать и характеризовать смысл понятия «гуманитарное знание»;

— определять нравственный смысл гуманитарного знания, его системообразующую роль в современной культуре;

— характеризовать понятие «культура» как процесс самопознания общества, как его внутреннюю самоактуализацию;

— осознавать и доказывать взаимосвязь различных областей гуманитарного знания.

Тема 13. Этика и нравственность как категории духовной культуры

— Характеризовать многосторонность понятия «этика»;

— понимать особенности этики как науки;

— объяснять понятия «добро» и «зло» с помощью примеров в истории и культуре народов России и соотносить их с личным опытом;

— обосновывать важность и необходимость нравственности для социального благополучия общества и личности.

Тема 14. Самопознание (*практическое занятие*)

- Характеризовать понятия «самопознание», «автобиография», «автопортрет», «рефлексия»;
- уметь соотносить понятия «мораль», «нравственность», «ценности» с самопознанием и рефлексией на доступном для обучающихся уровне;
- доказывать и обосновывать свои нравственные убеждения.

Тематический блок 3. «Человек как член общества»

Тема 15. Труд делает человека человеком

- Характеризовать важность труда и его роль в современном обществе;
- соотносить понятия «добросовестный труд» и «экономическое благополучие»;
- объяснять понятия «безделье», «лень», «тунеядство»; понимать важность и уметь обосновать необходимость их преодоления для самого себя;
- оценивать общественные процессы в области общественной оценки труда;
- осознавать и демонстрировать значимость трудолюбия, трудовых подвигов, социальной ответственности за свой труд;
- объяснять важность труда и его экономической стоимости;
 - знать и объяснять понятия «безделье», «лень», «тунеядство», с одной стороны, и «трудолюбие», «подвиг труда», «ответственность», с другой стороны, а также «общественная оценка труда».

Тема 16. Подвиг: как узнать героя?

- Характеризовать понятия «подвиг», «героизм», «самопожертвование»;
- понимать отличия подвига на войне и в мирное время;
- уметь доказывать важность героических примеров для жизни общества;
- знать и называть героев современного общества и исторических личностей;
- обосновывать разграничение понятий «героизм» и «псевдогероизм» через значимость для общества и понимание последствий.

Тема 17. Люди в обществе: духовно-нравственное взаимовлияние

- Характеризовать понятие «социальные отношения»;
- понимать смысл понятия «человек как субъект социальных отношений» в приложении к его нравственному и духовному развитию;
- осознавать роль малых и больших социальных групп в нравственном состоянии личности;

- обосновывать понятия «дружба», «предательство», «честь», «коллективизм» и приводить примеры из истории, культуры и литературы;
- обосновывать важность и находить нравственные основания социальной взаимопомощи, в том числе благотворительности;
- понимать и характеризовать понятие «этика предпринимательства» в социальном аспекте.

Тема 18. Проблемы современного общества как отражение его духовно-нравственного самосознания

- Характеризовать понятие «социальные проблемы современного общества» как многостороннее явление, в том числе обусловленное несовершенством духовно-нравственных идеалов и ценностей;
- приводить примеры таких понятий как «бедность», «асоциальная семья», «сиротство»; знать и уметь обосновывать пути преодоления их последствий на доступном для понимания уровне;
- обосновывать важность понимания роли государства в преодолении этих проблем, а также необходимость помощи в преодолении этих состояний со стороны общества.

Тема 19. Духовно-нравственные ориентиры социальных отношений

- Характеризовать понятия «благотворительность», «меценатство», «милосердие», «волонтерство», «социальный проект», «гражданская и социальная ответственность», «общественные блага», «коллективизм» в их взаимосвязи;
- анализировать и выявлять общие черты традиций благотворительности, милосердия, добровольной помощи, взаимовыручки у представителей разных этносов и религий;
- уметь самостоятельно находить информацию о благотворительных, волонтерских и социальных проектах в регионе своего проживания.

Тема 20. Гуманизм как сущностная характеристика духовно-нравственной культуры народов России

- Характеризовать понятие «гуманизм» как источник духовно-нравственных ценностей российского народа;
- находить и обосновывать проявления гуманизма в историкокультурном наследии народов России;
- знать и понимать важность гуманизма для формирования высоконравственной личности, государственной политики, взаимоотношений в обществе;
- находить и объяснять гуманистические проявления в современной культуре.

Тема 21. Социальные профессии; их важность для сохранения духовно-нравственного облика общества

- Характеризовать понятия «социальные профессии», «помогающие профессии»;
- иметь представление о духовно-нравственных качествах, необходимых представителям социальных профессий;

- осознавать и обосновывать ответственность личности при выборе социальных профессий;
- приводить примеры из литературы и истории, современной жизни, подтверждающие данную точку зрения.

Тема 22. Выдающиеся благотворители в истории. Благотворительность как нравственный долг

- Характеризовать понятие «благотворительность» и его эволюцию в истории России;
- доказывать важность меценатства в современном обществе для общества в целом и для духовно-нравственного развития личности самого мецената;
- характеризовать понятие «социальный долг», обосновывать его важную роль в жизни общества;
- приводить примеры выдающихся благотворителей в истории и современной России;
- понимать смысл внеэкономической благотворительности: волонтерской деятельности, аргументированно объяснять её важность.

Тема 23. Выдающиеся учёные России. Наука как источник социального и духовного прогресса общества

- Характеризовать понятие «наука»;
- уметь аргументированно обосновывать важность науки в современном обществе, проследить её связь с научно-техническим и социальным прогрессом;
- называть имена выдающихся учёных России;
- обосновывать важность понимания истории науки, получения и обоснования научного знания;
- характеризовать и доказывать важность науки для благополучия общества, страны и государства;
- обосновывать важность морали и нравственности в науке, её роль и вклад в доказательство этих понятий.

Тема 24. Моя профессия (*практическое занятие*)

- Характеризовать понятие «профессия», предполагать характер и цель труда в определённой профессии;
- обосновывать преимущества выбранной профессии, характеризовать её вклад в общество; называть духовно-нравственные качества человека, необходимые в этом виде труда.

Тематический блок 4. «Родина и патриотизм»

Тема 25. Гражданин

- Характеризовать понятия «Родина» и «гражданство», объяснять их взаимосвязь;

— понимать духовно-нравственный характер патриотизма, ценностей гражданского самосознания;

— понимать и уметь обосновывать нравственные качества гражданина.

Тема 26. Патриотизм

— Характеризовать понятие «патриотизм»;

— приводить примеры патриотизма в истории и современном обществе;

— различать истинный и ложный патриотизм через ориентированность на ценности толерантности, уважения к другим народам, их истории и культуре;

— уметь обосновывать важность патриотизма.

Тема 27. Защита Родины: подвиг или долг?

— Характеризовать понятия «война» и «мир»;

— доказывать важность сохранения мира и согласия;

— обосновывать роль защиты Отечества, её важность для гражданина;

— понимать особенности защиты чести Отечества в спорте, науке, культуре;

— характеризовать понятия «военный подвиг», «честь», «доблесть»; обосновывать их важность, приводить примеры их проявлений.

Тема 28. Государство. Россия — наша родина

— Характеризовать понятие «государство»;

— уметь выделять и формулировать основные особенности Российского государства с опорой на исторические факты и духовно-нравственные ценности;

— характеризовать понятие «закон» как существенную часть гражданской идентичности человека;

— характеризовать понятие «гражданская идентичность», соотносить это понятие с необходимыми нравственными качествами человека.

Тема 29. Гражданская идентичность (*практическое занятие*)

— Охарактеризовать свою гражданскую идентичность, её составляющие: этническую, религиозную, гендерную идентичности;

— обосновывать важность духовно-нравственных качеств гражданина, указывать их источники.

Тема 30. Моя школа и мой класс (*практическое занятие*)

— Характеризовать понятие «добрые дела» в контексте оценки собственных действий, их нравственного характера;

— находить примеры добрых дел в реальности и уметь адаптировать их к потребностям класса.

Тема 31. Человек: какой он? (*практическое занятие*)

— Характеризовать понятие «человек» как духовно-нравственный идеал;

— приводить примеры духовно-нравственного идеала в культуре;

— формулировать свой идеал человека и нравственные качества, которые ему присущи.

Тема 32. Человек и культура (проект)

— Характеризовать грани взаимодействия человека и культуры;

— уметь описать в выбранном направлении с помощью известных примеров образ человека, создаваемый произведениями культуры;

— показать взаимосвязь человека и культуры через их взаимовлияние;

— характеризовать основные признаки понятия «человек» с опорой на исторические и культурные примеры, их осмысление и оценку, как с положительной, так и с отрицательной стороны.

ТЕМАТИЧЕСКОЕ ПЛАНИРОВАНИЕ 5 класс

№ п/п	Наименование разделов и тем программы	Количество часов			Дата изучения	Виды деятельности	Виды, формы контроля	Электронные (цифровые) образовательные ресурсы
		всего	контрольные работы	практические работы				
Тематический блок 1. «Россия — наш общий дом»								
1.1.	Зачем изучать курс «Основы духовно- нравственной культуры народов России»?	1	0	0		формировать представление об особенностях курса «Основы духовно- нравственной культуры народов России»; слушать и понимать объяснения учителя по теме	Устный опрос;	Презентация https://infourok.ru/prezentaciya-po-odnknr-dlya-vvodnogo-uroka-klass-3473279.html

					урока; вести самостоятельную работу с учебником;		
1.2.	Наш дом — Россия	1	0	0	слушать и понимать объяснения учителя по теме урока; формировать представление о необходимости и важности международного и межрелигиозного сотрудничества, взаимодействия;	Устный опрос;	Презентация, гимн https://infourok.ru/prezentaciya-po-orkse-na-temu-nash-dom-rossiya-3961938.html

1.3.	Язык и история	1	0	0	<p>формировать представления о языке как носителе духовно-нравственных смыслов культуры;</p> <p>понимать особенности коммуникативной роли языка;</p> <p>слушать и анализировать выступления одноклассников, отбирать и сравнивать учебный материал по нескольким источникам;</p>	Устный опрос;	<p>видеофильм</p> <p>https://www.youtube.com/watch?v=Kw1G7bCaCF8</p>
------	----------------	---	---	---	--	---------------	--

1.4.	Русский язык — язык общения и язык возможностей	1	0	0		формировать представление о русском языке как языке межнационального общения; слушать объяснения учителя, стараясь выделить главное; объяснять наблюдаемые в практике изучения языка явления;	Письменный контроль;	Презентация https://ppt4web.ru/russkijj-jazyk/o-russkom-jazyke.html
------	--	---	---	---	--	--	-----------------------------	--

1.5.	Истоки родной культуры	1	0	0		формировать представление о том, что такое культура, об	Устный опрос;	Презентация https://ppt-online.org/49394 http://www.myshared.ru/slide/1340820/
------	---------------------------	---	---	---	--	--	------------------	---

					<p>общих чертах в культуре разных народов;</p> <p>слушать и понимать объяснения учителя по теме урока;</p> <p>выполнять задания на понимание и разграничение понятий по теме;</p>		
1.6.	Материальная культура	1	0	0	<p>формировать представление о традиционных укладах жизни разных народов;</p> <p>слушать и анализировать</p>	<p>Самооценка с использованием «Оценочного листа»;</p>	<p>Презентация https://thepresentation.ru/kulturologiya/istoriya-materialnoy-kultury-rossiyskogo-goroda</p>

					<p>выступления одноклассников; работать с учебником, анализировать проблемные ситуации;</p>		
1.7.	Духовная культура	1	0	0	<p>формировать представление о духовной культуре разных народов; понимать взаимосвязь между проявлениями материальной и духовной культуры; выполнять задания</p>	<p>Самооценк а с использова нием «Оценочно го листа»;</p>	<p>Видеофильм https://www.youtube.com/watch?v=aa5d7ZnMVcA</p>

					на понимание и разграничение понятий по теме; учиться работать с текстом и зри тельным рядом учебника;		
1.8.	Культура и религия	1	0	0	формировать представление о понятии «религия», понимать и уметь объяснять, в чём заключается связь культуры и религии; слушать объяснения учителя, работать	Тестирован ие;	Видеофильм https://www.youtube.com/watch?v=TMOQL5Xv9c4 Презентация https://infourok.ru/prezentaciya-po-odnknr-kultura-i-religiya-5-klass-5130068.html

					с научно-популярной литературой по теме;		
1.9.	Культура и образование	1	0	0	<p>понимать смысл понятия</p> <p>«образование»,</p> <p>уметь объяснять важность и необходимость образования для общества;</p> <p>слушать объяснения учителя, отбирать и сравнивать учебные материалы по</p>	Устный опрос;	<p>Презентация</p> <p>https://www.google.com/search?q=%D0%B0%D1%83%D0%B4%D0%B8%D0%BE%D0%BA%D0%BD%D0%B8%D0%B3%D0%B0+%D0%BD%D0%B0+%D1%82%D0%B5%D0%BC%D1%83+%D0%BA%D1%83%D0%BB%D1%8C%D1%82%D1%83%D1%80%D0%B0+%D0%B8+%D0%</p>

						теме;		
.10.	Многообразие культур России(<i>практическое занятие</i>)	0	1	1		отбирать материал по нескольким источникам, готовить доклады, работать с научно-популярной литературой; слушать выступления одноклассников;	Практическая работа;	Презентация https://infourok.ru/prezentaciya-po-obschestvoznaniyu-na-temu-mnogoobrazie-kultur-2103110.html
Тематический блок 2. «Семья и духовно-нравственные ценности»								
2.1.	Семья — хранитель духовных	1	0	0		понимать, что такое семья, формировать	Тестирование;	Презентация https://infourok.ru/prezentaciya-po-odnknr-semya-hranitel-duhovnih-cennostey-3736057.html

	ценностей				представление о взаимосвязях между типом культуры и особенностями семейного уклада у разных народов; понимать значение термина «поколение»; слушать объяснения учителя, решать проблемные задачи;		
2.2.	Родина начинается с семьи	1	0	0	понимать и объяснять, как и почему история каждой семьи	Устный опрос;	Презентация https://pptcloud.ru/fizkultura/rodina-nachinaetsya-s-semi https://www.youtube.com/watch?v=shXXEm3Ud2E

					тесно связана с историей страны, народа; слушать объяснения учителя, разграничивать понятия по теме, систематизировать учебный материал;	
2.3.	Традиции семейного воспитания в России	1	0	0	понимать и объяснять, что такое традиция, уметь рассказывать о традициях своей семьи, семейных традициях своего народа и других	Тестирование; Видеофильм https://www.youtube.com/watch?v=zqCp3B6xT0k Презентация http://www.myshared.ru/slide/794392/

					<p>народов России;</p> <p>уметь объяснять и разграничивать основные понятия по теме;</p> <p>просматривать и анализировать учебные фильмы, работать с раздаточным материалом;</p>		
2.4.	<p>Образ семьи в культуре народов России</p>	1	0	0	<p>знать основные фольклорные сюжеты о семье, семейных ценностях;</p> <p>знать и понимать морально-нравственное значение семьи;</p>	<p>Письменный контроль;</p>	<p>Презентация</p> <p>https://theslide.ru/uncategorized/semeynyetsennosti-pochitaemye-v-kulture-narodov</p>

					<p>работать с научно-популярной литературой, просматривать и анализировать учебные фильмы, систематизировать учебный материал;</p>		
5.	Труд в истории семьи	2	1	0	<p>понимать, что такое «семейный труд», сознавать и характеризовать важного общего семейного труда для укрепления целостности семьи;</p> <p>слушать объяснения учителя,</p>	<p>Контрольная работа;</p>	<p>Видеофильм https://www.youtube.com/watch?v=BnVCFrUMEBw</p>

					самостоятельно работать с учебником;		
2.6.	Семья в современном мире (практическое занятие)	1	0	1	понимать, почему важно изучать и хранить историю своей семьи, передавать её следующим поколениям; готовить доклад, сообщение; создавать семейное древо; отбирать и сравнивать материал из нескольких источников;	Практичес кая работа;	Презентация https://lusana.ru/presentation/21318

Тематический блок 3. «Духовно-нравственное богатство личности»

3.1.	Личность — общество — культура	1	0	0		Устный опрос;	Презентация https://uchitelya.com/orkse/191164-presentaciya-duhovnaya-kultura-lichnosti-i-obschestva.html
------	--	---	---	---	--	---------------	--

3.2.	Духовный мир человека. Человек — творец культуры	1	0	0	<p>понимать и</p> <p>объяснять</p> <p>значение слова «человек» в контексте духовно-нравственной культуры;</p> <p>слушать объяснения учителя, работать с учебником, уметь понимать и разграничивать основные понятия по теме;</p>	<p>Самооценка с использованием «Оценочного листа»;</p>	<p>Презентация</p> <p>https://slide-share.ru/urok-2odnknr-klasschelovek-tvorec-nositel-kulturi230120211-555016</p>
3.	Личность и	1	0	0	<p>понимать и</p>	<p>Устный опрос;</p>	<p>Презентация</p>

духовно- нравственные ценности	<p>объяснять, что такое мораль и нравственность, любовь к близким; показывать на примерах важность таких ценностей как взаимопомощь, сострадание, милосердие, любовь, дружба и др.;</p> <p>разграничивать и определять основные понятия, решать текстовые задачи, работать с учебником;</p>	https://uchitelya.com/obschestvoznanie/172448-prezentaciya-nravstvennye-cennosti-rossiyskogo-naroda.html
--------------------------------------	---	---

Тематический блок 4. «Культурное единство России»

4.1.	Историческая память как духовно-нравственная ценность	1	0	0	<p>объяснять смысл термина «история», понимать важность изучения истории; понимать и объяснять, что такое историческая память, как история каждой семьи связана с историей страны; работать с учебником, выделять и определять основные понятия,</p>	Устный опрос;	Презентация http://www.myshared.ru/slide/569579/
------	---	---	---	---	--	---------------	--

					слушать и анализировать выступления одноклассников;		
4.2.	Литература как язык культуры	1	0	0	понимать особенности литературы, её отличия от других видов художественного творчества; объяснять средства выражения духовного мира человека, его морали и нравственности в произведениях	Тестирова ние;	Презентация https://uchitelya.com/literatura/2624-prezentaciya-literatura-kak-iskusstvo-slova.html

					литературы; слушать объяснения учителя, работать с художественной литературой, изучать и анализировать источники;	
4.3.	Взаимовлияние культур	1	0	0	иметь представление о значении терминов «взаимодействие культур», «культурный обмен»; понимать и объяснять важность	Устный опрос; Презентация https://infourok.ru/prezentaciya-na-temu-vzaimodeystvie-kultur-2605074.html

					сохранения культурного наследия; слушать объяснения учителя, понимать и разграничивать понятия, отбирать и сравнивать материал по нескольким источникам;		
4.4.	Духовно- нравственные ценности российского народа	1	0	0	уметь объяснять значение основных понятий, отражающих духовно- нравственные ценности;	Тестирова ние;	Презентация https://uchitelya.com/obschestvoznanie/172448-prezentaciya-nravstvennye-cennosti-rossiyskogo-naroda.html

					осознавать их и защищать в качестве базовых общегражданских ценностей российского общества; слушать объяснения учителя, работать с учебником (смысловое чтение);		
4.5.	Регионы России: культурное многообразие	1	0	0	понимать принципы федеративного устройства России, объяснять понятие «полиэтничность»; понимать	Письменн ый контроль;	Презентация https://ppt-online.org/49394

					ценность многообразия культурных укладов народов России; уметь рассказывать о культурном своеобразии своей малой родины; слушать и анализировать выступления одноклассников, работать с источниками;		
4.6.	Праздники в культуре народов России	1	0	0	понимать и объяснять, что такое «народный праздник»;	Устный опрос;	Видеофильм https://www.youtube.com/watch?v=c9qNf1-C0ho

					<p>уметь</p> <p>рассказывать о</p> <p>праздничных</p> <p>традициях разных</p> <p>народов и своей</p> <p>семьи;</p> <p>понимать и</p> <p>объяснять</p> <p>нравственный</p> <p>смысл народного</p> <p>праздника;</p> <p>работать с</p> <p>учебником,</p> <p>просматривать и</p> <p>анализировать</p> <p>учебные фильмы;</p>		
4.7.	Памятники в культуре народов России	1	0	0	<p>устанавливать</p> <p>связь между</p> <p>историей</p> <p>памятника и</p> <p>историей края;</p>	Устный опрос;	<p>Презентация</p> <p>http://www.myshared.ru/slide/578697/</p>

					<p>характеризовать памятники истории и культуры; понимать нравственный и научный смысл краеведческой работы; слушать объяснения учителя, работать с научно- популярной литературой, просматривать и анализировать учебные фильмы;</p>		
4.8.	Музыкальная культура	1	0	0	<p>понимать особенности</p>	Устный опрос;	Презентация https://infourok.ru/prezentaciya-na-temu-muzyka-narodov-rossii-5419100.html

	народов России				музыки как вида искусства; знать и называть основные темы музыкального творчества народов России, понимать, как история народа отражается в его музыке; слушать объяснения учителя, работать с научно-популярной литературой, просматривать и анализировать учебные фильмы;		
4.9.	Изобразительное	1	0	0	понимать и	Самооценка с	Презентация

искусство

народов России

объяснять

особенности

изобразительного

искусства как вида

художественного

творчества;

понимать и

обосновывать

важность

искусства как

формы трансляции

культурных

ценностей;

знать и называть

основные темы

искусства народов

России;

слушать

объяснения

учителя, работать

с научно-

использова
нием

«Оценочно
го

листа»;

<https://ppt-online.org/991403>

					популярной литературой, просматривать и анализировать учебные фильмы;		
4.1 0.	Фольклор и литература народов России	2	1	0	понимать, что такое национальная литература; объяснять и показывать на примерах, как произведения фольклора отражают историю народа, его духовно-нравственные ценности;	Контрольная работа;	Презентация https://pptcloud.ru/literatura/chto-takoe-narodnaya-kultura-i-folklor-nuzhny-li-oni-sovremennomu-cheloveku

					отбирать и сравнивать материал из нескольких источников, решать текстовые задачи, слушать и анализировать выступления одноклассников;		
4.1 1.	Бытовые традиции народов России: пища, одежда, дом (<i>практическое занятие</i>)	1	0	1	отбирать и сравнивать учебный материал по нескольким источникам, решать текстовые задачи, слушать и анализировать выступления одноклассников,	Практичес кая работа;	Презентация https://infourok.ru/prezentaciya-tradicii-russkogo-naroda-5210809.html

						работать с научно-популярной литературой;		
4.1 2.	Культурная карта России <i>(практическое занятие)</i>	1	0	1		отбирать и сравнивать несколько источников, решать текстовые задачи, слушать и анализировать выступления одноклассников, работать с научно-популярной литературой;	Практическая работа;	Презентации https://infourok.ru/prezentaciya-k-rabote-na-konkurs-prezentaciy-turisticheskaya-karta-rossii-russia-tasty-tourism-1573713.html
4.1 3.	Единство страны — залог	1	0	0		понимать и объяснять	Письменный контроль;	Презентация https://infourok.ru/prezentaciya-k-proektu-v-druzhbe-narodov-edinstvo-rossii-4377508.html

будущего России					<p>значение общих элементов и черт в культуре разных народов России для обоснования её культурного, экономического единства;</p> <p>слушать объяснения учителя, систематизировать учебный материал;</p>		
ОБЩЕЕ КОЛИЧЕСТВО ЧАСОВ ПО ПРОГРАММЕ	34	2	4				

№ п/п	Наименование разделов и тем программы	Количество часов			Дата изучения	Виды деятельности	Виды, формы контроля	Электронные (цифровые) образовательные ресурсы
		всего	контроль ные работы	практические работы				
Тематический блок 1. «Культура как социальность»								
1.1.	Мир культуры: его структура	1	0	0		<p>понимать специфику социальных явлений, их отличия от мира природы;</p> <p>уметь объяснять взаимосвязь материальной культуры с духовно-нравственным состоянием общества;</p> <p>слушать объяснения учителя, работать с учебником, анализировать проблемные ситуации;</p>	Устный опрос;	<p>Презентация</p> <p>https://infourok.ru/prezentaciya-na-temu-struktura-i-funkcii-kulturi-2605364.html</p>

1.2.	Культура России: многообразие регионов	1	0	0	<p>понимать и объяснять важность сохранения</p> <p>исторической памяти разных народов,</p> <p>культурных традиций разных регионов России;</p> <p>характеризовать духовную культуру народов</p> <p>России как общее достояние нашей Родины;</p> <p>работать с картой регионов, разграничивать</p> <p>понятия по теме, слушать объяснения учителя;</p>	Устный опрос;	<p>Презентация</p> <p>https://infourok.ru/prezentaciya-po-orkise-na-temu-mnogoobrazie-kultur-narodov-rossii-kultura-rozhdyonnaya-religiey-tradicionnie-religii-narodov-ros-957557.html</p>
1.3.	История быта как история культуры	1	0	0	<p>понимать и объяснять взаимосвязь хозяйственной</p> <p>деятельности, быта людей с историей народа,</p> <p>климатом, географическими условиями его</p> <p>жизни;</p> <p>работать с учебником, а также научно-</p> <p>популярной литературой;</p> <p>просматривать и</p> <p>анализировать учебные фильмы;</p>	Устный опрос;	<p>Видеофильм</p> <p>https://www.youtube.com/watch?v=cgLFTitXPdw</p>

1.4.	Прогресс: технический и социальный	1	0	0		<p>понимать и объяснять, что такое труд, разделение труда, какова роль труда в истории и современном обществе;</p> <p>работать с учебником, научно-популярной литературой; решать проблемные задачи,</p> <p>анализировать и разграничивать понятий;</p>	<p>Самооценка с использован ием «Оценочного листа»;</p>	<p>Презентация</p> <p>https://infourok.ru/prezentaciya-socialniy-progress-socialnie-posledstviya-ntr-kurs-oge-klass-1184373.html</p>
1.5.	Образование в культуре народов России	1	0	0		<p>понимать и объяснять важность образования в современном мире и ценность знаний;</p> <p>понимать, что образование — важная часть процесса формирования духовно-нравственных ориентиров человека;</p> <p>слушать объяснения учителя, рефлексировать собственный опыт, разграничивать понятия;</p>	<p>Тестирование;</p>	<p>Презентация</p> <p>https://infourok.ru/prezentaciya-po-istorii-na-temu-kultura-narodov-rossii-v-xvii-v-4636119.html</p>
1.6.	Права и обязанности человека	1	0	0		<p>понимать и объяснять, в чём заключается смысл</p>	<p>Тестирование;</p>	<p>Презентация</p>

					<p>понятий «права человека», правовая культура» и</p> <p>др.;</p> <p>понимать необходимость соблюдения прав и обязанностей человека;</p> <p>слушать и анализировать выступления</p> <p>одноклассников, работать с текстом учебника и с источниками;</p>		<p>http://www.myshared.ru/slide/1295344/</p>
--	--	--	--	--	---	--	--

1.7.	Общество и религия: духовно- нравственное взаимодействие	1	0	0	<p>понимать и объяснять смысл понятий «религия», «атеизм» и др.;</p> <p>знать названия традиционных религий России,</p> <p>уметь объяснять их роль в истории и на современном этапе развития общества;</p> <p>слушать объяснения учителя, решать текстовые задачи;</p>	Устный опрос;	<p>Презентация</p> <p>https://infourok.ru/prezentaciya-po-teme-rol-religii-v-razvitii-kulturi-sostavlena-k-predmetu-odnk-v-klasse-2638211.html</p>
------	---	---	---	---	--	---------------	---

1.8.	Современный мир: самое важное (практическое занятие)	1	0	1		понимать, в чём заключаются основные духовно-нравственные ориентиры современного общества; подготовить проект (или доклад, сообщение); работать с научно-популярной литературой, разграничивать и систематизировать понятия;	Практическая работа;	Презентация https://thepresentation.ru/obshchestvoznaniye/sovremennyu-mir-1
Тематический блок 2. «Человек и его отражение в культуре»								
2.1.	Каким должен быть человек? Духовно-нравственный облик и идеал человека	1	0	0		понимать и объяснять взаимосвязь таких понятий, как «свобода», ответственность, право и долг; слушать объяснения учителя, работать с учебником, анализировать проблемные ситуации;	Устный опрос;	Презентация http://www.myshared.ru/slide/820611/ https://ppt4web.ru/mkhk/ideal-cheloveka-v-kulture-narodov-mira.html
2.2.	Взросление человека в культуре народов России	1	0	0		объяснять важность взаимодействия человека и общества, негативные эффекты социальной изоляции;	Устный опрос;	Презентация https://infourok.ru/prezentaciya-po-osnovam-duhovnoj-nravstvennosti-i-kultury-narodov-rossii-4333604.html

					<p>слушать объяснения учителя, решать проблемные задачи, анализировать информацию из нескольких источников, анализировать собственный опыт;</p>		
2.3.	Религия как источник нравственности	1	0	0	<p>понимать, какой нравственный потенциал несут традиционные религии России;</p> <p>слушать объяснения учителя, работать с учебником, просматривать учебные фильмы по теме;</p>	Письменный контроль;	Презентация http://www.myshared.ru/slide/1113501/
2.4.	Наука как источник знания о человеке и человеческом	1	0	0	<p>понимать и объяснять смысл понятия «гуманитарное знание»; осознавать, что культура помогает человеку понимать самого себя;</p> <p>слушать объяснения учителя, работать с учебником, с дополнительной научно-популярной литературой;</p>	Устный опрос;	Презентация http://www.myshared.ru/slide/888207/

2.5.	Этика и нравственность как категории духовной культуры	1	0	0		<p>объяснять понятия «добро» и «зло» с помощью примеров из истории и культуры народов России,</p> <p>соотносить эти понятия с личным опытом;</p> <p>решать проблемные задачи, работать с учебником, рефлексировать собственный опыт;</p>	Устный опрос;	<p>Презентация</p> <p>https://infourok.ru/konspekt-i-prezentaciya-k-uroku-nravstvennaya-kultura-1035822.html</p>
2.6.	Самопознание (практическое занятие)	1	0	1		<p>уметь соотносить понятия «мораль», «нравственность» с самопознанием на доступном для возраста детей уровне;</p> <p>формировать представления о самом себе;</p> <p>воспитывать навыки самопрезентации, рефлексии; слушать и анализировать доклады одноклассников;</p>	Практическая работа;	<p>Презентация</p> <p>https://thepresentation.ru/filosofiya/samopoznanie-3</p>

Тематический блок 3. «Человек как член общества»

3.1.	Труд делает человека человеком	2	1	0		осознавать важность труда объяснять его роль в современном обществе; понимать и осознавать трудолюбие как ответственность перед людьми и самим собой; слушать объяснения учителя, решать проблемные задачи, анализировать тексты учебника;	Контрольная работа;	Видеофильм https://www.youtube.com/watch?v=grziqTgovFM
3.2.	Подвиг: как узнать героя?	1	0	0		понимать и объяснять отличие подвига на войне и в мирное время; знать и называть имена героев; слушать объяснения учителя, решать проблемные задачи, анализировать тексты учебника;	Устный опрос;	Презентация https://theslide.ru/detskie-presentatsii/podvig-naroda-gordost-pokoleniy Видеофильм https://www.youtube.com/watch?v=558e3ORpAWE
3.3.	Люди в обществе: духовно-нравственное взаимодействие	1	0	0		понимать и объяснять понятия «дружба», «предательство», «честь», «коллективизм», «благотворительность»;	Устный опрос;	Презентация https://prezentacii.org/prezentacii/prezentacii-pedagogike/119405-duhovno-nravstvennoe-

					слушать объяснения учителя, решать проблемные задачи, анализировать тексты учебника;		vospitanie.html
3.4.	Проблемы современного общества как отражение его духовно- нравственного самосознания	1	0	0	понимать и объяснять понятия «бедность», «инвалидность», «сиротство»; предлагать пути преодоления проблем современного общества на доступном для понимания детей уровне; слушать объяснения учителя, решать проблемные задачи, анализировать тексты учебника;	Устный опрос;	Презентация https://infourok.ru/prezentaciya-po-teme-duhovno-nravstvennoe-vospitanie-sovremennye-problemy-4983974.html
3.5.	Духовно-нравственные ориентиры социальных отношений	1	0	0	понимать и объяснять понятия «милосердие», «взаимопомощь», «благотворительность», «волонтерство»; выявлять общие черты традиций милосердия, взаимной помощи, благотворительности у	Письменный контроль;	Презентация http://www.myshared.ru/slide/571865/

					представителей разных народов; слушать объяснения учителя, решать проблемные задачи, анализировать тексты учебника;		
3.6.	Гуманизм как сущностная характеристика духовно-нравственной культуры народов России	1	0	0	понимать и характеризовать понятие «гуманизм» как источник духовно-нравственных ценностей народов России; осознавать важность гуманизма для формирования личности, построения взаимоотношений в обществе; слушать объяснения учителя, работать с научно-популярной литературой;	Самооценка с использован ием «Оценочно го листа»;	Презентация http://www.myshared.ru/slide/851999/
3.7.	Социальные профессии; их важность для сохранения духовно-нравственного облика общества	1	0	0	понимать и объяснять, что такое социальные профессии и почему выбирать их нужно особенно ответственно; работать с научно-популярной литературой,	Тестировани е;	Презентация https://infourok.ru/prezentaciya-potemeduhovnonravstvennoe-vospitanie-na-urokah-i-vo-vneurochnoe-vremyaobobschenie-opita-3050591.html

				готовить рефераты, слушать и анализировать доклады одноклассников;		
--	--	--	--	--	--	--

3.8.	Выдающиеся благотворители в истории. Благотворительность как нравственный долг	1	0	0	<p>приводить примеры выдающихся благотворителей в истории и в современной России;</p> <p>работать с научно-популярной литературой, анализировать несколько источников, разграничивать понятия;</p>	Тестирование;	<p>Видеофильм</p> <p>https://saratov.mk.ru/articles/2016/03/23/istoriya-mecenatstva-i-blagotvoritelnosti-na-saratovskoy-</p> <p>zemle.html</p> <p>Презентация</p> <p>http://www.myshared.ru/slide/529320/</p>
3.9.	Выдающиеся учёные России. Наука как источник социального и духовного прогресса общества	1	0	0	<p>понимать и объяснять, что такое наука; приводить имена выдающихся учёных России;</p> <p>работать с научно-популярной литературой, анализировать несколько источников, разграничивать понятия;</p>	Тестирование;	<p>Видеофильм</p> <p>https://www.orenburg.kp.ru/daily/great_scientists_russia/</p> <p>Презентация</p> <p>https://slide-share.ru/velikieuchenierossii-139931</p>
3.10.	Моя профессия (практическое занятие)	1	0	1	<p>обосновывать, какие духовно-нравственные качества нужны для выбранной профессии;</p>	Практическая работа;	<p>Презентация</p> <p>https://infourok.ru/prezentaciya-na-temu-chto-takoe-</p>

					<p>работать с научно-популярной литературой,</p> <p>анализировать несколько источников,</p> <p>разграничивать понятия;</p>		<p>professiya-kakie-bivayut-professii-3228532.html</p>
<p>Тематический блок 4. «Родина и патриотизм»</p>							
4. 1.	Гражданин	1	0	0	<p>характеризовать понятия «Родина», «гражданство»; понимать духовно-нравственный смысл патриотизма;</p> <p>слушать объяснения учителя, работать с текстом учебника;</p>	Устный опрос;	<p>Презентация</p> <p>https://infourok.ru/prezentaciya-k-uroku-ya-grazhdanin-rossii-klass-2903589.html</p>
4. 2.	Патриотизм	1	0	0	<p>приводить примеры патриотизма в истории и в современном обществе;</p> <p>слушать объяснения учителя, работать с учебником, рефлексировать собственный опыт;</p>	Устный опрос;	<p>Видеофильм</p> <p>https://www.youtube.com/watch?v=Kgvio8clYJk</p> <p>Презентация</p> <p>Патриотизм</p>

4. 3.	Защита Родины: подвиг или долг?	1	0	0		характеризовать важность сохранения мира и согласия; приводить примеры военных подвигов; понимать особенности защиты чести Родины в спорте, науке, культуре; слушать объяснения учителя, работать с учебником, смотреть и анализировать учебные фильмы;	Тести рован ие; Видеофильм https://www.youtube.com/watch?v=4xrxrEWiW04
4. 4.	Государство. Россия — наша родина	2	1	0		объяснять понятие «государство»; уметь выделять и характеризовать основные особенности Российского государства с опорой на духовно- нравственные ценности; слушать объяснения учителя, работать с текстом учебника, с дополнительной	Контр ольна я работ а; Видеофильм https://www.youtube.com/watch?v=aTxmUzbUg8E

						научно-популярной литературой;		
4. Гражданская 5. идентичность <i>(практическое занятие)</i>	1	0	1			<p>обосновать важность духовно-нравственных качеств гражданина;</p> <p>работать с источниками, определять понятия,</p> <p>подготовить практическую работу;</p>	Практическая работа;	Презентации grazhdanskaya_identichnost.ppt
4. Моя школа 6. и мой класс <i>(практическое занятие)</i>	10	1		характеризовать понятие «доброе дело» в контексте оценки собственных действий, их нравственного начала;	Практическая работа;	<p>Презентация</p> <p>https://infourok.ru/prezentaciya-proekta-moy-klass-i-moya-shkola-1635669.html</p>		
				работать с источниками, определять понятия,				
				подготовить практическую работу;				

	<p>Человек: какой он? (практическое занятие)</p>	10	1	<p>сформулировать свой идеал человека, назвать качества, ему присущие; работать с источниками, определять понятия, подготовить практическую работу;</p>	<p>Практическая работа;</p>	<p>Презентация http://www.myshared.ru/slide/820743/</p>
	<p>Человек и культура (проект)</p>	10	0	<p>показать взаимосвязь человека и культур через их взаимное влияние; характеризовать образ человека высокой духовной культуры;</p>	<p>Зачет;</p>	<p>Презентация https://thepresentation.ru/uncategorized/chelovek-i-kultura-1</p>

				создаваемым в произведениях искусства;		
				работать с источниками, систематизировать понятия, подготовить проект;		
ОБЩЕЕ КОЛИЧЕСТВО ЧАСОВ ПО ПРОГРАММЕ	3	42	6			

ПОУРОЧНОЕ ПЛАНИРОВАНИЕ 5 класс

№ п/п	Тема урока	Количество часов			Дата	Виды, формы контроля
		всего	контрольные работы	практические работы		
1.	Зачем изучать курс "Основы духовно-нравственной культуры народов России"?	1	0	0		Устный опрос;

2.	Наш дом - Россия	1	0	0		Устный опрос;
3.	Язык и история.	1	0	0		Устный опрос;
4.	Русский язык - язык общения и язык возможностей	1	0	0		Письменный контроль;
5.	Истоки родной культуры	1	0	0		Устный опрос;
6.	Материальная культура	1	0	0		Самооценка с использованием «Оценочного листа»;
7.	Духовная культура	1	0	0		Самооценка с использованием «Оценочного листа»;
8.	Культура и религия	1	0	0		Тестирование;
9.	Культура и образование	1	0	0		Устный опрос;
10.	Многообразие культур России (практическое	1	0	1		Практическая работа;

	занятие)					
11.	Семья - хранитель духовных ценностей	1	0	0		Тестирование;
12.	Родина начинается с семьи	1	0	0		Устный опрос;
13.	Традиции семейного воспитания в России	1	0	0		Тестирование;
14.	Образ семьи в культуре народов	1	0	0		Письменный контроль;
15.	Контрольная работа за 1 полугодие	1	1	0		Контрольная работа;
16.	Труд в истории семьи	1	0	0		Устный опрос;
17.	Семья в современном мире (практическое занятие)	1	0	1		Практическая работа;
18.	Личность - общество - культура	1	0	0		Устный опрос;

19.	Духовный мир человека. Человек - творец культуры	1	0	0		Самооценка с использованием «Оценочного листа»;
20.	Личность и духовно - нравственные ценности	1	0	0		Устный опрос;
21.	Историческая память как духовно - нравственная ценность	1	0	0		Устный опрос;
22.	Литература как язык культуры	1	0	0		Тестирование;
23.	Взаимовлияние культур	1	0	0		Устный опрос;
24.	Духовно - нравственные ценности русского народа	1	0	0		Тестирование;
25.	Регионы России: культурное многообразие	1	0	0		Письменный контроль;

26.	Праздники в культуре народов России	1	0	0		Устный опрос;
27.	Памятники в культуре народов России	1	0	0		Устный опрос;
28.	Музыкальная культура народов России	1	0	0		Устный опрос;
29.	Изобразительное искусство народов России	1	0	0		Самооценка с использованием «Оценочного листа»;
30.	Фольклор и литература народов России	1	0	0		Устный опрос;
31.	Промежуточная аттестация. Итоговая контрольная работа	1	1	0		Контрольная работа;
32.	Бытовые традиции народов России: пища, одежда, дом (практическое занятие)	1	0	1		Практическая работа;

33.	Культурная карта России (практическое занятие)	1	0	1		Практическая работа;
34.	Единство страны - залог будущего России	1	0	0		Письменный контроль;
ОБЩЕЕ КОЛИЧЕСТВО ЧАСОВ ПО ПРОГРАММЕ		34	2	4		

ПОУРОЧНОЕ ПЛАНИРОВАНИЕ 6 класс

№ п/ п	Тема урока	Количество часов			Дата	Виды, формы контроля
		всего	контрольные работы	практически е работы		
1.	Мир культуры: его структура	1	0	0		Устный опрос;
2.	Культура России: многообразие регионов	1	0	0		Устный опрос;
3.	История быта как история культуры	1	0	0		Устный опрос;
4.	Прогресс: технический и социальный	1	0	0		Самооценка с использованием «Оценочного листа»;
5.	Образование в культуре народов России	1	0	0		Тестирование;
6.	Права и обязанности человека	1	0	0		Тестирование;

7.	Общество и религия : духовно - нравственное взаимодействие	1	0	0		Устный опрос;
8.	Современный мир: самое важное (практическое занятие)	1	0	1		Практическая работа;
9.	Каким должен быть человек? Духовно - нравственный облик и идеал человека	1	0	0		Устный опрос;
10.	Взросление человека в культуре народов России	1	0	0		Устный опрос;
11.	Религия как источник нравственности	1	0	0		Письменный контроль;
12.	Наука как источник знания о человеке и человеческом	1	0	0		Устный опрос;
13.	Этика и нравственность	1	0	0		Устный опрос;

	как категории духовной культуры					
14.	Самопознание (практическая работа)	1	0	1		Практическая работа;
15.	Труд делает человека человеком	1	0	0		Устный опрос;
16.	Контрольная работа за 1 полугодие	1	1	0		Контрольная работа;
17.	Подвиг: как узнать героя?	1	0	0		Устный опрос;
18.	Люди в обществе: духовно - нравственное взаимодействие	1	0	0		Устный опрос;
19.	Проблемы современного общества как отражение его духовно - нравственного самосознания	1	0	0		Устный опрос;
20.	Духовно - нравственные	1	0	0		Письменный

	ориентиры социальных отношений					контроль;
21.	Гуманизм как сущностная характеристика духовно - нравственной культуры народов России	1	0	0		Самооценка с использованием «Оценочного листа»;
22.	Социальные профессии; их важность для сохранения духовно - нравственного облика общества	1	0	0		Тестирование;
23.	Выдающиеся благотворители в истории. Благотворительность как нравственный долг	1	0	0		Тестирование;
24.	Выдающиеся учёные России. Наука как источник социального и духовного прогресса общества	1	0	0		Тестирование;

25.	Моя профессия (практическое занятие)	1	0	1		Практическая работа;
26.	Гражданин	1	0	0		Устный опрос;
27.	Патриотизм	1	0	0		Устный опрос;
28.	Защита Родины: подвиг или долг?	1	0	0		Тестирование;
29.	Государство. Россия - наша родина	1	0	0		Устный опрос;
30.	Промежуточная аттестация. Итоговая контрольная работа	1	1	0		Контрольная работа;
31.	Гражданская идентичность (практическое занятие)	1	0	1		Практическая работа;
32.	Моя школа и мой класс (практическое занятие)	1	0	1		Практическая работа;
33.	Человек: какой он?	1	0	1		Практическая

	(практическое занятие)					работа;
34.	Человек и культура (проект)	1	0	0		Зачет;
ОБЩЕЕ КОЛИЧЕСТВО ЧАСОВ ПО ПРОГРАММЕ		34	2	6		

2.1.10. История

ПОЯСНИТЕЛЬНАЯ ЗАПИСКА

ОБЩАЯ ХАРАКТЕРИСТИКА УЧЕБНОГО ПРЕДМЕТА «ИСТОРИЯ»

Место предмета «История» в системе школьного образования определяется его познавательным и мировоззренческим значением, воспитательным потенциалом, вкладом в становление личности молодого человека. История представляет собирательную картину жизни людей во времени, их социального, созидательного, нравственного опыта. Она служит важным ресурсом самоидентификации личности в окружающем социуме, культурной среде от уровня семьи до уровня своей страны и мира в целом. История дает возможность познания и понимания человека и общества в связи прошлого, настоящего и будущего.

ЦЕЛИ ИЗУЧЕНИЯ УЧЕБНОГО ПРЕДМЕТА «ИСТОРИЯ»

Целью школьного исторического образования является формирование и развитие личности школьника, способного к самоидентификации и определению своих ценностных ориентиров на основе осмысления и освоения исторического опыта своей страны и человечества в целом, активно и творчески применяющего исторические знания и предметные умения в учебной и социальной практике. Данная цель предполагает формирование у обучающихся целостной картины российской и мировой истории, понимание места и роли современной России в мире, важности вклада каждого ее народа, его культуры в общую историю страны и мировую историю, формирование личностной позиции по отношению к прошлому и настоящему Отечества.

Задачи изучения истории на всех уровнях общего образования определяются Федеральными государственными образовательными стандартами (в соответствии с ФЭ-273 «Об образовании»), ФООП ООО.

В основной школе ключевыми задачами являются:

- формирование у молодого поколения ориентиров для гражданской, этнонациональной, социальной, культурной самоидентификации в обществе на основе осмысления истории и культуры своего народа, своего края, основ культурного наследия народов России и человечества; формирование целостного представления о развитии человеческого общества, при особом внимании к месту и роли России во всемирно-историческом процессе;
- воспитание учащихся в духе патриотизма, уважения к своему Отечеству – многонациональному Российскому государству, в соответствии с идеями

взаимопонимания, согласия и мира между людьми и народами, в духе демократических ценностей современного общества;

- развитие способностей учащихся анализировать содержащуюся в различных источниках информацию о событиях и явлениях прошлого и настоящего, рассматривать события в соответствии с принципом историзма, в их динамике, взаимосвязи и взаимообусловленности;
- формирование у школьников умений применять исторические знания в учебной и внешкольной деятельности, в современном поликультурном, полиэтничном и многоконфессиональном обществе (Концепция преподавания учебного курса «История России» в образовательных организациях Российской Федерации, реализующих основные общеобразовательные программы // Преподавание истории и обществознания в школе. – 2020. – № 8. – С. 7–8).

МЕСТО УЧЕБНОГО ПРЕДМЕТА «ИСТОРИЯ» В УЧЕБНОМ ПЛАНЕ

На изучение предмета «История» в 5-8 классах отводится по 68 часов (2 часа в неделю), в 9 классе 85 часов (из них 17 часов составляет модуль «Введение в новейшую историю России»).

СОДЕРЖАНИЕ УЧЕБНОГО ПРЕДМЕТА 5 КЛАСС

ИСТОРИЯ ДРЕВНЕГО МИРА

Введение

Что изучает история. Источники исторических знаний. Специальные (вспомогательные) исторические дисциплины. Историческая хронология (счет лет «до н. э.» и «н. э.»). Историческая карта.

ПЕРВОБЫТНОСТЬ

Происхождение, расселение и эволюция древнейшего человека. Условия жизни и занятия первобытных людей. Овладение огнем. Появление человека разумного. Охота и собирательство. Присваивающее хозяйство. Род и родовые отношения.

Древнейшие земледельцы и скотоводы: трудовая деятельность, изобретения. Появление ремесел. Производящее хозяйство. Развитие обмена и торговли. Переход от родовой к соседской общине. Появление знати. Представления об окружающем мире, верования первобытных людей. Искусство первобытных людей.

Разложение первобытнообщинных отношений. На пороге цивилизации.

ДРЕВНИЙ МИР

Понятие и хронологические рамки истории Древнего мира. Карта Древнего мира.

Древний Восток

Понятие «Древний Восток». Карта Древневосточного мира.

Древний Египет

Природа Египта. Условия жизни и занятия древних египтян. Возникновение государственной власти. Объединение Египта. Управление государством (фараон, вельможи, чиновники). Положение и повинности населения. Развитие земледелия, скотоводства, ремесел. Рабы.

Отношения Египта с соседними народами. Египетское войско. Завоевательные походы фараонов; Тутмос III. Могущество Египта при Рамсесе II.

Религиозные верования египтян. Боги Древнего Египта. Храмы и жрецы. Пирамиды и гробницы. Фараон-реформатор Эхнатон. Познания древних египтян (астрономия, математика, медицина). Письменность (иероглифы, папирус). Открытие Ж. Ф. Шампольона. Искусство Древнего Египта (архитектура, рельефы, фрески).

Древние цивилизации Месопотамии

Природные условия Месопотамии (Междуречья). Занятия населения. Древнейшие города-государства. Создание единого государства. Письменность. Мифы и сказания.

Древний Вавилон. Царь Хаммурапи и его законы.

Ассирия. Завоевания ассирийцев. Создание сильной державы. Культурные сокровища Ниневии. Гибель империи.

Усиление Нововавилонского царства. Легендарные памятники города Вавилона.

Восточное Средиземноморье в древности

Природные условия, их влияние на занятия жителей. Финикия: развитие ремесел, караванной и морской торговли. Города-государства. Финикийская колонизация. Финикийский алфавит. Палестина и ее население. Возникновение Израильского государства. Царь Соломон. Религиозные верования. Ветхозаветные предания.

Персидская держава

Завоевания персов. Государство Ахеменидов. Великие цари: Кир II Великий, Дарий I. Расширение территории державы. Государственное устройство. Центр и сатрапии, управление империей. Религия персов.

Древняя Индия

Природные условия Древней Индии. Занятия населения. Древнейшие города-государства. Приход ариев в Северную Индию. Держава Маурьев. Государство Гуптов. Общественное устройство, варны. Религиозные верования древних индийцев. Легенды и сказания. Возникновение и распространение буддизма. Культурное наследие Древней Индии (эпос и литература, художественная культура, научное познание).

Древний Китай

Природные условия Древнего Китая. Хозяйственная деятельность и условия жизни населения. Древнейшие царства. Создание объединенной империи. Цинь Шихуанди. Возведение Великой Китайской стены. Правление династии Хань. Жизнь в империи: правители и подданные, положение различных групп населения. Развитие ремесел и торговли. Великий шелковый путь. Религиозно-философские учения. Конфуций. Научные знания и изобретения древних китайцев. Храмы.

Древняя Греция. Эллинизм

Древнейшая Греция

Природные условия Древней Греции. Занятия населения. Древнейшие государства на Крите. Расцвет и гибель Минойской цивилизации. Государства Ахейской Греции (Микены, Тиринф). Троянская война. Вторжение дорийских племен. Поэмы Гомера «Илиада», «Одиссея».

Греческие полисы

Подъем хозяйственной жизни после «темных веков». Развитие земледелия и ремесла. Становление полисов, их политическое устройство. Аристократия и демос. Великая греческая колонизация. Метрополии и колонии.

Афины: утверждение демократии. Законы Солона. Реформы Клисфена, их значение. Спарта: основные группы населения, политическое устройство. Организация военного дела. Спартанское воспитание.

Греко-персидские войны. Причины войн. Походы персов на Грецию. Битва при Марафоне, ее значение. Усиление афинского могущества; Фемистокл. Битва при Фермопилах. Захват персами Аттики. Победы греков в Саламинском сражении, при Платеях и Микале. Итоги греко-персидских войн.

Возвышение Афинского государства. Афины при Перикле. Хозяйственная жизнь. Развитие рабовладения. Пелопоннесская война: причины, участники, итоги. Упадок Эллады.

Культура Древней Греции

Религия древних греков; пантеон богов. Храмы и жрецы. Развитие наук. Греческая философия. Школа и образование. Литература. Греческое искусство: архитектура, скульптура. Повседневная жизнь и быт древних греков. Досуг (театр, спортивные состязания). Общегреческие игры в Олимпии.

Македонские завоевания. Эллинизм

Возвышение Македонии. Политика Филиппа II. Главенство Македонии над греческими полисами. Коринфский союз. Александр Македонский и его завоевания на Востоке. Распад державы Александра Македонского. Эллинистические государства Востока. Культура эллинистического мира. Александрия Египетская.

Древний Рим

Возникновение Римского государства

Природа и население Апеннинского полуострова в древности. Этруссские города-государства. Наследие этрусков. Легенды об основании Рима. Рим эпохи царей. Республика римских граждан. Патриции и плебеи. Управление и законы. Римское войско. Верования древних римлян. Боги. Жрецы. Завоевание Римом Италии.

Римские завоевания в Средиземноморье

Войны Рима с Карфагеном. Ганнибал; битва при Каннах. Поражение Карфагена. Установление господства Рима в Средиземноморье. Римские провинции.

Поздняя Римская республика. Гражданские войны

Подъем сельского хозяйства. Латифундии. Рабство. Борьба за аграрную реформу. Деятельность братьев Гракхов: проекты реформ, мероприятия, итоги. Гражданская война и установление диктатуры Суллы. Восстание Спартака. Участие армии в гражданских войнах. Первый триумvirат. Гай Юлий Цезарь: путь к власти, диктатура. Борьба между наследниками Цезаря. Победа Октавиана.

Расцвет и падение Римской империи

Установление императорской власти. Октавиан Август. Императоры Рима: завоеватели и правители. Римская империя: территория, управление. Римское гражданство. Повседневная жизнь в столице и провинциях. Возникновение и распространение христианства. Император Константин I, перенос столицы в Константинополь. Разделение Римской империи на Западную и Восточную части.

Начало Великого переселения народов. Рим и варвары. Падение Западной Римской империи.

Культура Древнего Рима

Римская литература, золотой век поэзии. Ораторское искусство; Цицерон. Развитие наук. Римские историки. Искусство Древнего Рима: архитектура, скульптура. Пантеон.

Обобщение

Историческое и культурное наследие цивилизаций Древнего мира.

6 КЛАСС

ВСЕОБЩАЯ ИСТОРИЯ. ИСТОРИЯ СРЕДНИХ ВЕКОВ

Введение

Средние века: понятие, хронологические рамки и периодизация Средневековья.

Народы Европы в раннее Средневековье

Падение Западной Римской империи и образование варварских королевств. Завоевание франками Галлии. Хлодвиг. Усиление королевской власти. Салическая правда. Принятие франками христианства.

Франкское государство в VIII–IX вв. Усиление власти майордомов. Карл Мартелл и его военная реформа. Завоевания Карла Великого. Управление империей. «Каролингское возрождение». Верденский раздел, его причины и значение.

Образование государств во Франции, Германии, Италии. Священная Римская империя. Британия и Ирландия в раннее Средневековье. Норманны: общественный строй, завоевания. Ранние славянские государства. Возникновение Венгерского королевства. Христианизация Европы. Светские правители и папы.

Византийская империя в VI–XI вв.

Территория, население империи ромеев. Византийские императоры; Юстиниан. Кодификация законов. Внешняя политика Византии. Византия и славяне. Власть

императора и церковь. Церковные соборы. Культура Византии. Образование и книжное дело. Художественная культура (архитектура, мозаика, фреска, иконопись).

Арабы в VI–XI вв.

Природные условия Аравийского полуострова. Основные занятия арабов. Традиционные верования. Пророк Мухаммад и возникновение ислама. Хиджра. Победа новой веры. Коран. Завоевания арабов. Арабский халифат, его расцвет и распад. Культура исламского мира. Образование и наука. Роль арабского языка. Расцвет литературы и искусства. Архитектура.

Средневековое европейское общество

Аграрное производство. Натуральное хозяйство. Феодалное землевладение. Знать и рыцарство: социальный статус, образ жизни. Замок сеньора. Куртуазная культура. Крестьянство: зависимость от сеньора, повинности, условия жизни. Крестьянская община.

Города – центры ремесла, торговли, культуры. Население городов. Цехи и гильдии. Городское управление. Борьба городов за самоуправление. Средневековые города-республики. Развитие торговли. Ярмарки. Торговые пути в Средиземноморье и на Балтике. Ганза. Облик средневековых городов. Образ жизни и быт горожан.

Церковь и духовенство. Разделение христианства на католицизм и православие. Борьба пап за независимость церкви от светской власти. Крестовые походы: цели, участники, итоги. Духовно-рыцарские ордены. Ереси: причины возникновения и распространения. Преследование еретиков.

Государства Европы в XII–XV вв.

Усиление королевской власти в странах Западной Европы. Сословно-представительная монархия. Образование централизованных государств в Англии, Франции. Столетняя война; Ж. Д'Арк. Священная Римская империя в XII–XV вв. Польско-литовское государство в XIV–XV вв. Реконкиста и образование централизованных государств на Пиренейском полуострове. Итальянские государства в XII–XV вв. Развитие экономики в европейских странах в период зрелого Средневековья. Обострение социальных противоречий в XIV в. (Жакерия, восстание Уота Тайлера). Гуситское движение в Чехии.

Византийская империя и славянские государства в XII–XV вв. Экспансия турок-османов. Османские завоевания на Балканах. Падение Константинополя.

Культура средневековой Европы

Представления средневекового человека о мире. Место религии в жизни человека и общества. Образование: школы и университеты. Сословный характер культуры. Средневековый эпос. Рыцарская литература. Городской и крестьянский фольклор. Романский и готический стили в художественной культуре. Развитие знаний о природе и человеке. Гуманизм. Раннее Возрождение: художники и их творения. Изобретение европейского книгопечатания; И. Гутенберг.

Страны Востока в Средние века

Османская империя: завоевания турок-османов (Балканы, падение Византии), управление империей, положение покоренных народов. Монгольская держава: общественный строй монгольских племен, завоевания Чингисхана и его потомков, управление подчиненными территориями. Китай: империи, правители и подданные, борьба против завоевателей. Япония в Средние века: образование государства, власть императоров и управление сегунов. Индия: раздробленность индийских княжеств, вторжение мусульман, Делийский султанат.

Культура народов Востока. Литература. Архитектура. Традиционные искусства и ремесла.

Государства доколумбовой Америки в Средние века

Цивилизации майя, ацтеков и инков: общественный строй, религиозные верования, культура. Появление европейских завоевателей.

Обобщение

ИСТОРИЯ РОССИИ. ОТ РУСИ К РОССИЙСКОМУ ГОСУДАРСТВУ

Введение

Роль и место России в мировой истории. Проблемы периодизации российской истории. Источники по истории России.

Народы и государства на территории нашей страны в древности. Восточная Европа в середине I тыс. н. э.

Заселение территории нашей страны человеком. Палеолитическое искусство. Петроглифы Беломорья и Онежского озера. Особенности перехода от присваивающего хозяйства к производящему. Ареалы древнейшего земледелия и скотоводства. Появление металлических орудий и их влияние на первобытное общество. Центры древнейшей металлургии. Кочевые общества евразийских степей в эпоху бронзы и раннем железном веке. Степь и ее роль в распространении культурных взаимовлияний. Появление первого в мире колесного транспорта.

Народы, проживавшие на этой территории до середины I тыс. до н. э. Скифы и скифская культура. Античные города-государства Северного Причерноморья. Боспорское царство. Пантикапей. Античный Херсонес. Скифское царство в Крыму. Дербент.

Великое переселение народов. Миграция готов. Нашествие гуннов. Вопрос о славянской прародине и происхождении славян. Расселение славян, их разделение на три ветви – восточных, западных и южных. Славянские общности Восточной Европы. Их соседи – балты и финно-угры. Хозяйство восточных славян, их общественный строй и политическая организация. Возникновение княжеской власти. Традиционные верования.

Страны и народы Восточной Европы, Сибири и Дальнего Востока. Тюркский каганат. Хазарский каганат. Волжская Булгария.

Русь в IX – начале XII в.

Образование государства Русь. Исторические условия складывания русской государственности: природно-климатический фактор и политические процессы в Европе в конце I тыс. н. э. Формирование новой политической и этнической карты континента.

Первые известия о Руси. Проблема образования государства Русь. Скандинавы на Руси. Начало династии Рюриковичей.

Формирование территории государства Русь. Дань и полюдье. Первые русские князья. Отношения с Византийской империей, странами Центральной, Западной и Северной Европы, кочевниками европейских степей. Русь в международной торговле. Путь «из варяг в греки». Волжский торговый путь. Языческий пантеон.

Принятие христианства и его значение. Византийское наследие на Руси.

Русь в конце X – начале XII в. Территория и население государства Русь/Русская земля. Крупнейшие города Руси. Новгород как центр освоения Севера Восточной Европы, колонизация Русской равнины. Территориально-политическая структура Руси, волости. Органы власти: князь, посадник, тысяцкий, вече. Внутриполитическое развитие. Борьба за власть между сыновьями Владимира Святого. Ярослав Мудрый. Русь при Ярославичах. Владимир Мономах. Русская церковь.

Общественный строй Руси: дискуссии в исторической науке. Князья, дружина. Духовенство. Городское население. Купцы. Категории рядового и зависимого населения. Древнерусское право: Русская Правда, церковные уставы.

Русь в социально-политическом контексте Евразии. Внешняя политика и международные связи: отношения с Византией, печенегами, половцами (Дешт-и-Кипчак), странами Центральной, Западной и Северной Европы. Херсонес в культурных контактах Руси и Византии.

Культурное пространство. Русь в общеевропейском культурном контексте. Картина мира средневекового человека. Повседневная жизнь, сельский и городской быт. Положение женщины. Дети и их воспитание. Календарь и хронология.

Культура Руси. Формирование единого культурного пространства. Кирилло-мефодиевская традиция на Руси. Письменность. Распространение грамотности, берестяные грамоты. «Новгородская псалтирь». «Остромирово Евангелие». Появление древнерусской литературы. «Слово о Законе и Благодати». Произведения летописного жанра. «Повесть временных лет». Первые русские жития. Произведения Владимира Мономаха. Иконопись. Искусство книги. Архитектура. Начало храмового строительства: Десятинная церковь, София Киевская, София Новгородская. Материальная культура. Ремесло. Военное дело и оружие.

Русь в середине XII – начале XIII в.

Формирование системы земель – самостоятельных государств. Важнейшие земли, управляемые ветвями княжеского рода Рюриковичей: Черниговская, Смоленская, Галицкая, Волынская, Суздальская. Земли, имевшие особый статус: Киевская и Новгородская. Эволюция общественного строя и права; внешняя политика русских земель.

Формирование региональных центров культуры: летописание и памятники литературы: Киево-Печерский патерик, моление Даниила Заточника, «Слово о полку Игореве». Белокаменные храмы Северо-Восточной Руси: Успенский собор во Владимире, церковь Покрова на Нерли, Георгиевский собор Юрьева-Польского.

Русские земли и их соседи в середине XIII – XIV в.

Возникновение Монгольской империи. Завоевания Чингисхана и его потомков. Походы Батые на Восточную Европу. Возникновение Золотой Орды. Судьбы русских земель после монгольского нашествия. Система зависимости русских земель от ордынских ханов (так называемое ордынское иго).

Южные и западные русские земли. Возникновение Литовского государства и включение в его состав части русских земель. Северо-западные земли: Новгородская и Псковская. Политический строй Новгорода и Пскова. Роль вече и князя. Новгород и немецкая Ганза.

Ордена крестоносцев и борьба с их экспансией на западных границах Руси. Александр Невский. Взаимоотношения с Ордой. Княжества Северо-Восточной Руси. Борьба за великое княжение Владимирское. Противостояние Твери и Москвы. Усиление Московского княжества. Дмитрий Донской. Куликовская битва. Закрепление первенствующего положения московских князей.

Перенос митрополичьей кафедры в Москву. Роль Православной церкви в ордынский период русской истории. Святитель Алексей Московский и преподобный Сергий Радонежский.

Народы и государства степной зоны Восточной Европы и Сибири в XIII–XV вв. Золотая орда: государственный строй, население, экономика, культура. Города и кочевые степи. Принятие ислама. Ослабление государства во второй половине XIV в., нашествие Тимура.

Распад Золотой Орды, образование татарских ханств. Казанское ханство. Сибирское ханство. Астраханское ханство. Ногайская Орда. Крымское ханство. Касимовское ханство. Народы Северного Кавказа. Итальянские фактории Причерноморья (Каффа, Тана, Солдайя и др.) и их роль в системе торговых и политических связей Руси с Западом и Востоком.

Культурное пространство. Изменения в представлениях о картине мира в Евразии в связи с завершением монгольских завоеваний. Культурное взаимодействие цивилизаций. Межкультурные связи и коммуникации (взаимодействие и взаимовлияние русской культуры и культур народов Евразии). Летописание. Литературные памятники Куликовского цикла. Жития. Епифаний Премудрый. Архитектура. Каменные соборы Кремля. Изобразительное искусство. Феофан Грек. Андрей Рублев.

Формирование единого Русского государства в XV в.

Борьба за русские земли между Литовским и Московским государствами. Объединение русских земель вокруг Москвы. Междоусобная война в Московском княжестве второй четверти XV в. Василий Темный. Новгород и Псков в XV в.:

политический строй, отношения с Москвой, Ливонским орденом, Ганзой, Великим княжеством Литовским. Падение Византии и рост церковно-политической роли Москвы в православном мире. Теория «Москва – третий Рим». Иван III. Присоединение Новгорода и Твери. Ликвидация зависимости от Орды. Расширение международных связей Московского государства. Принятие общерусского Судебника. Формирование аппарата управления единого государства. Перемены в устройстве двора великого князя: новая государственная символика; царский титул и регалии; дворцовое и церковное строительство. Московский Кремль.

Культурное пространство. Изменения восприятия мира. Сакрализация великокняжеской власти. Флорентийская уния. Установление автокефалии Русской церкви. Внутрицерковная борьба (иосифляне и нестяжатели). Ереси. Геннадиевская Библия. Развитие культуры единого Русского государства. Летописание: общерусское и региональное. Житийная литература. «Хождение за три моря» Афанасия Никитина. Архитектура. Русская икона как феномен мирового искусства. Повседневная жизнь горожан и сельских жителей в древнерусский и раннемосковский периоды.

Наш край с древнейших времен до конца XV в. (Материал по истории своего края привлекается при рассмотрении ключевых событий и процессов отечественной истории).

Обобщение

7 КЛАСС

ВСЕОБЩАЯ ИСТОРИЯ. ИСТОРИЯ НОВОГО ВРЕМЕНИ. КОНЕЦ XV – XVII в.

Введение

Понятие «Новое время». Хронологические рамки и периодизация истории Нового времени.

Великие географические открытия

Предпосылки Великих географических открытий. Поиски европейцами морских путей в страны Востока. Экспедиции Колумба. Тордесильясский договор 1494 г. Открытие Васко да Гамой морского пути в Индию. Кругосветное плавание Магеллана. Плавание Тасмана и открытие Австралии. Завоевания конкистадоров в Центральной и Южной Америке (Ф. Кортес, Ф. Писарро). Европейцы в Северной Америке. Поиски северо-восточного морского пути в Китай и Индию. Политические, экономические и культурные последствия Великих географических открытий конца XV – XVI в.

Изменения в европейском обществе в XVI–XVII вв.

Развитие техники, горного дела, производства металлов. Появление мануфактур. Возникновение капиталистических отношений. Распространение наемного труда в деревне. Расширение внутреннего и мирового рынков. Изменения в сословной структуре общества, появление новых социальных групп. Повседневная жизнь обитателей городов и деревень.

Реформация и контрреформация в Европе

Причины Реформации. Начало Реформации в Германии; М. Лютер. Развертывание Реформации и Крестьянская война в Германии. Распространение протестантизма в Европе. Кальвинизм. Религиозные войны. Борьба католической церкви против реформационного движения. Контрреформация. Инквизиция.

Государства Европы в XVI–XVII вв.

Абсолютизм и сословное представительство. Преодоление раздробленности. Борьба за колониальные владения. Начало формирования колониальных империй.

Испания под властью потомков католических королей. Внутренняя и внешняя политика испанских Габсбургов. Национально-освободительное движение в Нидерландах: цели, участники, формы борьбы. Итоги и значение Нидерландской революции.

Франция: путь к абсолютизму. Королевская власть и централизация управления страной. Католики и гугеноты. Религиозные войны. Генрих IV. Нантский эдикт 1598 г. Людовик XIII и кардинал Ришелье. Фронда. Французский абсолютизм при Людовике XIV.

Англия. Развитие капиталистического предпринимательства в городах и деревнях. Огораживания. Укрепление королевской власти при Тюдорах. Генрих VIII и королевская реформация. «Золотой век» Елизаветы I.

Английская революция середины XVII в. Причины, участники, этапы революции. Размежевание в революционном лагере. О. Кромвель. Итоги и значение революции. Реставрация Стюартов. Славная революция. Становление английской парламентской монархии.

Страны Центральной, Южной и Юго-Восточной Европы. В мире империй и вне его. Германские государства. Итальянские земли. Положение славянских народов. Образование Речи Посполитой.

Международные отношения в XVI–XVII вв.

Борьба за первенство, военные конфликты между европейскими державами. Столкновение интересов в приобретении колониальных владений и господстве на торговых путях. Противостояние османской экспансии в Европе. Образование державы австрийских Габсбургов. Тридцатилетняя война. Вестфальский мир.

Европейская культура в раннее Новое время

Высокое Возрождение в Италии: художники и их произведения. Северное Возрождение. Мир человека в литературе раннего Нового времени. М. Сервантес. У. Шекспир. Стили художественной культуры (барокко, классицизм). Французский театр эпохи классицизма. Развитие науки: переворот в естествознании, возникновение новой картины мира. Выдающиеся ученые и их открытия (Н. Коперник, И. Ньютон). Утверждение рационализма.

Страны Востока в XVI–XVII вв.

Османская империя: на вершине могущества. Сулейман I Великолепный: завоеватель, законодатель. Управление многонациональной империей. Османская армия. **Индия** при Великих Моголах. Начало проникновения европейцев. Ост-Индские компании. **Китай** в эпоху Мин. Экономическая и социальная политика государства. Утверждение маньчжурской династии Цин. **Япония:** борьба знатных кланов за власть, установление сегуната Токугава, укрепление централизованного государства. «Закрытие» страны для иностранцев. Культура и искусство стран Востока в XVI–XVII вв.

Обобщение

Историческое и культурное наследие Раннего Нового времени.

ИСТОРИЯ РОССИИ. РОССИЯ В XVI–XVII вв.: ОТ ВЕЛИКОГО КНЯЖЕСТВА К ЦАРСТВУ

Россия в XVI в.

Завершение объединения русских земель. Княжение Василия III. Завершение объединения русских земель вокруг Москвы: присоединение Псковской, Смоленской, Рязанской земель. Отмирание удельной системы. Укрепление великокняжеской власти. Внешняя политика Московского княжества в первой трети XVI в.: война с Великим княжеством Литовским, отношения с Крымским и Казанским ханствами, посольства в европейские государства.

Органы государственной власти. Приказная система: формирование первых приказных учреждений. Боярская дума, ее роль в управлении государством. «Малая дума». Местничество. Местное управление: наместники и волостели, система кормлений. Государство и церковь.

Царствование Ивана IV. Регентство Елены Глинской. Сопrotивление удельных князей великокняжеской власти. Унификация денежной системы.

Период боярского правления. Борьба за власть между боярскими кланами. Губная реформа. Московское восстание 1547 г. Ереси.

Принятие Иваном IV царского титула. Реформы середины XVI в. «Избранная рада»: ее состав и значение. Появление Земских соборов: дискуссии о характере народного

представительства. Отмена кормлений. Система налогообложения. Судебник 1550 г. Стоглавый собор. Земская реформа – формирование органов местного самоуправления.

Внешняя политика России в XVI в. Создание стрелецких полков и «Уложение о службе». Присоединение Казанского и Астраханского ханств. Значение включения Среднего и Нижнего Поволжья в состав Российского государства. Войны с Крымским ханством. Битва при Молодях. Укрепление южных границ. Ливонская война: причины и характер. Ликвидация Ливонского ордена. Причины и результаты поражения России в Ливонской войне. Поход Ермака Тимофеевича на Сибирское ханство. Начало присоединения к России Западной Сибири.

Социальная структура российского общества. Дворянство. Служилые люди. Формирование Государева двора и «служилых городов». Торгово-ремесленное население городов. Духовенство. Начало закрепощения крестьян: Указ о «заповедных летах». Формирование вольного казачества.

Многонациональный состав населения Русского государства. Финно-угорские народы. Народы Поволжья после присоединения к России. Служилые татары. Сосуществование религий в Российском государстве. Русская православная церковь. Мусульманское духовенство.

Опричнина, дискуссия о ее причинах и характере. Опричный террор. Разгром Новгорода и Пскова. Московские казни 1570 г. Результаты и последствия опричнины. Противоречивость личности Ивана Грозного. Результаты и цена преобразований.

Россия в конце XVI в. Царь Федор Иванович. Борьба за власть в боярском окружении. Правление Бориса Годунова. Учреждение патриаршества. Тявзинский мирный договор со Швецией: восстановление позиций России в Прибалтике. Противостояние с Крымским ханством. Строительство российских крепостей и засечных черт. Продолжение закрепощения крестьянства: Указ об «урочных летах». Пресечение царской династии Рюриковичей.

Смута в России

Накануне Смуты. Династический кризис. Земский собор 1598 г. и избрание на царство Бориса Годунова. Политика Бориса Годунова в отношении боярства. Голод 1601–1603 гг. и обострение социально-экономического кризиса.

Смутное время начала XVII в. Дискуссия о его причинах. Самозванцы и самозванство. Личность Лжедмитрия I и его политика. Восстание 1606 г. и убийство самозванца.

Царь Василий Шуйский. Восстание Ивана Болотникова. Перерастание внутреннего кризиса в гражданскую войну. Лжедмитрий II. Вторжение на территорию России польско-литовских отрядов. Тушинский лагерь самозванца под Москвой. Оборона Троице-Сергиева монастыря. Выборгский договор между Россией и Швецией. Поход войска М.В. Скопина-Шуйского и Я.-П. Делагарди и распад тушинского лагеря. Открытое вступление Речи Посполитой в войну против России. Оборона Смоленска.

Свержение Василия Шуйского и переход власти к «семибоярщине». Договор об избрании на престол польского принца Владислава и вступление польско-литовского гарнизона в Москву. Подъем национально-освободительного движения. Патриарх Гермоген. Московское восстание 1611 г. и сожжение города оккупантами. Первое и второе земские ополчения. Захват Новгорода шведскими войсками. «Совет всея земли». Освобождение Москвы в 1612 г.

Окончание Смуты. Земский собор 1613 г. и его роль в укреплении государственности. Избрание на царство Михаила Федоровича Романова. Борьба с казачьими выступлениями против центральной власти. Столбовский мир со Швецией: утрата выхода к Балтийскому морю. Продолжение войны с Речью Посполитой. Поход принца Владислава на Москву. Заключение Деулинского перемирия с Речью Посполитой. Итоги и последствия Смутного времени.

Россия в XVII в.

Россия при первых Романовых. Царствование Михаила Федоровича. Восстановление экономического потенциала страны. Продолжение закрепощения крестьян. Земские соборы. Роль патриарха Филарета в управлении государством.

Царь Алексей Михайлович. Укрепление самодержавия. Ослабление роли Боярской думы в управлении государством. Развитие приказного строя. Приказ Тайных дел. Усиление воеводской власти в уездах и постепенная ликвидация земского самоуправления. Затухание деятельности Земских соборов. *Правительство Б. И. Морозова и И. Д. Милославского: итоги его деятельности. Патриарх Никон, его конфликт с царской властью. Раскол в Церкви. Протопоп Аввакум, формирование религиозной традиции старообрядчества. Царь Федор Алексеевич. Отмена местничества. Налоговая (податная) реформа.

Экономическое развитие России в XVII в. Первые мануфактуры. Ярмарки. Укрепление внутренних торговых связей и развитие хозяйственной специализации регионов Российского государства. Торговый и Новоторговый уставы. Торговля с европейскими странами и Востоком.

Социальная структура российского общества. Государев двор, служилый город, духовенство, торговые люди, посадское население, стрельцы, служилые иноземцы, казаки, крестьяне, холопы. Русская деревня в XVII в. Городские восстания середины XVII в. Соляной бунт в Москве. Псковско-Новгородское восстание. Соборное уложение 1649 г. Завершение оформления крепостного права и территория его распространения. Денежная реформа 1654 г. Медный бунт. Побег крестьян на Дон и в Сибирь. Восстание Степана Разина.

Внешняя политика России в XVII в. Возобновление дипломатических контактов со странами Европы и Азии после Смуты. Смоленская война. Поляновский мир. Контакты с православным населением Речи Посполитой: противодействие полонизации, распространению католичества. Контакты с Запорожской Сечью. Восстание Богдана Хмельницкого. Переяславская рада. Вхождение земель Войска Запорожского в состав России. Война между Россией и Речью Посполитой 1654–1667 гг. Андрусовское перемирие. Русско-шведская война 1656–1658 гг. и ее результаты. Укрепление южных рубежей. Белгородская засечная черта. Конфликты с Османской империей. «Азовское осадное сидение». «Чигиринская война» и Бахчисарайский мирный договор. Отношения России со странами Западной Европы. Военные столкновения с маньчжурами и империей Цин (Китаем).

Освоение новых территорий. Народы России в XVII в. Эпоха Великих географических открытий и русские географические открытия. Плавание Семёна Дежнева. Выход к Тихому океану. Походы Ерофея Хабарова и Василия Пояркова и исследование бассейна реки Амур. Освоение Поволжья и Сибири. Калмыцкое ханство. Ясачное налогообложение. Переселение русских на новые земли. Миссионерство и христианизация. Межэтнические отношения. Формирование многонациональной элиты.

Культурное пространство XVI–XVII вв.

Изменения в картине мира человека в XVI–XVII вв. и повседневная жизнь. Жилище и предметы быта. Семья и семейные отношения. Религия и суеверия. Проникновение элементов европейской культуры в быт высших слоев населения страны.

Архитектура. Дворцово-храмовый ансамбль Соборной площади в Москве. Шатровый стиль в архитектуре. Антонио Солари, Алевиз Фрязин, Петрок Малой. Собор Покрова на Рву. Монастырские ансамбли (Кирилло-Белозерский, Соловецкий, Ново-Иерусалимский). Крепости (Китай-город, Смоленский, Астраханский, Ростовский кремль). Федор Конь. Приказ каменных дел. Деревянное зодчество. Изобразительное искусство. Симон Ушаков. Ярославская школа иконописи. Парсунная живопись.

Летописание и начало книгопечатания. Лицевой свод. Домострой. Переписка Ивана Грозного с князем Андреем Курбским. Публицистика Смутного времени. Усиление

светского начала в российской культуре. Симеон Полоцкий. Немецкая слобода как проводник европейского культурного влияния. Посадская сатира XVII в.

Развитие образования и научных знаний. Школы при Аптекарском и Посольском приказах. «Синописис» Иннокентия Гизеля – первое учебное пособие по истории.

Наш край в XVI–XVII вв.

Обобщение

8 КЛАСС

ВСЕОБЩАЯ ИСТОРИЯ. ИСТОРИЯ НОВОГО ВРЕМЕНИ. XVIII в.

Введение

Век Просвещения

Истоки европейского Просвещения. Достижения естественных наук и распространение идей рационализма. Английское Просвещение; Дж. Локк и Т. Гоббс. Секуляризация (обмирщение) сознания. Культ Разума. Франция – центр Просвещения. Философские и политические идеи Ф. М. Вольтера, Ш. Л. Монтескье, Ж. Ж. Руссо. «Энциклопедия» (Д. Дидро, Ж. Д’Аламбер). Германское Просвещение. Распространение идей Просвещения в Америке. Влияние просветителей на изменение представлений об отношениях власти и общества. «Союз королей и философов».

Государства Европы в XVIII в.

Монархии в Европе XVIII в.: абсолютные и парламентские монархии. Просвещенный абсолютизм: правители, идеи, практика. Политика в отношении сословий: старые порядки и новые веяния. Государство и Церковь. Секуляризация церковных земель. Экономическая политика власти. Меркантилизм.

Великобритания в XVIII в. Королевская власть и парламент. Тори и виги. Предпосылки промышленного переворота в Англии. Технические изобретения и создание первых машин. Появление фабрик, замена ручного труда машинным. Социальные и экономические последствия промышленного переворота. Условия труда и быта фабричных рабочих. Движения протеста. Луддизм.

Франция. Абсолютная монархия: политика сохранения старого порядка. Попытки проведения реформ. Королевская власть и сословия.

Германские государства, монархия Габсбургов, итальянские земли в XVIII в. Раздробленность Германии. Возвышение Пруссии. Фридрих II Великий. Габсбургская монархия в XVIII в. Правление Марии Терезии и Иосифа II. Реформы просвещенного абсолютизма. Итальянские государства: политическая раздробленность. Усиление власти Габсбургов над частью итальянских земель.

Государства Пиренейского полуострова. Испания: проблемы внутреннего развития, ослабление международных позиций. Реформы в правление Карла III. Попытки проведения реформ в Португалии. Управление колониальными владениями Испании и Португалии в Южной Америке. Недовольство населения колоний политикой метрополий.

Британские колонии в Северной Америке: борьба за независимость

Создание английских колоний на американской земле. Состав европейских переселенцев. Складывание местного самоуправления. Колонисты и индейцы. Южные и северные колонии: особенности экономического развития и социальных отношений. Противоречия между метрополией и колониями. «Бостонское чаепитие». Первый Континентальный конгресс (1774) и начало Войны за независимость. Первые сражения войны. Создание регулярной армии под командованием Дж. Вашингтона. Принятие Декларации независимости (1776). Перелом в войне и ее завершение. Поддержка колонистов со стороны России. Итоги Войны за независимость. Конституция (1787). «Отцы-основатели». Билль о правах (1791). Значение завоевания североамериканскими штатами независимости.

Французская революция конца XVIII в.

Причины революции. Хронологические рамки и основные этапы революции. Начало революции. Декларация прав человека и гражданина. Политические течения и деятели

революции (Ж. Ж. Дантон, Ж.-П. Марат). Упразднение монархии и провозглашение республики. Вареннский кризис. Начало войн против европейских монархов. Казнь короля. Вандея. Политическая борьба в годы республики. Конвент и «революционный порядок управления». Комитет общественного спасения. М. Робеспьер. Террор. Отказ от основ «старого мира»: культ разума, борьба против церкви, новый календарь. Термидорианский переворот (27 июля 1794 г.). Учреждение Директории. Наполеон Бонапарт. Государственный переворот 18–19 брюмера (ноябрь 1799 г.). Установление режима консульства. Итоги и значение революции.

Европейская культура в XVIII в.

Развитие науки. Новая картина мира в трудах математиков, физиков, астрономов. Достижения в естественных науках и медицине. Продолжение географических открытий. Распространение образования. Литература XVIII в.: жанры, писатели, великие романы. Художественные стили: классицизм, барокко, рококо. Музыка духовная и светская. Театр: жанры, популярные авторы, произведения. Сословный характер культуры. Повседневная жизнь обитателей городов и деревень.

Международные отношения в XVIII в.

Проблемы европейского баланса сил и дипломатия. Участие России в международных отношениях в XVIII в. Северная война (1700–1721). Династические войны «за наследство». Семилетняя война (1756–1763). Разделы Речи Посполитой. Войны антифранцузских коалиций против революционной Франции. Колониальные захваты европейских держав.

Страны Востока в XVIII в.

Османская империя: от могущества к упадку. Положение населения. Попытки проведения реформ; Селим III. Индия. Ослабление империи Великих Моголов. Борьба европейцев за владения в Индии. Утверждение британского владычества. Китай. Империя Цин в XVIII в.: власть маньчжурских императоров, система управления страной. Внешняя политика империи Цин; отношения с Россией. «Закрытие» Китая для иностранцев. Япония в XVIII в. Сегуны и дайме. Положение сословий. Культура стран Востока в XVIII в.

Обобщение

Историческое и культурное наследие XVIII в.

ИСТОРИЯ РОССИИ. РОССИЯ В КОНЦЕ XVII – XVIII в.: ОТ ЦАРСТВА К ИМПЕРИИ

Введение

Россия в эпоху преобразований Петра I

Причины и предпосылки преобразований. Россия и Европа в конце XVII в. Модернизация как жизненно важная национальная задача. Начало царствования Петра I, борьба за власть. Правление царевны Софьи. Стрелецкие бунты. Хованщина. Первые шаги на пути преобразований. Азовские походы. Великое посольство и его значение. Сподвижники Петра I.

Экономическая политика. Строительство заводов и мануфактур. Создание базы металлургической индустрии на Урале. Оружейные заводы и корабельные верфи. Роль государства в создании промышленности. Преобладание крепостного и подневольного труда. Принципы меркантилизма и протекционизма. Таможенный тариф 1724 г. Введение подушной подати.

Социальная политика. Консолидация дворянского сословия, повышение его роли в управлении страной. Указ о единонаследии и Табель о рангах. Противоречия в политике по отношению к купечеству и городским сословиям: расширение их прав в местном управлении и усиление налогового гнета. Положение крестьян. Переписи населения (ревизии).

Реформы управления. Реформы местного управления (бурмистры и Ратуша), городская и областная (губернская) реформы. Сенат, коллегии, органы надзора и суда.

Усиление централизации и бюрократизации управления. Генеральный регламент. Санкт-Петербург – новая столица.

Первые гвардейские полки. Создание регулярной армии, военного флота. Рекрутские наборы.

Церковная реформа. Упразднение патриаршества, учреждение Синода. Положение инославных конфессий.

Оппозиция реформам Петра I. Социальные движения в первой четверти XVIII в. Восстания в Астрахани, Башкирии, на Дону. Дело царевича Алексея.

Внешняя политика. Северная война. Причины и цели войны. Неудачи в начале войны и их преодоление. Битва при д. Лесной и победа под Полтавой. Прутский поход. Борьба за гегемонию на Балтике. Сражения у м. Гангут и о. Гренгам. Ништадтский мир и его последствия. Закрепление России на берегах Балтики. Провозглашение России империей. Каспийский поход Петра I.

Преобразования Петра I в области культуры. Доминирование светского начала в культурной политике. Влияние культуры стран зарубежной Европы. Привлечение иностранных специалистов. Введение нового летоисчисления, гражданского шрифта и гражданской печати. Первая газета «Ведомости». Создание сети школ и специальных учебных заведений. Развитие науки. Открытие Академии наук в Петербурге. Кунсткамера. Светская живопись, портрет петровской эпохи. Скульптура и архитектура. Памятники раннего барокко.

Повседневная жизнь и быт правящей элиты и основной массы населения. Перемены в образе жизни российского дворянства. «Юности честное зерцало». Новые формы общения в дворянской среде. Ассамблеи, балы, светские государственные праздники. Европейский стиль в одежде, развлечениях, питании. Изменения в положении женщин.

Итоги, последствия и значение петровских преобразований. Образ Петра I в русской культуре.

Россия после Петра I. Дворцовые перевороты

Причины нестабильности политического строя. Дворцовые перевороты. Фаворитизм. Создание Верховного тайного совета. Крушение политической карьеры А. Д. Меншикова. Кондиции «верховников» и приход к власти Анны Иоанновны. Кабинет министров. Роль Э. Бирона, А. И. Остермана, А. П. Волынского, Б. Х. Миниха в управлении и политической жизни страны.

Укрепление границ империи на восточной и юго-восточной окраинах. Переход Младшего жуза под суверенитет Российской империи. Война с Османской империей.

Россия при Елизавете Петровне. Экономическая и финансовая политика. Деятельность П. И. Шувалова. Создание Дворянского и Купеческого банков. Усиление роли косвенных налогов. Ликвидация внутренних таможен. Распространение монополий в промышленности и внешней торговле. Основание Московского университета. М. В. Ломоносов и И. И. Шувалов. Россия в международных конфликтах 1740–1750-х гг. Участие в Семилетней войне.

Петр III. Манифест о вольности дворянства. Причины переворота 28 июня 1762 г.

Россия в 1760–1790-х гг.

Правление Екатерины II и Павла I

Внутренняя политика Екатерины II. Личность императрицы. Идеи Просвещения. «Просвещенный абсолютизм», его особенности в России. Секуляризация церковных земель. Деятельность Уложенной комиссии. Экономическая и финансовая политика правительства. Начало выпуска ассигнаций. Отмена монополий, умеренность таможенной политики. Вольное экономическое общество. Губернская реформа. Жалованные грамоты дворянству и городам. Положение сословий. Дворянство – «первенствующее сословие» империи. Привлечение представителей сословий к местному управлению. Создание дворянских обществ в губерниях и уездах. Расширение привилегий гильдейского купечества в налоговой сфере и городском управлении.

Национальная политика и народы России в XVIII в. Унификация управления на окраинах империи. Ликвидация гетманства на Левобережной Украине и Войска Запорожского. Формирование Кубанского казачества. Активизация деятельности по привлечению иностранцев в Россию. Расселение колонистов в Новороссии, Поволжье, других регионах. Укрепление веротерпимости по отношению к неправославным и нехристианским конфессиям. Политика по отношению к исламу. Башкирские восстания. Формирование черты оседлости.

Экономическое развитие России во второй половине XVIII в. Крестьяне: крепостные, государственные, монастырские. Условия жизни крепостной деревни. Права помещика по отношению к своим крепостным. Барщинное и оброчное хозяйство. Дворовые люди. Роль крепостного строя в экономике страны.

Промышленность в городе и деревне. Роль государства, купечества, помещиков в развитии промышленности. Крепостной и вольнонаемный труд. Привлечение крепостных оброчных крестьян к работе на мануфактурах. Развитие крестьянских промыслов. Рост текстильной промышленности: распространение производства хлопчатобумажных тканей. Начало известных предпринимательских династий: Морозовы, Рябушинские, Гарелины, Прохоровы, Демидовы и др.

Внутренняя и внешняя торговля. Торговые пути внутри страны. Водно-транспортные системы: Вышневолоцкая, Тихвинская, Мариинская и др. Ярмарки и их роль во внутренней торговле. Макарьевская, Ирбитская, Свенская, Коренная ярмарки. Ярмарки Малороссии. Партнеры России во внешней торговле в Европе и в мире. Обеспечение активного внешнеторгового баланса.

Обострение социальных противоречий. Чумной бунт в Москве. Восстание под предводительством Емельяна Пугачева. Антидворянский и антикрепостнический характер движения. Роль казачества, народов Урала и Поволжья в восстании. Влияние восстания на внутреннюю политику и развитие общественной мысли.

Внешняя политика России второй половины XVIII в., ее основные задачи. Н. И. Панин и А. А. Безбородко. Борьба России за выход к Черному морю. Войны с Османской империей. П. А. Румянцев, А. В. Суворов, Ф. Ф. Ушаков, победы российских войск под их руководством. Присоединение Крыма и Северного Причерноморья. Организация управления Новороссией. Строительство новых городов и портов. Основание Пятигорска, Севастополя, Одессы, Херсона. Г. А. Потемкин. Путешествие Екатерины II на юг в 1787 г.

Участие России в разделах Речи Посполитой. Политика России в Польше до начала 1770-х гг.: стремление к усилению российского влияния в условиях сохранения польского государства. Участие России в разделах Польши вместе с империей Габсбургов и Пруссией. Первый, второй и третий разделы. Борьба поляков за национальную независимость. Восстание под предводительством Т. Костюшко.

Россия при Павле I. Личность Павла I и ее влияние на политику страны. Основные принципы внутренней политики. Ограничение дворянских привилегий. Укрепление абсолютизма через отказ от принципов «просвещенного абсолютизма» и усиление бюрократического и полицейского характера государства и личной власти императора. Акт о престолонаследии и Манифест о «трехдневной барщине». Политика по отношению к дворянству, взаимоотношения со столичной знатью. Меры в области внешней политики. Причины дворцового переворота 11 марта 1801 г.

Участие России в борьбе с революционной Францией. Итальянский и Швейцарский походы А. В. Суворова. Действия эскадры Ф. Ф. Ушакова в Средиземном море.

Культурное пространство Российской империи в XVIII в.

Идеи Просвещения в российской общественной мысли, публицистике и литературе. Литература народов России в XVIII в. Первые журналы. Общественные идеи в произведениях А. П. Сумарокова, Г. Р. Державина, Д. И. Фонвизина. Н. И. Новиков, материалы о положении крепостных крестьян в его журналах. А. Н. Радищев и его «Путешествие из Петербурга в Москву».

Русская культура и культура народов России в XVIII в. Развитие новой светской культуры после преобразований Петра I. Укрепление взаимосвязей с культурой стран зарубежной Европы. Масонство в России. Распространение в России основных стилей и жанров европейской художественной культуры (барокко, классицизм, рококо). Вклад в развитие русской культуры ученых, художников, мастеров, прибывших из-за рубежа. Усиление внимания к жизни и культуре русского народа и историческому прошлому России к концу столетия.

Культура и быт российских сословий. Дворянство: жизнь и быт дворянской усадьбы. Духовенство. Купечество. Крестьянство.

Российская наука в XVIII в. Академия наук в Петербурге. Изучение страны – главная задача российской науки. Географические экспедиции. Вторая Камчатская экспедиция. Освоение Аляски и Северо-Западного побережья Америки. Российско-американская компания. Исследования в области отечественной истории. Изучение российской словесности и развитие русского литературного языка. Российская академия. Е. Р. Дашкова. М. В. Ломоносов и его роль в становлении российской науки и образования.

Образование в России в XVIII в. Основные педагогические идеи. Воспитание «новой породы» людей. Основание воспитательных домов в Санкт-Петербурге и Москве, Института благородных девиц в Смольном монастыре. Сословные учебные заведения для юношества из дворянства. Московский университет – первый российский университет.

Русская архитектура XVIII в. Строительство Петербурга, формирование его городского плана. Регулярный характер застройки Петербурга и других городов. Барокко в архитектуре Москвы и Петербурга. Переход к классицизму, создание архитектурных ансамблей в стиле классицизма в обеих столицах. В. И. Баженов, М. Ф. Казаков, Ф. Ф. Растрелли.

Изобразительное искусство в России, его выдающиеся мастера и произведения. Академия художеств в Петербурге. Расцвет жанра парадного портрета в середине XVIII в. Новые веяния в изобразительном искусстве в конце столетия.

Наш край в XVIII в.

Обобщение

9 КЛАСС

ВСЕОБЩАЯ ИСТОРИЯ. ИСТОРИЯ НОВОГО ВРЕМЕНИ. XIX – НАЧАЛО XX в.

Введение

Европа в начале XIX в.

Провозглашение империи Наполеона I во Франции. Реформы. Законодательство. Наполеоновские войны. Антинаполеоновские коалиции. Политика Наполеона в завоеванных странах. Отношение населения к завоевателям: сопротивление, сотрудничество. Поход армии Наполеона в Россию и крушение Французской империи. Венский конгресс: цели, главные участники, решения. Создание Священного союза.

Развитие индустриального общества в первой половине XIX в.: экономика, социальные отношения, политические процессы

Промышленный переворот, его особенности в странах Европы и США. Изменения в социальной структуре общества. Распространение социалистических идей; социалисты-утописты. Выступления рабочих. Социальные и национальные движения в странах Европы. Оформление консервативных, либеральных, радикальных политических течений и партий.

Политическое развитие европейских стран в 1815–1840-е гг.

Франция: Реставрация, Июльская монархия, Вторая республика. Великобритания: борьба за парламентскую реформу; чартизм. Нарастание освободительных движений. Освобождение Греции. Европейские революции 1830 г. и 1848–1849 гг. Возникновение и распространение марксизма.

Страны Европы и Северной Америки в середине XIX – начале XX в.

Великобритания в Викторианскую эпоху. «Мастерская мира». Рабочее движение. Политические и социальные реформы. Британская колониальная империя; доминионы.

Франция. Империя Наполеона III: внутренняя и внешняя политика. Активизация колониальной экспансии. Франко-германская война 1870–1871 гг. Парижская коммуна.

Италия. Подъем борьбы за независимость итальянских земель. К. Кавур, Дж. Гарибальди. Образование единого государства. Король Виктор Эммануил II.

Германия. Движение за объединение германских государств. О. Бисмарк. Северогерманский союз. Провозглашение Германской империи. Социальная политика. Включение империи в систему внешнеполитических союзов и колониальные захваты.

Страны Центральной и Юго-Восточной Европы во второй половине XIX – начале XX в. Габсбургская империя: экономическое и политическое развитие, положение народов, национальные движения. Провозглашение дуалистической Австро-Венгерской монархии (1867). Югославянские народы: борьба за освобождение от османского господства. Русско-турецкая война 1877–1878 гг., ее итоги.

Соединенные Штаты Америки. Север и Юг: экономика, социальные отношения, политическая жизнь. Проблема рабства; аболиционизм. Гражданская война (1861–1865): причины, участники, итоги. А. Линкольн. Восстановление Юга. Промышленный рост в конце XIX в.

Экономическое и социально-политическое развитие стран Европы и США в конце XIX – начале XX в.

Завершение промышленного переворота. Вторая промышленная революция. Индустриализация. Монополистический капитализм. Технический прогресс в промышленности и сельском хозяйстве. Развитие транспорта и средств связи. Миграция из Старого в Новый Свет. Положение основных социальных групп. Рабочее движение и профсоюзы. Образование социалистических партий.

Страны Латинской Америки в XIX – начале XX в.

Политика метрополий в латиноамериканских владениях. Колониальное общество. Освободительная борьба: задачи, участники, формы выступлений. Ф. Д. Туссен-Лувертюр, С. Боливар. Провозглашение независимых государств. Влияние США на страны Латинской Америки. Традиционные отношения; латифундизм. Проблемы модернизации. Мексиканская революция 1910–1917 гг.: участники, итоги, значение.

Страны Азии в XIX – начале XX в.

Япония. Внутренняя и внешняя политика сегуната Токугава. «Открытие Японии». Реставрация Мэйдзи. Введение конституции. Модернизация в экономике и социальных отношениях. Переход к политике завоеваний.

Китай. Империя Цин. «Опиумные войны». Восстание тайпинов. «Открытие» Китая. Политика «самоусиления». Восстание «ихэтуаней». Революция 1911–1913 гг. Сунь Ятсен.

Османская империя. Традиционные устои и попытки проведения реформ. Политика Танзимата. Принятие конституции. Младотурецкая революция 1908–1909 гг.

Революция 1905–1911 г. в Иране.

Индия. Колониальный режим. Индийское национальное движение. Восстание сипаев (1857–1859). Объявление Индии владением британской короны. Политическое развитие Индии во второй половине XIX в. Создание Индийского национального конгресса. Б. Тилак, М.К. Ганди.

Народы Африки в XIX – начале XX в.

Завершение колониального раздела мира. Колониальные порядки и традиционные общественные отношения в странах Африки. Выступления против колонизаторов. Англо-бурская война.

Развитие культуры в XIX – начале XX в.

Научные открытия и технические изобретения в XIX – начале XX в. Революция в физике. Достижения естествознания и медицины. Развитие философии, психологии и социологии. Распространение образования. Технический прогресс и изменения в условиях

труда и повседневной жизни людей. Художественная культура XIX – начала XX в. Эволюция стилей в литературе, живописи: классицизм, романтизм, реализм. Импрессионизм. Модернизм. Смена стилей в архитектуре. Музыкальное и театральное искусство. Рождение кинематографа. Деятели культуры: жизнь и творчество.

Международные отношения в XIX – начале XX в.

Венская система международных отношений. Внешнеполитические интересы великих держав и политика союзов в Европе. Восточный вопрос. Колониальные захваты и колониальные империи. Старые и новые лидеры индустриального мира. Активизация борьбы за передел мира. Формирование военно-политических блоков великих держав. Первая Гаагская мирная конференция (1899). Международные конфликты и войны в конце XIX – начале XX в. (испано-американская война, русско-японская война, боснийский кризис). Балканские войны.

Обобщение (1 ч). Историческое и культурное наследие XIX в.

ИСТОРИЯ РОССИИ. РОССИЙСКАЯ ИМПЕРИЯ В XIX – НАЧАЛЕ XX В.

Введение

Александровская эпоха: государственный либерализм

Проекты либеральных реформ Александра I. Внешние и внутренние факторы. Негласный комитет. Реформы государственного управления. М. М. Сперанский.

Внешняя политика России. Война России с Францией 1805–1807 гг. Тильзитский мир. Война со Швецией 1808–1809 г. и присоединение Финляндии. Война с Турцией и Бухарестский мир 1812 г. Отечественная война 1812 г. – важнейшее событие российской и мировой истории XIX в. Венский конгресс и его решения. Священный союз. Возрастание роли России в европейской политике после победы над Наполеоном и Венского конгресса.

Либеральные и охранительные тенденции во внутренней политике. Польская конституция 1815 г. Военные поселения. Дворянская оппозиция самодержавию. Тайные организации: Союз спасения, Союз благоденствия, Северное и Южное общества. Восстание декабристов 14 декабря 1825 г.

Николаевское самодержавие: государственный консерватизм

Реформаторские и консервативные тенденции в политике Николая I. Экономическая политика в условиях политического консерватизма. Государственная регламентация общественной жизни: централизация управления, политическая полиция, кодификация законов, цензура, попечительство об образовании. Крестьянский вопрос. Реформа государственных крестьян П. Д. Киселева 1837–1841 гг. Официальная идеология: «православие, самодержавие, народность». Формирование профессиональной бюрократии.

Расширение империи: русско-иранская и русско-турецкая войны. *Россия и Западная Европа: особенности взаимного восприятия. «Священный союз». Россия и революции в Европе. Восточный вопрос. Распад Венской системы. Крымская война. Героическая оборона Севастополя. Парижский мир 1856 г.

Сословная структура российского общества. Крепостное хозяйство. Помещик и крестьянин, конфликты и сотрудничество. Промышленный переворот и его особенности в России. Начало железнодорожного строительства. Москва и Петербург: спор двух столиц. Города как административные, торговые и промышленные центры. Городское самоуправление.

Общественная жизнь в 1830–1850-е гг. Роль литературы, печати, университетов в формировании независимого общественного мнения. Общественная мысль: официальная идеология, славянофилы и западники, зарождение социалистической мысли. Складывание теории русского социализма. А. И. Герцен. Влияние немецкой философии и французского социализма на русскую общественную мысль. Россия и Европа как центральный пункт общественных дебатов.

Культурное пространство империи в первой половине XIX в.

Национальные корни отечественной культуры и западные влияния. Государственная политика в области культуры. Основные стили в художественной культуре: романтизм, классицизм, реализм. Ампи́р как стиль империи. Культ гражданственности. Золотой век русской литературы. Формирование русской музыкальной школы. Театр, живопись, архитектура. Развитие науки и техники. Географические экспедиции. Открытие Антарктиды. Деятельность Русского географического общества. Школы и университеты. Народная культура. Культура повседневности: обретение комфорта. Жизнь в городе и в усадьбе. Российская культура как часть европейской культуры.

Народы России в первой половине XIX в.

Многообразие культур и религий Российской империи. Православная церковь и основные конфессии (католичество, протестантство, ислам, иудаизм, буддизм). Конфликты и сотрудничество между народами. Особенности административного управления на окраинах империи. Царство Польское. Польское восстание 1830–1831 гг. Присоединение Грузии и Закавказья. Кавказская война. Движение Шамиля.

Социальная и правовая модернизация страны при Александре II

Реформы 1860–1870-х гг. – движение к правовому государству и гражданскому обществу. Крестьянская реформа 1861 г. и ее последствия. Крестьянская община. Земская и городская реформы. Становление общественного самоуправления. Судебная реформа и развитие правового сознания. Военные реформы. Утверждение начал всеобщности в правовом строе страны. Конституционный вопрос.

Многовекторность внешней политики империи. Завершение Кавказской войны. Присоединение Средней Азии. Россия и Балканы. Русско-турецкая война 1877–1878 гг. Россия на Дальнем Востоке.

Россия в 1880–1890-х гг.

«Народное самодержавие» Александра III. Идеология самобытного развития России. Государственный национализм. Реформы и «контрреформы». Политика консервативной стабилизации. Ограничение общественной самодеятельности. Местное самоуправление и самодержавие. Независимость суда. Права университетов и власть попечителей. Печать и цензура. Экономическая модернизация через государственное вмешательство в экономику. Форсированное развитие промышленности. Финансовая политика. Консервация аграрных отношений.

Пространство империи. Основные сферы и направления внешнеполитических интересов. Упрочение статуса великой державы. Освоение государственной территории.

Сельское хозяйство и промышленность. Пореформенная деревня: традиции и новации. Общинное землевладение и крестьянское хозяйство. Взаимозависимость помещичьего и крестьянского хозяйств. Помещичье «оскудение». Социальные типы крестьян и помещиков. Дворяне-предприниматели.

Индустриализация и урбанизация. Железные дороги и их роль в экономической и социальной модернизации. Миграции сельского населения в города. Рабочий вопрос и его особенности в России. Государственные, общественные и частнопредпринимательские способы его решения.

Культурное пространство империи во второй половине XIX в.

Культура и быт народов России во второй половине XIX в. Развитие городской культуры. Технический прогресс и перемены в повседневной жизни. Развитие транспорта, связи. Рост образования и распространение грамотности. Появление массовой печати. Роль печатного слова в формировании общественного мнения. Народная, элитарная и массовая культура. Российская культура XIX в. как часть мировой культуры. Становление национальной научной школы и ее вклад в мировое научное знание. Достижения российской науки. Общественная значимость художественной культуры. Литература, живопись, музыка, театр. Архитектура и градостроительство.

Этнокультурный облик империи

Основные регионы и народы Российской империи и их роль в жизни страны. Правовое положение различных этносов и конфессий. Процессы национального и религиозного возрождения у народов Российской империи. Национальные движения народов России. Взаимодействие национальных культур и народов. Национальная политика самодержавия. Укрепление автономии Финляндии. Польское восстание 1863 г. Прибалтика. Еврейский вопрос. Поволжье. Северный Кавказ и Закавказье. Север, Сибирь, Дальний Восток. Средняя Азия. Миссии Русской православной церкви и ее знаменитые миссионеры.

Формирование гражданского общества и основные направления общественных движений

Общественная жизнь в 1860–1890-х гг. Рост общественной самодеятельности. Расширение публичной сферы (общественное самоуправление, печать, образование, суд). Феномен интеллигенции. Общественные организации. Благотворительность. Студенческое движение. Рабочее движение. Женское движение.

Идейные течения и общественное движение. Влияние позитивизма, дарвинизма, марксизма и других направлений европейской общественной мысли. Консервативная мысль. Национализм. Либерализм и его особенности в России. Русский социализм. Русский анархизм. Формы политической оппозиции: земское движение, революционное подполье и эмиграция. Народничество и его эволюция. Народнические кружки: идеология и практика. Большое общество пропаганды. «Хождение в народ». «Земля и воля» и ее раскол. «Черный передел» и «Народная воля». Политический терроризм. Распространение марксизма и формирование социал-демократии. Группа «Освобождение труда». «Союз борьбы за освобождение рабочего класса». I съезд РСДРП.

Россия на пороге XX в.

На пороге нового века: динамика и противоречия развития. Экономический рост. Промышленное развитие. Новая гео- графия экономики. Урбанизация и облик городов. Отечественный и иностранный капитал, его роль в индустриализации страны. Россия – мировой экспортер хлеба. Аграрный вопрос. Демография, социальная стратификация. Разложение сословных структур. Формирование новых социальных страт. Буржуазия. Рабочие: социальная характеристика и борьба за права. Средние городские слои. Типы сельского землевладения и хозяйства. Помещики и крестьяне. Положение женщины в обществе. Церковь в условиях кризиса имперской идеологии. Распространение светской этики и культуры.

Имперский центр и регионы. Национальная политика, этнические элиты и национально-культурные движения.

Россия в системе международных отношений. Политика на Дальнем Востоке. Русско-японская война 1904–1905 гг. Оборона Порт-Артура. Цусимское сражение.

Первая российская революция 1905–1907 гг. Начало парламентаризма в России. Николай II и его окружение. Деятельность В. К. Плеве на посту министра внутренних дел. Оппозиционное либеральное движение. «Союз освобождения». Банкетная кампания.

Предпосылки Первой российской революции. Формы социальных протестов. Деятельность профессиональных революционеров. Политический терроризм.

«Кровавое воскресенье» 9 января 1905 г. Выступления рабочих, крестьян, средних городских слоев, солдат и матросов. Всероссийская октябрьская политическая стачка. Манифест 17 октября 1905 г. Формирование многопартийной системы. Политические партии, массовые движения и их лидеры. Неонароднические партии и организации (социалисты-революционеры). Социал-демократия: большевики и меньшевики. Либеральные партии (кадеты, октябристы). Национальные партии. Правомонархические партии в борьбе с революцией. Советы и профсоюзы. Декабрьское 1905 г. вооруженное восстание в Москве. Особенности революционных выступлений в 1906–1907 гг.

Избирательный закон 11 декабря 1905 г. Избирательная кампания в I Государственную думу. Основные государственные законы 23 апреля 1906 г. Деятельность I и II Государственной думы: итоги и уроки.

Общество и власть после революции. Уроки революции: политическая стабилизация и социальные преобразования. П. А. Столыпин: программа системных реформ, масштаб и результаты. Незавершенность преобразований и нарастание социальных противоречий. III и IV Государственная дума. Идеино-политический спектр. Общественный и социальный подъем.

Обострение международной обстановки. Блоковая система и участие в ней России. Россия в преддверии мировой катастрофы.

Серебряный век российской культуры. Новые явления в художественной литературе и искусстве. Мировоззренческие ценности и стиль жизни. Литература начала XX в. Живопись. «Мир искусства». Архитектура. Скульптура. Драматический театр: традиции и новаторство. Музыка. «Русские сезоны» в Париже. Зарождение российского кинематографа.

Развитие народного просвещения: попытка преодоления разрыва между образованным обществом и народом. Открытия российских ученых. Достижения гуманитарных наук. Формирование русской философской школы. Вклад России начала XX в. в мировую культуру.

Наш край в XIX – начале XX в.

ВВЕДЕНИЕ В НОВЕЙШУЮ ИСТОРИЮ РОССИИ

Введение

Преимственность всех этапов отечественной истории. Период Новейшей истории страны (с 1914 г. по настоящее время). Важнейшие события, процессы XX — начала XXI в.

Февральская и Октябрьская революции 1917 г.

Российская империя накануне Февральской революции 1917 г.: общенациональный кризис.

Февральское восстание в Петрограде. Отречение Николая II. Падение монархии. Временное правительство и Советы, их руководители. Демократизация жизни страны. Тяготы войны и обострение внутривластного кризиса. Угроза территориального распада страны.

Цели и лозунги большевиков. В. И. Ленин как политический деятель. Вооружённое восстание в Петрограде 25 октября (7 ноября) 1917 г. Свержение Временного правительства и взятие власти большевиками. Советское правительство (Совет народных комиссаров) и первые преобразования большевиков. Образование РККА. Советская национальная политика. Образование РСФСР как добровольного союза народов России.

Гражданская война как национальная трагедия. Военная интервенция. Политика белых правительств А. В. Колчака, А. И. Деникина и П. Н. Врангеля.

Переход страны к мирной жизни. Образование СССР.

Революционные события в России глазами соотечественников и мира. Русское зарубежье.

Влияние революционных событий на общемировые процессы XX в., историю народов России.

Великая Отечественная война (1941—1945 гг.)

План «Барбаросса» и цели гитлеровской Германии в войне с СССР. Нападение на СССР 22 июня 1941 г. Причины отступления Красной Армии в первые месяцы войны. «Всё для фронта! Все для победы!»: мобилизация сил на отпор врагу и перестройка экономики на военный лад.

Битва за Москву. Парад 7 ноября 1941 г. на Красной площади. Срыв германских планов молниеносной войны.

Блокада Ленинграда. Дорога жизни. Значение героического сопротивления Ленинграда.

Гитлеровский план «Ост». Преступления нацистов и их пособников на территории СССР. Разграбление и уничтожение культурных ценностей. Холокост. Гитлеровские лагеря уничтожения (лагеря смерти).

Коренной перелом в ходе Великой Отечественной войны. Сталинградская битва. Битва на Курской дуге.

Прорыв и снятие блокады Ленинграда. Битва за Днепр.

Массовый героизм советских людей, представителей всех народов СССР, на фронте и в тылу. Организация борьбы в тылу врага: партизанское движение и подпольщики. Юные герои фронта и тыла. Патриотическое служение представителей религиозных конфессий. Вклад деятелей культуры, учёных и конструкторов в общенародную борьбу с врагом.

Освобождение оккупированной территории СССР. Белорусская наступательная операция (операция «Багратион») Красной Армии.

СССР и союзники. Ленд-лиз. Высадка союзников в Нормандии и открытие Второго фронта. Освободительная миссия Красной Армии в Европе. Битва за Берлин. Безоговорочная капитуляция Германии и окончание Великой Отечественной войны.

Разгром милитаристской Японии. 3 сентября — окончание Второй мировой войны.

Источники Победы советского народа. Выдающиеся полководцы Великой Отечественной войны. Решающая роль СССР в победе антигитлеровской коалиции. Людские и материальные потери СССР. Всемирно-историческое значение Победы СССР в Великой Отечественной войне

Окончание Второй мировой войны. Осуждение главных военных преступников и их пособников (Нюрнбергский, Токийский и Хабаровский процессы).

Попытки искажения истории Второй мировой войны и роли советского народа в победе над гитлеровской Германией и её союзниками. Конституция РФ о защите исторической правды.

Города-герои. Дни воинской славы и памятные даты в России. Указы Президента Российской Федерации об утверждении почётных званий «Города воинской славы», «Города трудовой доблести», а также других мерах, направленных на увековечивание памяти о Великой Победе.

9 мая 1945 г. — День Победы советского народа в Великой Отечественной войне 1941–1945 гг. Парад на Красной площади и праздничные шествия в честь Дня Победы. Акции «Георгиевская ленточка» и «Бескозырка», марш «Бессмертный полк» в России и за рубежом. Ответственность за искажение истории Второй мировой войны.

Распад СССР. Становление новой России (1992—1999 гг.)

Наращение кризисных явлений в СССР. М.С. Горбачёв. Межнациональные конфликты. «Парад суверенитетов». Принятие Декларации о государственном суверенитете РСФСР.

Референдум о сохранении СССР и введении поста Президента РСФСР. Избрание Б.Н. Ельцина Президентом РСФСР.

Объявление государственной независимости союзными республиками. Юридическое оформление распада СССР и создание Содружества Независимых Государств (Беловежское соглашение). Россия как преемник СССР на международной арене.

Распад СССР и его последствия для России и мира.

Становление Российской Федерации как суверенного государства (1991—1993 гг.). Референдум по проекту Конституции России. Принятие Конституции Российской Федерации 1993 г. и её значение.

Сложные 1990-е гг. Трудности и просчёты экономических преобразований в стране. Совершенствование новой российской государственности. Угроза государственному единству.

Россия на постсоветском пространстве. СНГ и Союзное государство. Значение сохранения Россией статуса ядерной державы.

Добровольная отставка Б. Н. Ельцина.

Возрождение страны с 2000-х гг.

Российская Федерация в начале XXI века: на пути восстановления и укрепления страны. Вступление в должность Президента РФ В. В. Путина. Восстановление единого правового пространства страны. Экономическая интеграция на постсоветском пространстве. Борьба с терроризмом. Укрепление Вооружённых Сил РФ. Приоритетные национальные проекты.

Восстановление лидирующих позиций России в международных отношениях. Отношения с США и Евросоюзом.

Воссоединение Крыма с Россией. Крым в составе Российского государства в XX. Крым в 1991—2014 г. Государственный переворот в Киеве в феврале 2014 г. Декларация о независимости Автономной Республики Крым и города Севастополя (11 марта 2014 г.). Подписание Договора между Российской Федерацией и Республикой Крым о принятии в Российскую Федерацию Республики Крым и образовании в составе РФ новых субъектов. Федеральный конституционный закон от 21 марта 2014 г. о принятии в Российскую Федерацию Республики Крым и образовании в составе Российской Федерации новых субъектов - Республики Крым и города федерального значения Севастополя.

Воссоединение Крыма с Россией, его значение и международные последствия.

Российская Федерация на современном этапе. «Человеческий капитал», «Комфортная среда для жизни», «Экономический рост» — основные направления национальных проектов 2019—2024 гг. Разработка семейной политики. Пропаганда спорта и здорового образа жизни. Россия в борьбе с коронавирусной пандемией. Реализация крупных экономических проектов (строительство Крымского моста, трубопроводов «Сила Сибири», «Северный поток» и др.). Поддержка одарённых детей в России (образовательный центр «Сириус» и др.).

Общероссийское голосование по поправкам к Конституции России (2020 г.).

Признание Россией ДНР и ЛНР (2022 г.)

Значение исторических традиций и культурного наследия для современной России. Воссоздание Российского исторического общества (РИО) и Российского военно-исторического общества (РВИО). Исторические парки «Россия — Моя история». Военно-патриотический парк культуры и отдыха Вооружённых Сил Российской Федерации «Патриот». Мемориальный парк Победы на Поклонной горе и Ржевский мемориал Советскому Солдату. Всероссийский проект «Без срока давности». Новые информационные ресурсы о Великой Победе.

Итоговое повторение

История родного края в годы революций и Гражданской войны.

Наши земляки — герои Великой Отечественной войны (1941—1945 гг.).

Наш регион в конце XX — начале XXI вв.

Трудовые достижения родного края.

ПЛАНИРУЕМЫЕ РЕЗУЛЬТАТЫ

Изучение истории в 5 классе направлено на достижение обучающимися личностных, метапредметных и предметных результатов освоения учебного предмета.

ЛИЧНОСТНЫЕ РЕЗУЛЬТАТЫ

К важнейшим личностным результатам изучения истории в основной общеобразовательной школе в соответствии с требованиями ФГОС ООО (2021) относятся следующие убеждения и качества:

в сфере патриотического воспитания: осознание российской гражданской идентичности в поликультурном и многоконфессиональном обществе, проявление интереса к познанию родного языка, истории, культуры Российской Федерации, своего

края, народов России; ценностное отношение к достижениям своей Родины – России, к науке, искусству, спорту, технологиям, боевым подвигам и трудовым достижениям народа; уважение к символам России, государственным праздникам, историческому и природному наследию и памятникам, традициям разных народов, проживающих в родной стране;

в сфере гражданского воспитания: осмысление исторической традиции и примеров гражданского служения Отечеству; готовность к выполнению обязанностей гражданина и реализации его прав; уважение прав, свобод и законных интересов других людей; активное участие в жизни семьи, образовательной организации, местного сообщества, родного края, страны; неприятие любых форм экстремизма, дискриминации; неприятие действий, наносящих ущерб социальной и природной среде;

в духовно-нравственной сфере: представление о традиционных духовно-нравственных ценностях народов России; ориентация на моральные ценности и нормы современного российского общества в ситуациях нравственного выбора; готовность оценивать свое поведение и поступки, а также поведение и поступки других людей с позиции нравственных и правовых норм с учетом осознания последствий поступков; активное неприятие асоциальных поступков;

в понимании ценности научного познания: осмысление значения истории как знания о развитии человека и общества, о социальном, культурном и нравственном опыте предшествующих поколений; овладение навыками познания и оценки событий прошлого с позиций историзма; формирование и сохранение интереса к истории как важной составляющей современного общественного сознания;

в сфере эстетического воспитания: представление о культурном многообразии своей страны и мира; осознание важности культуры как воплощения ценностей общества и средства коммуникации; понимание ценности отечественного и мирового искусства, роли этнических культурных традиций и народного творчества; уважение к культуре своего и других народов;

в формировании ценностного отношения к жизни и здоровью: осознание ценности жизни и необходимости ее сохранения (в том числе – на основе примеров из истории); представление об идеалах гармоничного физического и духовного развития человека в исторических обществах (в античном мире, эпоху Возрождения) и в современную эпоху;

в сфере трудового воспитания: понимание на основе знания истории значения трудовой деятельности людей как источника развития человека и общества; представление о разнообразии существовавших в прошлом и современных профессий; уважение к труду и результатам трудовой деятельности человека; определение сферы профессионально-ориентированных интересов, построение индивидуальной траектории образования и жизненных планов;

в сфере экологического воспитания: осмысление исторического опыта взаимодействия людей с природной средой; осознание глобального характера экологических проблем современного мира и необходимости защиты окружающей среды; активное неприятие действий, приносящих вред окружающей среде; готовность к участию в практической деятельности экологической направленности.

в сфере адаптации к меняющимся условиям социальной и природной среды: представления об изменениях природной и социальной среды в истории, об опыте адаптации людей к новым жизненным условиям, о значении совместной деятельности для конструктивного ответа на природные и социальные вызовы.

МЕТАПРЕДМЕТНЫЕ РЕЗУЛЬТАТЫ

Метапредметные результаты изучения истории в основной школе выражаются в следующих качествах и действиях.

В сфере универсальных учебных познавательных действий:

владение базовыми логическими действиями: систематизировать и обобщать исторические факты (в форме таблиц, схем); выявлять характерные признаки исторических

явлений; раскрывать причинно-следственные связи событий; сравнивать события, ситуации, выявляя общие черты и различия; формулировать и обосновывать выводы;

владение базовыми исследовательскими действиями: определять познавательную задачу; намечать путь ее решения и осуществлять подбор исторического материала, объекта; систематизировать и анализировать исторические факты, осуществлять реконструкцию исторических событий; соотносить полученный результат с имеющимся знанием; определять новизну и обоснованность полученного результата; представлять результаты своей деятельности в различных формах (сообщение, эссе, презентация, реферат, учебный проект и др.);

работа с информацией: осуществлять анализ учебной и внеучебной исторической информации (учебник, тексты исторических источников, научно-популярная литература, интернет-ресурсы и др.) – извлекать информацию из источника; различать виды источников исторической информации; высказывать суждение о достоверности и значении информации источника (по критериям, предложенным учителем или сформулированным самостоятельно).

В сфере универсальных учебных коммуникативных действий:

общение: представлять особенности взаимодействия людей в исторических обществах и современном мире; участвовать в обсуждении событий и личностей прошлого, раскрывать различие и сходство высказываемых оценок; выражать и аргументировать свою точку зрения в устном высказывании, письменном тексте; публично представлять результаты выполненного исследования, проекта; осваивать и применять правила межкультурного взаимодействия в школе и социальном окружении;

осуществление совместной деятельности: осознавать на основе исторических примеров значение совместной работы как эффективного средства достижения поставленных целей; планировать и осуществлять совместную работу, коллективные учебные проекты по истории, в том числе – на региональном материале; определять свое участие в общей работе и координировать свои действия с другими членами команды; оценивать полученные результаты и свой вклад в общую работу.

В сфере универсальных учебных регулятивных действий:

владение приемами самоорганизации своей учебной и общественной работы (выявление проблемы, требующей решения; составление плана действий и определение способа решения);

владение приемами самоконтроля – осуществление самоконтроля, рефлексии и самооценки полученных результатов; способность вносить коррективы в свою работу с учетом установленных ошибок, возникших трудностей.

В сфере эмоционального интеллекта, понимания себя и других:

выявлять на примерах исторических ситуаций роль эмоций в отношениях между людьми;

ставить себя на место другого человека, понимать мотивы действий другого (в исторических ситуациях и окружающей действительности);

регулировать способ выражения своих эмоций с учетом позиций и мнений других участников общения.

ПРЕДМЕТНЫЕ РЕЗУЛЬТАТЫ

5 КЛАСС

1. Знание хронологии, работа с хронологией:

- объяснять смысл основных хронологических понятий (век, тысячелетие, до нашей эры, наша эра);
- называть даты важнейших событий истории Древнего мира; по дате устанавливать принадлежность события к веку, тысячелетию;
- определять длительность и последовательность событий, периодов истории Древнего мира, вести счет лет до нашей эры и нашей эры.

2. Знание исторических фактов, работа с фактами:

- указывать (называть) место, обстоятельства, участников, результаты важнейших событий истории Древнего мира;
- группировать, систематизировать факты по заданному признаку.

3. Работа с исторической картой:

- находить и показывать на исторической карте природные и исторические объекты (расселение человеческих общностей в эпоху первобытности и Древнего мира, территории древнейших цивилизаций и государств, места важнейших исторических событий), используя легенду карты;
- устанавливать на основе картографических сведений связь между условиями среды обитания людей и их занятиями.

4. Работа с историческими источниками:

- называть и различать основные типы исторических источников (письменные, визуальные, вещественные), приводить примеры источников разных типов;
- различать памятники культуры изучаемой эпохи и источники, созданные в последующие эпохи, приводить примеры;
- извлекать из письменного источника исторические факты (имена, названия событий, даты и др.); находить в визуальных памятниках изучаемой эпохи ключевые знаки, символы; раскрывать смысл (главную идею) высказывания, изображения.

5. Историческое описание (реконструкция):

- характеризовать условия жизни людей в древности;
- рассказывать о значительных событиях древней истории, их участниках;
- рассказывать об исторических личностях Древнего мира (ключевых моментах их биографии, роли в исторических событиях);
- давать краткое описание памятников культуры эпохи первобытности и древнейших цивилизаций.

6. Анализ, объяснение исторических событий, явлений:

- раскрывать существенные черты: а) государственного устройства древних обществ; б) положения основных групп населения; в) религиозных верований людей в древности;
- сравнивать исторические явления, определять их общие черты;
- иллюстрировать общие явления, черты конкретными примерами;
- объяснять причины и следствия важнейших событий древней истории.
- 7. Рассмотрение исторических версий и оценок, определение своего отношения к наиболее значимым событиям и личностям прошлого;
- излагать оценки наиболее значительных событий и личностей древней истории, приводимые в учебной литературе;
- высказывать на уровне эмоциональных оценок отношение к поступкам людей прошлого, к памятникам культуры.

8. Применение исторических знаний:

- раскрывать значение памятников древней истории и культуры, необходимость сохранения их в современном мире;
- выполнять учебные проекты по истории Первобытности и Древнего мира (в том числе с привлечением регионального материала), оформлять полученные результаты в форме сообщения, альбома.

6 КЛАСС

1. Знание хронологии, работа с хронологией:

- называть даты важнейших событий Средневековья, определять их принадлежность к веку, историческому периоду;

- называть этапы отечественной и всеобщей истории Средних веков, их хронологические рамки (периоды Средневековья, этапы становления и развития Русского государства);
 - устанавливать длительность и синхронность событий истории Руси и всеобщей истории.
2. Знание исторических фактов, работа с фактами:
- указывать (называть) место, обстоятельства, участников, результаты важнейших событий отечественной и всеобщей истории эпохи Средневековья;
 - группировать, систематизировать факты по заданному признаку (составление систематических таблиц).
3. Работа с исторической картой:
- находить и показывать на карте исторические объекты, используя легенду карты; давать словесное описание их местоположения;
 - извлекать из карты информацию о территории, экономических и культурных центрах Руси и других государств в Средние века, о направлениях крупнейших передвижений людей – походов, завоеваний, колонизаций, о ключевых событиях средневековой истории.
4. Работа с историческими источниками:
- различать основные виды письменных источников Средневековья (летописи, хроники, законодательные акты, духовная литература, источники личного происхождения);
 - характеризовать авторство, время, место создания источника;
 - выделять в тексте письменного источника исторические описания (хода событий, действий людей) и объяснения (причин, сущности, последствий исторических событий);
 - находить в визуальном источнике и вещественном памятнике ключевые символы, образы;
 - характеризовать позицию автора письменного и визуального исторического источника.
5. Историческое описание (реконструкция):
- рассказывать о ключевых событиях отечественной и всеобщей истории в эпоху Средневековья, их участниках;
 - составлять краткую характеристику (исторический портрет) известных деятелей отечественной и всеобщей истории средневековой эпохи (известные биографические сведения, личные качества, основные деяния);
 - рассказывать об образе жизни различных групп населения в средневековых обществах на Руси и в других странах;
 - представлять описание памятников материальной и художественной культуры изучаемой эпохи.
6. Анализ, объяснение исторических событий, явлений:
- раскрывать существенные черты: а) экономических и социальных отношений и политического строя на Руси и в других государствах; б) ценностей, господствовавших в средневековых обществах, представлений средневекового человека о мире;
 - объяснять смысл ключевых понятий, относящихся к данной эпохе отечественной и всеобщей истории, конкретизировать их на примерах исторических событий, ситуаций;
 - объяснять причины и следствия важнейших событий отечественной и всеобщей истории эпохи Средневековья: а) находить в учебнике и излагать суждения о причинах и следствиях исторических событий; б) соотносить объяснение причин и следствий событий, представленное в нескольких текстах;

- проводить синхронизацию и сопоставление однотипных событий и процессов отечественной и всеобщей истории (по предложенному плану), выделять черты сходства и различия.
7. Рассмотрение исторических версий и оценок, определение своего отношения к наиболее значимым событиям и личностям прошлого:
- излагать оценки событий и личностей эпохи Средневековья, приводимые в учебной и научно-популярной литературе, объяснять, на каких фактах они основаны;
 - высказывать отношение к поступкам и качествам людей средневековой эпохи с учетом исторического контекста и восприятия современного человека.
8. Применение исторических знаний:
- объяснять значение памятников истории и культуры Руси и других стран эпохи Средневековья, необходимость сохранения их в современном мире;
 - выполнять учебные проекты по истории Средних веков (в том числе на региональном материале).

7 КЛАСС

1. Знание хронологии, работа с хронологией:

- называть этапы отечественной и всеобщей истории Нового времени, их хронологические рамки;
- локализовать во времени ключевые события отечественной и всеобщей истории XVI–XVII вв.; определять их принадлежность к части века (половина, треть, четверть);
- устанавливать синхронность событий отечественной и всеобщей истории XVI–XVII вв.

2. Знание исторических фактов, работа с фактами:

- указывать (называть) место, обстоятельства, участников, результаты важнейших событий отечественной и всеобщей истории XVI–XVII вв.;
- группировать, систематизировать факты по заданному признаку (группировка событий по их принадлежности к историческим процессам, составление таблиц, схем).

3. Работа с исторической картой:

- использовать историческую карту как источник информации о границах России и других государств, важнейших исторических событиях и процессах отечественной и всеобщей истории XVI–XVII вв.;
- устанавливать на основе карты связи между географическим положением страны и особенностями ее экономического, социального и политического развития.

4. Работа с историческими источниками:

- различать виды письменных исторических источников (официальные, личные, литературные и др.);
- характеризовать обстоятельства и цель создания источника, раскрывать его информационную ценность;
- проводить поиск информации в тексте письменного источника, визуальных и вещественных памятниках эпохи;
- сопоставлять и систематизировать информацию из нескольких однотипных источников.

5. Историческое описание (реконструкция):

- рассказывать о ключевых событиях отечественной и всеобщей истории XVI–XVII вв., их участниках;
- составлять краткую характеристику известных персоналий отечественной и всеобщей истории XVI–XVII вв. (ключевые факты биографии, личные качества, деятельность);

- рассказывать об образе жизни различных групп населения в России и других странах в раннее Новое время;
 - представлять описание памятников материальной и художественной культуры изучаемой эпохи.
6. Анализ, объяснение исторических событий, явлений:
- раскрывать существенные черты: а) экономического, социального и политического развития России и других стран в XVI–XVII вв.; б) европейской реформации; в) новых веяний в духовной жизни общества, культуре; г) революций XVI–XVII вв. в европейских странах;
 - объяснять смысл ключевых понятий, относящихся к данной эпохе отечественной и всеобщей истории, конкретизировать их на примерах исторических событий, ситуаций;
 - объяснять причины и следствия важнейших событий отечественной и всеобщей истории XVI–XVII вв.: а) выявлять в историческом тексте и излагать суждения о причинах и следствиях событий; б) систематизировать объяснение причин и следствий событий, представленное в нескольких текстах;
 - проводить сопоставление однотипных событий и процессов отечественной и всеобщей истории: а) раскрывать повторяющиеся черты исторических ситуаций; б) выделять черты сходства и различия.
 - 7. Рассмотрение исторических версий и оценок, определение своего отношения к наиболее значимым событиям и личностям прошлого:
 - излагать альтернативные оценки событий и личностей отечественной и всеобщей истории XVI–XVII вв., представленные в учебной литературе; объяснять, на чем основываются отдельные мнения;
 - выражать отношение к деятельности исторических личностей XVI–XVII вв. с учетом обстоятельств изучаемой эпохи и в современной шкале ценностей.
8. Применение исторических знаний:
- раскрывать на примере перехода от средневекового общества к обществу Нового времени, как меняются со сменой исторических эпох представления людей о мире, системы общественных ценностей;
 - объяснять значение памятников истории и культуры России и других стран XVI–XVII вв. для времени, когда они появились, и для современного общества;
 - выполнять учебные проекты по отечественной и всеобщей истории XVI–XVII вв. (в том числе на региональном материале).

8 КЛАСС

1. Знание хронологии, работа с хронологией:

- называть даты важнейших событий отечественной и всеобщей истории XVIII в.; определять их принадлежность к историческому периоду, этапу;
- устанавливать синхронность событий отечественной и всеобщей истории XVIII в.

2. Знание исторических фактов, работа с фактами:

- указывать (называть) место, обстоятельства, участников, результаты важнейших событий отечественной и всеобщей истории XVIII в.;
- группировать, систематизировать факты по заданному признаку (по принадлежности к историческим процессам и др.); составлять систематические таблицы, схемы.

3. Работа с исторической картой:

- выявлять и показывать на карте изменения, произошедшие в результате значительных социально-экономических и политических событий и процессов отечественной и всеобщей истории XVIII в.

4. Работа с историческими источниками:

- различать источники официального и личного происхождения, публицистические произведения (называть их основные виды, информационные особенности);
- объяснять назначение исторического источника, раскрывать его информационную ценность;
- извлекать, сопоставлять и систематизировать информацию о событиях отечественной и всеобщей истории XVIII в. из взаимодополняющих письменных, визуальных и вещественных источников.

5. Историческое описание (реконструкция):

- рассказывать о ключевых событиях отечественной и всеобщей истории XVIII в., их участниках;
- составлять характеристику (исторический портрет) известных деятелей отечественной и всеобщей истории XVIII в. на основе информации учебника и дополнительных материалов;
- составлять описание образа жизни различных групп населения в России и других странах в XVIII в.;
- представлять описание памятников материальной и художественной культуры изучаемой эпохи (в виде сообщения, аннотации).

6. Анализ, объяснение исторических событий, явлений:

- раскрывать существенные черты: а) экономического, социального и политического развития России и других стран в XVIII в.; б) изменений, происшедших в XVIII в. в разных сферах жизни российского общества; в) промышленного переворота в европейских странах; г) абсолютизма как формы правления; д) идеологии Просвещения; е) революций XVIII в.; ж) внешней политики Российской империи в системе международных отношений рассматриваемого периода;
- объяснять смысл ключевых понятий, относящихся к данной эпохе отечественной и всеобщей истории, конкретизировать их на примерах исторических событий, ситуаций;
- объяснять причины и следствия важнейших событий отечественной и всеобщей истории XVIII в.: а) выявлять в историческом тексте суждения о причинах и следствиях событий; б) систематизировать объяснение причин и следствий событий, представленное в нескольких текстах;
- проводить сопоставление однотипных событий и процессов отечественной и всеобщей истории XVIII в.: а) раскрывать повторяющиеся черты исторических ситуаций; б) выделять черты сходства и различия.
- 7. Рассмотрение исторических версий и оценок, определение своего отношения к наиболее значимым событиям и личностям прошлого:
- анализировать высказывания историков по спорным вопросам отечественной и всеобщей истории XVIII в. (выявлять обсуждаемую проблему, мнение автора, приводимые аргументы, оценивать степень их убедительности);
- различать в описаниях событий и личностей XVIII в. ценностные категории, значимые для данной эпохи (в том числе для разных социальных слоев), выражать свое отношение к ним.

8. Применение исторических знаний:

- раскрывать (объяснять), как сочетались в памятниках культуры России XVIII в. европейские влияния и национальные традиции, показывать на примерах;
- выполнять учебные проекты по отечественной и всеобщей истории XVIII в. (в том числе на региональном материале).

9 КЛАСС

1. Знание хронологии, работа с хронологией:

- называть даты (хронологические границы) важнейших событий и процессов отечественной и всеобщей истории XIX – начала XX в.; выделять этапы (периоды) в развитии ключевых событий и процессов;
- выявлять синхронность / асинхронность исторических процессов отечественной и всеобщей истории XIX – начала XX в.;
- определять последовательность событий отечественной и всеобщей истории XIX – начала XX в. на основе анализа причинно-следственных связей.

2. Знание исторических фактов, работа с фактами:

- характеризовать место, обстоятельства, участников, результаты важнейших событий отечественной и всеобщей истории XIX – начала XX в.;
- группировать, систематизировать факты по самостоятельно определяемому признаку (хронологии, принадлежности к историческим процессам, типологическим основаниям и др.);
- составлять систематические таблицы;
- определять понятия, создавать обобщения, устанавливать аналогии, классифицировать, самостоятельно выбирать основания и критерии для классификации, устанавливать причинно-следственные связи, строить логические рассуждения, делать умозаключения (индуктивные, дедуктивные и по аналогии) и выводы» названы события и процессы Новейшей истории: Февральская и Октябрьская революции 1917 г., Великая Отечественная война (1941—1945 гг.), распад СССР, сложные 1990-е гг., возрождение страны с 2000-х гг., воссоединение Крыма с Россией в 2014 г.

3. Работа с исторической картой:

- выявлять и показывать на карте изменения, произошедшие в результате значительных социально-экономических и политических событий и процессов отечественной и всеобщей истории XIX – начала XX в.;
- определять на основе карты влияние географического фактора на развитие различных сфер жизни страны (группы стран).

4. Работа с историческими источниками:

- представлять в дополнение к известным ранее видам письменных источников особенности таких материалов, как произведения общественной мысли, газетная публицистика, программы политических партий, статистические данные;
- определять тип и вид источника (письменного, визуального); выявлять принадлежность источника определенному лицу, социальной группе, общественному течению и др.;
- извлекать, сопоставлять и систематизировать информацию о событиях отечественной и всеобщей истории XIX – начала XX в. из разных письменных, визуальных и вещественных источников;
- различать в тексте письменных источников факты и интерпретации событий прошлого.

5. Историческое описание (реконструкция):

- представлять развернутый рассказ о ключевых событиях отечественной и всеобщей истории XIX – начала XX в. с использованием визуальных материалов (устно, письменно в форме короткого эссе, презентации);
- составлять развернутую характеристику исторических личностей XIX – начала XX в. с описанием и оценкой их деятельности (сообщение, презентация, эссе);
- составлять описание образа жизни различных групп населения в России и других странах в XIX – начале XX в., показывая изменения, происшедшие в течение рассматриваемого периода;

- представлять описание памятников материальной и художественной культуры изучаемой эпохи, их назначения, использованных при их создании технических и художественных приемов и др.
6. Анализ, объяснение исторических событий, явлений:
- раскрывать существенные черты: а) экономического, социального и политического развития России и других стран в XIX – начале XX в.; б) процессов модернизации в мире и России; в) масштабных социальных движений и революций в рассматриваемый период; г) международных отношений рассматриваемого периода и участия в них России;
 - объяснять смысл ключевых понятий, относящихся к данной эпохе отечественной и всеобщей истории; соотносить общие понятия и факты;
 - объяснять причины и следствия важнейших событий отечественной и всеобщей истории XIX – начала XX в.: а) выявлять в историческом тексте суждения о причинах и следствиях событий; б) систематизировать объяснение причин и следствий событий, представленное в нескольких текстах; в) определять и объяснять свое отношение к существующим трактовкам причин и следствий исторических событий;
 - проводить сопоставление однотипных событий и процессов отечественной и всеобщей истории XIX – начала XX в.: а) указывать повторяющиеся черты исторических ситуаций; б) выделять черты сходства и различия; в) раскрывать, чем объяснялось своеобразие ситуаций в России, других странах.
 - Раскрывать наиболее значимые события и процессы истории России XX - начала XXI в.
7. Рассмотрение исторических версий и оценок, определение своего отношения к наиболее значимым событиям и личностям прошлого:
- сопоставлять высказывания историков, содержащие разные мнения по спорным вопросам отечественной и всеобщей истории XIX – начала XX в., объяснять, что могло лежать в их основе;
 - оценивать степень убедительности предложенных точек зрения, формулировать и аргументировать свое мнение;
 - объяснять, какими ценностями руководствовались люди в рассматриваемую эпоху (на примерах конкретных ситуаций, персоналий), выражать свое отношение к ним.
8. Применение исторических знаний:
- распознавать в окружающей среде, в том числе в родном городе, регионе памятники материальной и художественной культуры XIX – начала XX в., объяснять, в чем заключалось их значение для времени их создания и для современного общества;
 - выполнять учебные проекты по отечественной и всеобщей истории XIX – начала XX в. (в том числе на региональном материале);
 - объяснять, в чем состоит наследие истории XIX – начала XX в. для России, других стран мира, высказывать и аргументировать свое отношение к культурному наследию в общественных обсуждениях.
 - осмыслить новое знание, его интерпретации и применению в различных учебных и жизненных ситуациях с использованием исторического материала о событиях и процессах истории России XX – начала XXI вв.

ТЕМАТИЧЕСКОЕ ПЛАНИРОВАНИЕ

5 КЛАСС

№ п/п	Наименование разделов и	Количество часов			Электронные (цифровые)
		Всего	Контрольные работы	Практические работы	

	тем программы				образовательные ресурсы
Раздел 1. История Древнего мира					
1.1	Введение	2	0	0	Библиотека ЦОК https://m.edsoo.ru/7f41393a
1.2	Первобытность	4	0	0	Библиотека ЦОК https://m.edsoo.ru/7f41393a
Итого по разделу		6			
Раздел 2. Древний мир. Древний Восток					
2.1	Древний Египет	7	0	0	Библиотека ЦОК https://m.edsoo.ru/7f41393a
2.2	Древние цивилизации Месопотамии	4	0	0	Библиотека ЦОК https://m.edsoo.ru/7f41393a
2.3	Восточное Средиземноморье в древности	2	0	0	Библиотека ЦОК https://m.edsoo.ru/7f41393a
2.4	Персидская держава	2	1	0	Библиотека ЦОК https://m.edsoo.ru/7f41393a
2.5	Древняя Индия	2	0	0	Библиотека ЦОК https://m.edsoo.ru/7f41393a
2.6	Древний Китай	3	1	0	Библиотека ЦОК https://m.edsoo.ru/7f41393a
Итого по разделу		20			
Раздел 3. Древняя Греция. Эллинизм					
3.1	Древнейшая Греция	4	0	0	Библиотека ЦОК https://m.edsoo.ru/7f41393a
3.2	Греческие полисы	10	0	0	Библиотека ЦОК https://m.edsoo.ru/7f41393a
3.3	Культура Древней Греции	3	0	0	Библиотека ЦОК https://m.edsoo.ru/7f41393a
3.4	Македонские завоевания. Эллинизм	3	1	0	Библиотека ЦОК https://m.edsoo.ru/7f41393a
Итого по разделу		20			
Раздел 4. Древний Рим					

4.1	Возникновение Римского государства	3	1	0	Библиотека ЦОК https://m.edsoo.ru/7f41393a
4.2	Римские завоевания в Средиземноморье	3	0	0	Библиотека ЦОК https://m.edsoo.ru/7f41393a
4.3	Поздняя Римская республика. Гражданские войны	5	0	0	Библиотека ЦОК https://m.edsoo.ru/7f41393a
4.4	Расцвет и падение Римской империи	6	0	0	Библиотека ЦОК https://m.edsoo.ru/7f41393a
4.5	Культура Древнего Рима	3	1	0	Библиотека ЦОК https://m.edsoo.ru/7f41393a
Итого по разделу		20			
Обобщение		2	1	0	
ОБЩЕЕ КОЛИЧЕСТВО ЧАСОВ ПО ПРОГРАММЕ		68	6	0	

6 КЛАСС

№ п/п	Наименование разделов и тем программы	Количество часов			Электронные (цифровые) образовательные ресурсы
		Всего	Контрольные работы	Практические работы	
Раздел 1. Всеобщая история. История Средних веков					
1.1	Введение	1	0	0	Библиотека ЦОК https://m.edsoo.ru/7f414c04
1.2	Народы Европы в раннее Средневековье	4	0	0	Библиотека ЦОК https://m.edsoo.ru/7f414c04
1.3	Византийская империя в VI—XI вв.	2	0	0	Библиотека ЦОК https://m.edsoo.ru/7f414c04
1.4	Арабы в VI—XI вв.	2	0	0	Библиотека ЦОК https://m.edsoo.ru/7f414c04
1.5	Средневековое	3	0	0	Библиотека ЦОК https://m.edsoo.ru/7f414c04

	европейское общество				
1.6	Государства Европы в XII—XV вв.	4	0	0	Библиотека ЦОК https://m.edsoo.ru/7f414c04
1.7	Культура средневековой Европы	2	0	0	Библиотека ЦОК https://m.edsoo.ru/7f414c04
1.8	Страны Востока в Средние века	3	0	0	Библиотека ЦОК https://m.edsoo.ru/7f414c04
1.9	Государства доколумбовой Америки в Средние века	1	0	0	Библиотека ЦОК https://m.edsoo.ru/7f414c04
1.10	Обобщение	1	1	0	Библиотека ЦОК https://m.edsoo.ru/7f414c04
Итого по разделу		23			
Раздел 2. История России. От Руси к Российскому государству					
2.1	Введение	1	0	0	Библиотека ЦОК https://m.edsoo.ru/7f414aba
2.2	Народы и государства на территории нашей страны в древности. Восточная Европа в середине I тыс. н. э.	5	0	0	Библиотека ЦОК https://m.edsoo.ru/7f414aba
2.3	Русь в IX — начале XII в.	13	1	0	Библиотека ЦОК https://m.edsoo.ru/7f414aba
2.4	Русь в середине XII — начале XIII в.	6	0	0	Библиотека ЦОК https://m.edsoo.ru/7f414aba
2.5	Русские земли и их соседи в середине XIII — XIV в.	10	0	0	Библиотека ЦОК https://m.edsoo.ru/7f414aba
2.6	Формирование единого Русского	8	1	0	Библиотека ЦОК https://m.edsoo.ru/7f414aba

	государства в XV в.				
2.7	Обобщение	2	1	0	Библиотека ЦОК https://m.edsoo.ru/7f414aba
Итого по разделу		45			
ОБЩЕЕ КОЛИЧЕСТВО ЧАСОВ ПО ПРОГРАММЕ		68	4	0	

7 КЛАСС

№ п/п	Наименование разделов и тем программы	Количество часов			Электронные (цифровые) образовательные ресурсы
		Всего	Контрольные работы	Практические работы	
Раздел 1. Всеобщая история. История Нового времени. Конец XV — XVII в.					
1.1	Введение	1	0	0	Библиотека ЦОК https://m.edsoo.ru/7f416a9a
1.2	Великие географические открытия	2	0	0	Библиотека ЦОК https://m.edsoo.ru/7f416a9a
1.3	Изменения в европейском обществе XVI—XVII вв.	2	0	0	Библиотека ЦОК https://m.edsoo.ru/7f416a9a
1.4	Реформация и Контрреформация в Европе	2	0	0	Библиотека ЦОК https://m.edsoo.ru/7f416a9a
1.5	Государства Европы в XVI—XVII вв.	7	0	0	Библиотека ЦОК https://m.edsoo.ru/7f416a9a
1.6	Международные отношения в XVI -XVII вв.	2	0	0	Библиотека ЦОК https://m.edsoo.ru/7f416a9a
1.7	Европейская культура в раннее Новое время	3	0	0	Библиотека ЦОК https://m.edsoo.ru/7f416a9a
1.8	Страны Востока в XVI—XVII вв.	3	0	0	Библиотека ЦОК https://m.edsoo.ru/7f416a9a
1.9	Обобщение	1	1	0	Библиотека ЦОК https://m.edsoo.ru/7f416a9a
Итого по разделу		23			
Раздел 2. История России. Россия в XVI—XVII вв.: от Великого княжества к царству					

2.1	Россия в XVI в.	13	1	0	Библиотека ЦОК https://m.edsoo.ru/7f4168ec
2.2	Смута в России	9	1	0	Библиотека ЦОК https://m.edsoo.ru/7f4168ec
2.3	Россия в XVII в.	16	1	0	Библиотека ЦОК https://m.edsoo.ru/7f4168ec
2.4	Культурное пространство XVI-XVII вв.	5	1	0	Библиотека ЦОК https://m.edsoo.ru/7f4168ec
2.5	Обобщение	2	1	0	Библиотека ЦОК https://m.edsoo.ru/7f4168ec
Итого по разделу		45			
ОБЩЕЕ КОЛИЧЕСТВО ЧАСОВ ПО ПРОГРАММЕ		68	6	0	

8 КЛАСС

№ п/п	Наименование разделов и тем программы	Количество часов			Электронные (цифровые) образовательные ресурсы
		Всего	Контрольные работы	Практические работы	
Раздел 1. Всеобщая история. История Нового времени. XVIII в.					
1.1	Введение	1	0	0	Библиотека ЦОК https://m.edsoo.ru/7f418bce
1.2	Век Просвещения	2	0	0	Библиотека ЦОК https://m.edsoo.ru/7f418bce
1.3	Государства Европы в XVIII в.	6	1	0	Библиотека ЦОК https://m.edsoo.ru/7f418bce
1.4	Британские колонии в Северной Америке: борьба за независимость	2	0	0	Библиотека ЦОК https://m.edsoo.ru/7f418bce
1.5	Французская революция конца XVIII в.	3	1	0	Библиотека ЦОК https://m.edsoo.ru/7f418bce
1.6	Европейская культура в XVIII в.	3	0	0	Библиотека ЦОК https://m.edsoo.ru/7f418bce

1.7	Международные отношения в XVIII в.	2	0	0	Библиотека ЦОК https://m.edsoo.ru/7f418bce
1.8	Страны Востока в XVIII в.	3	1	0	Библиотека ЦОК https://m.edsoo.ru/7f418bce
1.9	Обобщение	1	1	0	Библиотека ЦОК https://m.edsoo.ru/7f418bce

Итого по разделу

23

Раздел 2. История России. Россия в конце XVII — XVIII в.: от царства к империи

2.1	Введение	1	0	0	Библиотека ЦОК https://m.edsoo.ru/7f418a34
2.2	Россия в эпоху преобразований Петра I	11	1	0	Библиотека ЦОК https://m.edsoo.ru/7f418a34
2.3	Россия после Петра I. Дворцовые перевороты	7	0	0	Библиотека ЦОК https://m.edsoo.ru/7f418a34
2.4	Россия в 1760-1790-х гг. Правление Екатерины II и Павла I	18	1	0	Библиотека ЦОК https://m.edsoo.ru/7f418a34
2.5	Культурное пространство Российской империи в XVIII в.	6	0	0	Библиотека ЦОК https://m.edsoo.ru/7f418a34
2.6	Обобщение	2	0	0	Библиотека ЦОК https://m.edsoo.ru/7f418a34

Итого по разделу

45

ОБЩЕЕ
КОЛИЧЕСТВО
ЧАСОВ ПО
ПРОГРАММЕ

68

6

0

9 КЛАСС

№ п/п	Наименование разделов и тем программы	Количество часов			Электронные (цифровые) образовательные ресурсы
		Всего	Контрольные работы	Практические работы	

Раздел 1. Всеобщая история. История Нового времени. XIX — начало XX в.

1.1	Введение	1	0	0	Библиотека ЦОК https://m.edsoo.ru/7f41adc0
1.2	Европа в начале XIX в.	2	0	0	Библиотека ЦОК https://m.edsoo.ru/7f41adc0
1.3	Развитие индустриального общества в первой половине XIX в.: экономика, социальные отношения, политические процессы	2	0	0	Библиотека ЦОК https://m.edsoo.ru/7f41adc0
1.4	Политическое развитие европейских стран в 1815—1840-е гг.	2	0	0	Библиотека ЦОК https://m.edsoo.ru/7f41adc0
1.5	Страны Европы и Северной Америки в середине XIX - начале XX в.	6	1	0	Библиотека ЦОК https://m.edsoo.ru/7f41adc0
1.6	Страны Латинской Америки в XIX - начале XX в.	2	0	0	Библиотека ЦОК https://m.edsoo.ru/7f41adc0
1.7	Страны Азии в XIX - начале XX века	3	0	0	Библиотека ЦОК https://m.edsoo.ru/7f41adc0
1.8	Народы Африки в XIX — начале XX в.	1	0	0	Библиотека ЦОК https://m.edsoo.ru/7f41adc0
1.9	Развитие культуры в XIX — начале XX в.	2	0	0	Библиотека ЦОК https://m.edsoo.ru/7f41adc0
1.10	Международные отношения в XIX - начале XX в.	1	0	0	Библиотека ЦОК https://m.edsoo.ru/7f41adc0

1.1 1	Обобщение	1	1	0	Библиотека ЦОК https://m.edsoo.ru/7f41adc0
Итого по разделу		23			
Раздел 2. История России. Российская империя в XIX — начале XX в.					
2.1	Введение	1	0	0	Библиотека ЦОК https://m.edsoo.ru/7f41ac44
2.2	Александровская эпоха: государственный либерализм	7	0	0	Библиотека ЦОК https://m.edsoo.ru/7f41ac44
2.3	Николаевское самодержавие : государственный консерватизм	5	0	0	Библиотека ЦОК https://m.edsoo.ru/7f41ac44
2.4	Культурное пространство империи в первой половине XIX в.	3	0	0	Библиотека ЦОК https://m.edsoo.ru/7f41ac44
2.5	Народы России в первой половине XIX в.	2	0	0	Библиотека ЦОК https://m.edsoo.ru/7f41ac44
2.6	Социальная и правовая модернизация страны при Александре II	6	1	0	Библиотека ЦОК https://m.edsoo.ru/7f41ac44
2.7	Россия в 1880-1890-х гг.	4	1	0	Библиотека ЦОК https://m.edsoo.ru/7f41ac44
2.8	Культурное пространство империи во второй половине XIX в.	3	1	0	Библиотека ЦОК https://m.edsoo.ru/7f41ac44
2.9	Этнокультурный облик империи	2	0	0	Библиотека ЦОК https://m.edsoo.ru/7f41ac44
2.1 0	Формирование гражданского	2	0	0	Библиотека ЦОК https://m.edsoo.ru/7f41ac44

	общества и основные направления общественных движений				
2.1 1	Россия на пороге XX в.	9	0	0	Библиотека ЦОК https://m.edsoo.ru/7f41ac44
2.1 2	Обобщение	1	0	0	Библиотека ЦОК https://m.edsoo.ru/7f41ac44
Итого по разделу		45			
Раздел 3. Учебный модуль. "Введение в Новейшую историю России"					
3.1	Введение	1	0	0	Библиотека ЦОК https://m.edsoo.ru/7f41ac44
3.2	Российская революция 1917—1922 гг.	4	1	0	Библиотека ЦОК https://m.edsoo.ru/7f41ac44
3.3	Великая Отечественная война 1941—1945 гг.	5	0	0	Библиотека ЦОК https://m.edsoo.ru/7f41ac44a
3.4	Распад СССР. Становление новой России (1992—1999 гг.)	2	0	0	Библиотека ЦОК https://m.edsoo.ru/7f41ac44
3.5	Возрождение страны с 2000-х гг. Воссоединение Крыма с Россией	3	1	0	Библиотека ЦОК https://m.edsoo.ru/7f41ac44
3.6	Итоговое повторение	2	0	0	Библиотека ЦОК https://m.edsoo.ru/7f41ac44
Итого по модулю		17			
ОБЩЕЕ КОЛИЧЕСТВО ЧАСОВ ПО ПРОГРАММЕ		85	7	0	

**ПОУРОЧНОЕ ПЛАНИРОВАНИЕ
5 КЛАСС**

	Тема урока	Количество часов		
--	-------------------	-------------------------	--	--

№ п/п		Всего	Контрольные работы	Практические работы	Дата изучения	Электронные цифровые образовательные ресурсы
1	Что изучает история.	1				Библиотека ЦОК https://m.edsoo.ru/863f8d54
2	Историческая хронология. Историческая карта	1				Библиотека ЦОК https://m.edsoo.ru/863f8f2a
3	Происхождение, расселение и эволюция древнейшего человека	1				Библиотека ЦОК https://m.edsoo.ru/863f9380
4	Появление человека разумного	1				Библиотека ЦОК https://m.edsoo.ru/863f9740
5	Древнейшие земледельцы и скотоводы	1				Библиотека ЦОК https://m.edsoo.ru/863f9c68
6	От первобытности к цивилизации	1				Библиотека ЦОК https://m.edsoo.ru/863fa050
7	Природа Египта и ее влияние на условия жизни и занятия древних египтян	1				Библиотека ЦОК https://m.edsoo.ru/863fa244
8	Возникновение государственной власти.	1				Библиотека ЦОК https://m.edsoo.ru/863fa6ea
9	Управление государством (фараон, вельможи, чиновники)	1				Библиотека ЦОК https://m.edsoo.ru/863faa50

10	Условия жизни, положение и повинности населения	1				Библиотека ЦОК https://m.edsoo.ru/863fabea
11	Отношения Египта с соседними народами	1				Библиотека ЦОК https://m.edsoo.ru/863fadc
12	Религиозные верования египтян	1				Библиотека ЦОК https://m.edsoo.ru/863fb130
13	Познания древних египтян	1				Библиотека ЦОК https://m.edsoo.ru/863fb324
14	Природные условия Месопотамии (Междуречья) и их влияние на занятия населения.	1				Библиотека ЦОК https://m.edsoo.ru/863fb540
15	Древний Вавилон.	1				Библиотека ЦОК https://m.edsoo.ru/863fb748
16	Ассирия.	1				Библиотека ЦОК https://m.edsoo.ru/863fbac2
17	Нововавилонское царство.	1				Библиотека ЦОК https://m.edsoo.ru/863fbdd8
18	Финикия.	1				Библиотека ЦОК https://m.edsoo.ru/863fbfcc
19	Палестина и ее население. Возникновение Израильского государства.	1				Библиотека ЦОК https://m.edsoo.ru/863fc26a
20	Завоевания персов.	1				Библиотека ЦОК https://m.edsoo.ru/863fc4c2
21	Государственное устройство	1				Библиотека ЦОК https://m.edsoo.ru/863fc6ca

	Персидской державы.					
22	Древняя Индия.	1				Библиотека ЦОК https://m.edsoo.ru/863fc8dc
23	Религиозные верования и культура древних индийцев.	1				Библиотека ЦОК https://m.edsoo.ru/863fc8dc
24	Древний Китай.	1				Библиотека ЦОК https://m.edsoo.ru/863fc8dc
25	Правление династии Хань.	1				Библиотека ЦОК https://m.edsoo.ru/863fd07a
26	Религиозно-философские учения, наука и изобретения древних китайцев.	1				Библиотека ЦОК https://m.edsoo.ru/863fd336
27	Природные условия Древней Греции и их влияние на занятия населения.	1				Библиотека ЦОК https://m.edsoo.ru/863fd5c0
28	Древнейшие государства Греции.	1				Библиотека ЦОК https://m.edsoo.ru/863fd836
29	Троянская война.	1				Библиотека ЦОК https://m.edsoo.ru/8640a31a
30	Поэмы Гомера «Илиада» и «Одиссея»	1				Библиотека ЦОК https://m.edsoo.ru/8640a770
31	Подъем хозяйственной жизни греческих полисов после «темных веков»	1				Библиотека ЦОК https://m.edsoo.ru/8640a91e

32	Образование городов-государств.	1				Библиотека ЦОК https://m.edsoo.ru/8640aae0
33	Великая греческая колонизация	1				Библиотека ЦОК https://m.edsoo.ru/8640ac84
34	Афины: утверждение демократии	1				Библиотека ЦОК https://m.edsoo.ru/8640ae32
35	Спарта: основные группы населения, общественное устройство	1				Библиотека ЦОК https://m.edsoo.ru/8640afcc
36	Греко-персидские войны	1				Библиотека ЦОК https://m.edsoo.ru/8640b1ca
37	Крупные сражения греко-персидских войн и их итоги	1				Библиотека ЦОК https://m.edsoo.ru/8640b382
38	Расцвет Афинского государства	1				Библиотека ЦОК https://m.edsoo.ru/8640b508
39	Хозяйственная жизнь в древнегреческом обществе	1				Библиотека ЦОК https://m.edsoo.ru/8640b67a
40	Пелопоннесская война	1				Библиотека ЦОК https://m.edsoo.ru/8640b7f6
41	Религия древних греков	1				Библиотека ЦОК https://m.edsoo.ru/8640b990
42	Образование и наука в Древней Греции	1				Библиотека ЦОК https://m.edsoo.ru/8640bb16
43	Искусство и досуг в Древней Греции	1				Библиотека ЦОК https://m.edsoo.ru/8640bcf6

44	Возвышение Македонии	1				Библиотека ЦОК https://m.edsoo.ru/8640be72
45	Александр Македонский и его завоевания на Востоке	1				Библиотека ЦОК https://m.edsoo.ru/8640c002
46	Эллинистич еские государства Востока	1				Библиотека ЦОК https://m.edsoo.ru/8640c1c4
47	Природа и население Апеннинско го полуострова в древности	1				Библиотека ЦОК https://m.edsoo.ru/886460aa
48	Республика римских граждан	1				Библиотека ЦОК https://m.edsoo.ru/886465e6
49	Верования древних римлян	1				Библиотека ЦОК https://m.edsoo.ru/886469b0
50	Войны Рима с Карфагеном	1				Библиотека ЦОК https://m.edsoo.ru/88646848
51	Ганнибал; битва при Каннах	1				Библиотека ЦОК https://m.edsoo.ru/88646adc
52	Установлен ие господства Рима в Средиземно морье. Римские провинции	1				Библиотека ЦОК https://m.edsoo.ru/88646c1c
53	Социально- экономичес кое развитие поздней Римской республики	1				Библиотека ЦОК https://m.edsoo.ru/88646d5c
54	Реформы Грахов: проекты реформ, мероприяти я, итоги	1				Библиотека ЦОК https://m.edsoo.ru/88646e7e

55	Гражданская война и установление диктатуры Суллы	1				Библиотека ЦОК https://m.edsoo.ru/88646faa
56	Гай Юлий Цезарь: путь к власти, диктатура	1				Библиотека ЦОК https://m.edsoo.ru/886470f4
57	Борьба между наследниками Цезаря	1				Библиотека ЦОК https://m.edsoo.ru/886472a2
58	Установление императорской власти	1				Библиотека ЦОК https://m.edsoo.ru/886473ba
59	Императоры Рима: завоеватели и правители	1				Библиотека ЦОК https://m.edsoo.ru/886474dc
60	Римская империя: территория, управление	1				Библиотека ЦОК https://m.edsoo.ru/88647608
61	Возникновение и распространение христианства	1				Библиотека ЦОК https://m.edsoo.ru/88647716
62	Император Константин I, перенос столицы в Константинополь	1				Библиотека ЦОК https://m.edsoo.ru/88647838
63	Начало Великого переселения народов. Рим и варвары	1				Библиотека ЦОК https://m.edsoo.ru/8864795a
64	Римская литература, золотой век поэзии	1				Библиотека ЦОК https://m.edsoo.ru/88647a86
65	Развитие наук в	1				Библиотека ЦОК https://m.edsoo.ru/88647c2a

	Древнем Риме					
66	Искусство Древнего Рима	1				Библиотека ЦОК https://m.edsoo.ru/88647d4c
67	Историческое и культурное наследие цивилизаций Древнего мира	1				Библиотека ЦОК https://m.edsoo.ru/88647e78
68	Историческое и культурное наследие цивилизаций Древнего мира	1				
ОБЩЕЕ КОЛИЧЕСТВО ЧАСОВ ПО ПРОГРАММЕ		68	0	0		

6 КЛАСС

№ п/п	Тема урока	Количество часов			Дата изучения	Электронные цифровые образовательные ресурсы
		Всего	Контрольные работы	Практические работы		
1	Средние века: понятие, хронологические рамки и периодизация Средневековья	1				Библиотека ЦОК https://m.edsoo.ru/88647fa4
2	Падение Западной Римской империи и возникновение варварских королевств	1				Библиотека ЦОК https://m.edsoo.ru/886480bc
3	Франкское государство в VIII—IX вв.	1				Библиотека ЦОК https://m.edsoo.ru/886481d4

4	Государства Западной Европы, Британия и Ирландия в раннее Средневековье	1				Библиотека ЦОК https://m.edsoo.ru/86482ec
5	Ранние славянские государства	1				Библиотека ЦОК https://m.edsoo.ru/864840e
6	Византия в VI-XI вв.	1				Библиотека ЦОК https://m.edsoo.ru/86485bc
7	Культура Византии	1				Библиотека ЦОК https://m.edsoo.ru/86486e8
8	Аравийский полуостров: природные условия, основные занятия жителей, верования. Арабский халифат: его расцвет и распад	1				Библиотека ЦОК https://m.edsoo.ru/864880a
9	Культура исламского мира	1				Библиотека ЦОК https://m.edsoo.ru/864892c
10	Феодалы и крестьянство в средние века	1				Библиотека ЦОК https://m.edsoo.ru/8648a44
11	Средневековые города — центры ремесла, торговли, культуры	1				Библиотека ЦОК https://m.edsoo.ru/8648b5c
12	Церковь и духовенство в средневековом обществе	1				Библиотека ЦОК https://m.edsoo.ru/8648c7e
13	Усиление королевской власти в	1				Библиотека ЦОК https://m.edsoo.ru/8648e36

	странах Западной Европы					
14	Реконкиста и образование централизованных государств на Пиренейском полуострове	1				Библиотека ЦОК https://m.edsoo.ru/88648f62
15	Обострение социальных противоречий в XIV в. (Жакерия, восстание Уота Тайлера). Гуситское движение в Чехии	1				Библиотека ЦОК https://m.edsoo.ru/88649070
16	Византийская империя и славянские государства в XII—XV вв.	1				Библиотека ЦОК https://m.edsoo.ru/8864919c
17	Религия и культура средневековой Европы	1				Библиотека ЦОК https://m.edsoo.ru/886492be
18	Гуманизм. Раннее Возрождение	1				Библиотека ЦОК https://m.edsoo.ru/886493d6
19	Османская империя и Монгольская держава в Средние века	1				Библиотека ЦОК https://m.edsoo.ru/886494f8
20	Китай и Япония в Средние века	1				Библиотека ЦОК https://m.edsoo.ru/88649872
21	Индия в Средние века	1				Библиотека ЦОК https://m.edsoo.ru/88649a5c
22	Цивилизации майя, ацтеков и инков	1				Библиотека ЦОК https://m.edsoo.ru/88649b92

23	Историческое и культурное наследие Средних веков	1				Библиотека ЦОК https://m.edsoo.ru/88649cd2
24	Роль и место России в мировой истории	1				Библиотека ЦОК https://m.edsoo.ru/8a17efa2
25	Заселение территории нашей страны человеком	1				Библиотека ЦОК https://m.edsoo.ru/8a17f31c
26	Народы и государства на территории нашей страны в древности	1				Библиотека ЦОК https://m.edsoo.ru/8a17f448
27	Великое переселение народов	1				Библиотека ЦОК https://m.edsoo.ru/8a17f560
28	Хозяйство, быт и верования восточных славян	1				Библиотека ЦОК https://m.edsoo.ru/8a17f66e
29	Страны и народы Восточной Европы, Сибири и Дальнего Востока	1				Библиотека ЦОК https://m.edsoo.ru/8a17f790
30	Образование государства Русь. Исторические условия складывания русской государственности	1				Библиотека ЦОК https://m.edsoo.ru/8a17f916
31	Формирование государства Русь	1				Библиотека ЦОК https://m.edsoo.ru/8a17fad8

32	Внешняя политика Руси в IX-XI вв.	1				Библиотека ЦОК https://m.edsoo.ru/8a17ff2e
33	Принятие христианства и его значение	1				Библиотека ЦОК https://m.edsoo.ru/8a180140
34	Русь в конце X — начале XII в.	1				Библиотека ЦОК https://m.edsoo.ru/8a18030c
35	Территориально-политическая структура Руси	1				Библиотека ЦОК https://m.edsoo.ru/8a1804f6
36	Внутренняя и внешняя политика русских князей в конце X — первой трети XII в.	1				Библиотека ЦОК https://m.edsoo.ru/8a1806a4
37	Русская церковь в X-начале XII в.	1				Библиотека ЦОК https://m.edsoo.ru/8a180848
38	Древнерусское право: Русская Правда, церковные уставы	1				Библиотека ЦОК https://m.edsoo.ru/8a180c26
39	Внешняя политика и международные связи Руси	1				Библиотека ЦОК https://m.edsoo.ru/8a180e06
40	Культурное пространство : повседневная жизнь, сельский и городской быт	1				Библиотека ЦОК https://m.edsoo.ru/8a180fd2
41	Формирование единого культурного	1				Библиотека ЦОК https://m.edsoo.ru/8a181194

	пространства .					
42	Художественная культура и ремесло Руси	1				Библиотека ЦОК https://m.edsoo.ru/8a18134c
43	Формирование системы земель — самостоятельных государств	1				Библиотека ЦОК https://m.edsoo.ru/8a181518
44	Важнейшие земли, управляемые ветвями княжеского рода Рюриковичей : Черниговская, Смоленская, Галицкая, Волынская, Суздальская	1				Библиотека ЦОК https://m.edsoo.ru/8a1816e4
45	Земли, имевшие особый статус: Киевская и Новгородская	1				Библиотека ЦОК https://m.edsoo.ru/8a181d1a
46	Эволюция общественного строя и права; внешняя политика русских земель	1				Библиотека ЦОК https://m.edsoo.ru/8a1821b6
47	Формирование региональных центров культуры	1				Библиотека ЦОК https://m.edsoo.ru/8a18230a
48	Белокаменные храмы Северо-	1				Библиотека ЦОК https://m.edsoo.ru/8a182436

	Восточной Руси					
49	Возникновение Монгольской империи и ее завоевательные походы	1				Библиотека ЦОК https://m.edsoo.ru/8a182562
50	Борьба Руси против монгольского нашествия.	1				
51	Южные и западные русские земли	1				Библиотека ЦОК https://m.edsoo.ru/8a182954
52	Северо-западные земли: Новгородская и Псковская	1				Библиотека ЦОК https://m.edsoo.ru/8a182c92
53	Ордена крестоносцев и борьба с их экспансией на западных границах Руси	1				
54	Княжества Северо-Восточной Руси.	1				Библиотека ЦОК https://m.edsoo.ru/8a182e5e
55	Дмитрий Донской. Куликовская битва	1				Библиотека ЦОК https://m.edsoo.ru/8a183002
56	Роль Православной церкви в ордынский период русской истории	1				Библиотека ЦОК https://m.edsoo.ru/8a1831d8
57	Народы и государства степной зоны Восточной Европы и Сибири в	1				Библиотека ЦОК https://m.edsoo.ru/8a1835b6

	ХIII–ХV веках					
58	Культурное пространство Руси в ХIII–ХIV вв.	1				Библиотека ЦОК https://m.edsoo.ru/8a1837d2
59	Объединение русских земель вокруг Москвы	1				Библиотека ЦОК https://m.edsoo.ru/8a183994
60	Новгород и Псков в ХV в : политический строй, отношения с Москвой, Ливонским орденом, Ганзой, Великим княжеством Литовским	1				Библиотека ЦОК https://m.edsoo.ru/8a183e76
61	Падение Византии и рост церковно-политической роли Москвы в православном Мире	1				Библиотека ЦОК https://m.edsoo.ru/8a18402e
62	Присоединение Новгорода и Твери. Ликвидация зависимости от Орды	1				Библиотека ЦОК https://m.edsoo.ru/8a1841c8
63	Формирование системы управления единого государства при Иване III	1				Библиотека ЦОК https://m.edsoo.ru/8a184358
64	Культурное пространство Русского государства в ХV веке	1				Библиотека ЦОК https://m.edsoo.ru/8a1844de

65	Развитие культуры единого Русского государства: летописание и житийная литература	1				Библиотека ЦОК https://m.edsoo.ru/8a18466e
66	Искусство и повседневная жизнь населения Руси	1				Библиотека ЦОК https://m.edsoo.ru/8a184dda
67	Наш край с древнейших времен до конца XV в.	1				Библиотека ЦОК https://m.edsoo.ru/8a185154
68	Обобщение по теме "От Руси к Российскому государству"	1				
ОБЩЕЕ КОЛИЧЕСТВО ЧАСОВ ПО ПРОГРАММЕ		68	0	0		

7 КЛАСС

№ п/п	Тема урока	Количество часов			Дата изучения	Электронные цифровые образовательные ресурсы
		Всего	Контрольные работы	Практические работы		
1	Понятие «Новое время»	1				Библиотека ЦОК https://m.edsoo.ru/88649f52
2	Предпосылки и начало Великих географических открытий	1				Библиотека ЦОК https://m.edsoo.ru/8864a1a0
3	Великие географические открытия конца XV — XVI в. и их последствия	1				Библиотека ЦОК https://m.edsoo.ru/8864a36c
4	Социально-экономические изменения в европейском	1				Библиотека ЦОК https://m.edsoo.ru/8864a4ca

	обществе в XVI-XVII вв.					
5	Изменения в социальной структуре общества в XVI-XVII вв.	1				Библиотека ЦОК https://m.edsoo.ru/864a5e2
6	Причины и начало Реформации	1				Библиотека ЦОК https://m.edsoo.ru/864a786
7	Распространение протестантизма в Европе. Контрреформация	1				Библиотека ЦОК https://m.edsoo.ru/864a8da
8	Абсолютизм и сословное представительство	1				Библиотека ЦОК https://m.edsoo.ru/864aa24
9	Испания под властью потомков католических королей	1				Библиотека ЦОК https://m.edsoo.ru/864ab78
10	Национально-освободительное движение в Нидерландах	1				Библиотека ЦОК https://m.edsoo.ru/864acea
11	Франция: путь к абсолютизму	1				Библиотека ЦОК https://m.edsoo.ru/864ae16
12	Англия в XVI-XVII вв.	1				Библиотека ЦОК https://m.edsoo.ru/864af38
13	Английская революция середины XVII в.	1				Библиотека ЦОК https://m.edsoo.ru/864b050
14	Страны Центральной, Южной и Юго-Восточной Европы	1				Библиотека ЦОК https://m.edsoo.ru/864b37a
15	Борьба за первенство, военные конфликты между	1				Библиотека ЦОК https://m.edsoo.ru/864b4c4

	европейскими державами в XVI-XVII вв.					
16	Тридцатилетняя война	1				Библиотека ЦОК https://m.edsoo.ru/8864b5e6
17	Высокое Возрождение в Италии	1				Библиотека ЦОК https://m.edsoo.ru/8864b6f4
18	Мир человека в литературе раннего Нового времени	1				Библиотека ЦОК https://m.edsoo.ru/8864b802
19	Развитие науки: переворот в естествознании, возникновение новой картины мира	1				Библиотека ЦОК https://m.edsoo.ru/8864b924
20	Османская империя в XVI-XVII вв.	1				Библиотека ЦОК https://m.edsoo.ru/8864ba46
21	Индия, Китай, Япония в XVI-XVII вв.	1				Библиотека ЦОК https://m.edsoo.ru/8864bb86
22	Культура и искусство стран Востока в XVI—XVII вв.	1				Библиотека ЦОК https://m.edsoo.ru/8864bd8e
23	Обобщение. Историческое и культурное наследие Раннего Нового времени	1				Библиотека ЦОК https://m.edsoo.ru/8864bf32
24	Завершение объединения русских земель	1				Библиотека ЦОК https://m.edsoo.ru/8a1852e4
25	Внешняя политика Московского княжества в первой трети XVI в.	1				Библиотека ЦОК https://m.edsoo.ru/8a18546a

26	Органы государственной власти	1				Библиотека ЦОК https://m.edsoo.ru/8a1855e6
27	Царствование Ивана IV. Регентство Елены Глинской. Период боярского правления	1				Библиотека ЦОК https://m.edsoo.ru/8a185780
28	Принятие Иваном IV царского титула. Реформы середины XVI в.	1				Библиотека ЦОК https://m.edsoo.ru/8a185906
29	Внешняя политика России в XVI в.	1				Библиотека ЦОК https://m.edsoo.ru/8a185d34
30	Ливонская война: причины и характер	1				Библиотека ЦОК https://m.edsoo.ru/8a185eba
31	Поход Ермака Тимофеевича на Сибирское ханство	1				Библиотека ЦОК https://m.edsoo.ru/8a18602c
32	Социальная структура российского общества	1				Библиотека ЦОК https://m.edsoo.ru/8a1861b2
33	Многонациональный состав населения Русского государства	1				Библиотека ЦОК https://m.edsoo.ru/8a186356
34	Опричнина, дискуссия о ее причинах и характере	1				Библиотека ЦОК https://m.edsoo.ru/8a1864dc
35	Противоречивость личности Ивана Грозного. Результаты и цена	1				Библиотека ЦОК https://m.edsoo.ru/8a186856

	преобразовани й					
36	Россия в конце XVI в.	1				Библиотека ЦОК https://m.edsoo.ru/8a1869dc
37	Накануне Смуты	1				Библиотека ЦОК https://m.edsoo.ru/8a186b6c
38	Смутное время начала XVII в.	1				Библиотека ЦОК https://m.edsoo.ru/8a186d1a
39	Царь Василий Шуйский	1				Библиотека ЦОК https://m.edsoo.ru/8a186eb4
40	Лжедмитрий II. Военная интервенция в Россию и борьба с ней	1				Библиотека ЦОК https://m.edsoo.ru/8a187076
41	Свержение Василия Шуйского и переход власти к «семибоярщин е».	1				Библиотека ЦОК https://m.edsoo.ru/8a187242
42	Подъем национально- освободительн ого движения	1				Библиотека ЦОК https://m.edsoo.ru/8a1873fa
43	Освобождение Москвы в 1612 г.	1				Библиотека ЦОК https://m.edsoo.ru/8a187878
44	Окончание Смуты. Земский собор 1613 г. и его роль в укреплении государственн ости	1				Библиотека ЦОК https://m.edsoo.ru/8a187abc
45	Итоги и последствия Смутного времени	1				Библиотека ЦОК https://m.edsoo.ru/8a187e90
46	Царствование Михаила Федоровича	1				Библиотека ЦОК https://m.edsoo.ru/8a188070

47	Земские соборы. Роль патриарха Филарета в управлении государством	1				Библиотека ЦОК https://m.edsoo.ru/8a18821e
48	Царствование Алексея Михайловича	1				Библиотека ЦОК https://m.edsoo.ru/8a1883ea
49	Патриарх Никон, его конфликт с царской властью	1				Библиотека ЦОК https://m.edsoo.ru/8a1885b6
50	Царь Федор Алексеевич	1				Библиотека ЦОК https://m.edsoo.ru/8a188a70
51	Экономическое развитие России в XVII в.	1				Библиотека ЦОК https://m.edsoo.ru/8a188c50
52	Социальная структура российского общества в XVII в.	1				Библиотека ЦОК https://m.edsoo.ru/8a188e08
53	Городские восстания середины XVII в.	1				Библиотека ЦОК https://m.edsoo.ru/8a188f7a
54	Соборное уложение 1649 г.	1				Библиотека ЦОК https://m.edsoo.ru/8a189132
55	Денежная реформа 1654 г. Медный бунт	1				Библиотека ЦОК https://m.edsoo.ru/8a189308
56	Восстание Степана Разина	1				Библиотека ЦОК https://m.edsoo.ru/8a1896f0
57	Внешняя политика России в XVII в.	1				Библиотека ЦОК https://m.edsoo.ru/8a1898d0
58	Контакты с православным населением Речи Посполитой: противодейств	1				Библиотека ЦОК https://m.edsoo.ru/8a189a88

	ие полонизации, распространен ию католичества.					
59	Укрепление южных рубежей	1				Библиотека ЦОК https://m.edsoo.ru/8a189dda
60	Отношения России со странами Западной Европы и Востока	1				Библиотека ЦОК https://m.edsoo.ru/8a189c2c
61	Освоение новых территорий. Народы России в XVII в.	1				Библиотека ЦОК https://m.edsoo.ru/8a189f92
62	Изменения в картине мира человека в XVI—XVII вв. и повседневная жизнь	1				Библиотека ЦОК https://m.edsoo.ru/8a18a41a
63	Архитектура в XVI-XVII вв.	1				Библиотека ЦОК https://m.edsoo.ru/8a18a604
64	Изобразительн ое искусство XVI-XVII вв.	1				Библиотека ЦОК https://m.edsoo.ru/8a18a7b2
65	Летописание и начало книгопечатани я XVII в.	1				Библиотека ЦОК https://m.edsoo.ru/8a18a99c
66	Развитие образования и научных знаний в XVI- XVII вв.	1				Библиотека ЦОК https://m.edsoo.ru/8a18ab68
67	Наш край в XVI—XVII вв.	1				Библиотека ЦОК https://m.edsoo.ru/8a18afdc
68	Обобщение по теме "Россия в XVI-XVII вв.: от Великого	1				Библиотека ЦОК https://m.edsoo.ru/8a18b1d0

	княжества к царству"				
ОБЩЕЕ КОЛИЧЕСТВО ЧАСОВ ПО ПРОГРАММЕ		68	0	0	

8 КЛАСС

№ п/п	Тема урока	Количество часов			Дата изучения	Электронные цифровые образовательные ресурсы
		Всего	Контрольные работы	Практические работы		
1	Введение. История нового времени. XVIII в.	1				Библиотека ЦОК https://m.edsoo.ru/8864c086
2	Истоки европейского Просвещения	1				Библиотека ЦОК https://m.edsoo.ru/8864c1a8
3	Франция — центр Просвещения	1				Библиотека ЦОК https://m.edsoo.ru/8864c2c0
4	Монархии в Европе XVIII в.: абсолютные и парламентские монархии	1				Библиотека ЦОК https://m.edsoo.ru/8864c3f6
5	Великобритания в XVIII в.	1				Библиотека ЦОК https://m.edsoo.ru/8864c536
6	Социальные и экономические последствия промышленного переворота	1				Библиотека ЦОК https://m.edsoo.ru/8864c6d0
7	Франция в XVIII в.	1				Библиотека ЦОК https://m.edsoo.ru/8864c892
8	Германские государства, монархия Габсбургов, итальянские	1				Библиотека ЦОК https://m.edsoo.ru/8864c9c8

	земли в XVIII в.					
9	Государства Пиренейского полуострова	1				Библиотека ЦОК https://m.edsoo.ru/8864cae0
10	Создание английских колоний на американской земле	1				Библиотека ЦОК https://m.edsoo.ru/8864cc0c
11	Первый Континентальный конгресс (1774) и начало Войны за независимость.	1				Библиотека ЦОК https://m.edsoo.ru/8864cd24
12	Причины, хронологические рамки и основные этапы Французской революции XVIII в.	1				Библиотека ЦОК https://m.edsoo.ru/8864ce3c
13	Упразднение монархии и провозглашение республики	1				Библиотека ЦОК https://m.edsoo.ru/8864cf5e
14	От якобинской диктатуры до установления режима консульства	1				Библиотека ЦОК https://m.edsoo.ru/8864d080
15	Развитие науки в XVIII в.	1				Библиотека ЦОК https://m.edsoo.ru/8864d418
16	Образование и культура России XVIII в.	1				Библиотека ЦОК https://m.edsoo.ru/8864d562
17	Сословный характер культуры. Повседневна	1				Библиотека ЦОК https://m.edsoo.ru/8864d6ac

	я жизнь обитателей городов и деревень					
18	Проблемы европейского баланса сил и дипломатия	1				Библиотека ЦОК https://m.edsoo.ru/8864d7c4
19	Войны антифранцузских коалиций против революционной Франции	1				Библиотека ЦОК https://m.edsoo.ru/8864d8dc
20	Османская империя в XVIII в.	1				Библиотека ЦОК https://m.edsoo.ru/8864d9f4
21	Индия, Китай, Япония в XVIII в.	1				Библиотека ЦОК https://m.edsoo.ru/8864db0c
22	Культура стран Востока в XVIII в.	1				Библиотека ЦОК https://m.edsoo.ru/8864dc56
23	Обобщение. Историческое и культурное наследие XVIII в.	1				Библиотека ЦОК https://m.edsoo.ru/8864dea4
24	Введение. Россия в конце XVII-XVIII в.: от царства к империи	1				Библиотека ЦОК https://m.edsoo.ru/8a18b356
25	Причины и предпосылки преобразований	1				Библиотека ЦОК https://m.edsoo.ru/8a18b720
26	Начало царствования Петра I, борьба за власть	1				Библиотека ЦОК https://m.edsoo.ru/8a18ba40
27	Экономическая политика в XVIII в.	1				Библиотека ЦОК https://m.edsoo.ru/8a18bbee

28	Социальная политика XVIII в.	1				Библиотека ЦОК https://m.edsoo.ru/8a18bd74
29	Реформы управления	1				Библиотека ЦОК https://m.edsoo.ru/8a18bef0
30	Создание регулярной армии, военного флота	1				Библиотека ЦОК https://m.edsoo.ru/8a18c094
31	Церковная реформа. Упразднение патриаршества, учреждение Синода. Положение инославных конфессий	1				Библиотека ЦОК https://m.edsoo.ru/8a18c620
32	Оппозиция реформам Петра I	1				Библиотека ЦОК https://m.edsoo.ru/8a18c7ec
33	Внешняя политика России в первой четверти XVIII в.	1				Библиотека ЦОК https://m.edsoo.ru/8a18c97c
34	Доминирование светского начала в культурной политике	1				Библиотека ЦОК https://m.edsoo.ru/8a18cb0c
35	Повседневная жизнь и быт правящей элиты и основной массы населения	1				Библиотека ЦОК https://m.edsoo.ru/8a18cc88
36	Начало эпохи дворцовых переворотов	1				Библиотека ЦОК https://m.edsoo.ru/8a18ce0e

37	Кондиции «верховнико в» и приход к власти Анны Иоанновны	1				Библиотека ЦОК https://m.edsoo.ru/8a18cfa8
38	Укрепление границ империи на восточной и юго-восточной окраинах	1				Библиотека ЦОК https://m.edsoo.ru/8a18d1d8
39	Россия при Елизавете Петровне	1				Библиотека ЦОК https://m.edsoo.ru/8a18d368
40	Россия в международных конфликтах 1740—1750-х гг.	1				Библиотека ЦОК https://m.edsoo.ru/8a18d516
41	Царствовани е Петра III	1				Библиотека ЦОК https://m.edsoo.ru/8a18d6a6
42	Переворот 28 июня 1762 г.	1				Библиотека ЦОК https://m.edsoo.ru/8a18d840
43	Внутренняя политика Екатерины II	1				Библиотека ЦОК https://m.edsoo.ru/8a18d9e4
44	«Просвещенный абсолютизм», его особенности в России	1				Библиотека ЦОК https://m.edsoo.ru/8a18dc14
45	Экономическая и финансовая политика правительства	1				Библиотека ЦОК https://m.edsoo.ru/8a18ddc2
46	Административно-территориальная и сословная реформы Екатерины II	1				Библиотека ЦОК https://m.edsoo.ru/8a18dfb6

47	Социальная структура российского общества во второй половине XVIII века	1				Библиотека ЦОК https://m.edsoo.ru/8a18e16e
48	Национальная политика и народы России в XVIII в.	1				Библиотека ЦОК https://m.edsoo.ru/8a18e59c
49	Экономическое развитие России во второй половине XVIII в.	1				Библиотека ЦОК https://m.edsoo.ru/8a18e722
50	Развитие промышленности в XVIII в.	1				Библиотека ЦОК https://m.edsoo.ru/8a18e858
51	Внутренняя и внешняя торговля в XVIII в.	1				Библиотека ЦОК https://m.edsoo.ru/8a18e9d4
52	Обострение социальных противоречий в XVIII в.	1				Библиотека ЦОК https://m.edsoo.ru/8a18ebc8
53	Влияние социальных волнений на внутреннюю политику государства и развитие общественной мысли	1				Библиотека ЦОК https://m.edsoo.ru/8a18ed6c
54	Внешняя политика России второй половины XVIII в.	1				Библиотека ЦОК https://m.edsoo.ru/8a18ef42
55	Присоединение Крыма и Северного Причерноморья	1				Библиотека ЦОК https://m.edsoo.ru/8a18f118

56	Участие России в разделах Речи Посполитой	1				Библиотека ЦОК https://m.edsoo.ru/8a18f302
57	Россия при Павле I.	1				Библиотека ЦОК https://m.edsoo.ru/8a18f4b0
58	Укрепление абсолютизма при Павле I.	1				Библиотека ЦОК https://m.edsoo.ru/8a18f668
59	Политика Павла I в области внешней политики	1				Библиотека ЦОК https://m.edsoo.ru/8a18f8ca
60	Дворцовый переворот 11 марта 1801 г.	1				Библиотека ЦОК https://m.edsoo.ru/8a18fa6e
61	Идеи Просвещения в российской общественной мысли, публицистике и литературе	1				Библиотека ЦОК https://m.edsoo.ru/8a18fbb8
62	Русская культура и культура народов России в XVIII в.	1				Библиотека ЦОК https://m.edsoo.ru/8a18fcf8
63	Культура и быт российских сословий	1				Библиотека ЦОК https://m.edsoo.ru/8a18feba
64	Российская наука в XVIII в.	1				Библиотека ЦОК https://m.edsoo.ru/8a190022
65	Образование в России в XVIII в.	1				Библиотека ЦОК https://m.edsoo.ru/8a1901ee
66	Русская архитектура XVIII в.	1				
67	Наш край в XVIII в.	1				Библиотека ЦОК https://m.edsoo.ru/8a1907f2

68	Обобщение по теме "Россия в XVII-XVIII вв.: от царства к империи"	1				
ОБЩЕЕ КОЛИЧЕСТВО ЧАСОВ ПО ПРОГРАММЕ		68	0	0		

9 КЛАСС

№ п/п	Тема урока	Количество часов			Дата изучения	Электронные цифровые образовательные ресурсы
		Всего	Контрольные работы	Практические работы		
1	Введение. История нового времени. XIX-начала XX в.	1				Библиотека ЦОК https://m.edsoo.ru/8864dff8
2	Провозглашение империи Наполеона I во Франции	1				Библиотека ЦОК https://m.edsoo.ru/8864e17e
3	Наполеоновские войны и крушение Французской империи	1				Библиотека ЦОК https://m.edsoo.ru/8864e2dc
4	Промышленный переворот, его особенности в странах Европы и США	1				Библиотека ЦОК https://m.edsoo.ru/8864e44e
5	Политические течения и партии в XIX веке. Марксизм	1				Библиотека ЦОК https://m.edsoo.ru/8864e584
6	Франция, Великобритания в XIX в.	1				Библиотека ЦОК https://m.edsoo.ru/8864e6b0
7	Социальные и национальные движения в странах	1				Библиотека ЦОК https://m.edsoo.ru/8864e912

	Европы в первой половине XIX века					
8	Великобритания в Викторианскую эпоху.	1				Библиотека ЦОК https://m.edsoo.ru/8864eb56
9	Франция в середине XIX - начале XX в.	1				Библиотека ЦОК https://m.edsoo.ru/8864ece6
10	Италия в середине XIX - начале XX в.	1				
11	Страны Центральной и Юго-Восточной Европы во второй половине XIX — начале XX в.	1				Библиотека ЦОК https://m.edsoo.ru/8864f0a6
12	Соединенные Штаты Америки в середине XIX - начале XX в.	1				Библиотека ЦОК https://m.edsoo.ru/8864f1e6
13	Экономическое и социально-политическое развитие стран Европы и США в конце XIX — начале XX в.	1				Библиотека ЦОК https://m.edsoo.ru/8864f2fe
14	Политика метрополий в латиноамериканских владениях	1				
15	Влияние США на страны Латинской Америки	1				
16	Япония и Китай в XIX - начале XX в.	1				Библиотека ЦОК https://m.edsoo.ru/8864f5d8

17	Османская империя в XIX - начале XX в.	1				Библиотека ЦОК https://m.edsoo.ru/864f6f0
18	Индия в XIX - начале XX в.	1				Библиотека ЦОК https://m.edsoo.ru/864f83a
19	Завершение колониального раздела мира	1				Библиотека ЦОК https://m.edsoo.ru/864f9b6
20	Научные открытия и технические изобретения в XIX — начале XX в.	1				Библиотека ЦОК https://m.edsoo.ru/864fb6e
21	Художественная культура XIX — начала XX в.	1				Библиотека ЦОК https://m.edsoo.ru/864fcea
22	Международные отношения, конфликты и войны в конце XIX — начале XX в.	1				Библиотека ЦОК https://m.edsoo.ru/864fe16
23	Обобщение. Историческое и культурное наследие XIX в.	1				Библиотека ЦОК https://m.edsoo.ru/864ff2e
24	Введение. Российская империя в XIX- начале XX в.	1				Библиотека ЦОК https://m.edsoo.ru/8a190996
25	Проекты либеральных реформ Александра I	1				Библиотека ЦОК https://m.edsoo.ru/8a190b80
26	Внешняя политика России в начале XIX в.	1				Библиотека ЦОК https://m.edsoo.ru/8a190d10
27	Отечественная война 1812 г. — важнейшее событие российской и мировой	1				Библиотека ЦОК https://m.edsoo.ru/8a190ebe

	истории XIX в.					
28	Внешняя политика России в 1813–1825 годах	1				Библиотека ЦОК https://m.edsoo.ru/8a19109e
29	Либеральные и охранительные тенденции во внутренней политике	1				Библиотека ЦОК https://m.edsoo.ru/8a1912ce
30	Дворянская оппозиция самодержавию	1				Библиотека ЦОК https://m.edsoo.ru/8a191490
31	Восстание декабристов 14 декабря 1825 г.	1				Библиотека ЦОК https://m.edsoo.ru/8a191648
32	Реформаторские и консервативные тенденции в политике Николая I.	1				Библиотека ЦОК https://m.edsoo.ru/8a191cec
33	Внешняя политика России во второй четверти XIX века	1				Библиотека ЦОК https://m.edsoo.ru/8a19223c
34	Восточный вопрос во внешней политике России. Крымская война	1				Библиотека ЦОК https://m.edsoo.ru/8a1923b8
35	Сословная структура российского общества.	1				Библиотека ЦОК https://m.edsoo.ru/8a191f12
36	Общественная жизнь в 1830—1850-е гг.	1				Библиотека ЦОК https://m.edsoo.ru/8a1920c0
37	Государственная политика в	1				Библиотека ЦОК https://m.edsoo.ru/8a19261a

	области культуры					
38	Развитие науки и техники	1				Библиотека ЦОК https://m.edsoo.ru/8a192912
39	Народная культура. Культура повседневности	1				Библиотека ЦОК https://m.edsoo.ru/8a19278c
40	Многообразие культур и религий Российской империи	1				Библиотека ЦОК https://m.edsoo.ru/8a192ad4
41	Конфликты и сотрудничество между народами	1				Библиотека ЦОК https://m.edsoo.ru/8a192c5a
42	Реформы 1860—1870-х гг. — движение к правовому государству и гражданскому обществу.	1				Библиотека ЦОК https://m.edsoo.ru/8a192da4
43	Земская и городская реформы	1				Библиотека ЦОК https://m.edsoo.ru/8a19316e
44	Судебная реформа и развитие правового сознания	1				Библиотека ЦОК https://m.edsoo.ru/8a1933da
45	Военные реформы	1				Библиотека ЦОК https://m.edsoo.ru/8a193542
46	Многовекторность внешней политики империи	1				Библиотека ЦОК https://m.edsoo.ru/8a1936a0
47	Россия и Балканы. Русско-турецкая война 1877—1878 гг.	1				Библиотека ЦОК https://m.edsoo.ru/8a193862

48	«Народное самодержавие» Александра III	1				Библиотека ЦОК https://m.edsoo.ru/8a193a06
49	Основные сферы и направления внешнеполитических интересов	1				Библиотека ЦОК https://m.edsoo.ru/8a193b82
50	Сельское хозяйство и промышленность	1				Библиотека ЦОК https://m.edsoo.ru/8a193cae
51	Индустриализация и урбанизация	1				Библиотека ЦОК https://m.edsoo.ru/8a193e5c
52	Культура и быт народов России во второй половине XIX в.	1				Библиотека ЦОК https://m.edsoo.ru/8a193f88
53	Наука и образование	1				Библиотека ЦОК https://m.edsoo.ru/8a1940b4
54	Художественная культура второй половины XIX в.	1				Библиотека ЦОК https://m.edsoo.ru/8a1941cc
55	Основные регионы и народы Российской империи и их роль в жизни страны.	1				Библиотека ЦОК https://m.edsoo.ru/8a1942e4
56	Национальная политика самодержавия	1				Библиотека ЦОК https://m.edsoo.ru/8a1943f2
57	Общественная жизнь в 1860—1890-х гг.	1				Библиотека ЦОК https://m.edsoo.ru/8a194500
58	Идейные течения и общественное движение второй	1				Библиотека ЦОК https://m.edsoo.ru/8a1946ae

	половины XIX в.					
59	На пороге нового века: динамика и противоречия развития	1				Библиотека ЦОК https://m.edsoo.ru/8a1947d0
60	Демография, социальная стратификация на рубеже веков	1				Библиотека ЦОК https://m.edsoo.ru/8a1948de
61	Национальная политика, этнические элиты и национально-культурные движения на рубеже веков	1				Библиотека ЦОК https://m.edsoo.ru/8a194a00
62	Россия в системе международных отношений в начале XX в.	1				Библиотека ЦОК https://m.edsoo.ru/8a194b0e
63	Первая российская революция 1905—1907 гг.	1				Библиотека ЦОК https://m.edsoo.ru/8a194c1c
64	Основные события Первой российской революции. Особенности революционных выступлений в 1906—1907 гг.	1				Библиотека ЦОК https://m.edsoo.ru/8a194d34
65	Избирательный закон 11 декабря 1905 г.	1				
66	Общество и власть после революции	1				Библиотека ЦОК https://m.edsoo.ru/8a194f5a
67	Серебряный век российской культуры.	1				Библиотека ЦОК https://m.edsoo.ru/8a1954e6

	Наш край в XIX – начале XX в.					
68	Обобщение по теме «Российская империя в XIX — начале XX века»	1				Библиотека ЦОК https://m.edsoo.ru/8a195608
69	Введение. Новейшая история России с 1914 г. по новейшее время	1				
70	Российская империя накануне революции	1				
71	Февральская революция 1917 года	1				
72	Октябрь 1917 года и его последствия	1				
73	Образование СССР. Влияние революционных событий в России на общемировые процессы XX в.	1				
74	Нападение гитлеровской Германии на СССР	1				
75	Крупнейшие битвы в ходе войны	1				
76	Организация борьбы в тылу врага: партизанское движение и подполье	1				
77	СССР и союзники	1				

78	Всемирно-историческое значение Победы СССР в Великой Отечественной войне	1				
79	Распад СССР	1				
80	Становление демократической России	1				
81	Россия в начале XXI в.	1				
82	Восстановление единого правового пространства страны	1				
83	Вхождение Крыма и Севастополя в состав России	1				
84	Итоговое повторение по теме «Великая Отечественная война (1941-1945 гг.)»	1				
85	Итоговое повторение по модулю «Новейшая история России с 1914 г. по новейшее время»	1				
ОБЩЕЕ КОЛИЧЕСТВО ЧАСОВ ПО ПРОГРАММЕ		85	0	0		

2.1.11. Обществознание

ПОЯСНИТЕЛЬНАЯ ЗАПИСКА

ОБЩАЯ ХАРАКТЕРИСТИКА УЧЕБНОГО ПРЕДМЕТА «ОБЩЕСТВОЗНАНИЕ»

Рабочая программа по обществознанию составлена на основе положений и требований к результатам освоения основной образовательной программы, представленных в Федеральном государственном образовательном стандарте основного общего образования, в соответствии с Концепцией преподавания учебного предмета «Обществознание» (2018 г.), ФОП ООО, а также с учётом федеральной рабочей программы воспитания. Обществознание играет ведущую роль в выполнении школой функции

интеграции молодёжи в современное общество: учебный предмет позволяет последовательно раскрывать учащимся подросткового возраста особенности современного общества, различные аспекты взаимодействия в современных условиях людей друг с другом, с основными институтами государства и гражданского общества, регулирующие эти взаимодействия социальные нормы.

Изучение курса «Обществознание», включающего знания о российском обществе и направлениях его развития в современных условиях, об основах конституционного строя нашей страны, правах и обязанностях человека и гражданина, способствует воспитанию российской гражданской идентичности, готовности к служению Отечеству, приверженности национальным ценностям. Привлечение при изучении курса различных источников социальной информации, включая СМИ и Интернет, помогает школьникам освоить язык современной культурной, социально-экономической и политической коммуникации, вносит свой вклад в формирование метапредметных умений извлекать необходимые сведения, осмысливать, преобразовывать и применять их.

Изучение учебного курса «Обществознание» содействует вхождению обучающихся в мир культуры и общественных ценностей и в то же время открытию и утверждению собственного «Я», формированию способности к рефлексии, оценке своих возможностей и осознанию своего места в обществе.

ЦЕЛИ ИЗУЧЕНИЯ УЧЕБНОГО ПРЕДМЕТА «ОБЩЕСТВОЗНАНИЕ»

Целями обществоведческого образования в основной школе являются:

- воспитание общероссийской идентичности, патриотизма, гражданственности, социальной ответственности, правового самосознания, приверженности базовым ценностям нашего народа;
- развитие у обучающихся понимания приоритетности общенациональных интересов, приверженности правовым принципам, закреплённым в Конституции Российской Федерации и законодательстве Российской Федерации;
- развитие личности на исключительно важном этапе её социализации – в подростковом возрасте, становление её духовно-нравственной, политической и правовой культуры, социального поведения, основанного на уважении закона и правопорядка; развитие интереса к изучению социальных и гуманитарных дисциплин; способности к личному самоопределению, самореализации, самоконтролю; мотивации к высокопроизводительной, наукоёмкой трудовой деятельности;
- формирование у обучающихся целостной картины общества, адекватной современному уровню знаний и доступной по содержанию для школьников подросткового возраста; освоение учащимися знаний об основных сферах человеческой деятельности, социальных институтах, нормах, регулирующих общественные отношения, необходимые для взаимодействия с социальной средой и выполнения типичных социальных ролей человека и гражданина;
- овладение умениями функционально грамотного человека: получать из разнообразных источников и критически осмысливать социальную информацию, систематизировать, анализировать полученные данные;
- освоение способов познавательной, коммуникативной, практической деятельности, необходимых для участия в жизни гражданского общества и государства;
- создание условий для освоения обучающимися способов успешного взаимодействия с различными политическими, правовыми, финансово-экономическими и другими социальными институтами для реализации личностного потенциала в современном динамично развивающемся российском обществе;

- формирование опыта применения полученных знаний и умений для выстраивания отношений между людьми различных национальностей и вероисповеданий в общегражданской и в семейно-бытовой сферах; для соотнесения своих действий и действий других людей с нравственными ценностями и нормами поведения, установленными законом; содействия правовыми способами и средствами защите правопорядка в обществе.

МЕСТО УЧЕБНОГО ПРЕДМЕТА «ОБЩЕСТВОЗНАНИЕ» В УЧЕБНОМ ПЛАНЕ

В соответствии с учебным планом обществознание изучается с 6 по 9 класс. Общее количество времени на четыре года обучения составляет 136 часов. Общая недельная нагрузка в каждом году обучения составляет 1 час.

СОДЕРЖАНИЕ УЧЕБНОГО ПРЕДМЕТА

6 КЛАСС

Человек и его социальное окружение.

Биологическое и социальное в человеке. Черты сходства и различия человека и животного. Потребности человека (биологические, социальные, духовные). Способности человека.

Индивид, индивидуальность, личность. Возрастные периоды жизни человека и формирование личности. Отношения между поколениями. Особенности подросткового возраста.

Люди с ограниченными возможностями здоровья, их особые потребности и социальная позиция.

Цели и мотивы деятельности. Виды деятельности (игра, труд, учение). Познание человеком мира и самого себя как вид деятельности.

Право человека на образование. Школьное образование. Права и обязанности учащегося.

Общение. Цели и средства общения. Особенности общения подростков. Общение в современных условиях.

Отношения в малых группах. Групповые нормы и правила. Лидерство в группе. Межличностные отношения (деловые, личные).

Отношения в семье. Роль семьи в жизни человека и общества. Семейные традиции. Семейный досуг. Свободное время подростка.

Отношения с друзьями и сверстниками. Конфликты в межличностных отношениях.

Общество, в котором мы живём.

Что такое общество. Связь общества и природы. Устройство общественной жизни. Основные сферы жизни общества и их взаимодействие.

Социальные общности и группы. Положение человека в обществе.

Что такое экономика. Взаимосвязь жизни общества и его экономического развития. Виды экономической деятельности. Ресурсы и возможности экономики нашей страны.

Политическая жизнь общества. Россия – многонациональное государство. Государственная власть в нашей стране. Государственный Герб, Государственный Флаг, Государственный Гимн Российской Федерации. Наша страна в начале XXI века. Место нашей Родины среди современных государств.

Культурная жизнь. Духовные ценности, традиционные ценности российского народа.

Развитие общества. Усиление взаимосвязей стран и народов в условиях современного общества.

Глобальные проблемы современности и возможности их решения усилиями международного сообщества и международных организаций.

7 КЛАСС

Социальные ценности и нормы.

Общественные ценности. Свобода и ответственность гражданина. Гражданственность и патриотизм. Гуманизм.

Социальные нормы как регуляторы общественной жизни и поведения человека в обществе. Виды социальных норм. Традиции и обычаи.

Принципы и нормы морали. Добро и зло. Нравственные чувства человека. Совесть и стыд.

Моральный выбор. Моральная оценка поведения людей и собственного поведения. Влияние моральных норм на общество и человека.

Право и его роль в жизни общества. Право и мораль.

Человек как участник правовых отношений.

Правоотношения и их особенности. Правовая норма. Участники правоотношений. Правоспособность и дееспособность. Правовая оценка поступков и деятельности человека. Правомерное поведение. Правовая культура личности.

Правонарушение и юридическая ответственность. Проступок и преступление. Опасность правонарушений для личности и общества.

Права и свободы человека и гражданина Российской Федерации. Гарантия и защита прав и свобод человека и гражданина в Российской Федерации. Конституционные обязанности гражданина Российской Федерации. Права ребёнка и возможности их защиты.

Основы российского права.

Конституция Российской Федерации – основной закон. Законы и подзаконные акты. Отрасли права.

Основы гражданского права. Физические и юридические лица в гражданском праве. Право собственности, защита прав собственности.

Основные виды гражданско-правовых договоров. Договор купли-продажи. Права потребителей и возможности их защиты. Несовершеннолетние как участники гражданско-правовых отношений.

Основы семейного права. Важность семьи в жизни человека, общества и государства. Условия заключения брака в Российской Федерации. Права и обязанности детей и родителей. Защита прав и интересов детей, оставшихся без попечения родителей.

Основы трудового права. Стороны трудовых отношений, их права и обязанности. Трудовой договор. Заключение и прекращение трудового договора. Рабочее время и время отдыха. Особенности правового статуса несовершеннолетних при осуществлении трудовой деятельности.

Виды юридической ответственности. Гражданско-правовые проступки и гражданско-правовая ответственность. Административные проступки и административная ответственность. Дисциплинарные проступки и дисциплинарная ответственность. Преступления и уголовная ответственность. Особенности юридической ответственности несовершеннолетних.

Правоохранительные органы в Российской Федерации. Структура правоохранительных органов Российской Федерации. Функции правоохранительных органов.

8 КЛАСС

Человек в экономических отношениях.

Экономическая жизнь общества. Потребности и ресурсы, ограниченность ресурсов. Экономический выбор.

Экономическая система и её функции. Собственность.

Производство – источник экономических благ. Факторы производства. Трудовая деятельность. Производительность труда. Разделение труда.

Предпринимательство. Виды и формы предпринимательской деятельности.

Обмен. Деньги и их функции. Торговля и её формы.

Рыночная экономика. Конкуренция. Спрос и предложение. Рыночное равновесие. Невидимая рука рынка. Многообразие рынков.

Предприятие в экономике. Издержки, выручка и прибыль. Как повысить эффективность производства.

Заработная плата и стимулирование труда. Занятость и безработица.

Финансовый рынок и посредники (банки, страховые компании, кредитные союзы, участники фондового рынка). Услуги финансовых посредников.

Основные типы финансовых инструментов: акции и облигации.

Банковские услуги, предоставляемые гражданам (депозит, кредит, платёжная карта, денежные переводы, обмен валюты). Дистанционное банковское обслуживание. Страховые услуги. Защита прав потребителя финансовых услуг.

Экономические функции домохозяйств. Потребление домашних хозяйств. Потребительские товары и товары длительного пользования. Источники доходов и расходов семьи. Семейный бюджет. Личный финансовый план. Способы и формы сбережений.

Экономические цели и функции государства. Налоги. Доходы и расходы государства. Государственный бюджет. Государственная бюджетная и денежно-кредитная политика Российской Федерации. Государственная политика по развитию конкуренции.

Человек в мире культуры.

Культура, её многообразие и формы. Влияние духовной культуры на формирование личности. Современная молодёжная культура.

Наука. Естественные и социально-гуманитарные науки. Роль науки в развитии общества.

Образование. Личностная и общественная значимость образования в современном обществе. Образование в Российской Федерации. Самообразование.

Политика в сфере культуры и образования в Российской Федерации.

Понятие религии. Роль религии в жизни человека и общества. Свобода совести и свобода вероисповедания. Национальные и мировые религии. Религии и религиозные объединения в Российской Федерации.

Что такое искусство. Виды искусств. Роль искусства в жизни человека и общества.

Роль информации и информационных технологий в современном мире. Информационная культура и информационная безопасность. Правила безопасного поведения в Интернете.

9 КЛАСС

Человек в политическом измерении.

Политика и политическая власть. Государство – политическая организация общества. Признаки государства. Внутренняя и внешняя политика.

Форма государства. Монархия и республика – основные формы правления. Унитарное и федеративное государственно-территориальное устройство.

Политический режим и его виды.

Демократия, демократические ценности. Правовое государство и гражданское общество.

Участие граждан в политике. Выборы, референдум.

Политические партии, их роль в демократическом обществе. Общественно-политические организации.

Гражданин и государство.

Основы конституционного строя Российской Федерации. Россия – демократическое федеративное правовое государство с республиканской формой правления. Россия – социальное государство. Основные направления и приоритеты социальной политики российского государства. Россия – светское государство.

Законодательные, исполнительные и судебные органы государственной власти в Российской Федерации. Президент – глава государства Российская Федерация. Федеральное Собрание Российской Федерации: Государственная Дума и Совет Федерации. Правительство Российской Федерации. Судебная система в Российской Федерации. Конституционный Суд Российской Федерации. Верховный Суд Российской Федерации.

Государственное управление. Противодействие коррупции в Российской Федерации.

Государственно-территориальное устройство Российской Федерации. Субъекты Российской Федерации: республика, край, область, город федерального значения, автономная область, автономный округ. Конституционный статус субъектов Российской Федерации.

Местное самоуправление.

Конституция Российской Федерации о правовом статусе человека и гражданина. Гражданство Российской Федерации. Взаимосвязь конституционных прав, свобод и обязанностей гражданина Российской Федерации.

Человек в системе социальных отношений.

Социальная структура общества. Многообразие социальных общностей и групп.

Социальная мобильность.

Социальный статус человека в обществе. Социальные роли. Ролевой набор подростка.

Социализация личности.

Роль семьи в социализации личности. Функции семьи. Семейные ценности. Основные роли членов семьи.

Этнос и нация. Россия – многонациональное государство. Этносы и нации в диалоге культур.

Социальная политика Российского государства.

Социальные конфликты и пути их разрешения.

Отклоняющееся поведение. Опасность наркомании и алкоголизма для человека и общества. Профилактика негативных отклонений поведения. Социальная и личная значимость здорового образа жизни.

Человек в современном изменяющемся мире.

Информационное общество. Сущность глобализации. Причины, проявления и последствия глобализации, её противоречия. Глобальные проблемы и возможности их решения. Экологическая ситуация и способы её улучшения.

Молодёжь – активный участник общественной жизни. Волонтёрское движение.

Профессии настоящего и будущего. Непрерывное образование и карьера.

Здоровый образ жизни. Социальная и личная значимость здорового образа жизни.

Мода и спорт.

Современные формы связи и коммуникации: как они изменили мир. Особенности общения в виртуальном пространстве.

Перспективы развития общества.

ПЛАНИРУЕМЫЕ ОБРАЗОВАТЕЛЬНЫЕ РЕЗУЛЬТАТЫ

Личностные и метапредметные результаты представлены с учётом особенностей преподавания обществознания в основной школе.

Планируемые предметные результаты и содержание учебного предмета распределены по годам обучения с учётом входящих в курс содержательных модулей (разделов) и требований к результатам освоения основной образовательной программы, представленных в Федеральном государственном образовательном стандарте основного общего образования, а также с учётом федеральной рабочей программы воспитания. Содержательные модули (разделы) охватывают знания об обществе и человеке в целом, знания всех основных сфер жизни общества и знание основ российского права. Представленный в программе вариант распределения модулей (разделов) по годам обучения является одним из возможных.

Научным сообществом и представителями высшей школы предлагается такое распределение содержания, при котором модуль (раздел) «Основы российского права» замыкает изучение курса в основной школе.

ЛИЧНОСТНЫЕ РЕЗУЛЬТАТЫ

Личностные результаты воплощают традиционные российские социокультурные и духовно-нравственные ценности, принятые в обществе нормы поведения, отражают готовность обучающихся руководствоваться ими в жизни, во взаимодействии с другими

людьми, при принятии собственных решений. Они достигаются в единстве учебной и воспитательной деятельности в процессе развития у обучающихся установки на решение практических задач социальной направленности и опыта конструктивного социального поведения по основным направлениям воспитательной деятельности, в том числе в части:

Гражданского воспитания:

готовность к выполнению обязанностей гражданина и реализации его прав, уважение прав, свобод и законных интересов других людей; активное участие в жизни семьи, образовательной организации, местного сообщества, родного края, страны; неприятие любых форм экстремизма, дискриминации; понимание роли различных социальных институтов в жизни человека; представление об основных правах, свободах и обязанностях гражданина, социальных нормах и правилах межличностных отношений в поликультурном и многоконфессиональном обществе; представление о способах противодействия коррупции; готовность к разнообразной созидательной деятельности, стремление к взаимопониманию и взаимопомощи; активное участие в школьном самоуправлении; готовность к участию в гуманитарной деятельности (волонтерство, помощь людям, нуждающимся в ней).

Патриотического воспитания:

осознание российской гражданской идентичности в поликультурном и многоконфессиональном обществе; проявление интереса к познанию родного языка, истории, культуры Российской Федерации, своего края, народов России; ценностное отношение к достижениям своей Родины – России, к науке, искусству, спорту, технологиям, боевым подвигам и трудовым достижениям народа; уважение к символам России, государственным праздникам; историческому, природному наследию и памятникам, традициям разных народов, проживающих в родной стране.

Духовно-нравственного воспитания:

ориентация на моральные ценности и нормы в ситуациях нравственного выбора; готовность оценивать своё поведение и поступки, поведение и поступки других людей с позиции нравственных и правовых норм с учётом осознания последствий поступков; активное неприятие асоциальных поступков; свобода и ответственность личности в условиях индивидуального и общественного пространства.

Физического воспитания, формирования культуры здоровья и эмоционального благополучия:

осознание ценности жизни; ответственное отношение к своему здоровью и установка на здоровый образ жизни; осознание последствий и неприятие вредных привычек (употребление алкоголя, наркотиков, курение) и иных форм вреда для физического и психического здоровья; соблюдение правил безопасности, в том числе навыки безопасного поведения в интернет-среде;

способность адаптироваться к стрессовым ситуациям и меняющимся социальным, информационным и природным условиям, в том числе осмысляя собственный опыт и выстраивая дальнейшие цели;

умение принимать себя и других, не осуждая;

сформированность навыков рефлексии, признание своего права на ошибку и такого же права другого человека.

Трудового воспитания:

установка на активное участие в решении практических задач (в рамках семьи, образовательной организации, города, края) технологической и социальной направленности, способность инициировать, планировать и самостоятельно выполнять такого рода деятельность; интерес к практическому изучению профессий и труда различного рода, в том числе на основе применения изучаемого предметного знания; осознание важности обучения на протяжении всей жизни для успешной профессиональной деятельности и развитие необходимых умений для этого; уважение к труду и результатам трудовой деятельности; осознанный выбор и построение индивидуальной траектории

образования и жизненных планов с учётом личных и общественных интересов и потребностей.

Экологического воспитания:

ориентация на применение знаний из социальных и естественных наук для решения задач в области окружающей среды, планирования поступков и оценка возможных последствий своих действий для окружающей среды; повышение уровня экологической культуры, осознание глобального характера экологических проблем и путей их решения; активное неприятие действий, приносящих вред окружающей среде; осознание своей роли как гражданина и потребителя в условиях взаимосвязи природной, технологической и социальной сред; готовность к участию в практической деятельности экологической направленности.

Ценности научного познания:

ориентация в деятельности на современную систему научных представлений об основных закономерностях развития человека, природы и общества, о взаимосвязях человека с природной и социальной средой; овладение языковой и читательской культурой как средством познания мира; овладение основными навыками исследовательской деятельности; установка на осмысление опыта, наблюдений, поступков и стремление совершенствовать пути достижения индивидуального и коллективного благополучия.

Личностные результаты, обеспечивающие адаптацию обучающегося к изменяющимся условиям социальной и природной среды:

освоение обучающимися социального опыта, основных социальных ролей, соответствующих ведущей деятельности возраста, норм и правил общественного поведения, форм социальной жизни в группах и сообществах, включая семью, группы, сформированные по профессиональной деятельности, а также в рамках социального взаимодействия с людьми из другой культурной среды;

способность обучающихся во взаимодействии в условиях неопределённости, открытость опыту и знаниям других;

способность действовать в условиях неопределённости, открытость опыту и знаниям других, повышать уровень своей компетентности через практическую деятельность, в том числе умение учиться у других людей; осознавать в совместной деятельности новые знания, навыки и компетенции из опыта других; навык выявления и связывания образов, способность формирования новых знаний, в том числе способность формулировать идеи, понятия, гипотезы об объектах и явлениях, в том числе ранее неизвестных, осознавать дефицит собственных знаний и компетентностей, планировать своё развитие;

навык выявления и связывания образов, способность формирования новых знаний, в том числе способность формулировать идеи, понятия, гипотезы об объектах и явлениях, в том числе ранее неизвестных, осознавать дефицит собственных знаний и компетентностей, планировать своё развитие;

умение распознавать конкретные примеры понятия по характерным признакам, выполнять операции в соответствии с определением и простейшими свойствами понятия, конкретизировать понятие примерами, использовать понятие и его свойства при решении задач (далее – оперировать понятиями), а также оперировать терминами и представлениями в области концепции устойчивого развития;

умение анализировать и выявлять взаимосвязи природы, общества и экономики;

умение оценивать свои действия с учётом влияния на окружающую среду, достижений целей и преодоления вызовов, возможных глобальных последствий;

способность обучающихся осознавать стрессовую ситуацию, оценивать происходящие изменения и их последствия; воспринимать стрессовую ситуацию как вызов, требующий контрмер; оценивать ситуацию стресса, корректировать принимаемые решения и действия; формулировать и оценивать риски и последствия, формировать опыт, уметь находить позитивное в произошедшей ситуации; быть готовым действовать в отсутствие гарантий успеха.

МЕТАПРЕДМЕТНЫЕ РЕЗУЛЬТАТЫ

Метапредметные результаты освоения основной образовательной программы, формируемые при изучении обществознания:

1. Овладение универсальными учебными познавательными действиями.

Базовые логические действия:

выявлять и характеризовать существенные признаки социальных явлений и процессов;

устанавливать существенный признак классификации социальных фактов, основания для их обобщения и сравнения, критерии проводимого анализа;

с учётом предложенной задачи выявлять закономерности и противоречия в рассматриваемых фактах, данных и наблюдениях;

предлагать критерии для выявления закономерностей и противоречий;

выявлять дефицит информации, данных, необходимых для решения поставленной задачи;

выявлять причинно-следственные связи при изучении явлений и процессов;

делать выводы с использованием дедуктивных и индуктивных умозаключений, умозаключений по аналогии, формулировать гипотезы о взаимосвязях;

самостоятельно выбирать способ решения учебной задачи (сравнивать несколько вариантов решения, выбирать наиболее подходящий с учётом самостоятельно выделенных критериев).

Базовые исследовательские действия:

использовать вопросы как исследовательский инструмент познания;

формулировать вопросы, фиксирующие разрыв между реальным и желательным состоянием ситуации, объекта, самостоятельно устанавливать искомое и данное;

формулировать гипотезу об истинности собственных суждений и суждений других, аргументировать свою позицию, мнение;

проводить по самостоятельно составленному плану небольшое исследование по установлению особенностей объекта изучения, причинно-следственных связей и зависимостей объектов между собой;

оценивать на применимость и достоверность информацию, полученную в ходе исследования;

самостоятельно формулировать обобщения и выводы по результатам проведённого наблюдения, исследования, владеть инструментами оценки достоверности полученных выводов и обобщений;

прогнозировать возможное дальнейшее развитие процессов, событий и их последствия в аналогичных или сходных ситуациях, выдвигать предположения об их развитии в новых условиях и контекстах.

Работа с информацией:

применять различные методы, инструменты и запросы при поиске и отборе информации или данных из источников с учётом предложенной учебной задачи и заданных критериев;

выбирать, анализировать, систематизировать и интерпретировать информацию различных видов и форм представления;

находить сходные аргументы (подтверждающие или опровергающие одну и ту же идею, версию) в различных информационных источниках;

самостоятельно выбирать оптимальную форму представления информации;

оценивать надёжность информации по критериям, предложенным педагогическим работником или сформулированным самостоятельно;

эффективно запоминать и систематизировать информацию.

2. Овладение универсальными учебными коммуникативными действиями.

Общение:

воспринимать и формулировать суждения, выражать эмоции в соответствии с целями и условиями общения;

выражать себя (свою точку зрения) в устных и письменных текстах;

распознавать невербальные средства общения, понимать значение социальных знаков, знать и распознавать предпосылки конфликтных ситуаций и смягчать конфликты, вести переговоры;

понимать намерения других, проявлять уважительное отношение к собеседнику и в корректной форме формулировать свои возражения;

в ходе диалога и (или) дискуссии задавать вопросы по существу обсуждаемой темы и высказывать идеи, нацеленные на решение задачи и поддержание благожелательности общения;

сопоставлять свои суждения с суждениями других участников диалога, обнаруживать различие и сходство позиций;

публично представлять результаты выполненного исследования, проекта;

самостоятельно выбирать формат выступления с учётом задач презентации и особенностей аудитории и в соответствии с ним составлять устные и письменные тексты с использованием иллюстративных материалов.

Совместная деятельность:

понимать и использовать преимущества командной и индивидуальной работы при решении конкретной проблемы, обосновывать необходимость применения групповых форм взаимодействия при решении поставленной задачи;

принимать цель совместной деятельности, коллективно строить действия по её достижению: распределять роли, договариваться, обсуждать процесс и результат совместной работы; уметь обобщать мнения нескольких людей, проявлять готовность руководить, выполнять поручения, подчиняться;

планировать организацию совместной работы, определять свою роль (с учётом предпочтений и возможностей всех участников взаимодействия), распределять задачи между членами команды, участвовать в групповых формах работы (обсуждения, обмен мнений, «мозговые штурмы» и иные);

выполнять свою часть работы, достигать качественного результата по своему направлению и координировать свои действия с другими членами команды;

оценивать качество своего вклада в общий продукт по критериям, самостоятельно сформулированным участниками взаимодействия; сравнивать результаты с исходной задачей и вклад каждого члена команды в достижение результатов, разделять сферу ответственности и проявлять готовность к предоставлению отчёта перед группой.

3. Овладение универсальными учебными регулятивными действиями.

Самоорганизация:

выявлять проблемы для решения в жизненных и учебных ситуациях;

ориентироваться в различных подходах принятия решений (индивидуальное, принятие решения в группе, принятие решений в группе);

самостоятельно составлять алгоритм решения задачи (или его часть), выбирать способ решения учебной задачи с учётом имеющихся ресурсов и собственных возможностей, аргументировать предлагаемые варианты решений;

составлять план действий (план реализации намеченного алгоритма решения), корректировать предложенный алгоритм с учётом получения новых знаний об изучаемом объекте;

делать выбор и брать ответственность за решение.

Самоконтроль:

владеть способами самоконтроля, самомотивации и рефлексии;

давать адекватную оценку ситуации и предлагать план её изменения;

учитывать контекст и предвидеть трудности, которые могут возникнуть при решении учебной задачи, адаптировать решение к меняющимся обстоятельствам;

объяснять причины достижения (недостижения) результатов деятельности, давать оценку приобретённому опыту, уметь находить позитивное в произошедшей ситуации; вносить коррективы в деятельность на основе новых обстоятельств, изменившихся ситуаций, установленных ошибок, возникших трудностей; оценивать соответствие результата цели и условиям.

Эмоциональный интеллект:

различать, называть и управлять собственными эмоциями и эмоциями других; выявлять и анализировать причины эмоций; ставить себя на место другого человека, понимать мотивы и намерения другого; регулировать способ выражения эмоций.

Принятие себя и других:

осознанно относиться к другому человеку, его мнению; признавать своё право на ошибку и такое же право другого; принимать себя и других, не осуждая; открытость себе и другим; осознавать невозможность контролировать всё вокруг.

ПРЕДМЕТНЫЕ РЕЗУЛЬТАТЫ

6 КЛАСС

Человек и его социальное окружение

- осваивать и применять знания о социальных свойствах человека, формировании личности, деятельности человека и её видах, образовании, правах и обязанностях учащихся, общении и его правилах, особенностях взаимодействия человека с другими людьми;
- характеризовать традиционные российские духовно-нравственные ценности на примерах семьи, семейных традиций; характеризовать основные потребности человека, показывать их индивидуальный характер; особенности личностного становления и социальной позиции людей с ограниченными возможностями здоровья; деятельность человека; образование и его значение для человека и общества;
- приводить примеры деятельности людей, её различных мотивов и особенностей в современных условиях; малых групп, положения человека в группе; конфликтных ситуаций в малой группе и конструктивных разрешений конфликтов; проявлений лидерства, соперничества и сотрудничества людей в группах;
- классифицировать по разным признакам виды деятельности человека, потребности людей;
- сравнивать понятия «индивид», «индивидуальность», «личность»; свойства человека и животных; виды деятельности (игра, труд, учение);
- устанавливать и объяснять взаимосвязи людей в малых группах; целей, способов и результатов деятельности, целей и средств общения;
- использовать полученные знания для объяснения (устного и письменного) сущности общения как социального явления, познания человеком мира и самого себя как вида деятельности, роли непрерывного образования, значения личного социального опыта при осуществлении образовательной деятельности и общения в школе, семье, группе сверстников;
- определять и аргументировать с опорой на обществоведческие знания и личный социальный опыт своё отношение к людям с ограниченными возможностями здоровья, к различным способам выражения личной индивидуальности, к различным формам неформального общения подростков;

- решать познавательные и практические задачи, касающиеся прав и обязанностей учащегося; отражающие особенности -отношений в семье, со сверстниками, старшими и младшими;
- овладевать смысловым чтением текстов обществоведческой тематики, в том числе извлечений из Закона «Об образовании в Российской Федерации»; составлять на их основе план, преобразовывать текстовую информацию в таблицу, схему;
- искать и извлекать информацию о связи поколений в нашем обществе, об особенностях подросткового возраста, о правах и обязанностях учащегося из разных адаптированных источников (в том числе учебных материалов) и публикаций СМИ с соблюдением правил информационной безопасности при работе в Интернете;
- анализировать, обобщать, систематизировать, оценивать социальную информацию о человеке и его социальном окружении из адаптированных источников (в том числе учебных материалов) и публикаций в СМИ;
- оценивать собственные поступки и поведение других людей в ходе общения, в ситуациях взаимодействия с людьми с ограниченными возможностями здоровья; оценивать своё отношение к учёбе как важному виду деятельности;
- приобретать опыт использования полученных знаний в практической деятельности, в повседневной жизни для выстраивания отношений с представителями старших поколений, со сверстниками и младшими по возрасту, активного участия в жизни школы и класса;
- приобретать опыт совместной деятельности, включая взаимодействие с людьми другой культуры, национальной и религиозной принадлежности на основе гуманистических ценностей, взаимопонимания между людьми разных культур.

Общество, в котором мы живём

- осваивать и применять знания об обществе и природе, положении человека в обществе; процессах и явлениях в экономической жизни общества; явлениях в политической жизни общества, о народах России, о государственной власти в Российской Федерации; культуре и духовной жизни; типах общества, глобальных проблемах;
- характеризовать устройство общества, российское государство, высшие органы государственной власти в Российской Федерации, традиционные российские духовно-нравственные ценности, особенности информационного общества;
- приводить примеры разного положения людей в обществе, видов экономической деятельности, глобальных проблем;
- классифицировать социальные общности и группы;
- сравнивать социальные общности и группы, положение в обществе различных людей; различные формы хозяйствования;
- устанавливать взаимодействия общества и природы, человека и общества, деятельности основных участников экономики;
- использовать полученные знания для объяснения (устного и письменного) влияния природы на общество и общества на природу сущности и взаимосвязей явлений, процессов социальной действительности;
- определять и аргументировать с опорой на обществоведческие знания, факты общественной жизни и личный социальный опыт своё отношение к проблемам взаимодействия человека и природы, сохранению духовных ценностей русского народа;
- решать познавательные и практические задачи (в том числе задачи, отражающие возможности юного гражданина внести свой вклад в решение экологической проблемы);

- овладевать смысловым чтением текстов обществоведческой тематики, касающихся отношений человека и природы, устройства общественной жизни, основных сфер жизни общества;
- извлекать информацию из разных источников о человеке и обществе, включая информацию о народах России;
- анализировать, обобщать, систематизировать, оценивать социальную информацию, включая экономико-статистическую, из адаптированных источников (в том числе учебных материалов) и публикаций в СМИ; используя обществоведческие знания, формулировать выводы;
- оценивать собственные поступки и поведение других людей с точки зрения их соответствия духовным традициям общества;
- использовать полученные знания, включая основы финансовой грамотности, в практической деятельности, направленной на охрану природы; защиту прав потребителя (в том числе потребителя финансовых услуг), на соблюдение традиций общества, в котором мы живём;
- осуществлять совместную деятельность, включая взаимодействие с людьми другой культуры, национальной и религиозной принадлежности на основе взаимопонимания между людьми разных культур; осознавать ценность культуры и традиций народов России.

7 КЛАСС

Социальные ценности и нормы

- **осваивать и применять** знания о социальных ценностях; о содержании и значении социальных норм, регулирующих общественные отношения;
- **характеризовать** традиционные российские духовно-нравственные ценности (в том числе защита человеческой жизни, прав и свобод человека, гуманизм, милосердие); моральные нормы и их роль в жизни общества;
- **приводить примеры** гражданственности и патриотизма; ситуаций морального выбора; ситуаций, регулируемых различными видами социальных норм;
- **классифицировать** социальные нормы, их существенные признаки и элементы;
- **сравнивать** отдельные виды социальных норм;
- **устанавливать и объяснять** влияние социальных норм на общество и человека;
- **использовать** полученные знания для объяснения (устного и письменного) сущности социальных норм;
- **определять и аргументировать** с опорой на обществоведческие знания, факты общественной жизни и личный социальный опыт своё отношение к явлениям социальной действительности с точки зрения социальных ценностей; к социальным нормам как регуляторам общественной жизни и поведения человека в обществе;
- **решать** познавательные и практические задачи, отражающие действие социальных норм как регуляторов общественной жизни и поведения человека;
- **овладевать** смысловым чтением текстов обществоведческой тематики, касающихся гуманизма, гражданственности, патриотизма;
- **извлекать** информацию из разных источников о принципах и нормах морали, проблеме морального выбора;
- анализировать, обобщать, систематизировать, оценивать социальную информацию из адаптированных источников (в том числе учебных материалов) и публикаций в СМИ, соотносить её с собственными знаниями о моральном и правовом регулировании поведения человека;
- **оценивать** собственные поступки, поведение людей с точки зрения их соответствия нормам морали;
- **использовать** полученные знания о социальных нормах в повседневной жизни;

- **самостоятельно заполнять** форму (в том числе электронную) и составлять простейший документ (заявление);
- **осуществлять** совместную деятельность, включая взаимодействие с людьми другой культуры, национальной и религиозной принадлежности на основе гуманистических ценностей, взаимопонимания между людьми разных культур.

Человек как участник правовых отношений

- **осваивать и применять** знания о сущности права, о правоотношении как социальном и юридическом явлении; правовых нормах, регулирующих типичные для несовершеннолетнего и членов его семьи общественные отношения; правовом статусе гражданина Российской Федерации (в том числе несовершеннолетнего); правонарушениях и их опасности для личности и общества;
- **характеризовать** право как регулятор общественных отношений, конституционные права и обязанности гражданина Российской Федерации, права ребёнка в Российской Федерации;
- **приводить** примеры и моделировать ситуации, в которых возникают правоотношения, и ситуации, связанные с правонарушениями и наступлением юридической ответственности; способы защиты прав ребёнка в Российской Федерации; примеры, поясняющие опасность правонарушений для личности и общества;
- **классифицировать** по разным признакам (в том числе устанавливать существенный признак классификации) нормы права, выделяя существенные признаки;
- **сравнивать** (в том числе устанавливать основания для сравнения) проступок и преступление, дееспособность малолетних в возрасте от 6 до 14 лет и несовершеннолетних в возрасте от 14 до 18 лет;
- **устанавливать и объяснять** взаимосвязи, включая взаимодействия гражданина и государства, между правовым поведением и культурой личности; между особенностями дееспособности несовершеннолетнего и его юридической ответственностью;
- **использовать** полученные знания для объяснения сущности права, роли права в обществе, необходимости правомерного поведения, включая налоговое поведение и противодействие коррупции, различий между правомерным и противоправным поведением, проступком и преступлением; для осмысления личного социального опыта при исполнении типичных для несовершеннолетнего социальных ролей (члена семьи, учащегося, члена ученической общественной организации);
- **определять** и аргументировать с опорой на обществоведческие знания, факты общественной жизни и личный социальный опыт своё отношение к роли правовых норм как регуляторов общественной жизни и поведения человека;
- **решать** познавательные и практические задачи, отражающие действие правовых норм как регуляторов общественной жизни и поведения человека, анализировать жизненные ситуации и принимать решения, связанные с исполнением типичных для несовершеннолетнего социальных ролей (члена семьи, учащегося, члена ученической общественной организации);
- **овладевать** смысловым чтением текстов обществоведческой тематики: отбирать информацию из фрагментов Конституции Российской Федерации и других нормативных правовых актов, из предложенных учителем источников о правах и обязанностях граждан, гарантиях и защите прав и свобод человека и гражданина в Российской Федерации, о правах ребёнка и способах их защиты и составлять на их основе план, преобразовывать текстовую информацию в таблицу, схему;
- **искать и извлекать** информацию о сущности права и значении правовых норм, о правовой культуре, о гарантиях и защите прав и свобод человека и гражданина в

Российской Федерации, выявлять соответствующие факты из разных адаптированных источников (в том числе учебных материалов) и публикаций СМИ с соблюдением правил информационной безопасности при работе в Интернете;

- **анализировать, обобщать, систематизировать, оценивать** социальную информацию из адаптированных источников (в том числе учебных материалов) и публикаций СМИ, соотносить её с собственными знаниями о правовом регулировании поведения человека, личным социальным опытом; используя обществоведческие знания, формулировать выводы, подкрепляя их аргументами;
- **оценивать** собственные поступки и поведение других людей с точки зрения их соответствия правовым нормам: выражать свою точку зрения, участвовать в дискуссии;
- **использовать** полученные знания о праве и правовых нормах в практической деятельности (выполнять проблемные задания, индивидуальные и групповые проекты), в повседневной жизни для осознанного выполнения гражданских обязанностей (для реализации и защиты прав человека и гражданина, прав потребителя, выбора профессии и оценки собственных перспектив в профессиональной сфере с учётом приобретённых представлений о профессиях в сфере права, включая деятельность правоохранительных органов); публично представлять результаты своей деятельности (в рамках изученного материала, включая проектную деятельность), в соответствии с темой и ситуацией общения, особенностями аудитории и регламентом;
- самостоятельно **заполнять** форму (в том числе электронную) и составлять простейший документ при получении паспорта гражданина Российской Федерации;
- **осуществлять** совместную деятельность, включая взаимодействие с людьми другой культуры, национальной и религиозной принадлежности на основе национальных ценностей современного российского общества: гуманистических и демократических ценностей, идей мира и взаимопонимания между народами, людьми разных культур.

Основы российского права

- **осваивать и применять** знания о Конституции Российской Федерации, других нормативных правовых актах, содержании и значении правовых норм, об отраслях права, о правовых нормах, регулирующих типичные для несовершеннолетнего и членов его семьи общественные отношения (в гражданском, трудовом и семейном, административном, уголовном праве); о защите прав несовершеннолетних; о юридической ответственности (гражданско-правовой, дисциплинарной, административной, уголовной); о правоохранительных органах; об обеспечении безопасности личности, общества и государства, в том числе от терроризма и экстремизма;
- **характеризовать** роль Конституции Российской Федерации в системе российского права; правоохранительных органов в защите правопорядка, обеспечении социальной стабильности и справедливости; гражданско-правовые отношения, сущность семейных правоотношений; способы защиты интересов и прав детей, оставшихся без попечения родителей; содержание трудового договора, виды правонарушений и виды наказаний;
- **приводить** примеры законов и подзаконных актов и моделировать ситуации, регулируемые нормами гражданского, трудового, семейного, административного и уголовного права, в том числе связанные с применением санкций за совершённые правонарушения;

- **классифицировать** по разным признакам виды нормативных правовых актов, виды правонарушений и юридической ответственности по отраслям права (в том числе устанавливать существенный признак классификации);
- **сравнивать** (в том числе устанавливать основания для сравнения) сферы регулирования различных отраслей права (гражданского, трудового, семейного, административного и уголовного), права и обязанности работника и работодателя, имущественные и личные неимущественные отношения;
- **устанавливать и объяснять** взаимосвязи прав и обязанностей работника и работодателя, прав и обязанностей членов семьи; традиционных российских ценностей и личных неимущественных отношений в семье;
- **использовать** полученные знания об отраслях права в решении учебных задач: для объяснения взаимосвязи гражданской правоспособности и дееспособности; значения семьи в жизни человека, общества и государства; социальной опасности и неприемлемости уголовных и административных правонарушений, экстремизма, терроризма, коррупции и необходимости противостоять им;
- **определять и аргументировать** своё отношение к защите прав участников трудовых отношений с опорой на знания в области трудового права, к правонарушениям, формулировать аргументированные выводы о недопустимости нарушения правовых норм;
- **решать** познавательные и практические задачи, отражающие типичные взаимодействия, регулируемые нормами гражданского, трудового, семейного, административного и уголовного права;
- **овладевать** смысловым чтением текстов обществоведческой тематики: отбирать информацию из фрагментов нормативных правовых актов (Гражданский кодекс Российской Федерации, Семейный кодекс Российской Федерации, Трудовой кодекс Российской Федерации, Кодекс Российской Федерации об административных правонарушениях, Уголовный кодекс Российской Федерации), из предложенных учителем источников о правовых нормах, правоотношениях и специфике их регулирования, преобразовывать текстовую информацию в таблицу, схему;
- **искать и извлекать** информацию по правовой тематике в сфере гражданского, трудового, семейного, административного и уголовного права: выявлять соответствующие факты из разных адаптированных источников (в том числе учебных материалов) и публикаций СМИ с соблюдением правил информационной безопасности при работе в Интернете;
- **анализировать, обобщать, систематизировать, оценивать** -социальную информацию из адаптированных источников(в том числе учебных материалов) и публикаций СМИ, соотносить её с собственными знаниями об отраслях права (гражданского, трудового, семейного, административного и уголовного) и личным социальным опытом; используя обществоведческие знания, формулировать выводы, подкрепляя их аргументами, о применении санкций за совершённые правонарушения, о юридической ответственности несовершеннолетних;
- **оценивать** собственные поступки и поведение других людей с точки зрения их соответствия нормам гражданского, трудового, семейного, административного и уголовного права;
- **использовать** полученные знания о нормах гражданского, трудового, семейного, административного и уголовного права в практической деятельности (выполнять проблемные задания, индивидуальные и групповые проекты), в повседневной жизни для осознанного выполнения обязанностей, правомерного поведения, реализации и защиты своих прав; публично представлять результаты своей

деятельности (в рамках изученного материала, включая проектную деятельность), в соответствии с темой и ситуацией общения, особенностями аудитории и регламентом;

- самостоятельно **заполнять** форму (в том числе электронную) и составлять простейший документ (заявление о приёме на работу);
- **осуществлять** совместную деятельность, включая взаимодействие с людьми другой культуры, национальной и религиозной принадлежности, на основе национальных ценностей современного российского общества: гуманистических и демократических ценностей, идей мира и взаимопонимания между народами, людьми разных культур.

8 КЛАСС

Человек в экономических отношениях

- **осваивать и применять** знания об экономической жизни общества, её основных проявлениях, экономических системах, собственности, механизме рыночного регулирования экономики, финансовых отношениях, роли государства в экономике, видах налогов, основах государственной бюджетной и денежно-кредитной политики, о влиянии государственной политики на развитие конкуренции;
- **характеризовать** способы координации хозяйственной жизни в различных экономических системах; объекты спроса и предложения на рынке труда и финансовом рынке; функции денег;
- **приводить** примеры способов повышения эффективности производства; деятельности и проявления основных функций различных финансовых посредников; использования способов повышения эффективности производства;
- **классифицировать** (в том числе устанавливать существенный признак классификации) механизмы государственного регулирования экономики;
- **сравнивать** различные способы хозяйствования;
- **устанавливать и объяснять** связи политических потрясений и социально-экономических кризисов в государстве;
- **использовать** полученные знания для объяснения причин достижения (недостижения) результатов экономической деятельности; для объяснения основных механизмов государственного регулирования экономики, государственной политики по развитию конкуренции, социально-экономической роли и функций предпринимательства, причин и последствий безработицы, необходимости правомерного налогового поведения;
- **определять и аргументировать** с точки зрения социальных ценностей и с опорой на обществоведческие знания, факты общественной жизни своё отношение к предпринимательству и развитию собственного бизнеса;
- **решать** познавательные и практические задачи, связанные с осуществлением экономических действий, на основе рационального выбора в условиях ограниченных ресурсов; с использованием различных способов повышения эффективности производства; отражающие типичные ситуации и социальные взаимодействия в сфере экономической деятельности; отражающие процессы;
- **овладевать** смысловым чтением, преобразовывать текстовую экономическую информацию в модели (таблица, схема, график и пр.), в том числе о свободных и экономических благах, о видах и формах предпринимательской деятельности, экономических и социальных последствиях безработицы;
- **извлекать** информацию из адаптированных источников, публикаций СМИ и Интернета о тенденциях развития экономики в нашей стране, о борьбе с различными формами финансового мошенничества;

- **анализировать, обобщать, систематизировать, конкретизировать** и критически оценивать социальную информацию, включая экономико-статистическую, из адаптированных источников (в том числе учебных материалов) и публикаций СМИ, соотносить её с личным социальным опытом; используя обществоведческие знания, формулировать выводы, подкрепляя их аргументами;
- **оценивать** собственные поступки и поступки других людей с точки зрения их экономической рациональности (сложившиеся модели поведения производителей и потребителей; граждан, защищающих свои экономические интересы; практики осуществления экономических действий на основе рационального выбора в условиях ограниченных ресурсов; использования различных способов повышения эффективности производства, распределения семейных ресурсов, для оценки рисков осуществления финансовых мошенничеств, применения недобросовестных практик);
- **приобретать** опыт использования знаний, включая основы финансовой грамотности, в практической деятельности и повседневной жизни для анализа потребления домашнего хозяйства, структуры семейного бюджета; составления личного финансового плана; для выбора профессии и оценки собственных перспектив в профессиональной сфере; выбора форм сбережений; для реализации и защиты прав потребителя (в том числе финансовых услуг), осознанного выполнения гражданских обязанностей, выбора профессии и оценки собственных перспектив в профессиональной сфере;
- **приобретать** опыт составления простейших документов (личный финансовый план, заявление, резюме);
- **осуществлять** совместную деятельность, включая взаимодействие с людьми другой культуры, национальной и религиозной принадлежности, на основе гуманистических ценностей, взаимопонимания между людьми разных культур.

Человек в мире культуры

- **осваивать и применять** знания о процессах и явлениях в духовной жизни общества, о науке и образовании, системе образования в Российской Федерации, о религии, мировых религиях, об искусстве и его видах; об информации как важном ресурсе современного общества;
- **характеризовать** духовно-нравственные ценности (в том числе нормы морали и нравственности, гуманизм, милосердие, справедливость) нашего общества, искусство как сферу деятельности, информационную культуру и информационную безопасность;
- **приводить** примеры политики российского государства в сфере культуры и образования; влияния образования на социализацию личности; правил информационной безопасности;
- **классифицировать** по разным признакам формы и виды культуры;
- **сравнивать** формы культуры, естественные и социально-гуманитарные науки, виды искусств;
- **устанавливать и объяснять** взаимосвязь развития духовной культуры и формирования личности, взаимовлияние науки и образования;
- **использовать** полученные знания для объяснения роли непрерывного образования;
- **определять и аргументировать** с точки зрения социальных ценностей и с опорой на обществоведческие знания, факты общественной жизни своё отношение к информационной культуре и информационной безопасности, правилам безопасного поведения в Интернете;

- **решать** познавательные и практические задачи, касающиеся форм и многообразия духовной культуры;
- **овладевать** смысловым чтением текстов по проблемам развития современной культуры, составлять план, преобразовывать текстовую информацию в модели (таблицу, диаграмму, схему) и преобразовывать предложенные модели в текст;
- **осуществлять** поиск информации об ответственности современных учёных, о религиозных объединениях в Российской Федерации, о роли искусства в жизни человека и общества, о видах мошенничества в Интернете в разных источниках информации;
- **анализировать, систематизировать, критически оценивать и обобщать** социальную информацию, представленную в разных формах (описательную, графическую, аудиовизуальную), при изучении культуры, науки и образования;
- **оценивать** собственные поступки, поведение людей в духовной сфере жизни общества;
- **использовать** полученные знания для публичного представления результатов своей деятельности в сфере духовной культуры в соответствии с особенностями аудитории и регламентом;
- **приобретать** опыт осуществления совместной деятельности при изучении особенностей разных культур, национальных и религиозных ценностей.

9 КЛАСС

Человек в политическом измерении

- **осваивать и применять** знания о государстве, его признаках и форме, внутренней и внешней политике, о демократии и демократических ценностях, о конституционном статусе гражданина Российской Федерации, о формах участия граждан в политике, выборах и референдуме, о политических партиях;
- **характеризовать** государство как социальный институт; принципы и признаки демократии, демократические ценности; роль государства в обществе на основе его функций; правовое государство;
- **приводить** примеры государств с различными формами правления, государственно-территориального устройства и политическим режимом; реализации функций государства на примере внутренней и внешней политики России; политических партий и иных общественных объединений граждан; законного участия граждан в политике; связи политических потрясений и социально-экономического кризиса в государстве;
- **классифицировать** современные государства по разным признакам; элементы формы государства; типы политических партий; типы общественно-политических организаций;
- **сравнивать** (в том числе устанавливать основания для сравнения) политическую власть с другими видами власти в обществе; демократические и недемократические политические режимы, унитарное и федеративное территориально-государственное устройство, монархию и республику, политическую партию и общественно-политическое движение, выборы и референдум;
- **устанавливать и объяснять** взаимосвязи в отношениях между человеком, обществом и государством; между правами человека и гражданина и обязанностями граждан, связи политических потрясений и социально-экономических кризисов в государстве;
- **использовать** полученные знания для объяснения сущности политики, политической власти, значения политической деятельности в обществе; для объяснения взаимосвязи правового государства и гражданского общества; для осмысления личного социального опыта при исполнении социальной роли

гражданина; о роли информации и информационных технологий в современном мире для аргументированного объяснения роли СМИ в современном обществе и государстве;

- **определять и аргументировать** неприемлемость всех форм антиобщественного поведения в политике с точки зрения социальных ценностей и правовых норм;
- **решать** в рамках изученного материала познавательные и практические задачи, отражающие типичные взаимодействия между субъектами политики; выполнение социальных ролей избирателя, члена политической партии, участника общественно-политического движения;
- **овладевать** смысловым чтением фрагментов Конституции Российской Федерации, других нормативных правовых актов, учебных и иных текстов обществоведческой тематики, связанных с деятельностью субъектов политики, преобразовывать текстовую информацию в таблицу или схему о функциях государства, политических партий, формах участия граждан в политике;
- **искать и извлекать** информацию о сущности политики, государстве и его роли в обществе: по заданию учителя выявлять соответствующие факты из разных адаптированных источников (в том числе учебных материалов) и публикаций СМИ с соблюдением правил информационной безопасности при работе в Интернете;
- **анализировать и конкретизировать** социальную информацию о формах участия граждан нашей страны в политической жизни, о выборах и референдуме;
- **оценивать** политическую деятельность различных субъектов политики с точки зрения учёта в ней интересов развития общества, её соответствия гуманистическим и демократическим ценностям: выражать свою точку зрения, отвечать на вопросы, участвовать в дискуссии;
- **использовать** полученные знания в практической учебной деятельности (включая выполнение проектов индивидуально и в группе), в повседневной жизни для реализации прав гражданина в политической сфере; а также в публичном представлении результатов своей деятельности в соответствии с темой и ситуацией общения, особенностями аудитории и регламентом;
- **осуществлять** совместную деятельность, включая взаимодействие с людьми другой культуры, национальной и религиозной принадлежности, на основе национальных ценностей современного российского общества: гуманистических и демократических ценностей, идей мира и взаимопонимания между народами, людьми разных культур: выполнять учебные задания в парах и группах, исследовательские проекты.

Гражданин и государство

- **осваивать и применять** знания об основах конституционного строя и организации государственной власти в Российской Федерации, государственно-территориальном устройстве Российской Федерации, деятельности высших органов власти и управления в Российской Федерации; об основных направлениях внутренней политики Российской Федерации;
- **характеризовать** Россию как демократическое федеративное правовое государство с республиканской формой правления, как социальное государство, как светское государство; статус и полномочия Президента Российской Федерации, особенности формирования и функции Государственной Думы и Совета Федерации, Правительства Российской Федерации;
- **приводить** примеры и моделировать ситуации в политической сфере жизни общества, связанные с осуществлением правомочий высших органов государственной власти Российской Федерации, субъектов Федерации; деятельности политических партий; политики в сфере культуры и образования,

бюджетной и денежно-кредитной политики, политики в сфере противодействия коррупции, обеспечения безопасности личности, общества и государства, в том числе от терроризма и экстремизма;

- **классифицировать** по разным признакам (в том числе устанавливать существенный признак классификации) полномочия высших органов государственной власти Российской Федерации;
- **сравнивать** с опорой на Конституцию Российской Федерации полномочия центральных органов государственной власти и субъектов Российской Федерации;
- **устанавливать и объяснять** взаимосвязи ветвей власти и субъектов политики в Российской Федерации, федерального центра и субъектов Российской Федерации, между правами человека и гражданина и обязанностями граждан;
- использовать полученные знания для характеристики роли Российской Федерации в современном мире; для объяснения сущности проведения в отношении нашей страны международной политики «сдерживания»; для объяснения необходимости противодействия коррупции;
- с опорой на обществоведческие знания, факты общественной жизни и личный социальный опыт **определять и аргументировать** с точки зрения ценностей гражданственности и патриотизма своё отношение к внутренней и внешней политике Российской Федерации, к проводимой по отношению к нашей стране политике «сдерживания»;
- **решать** познавательные и практические задачи, отражающие процессы, явления и события в политической жизни Российской Федерации, в международных отношениях;
- **систематизировать и конкретизировать** информацию о политической жизни в стране в целом, в субъектах Российской Федерации, о деятельности высших органов государственной власти, об основных направлениях внутренней и внешней политики, об усилиях нашего государства в борьбе с экстремизмом и международным терроризмом;
- **овладевать** смысловым чтением текстов обществоведческой тематики: отбирать информацию об основах конституционного строя Российской Федерации, гражданстве Российской Федерации, конституционном статусе человека и гражданина, о полномочиях высших органов государственной власти, местном самоуправлении и его функциях из фрагментов Конституции Российской Федерации, других нормативных правовых актов и из предложенных учителем источников и учебных материалов, составлять на их основе план, преобразовывать текстовую информацию в таблицу, схему;
- **искать и извлекать** информацию об основных направлениях внутренней и внешней политики Российской Федерации, высших органов государственной власти, о статусе субъекта Федерации, в котором проживают обучающиеся: выявлять соответствующие факты из публикаций СМИ с соблюдением правил информационной безопасности при работе в Интернете;
- **анализировать, обобщать, систематизировать и конкретизировать** информацию о важнейших изменениях в российском законодательстве, о ключевых решениях высших органов государственной власти и управления Российской Федерации, субъектов Российской Федерации, соотносить её с собственными знаниями о политике, формулировать выводы, подкрепляя их аргументами;
- **оценивать** собственные поступки и поведение других людей в гражданско-правовой сфере с позиций национальных ценностей нашего общества, уважения

норм российского права, выразить свою точку зрения, отвечать на вопросы, участвовать в дискуссии;

- **использовать** полученные знания о государстве Российская Федерация в практической учебной деятельности (выполнять проблемные задания, индивидуальные и групповые проекты), в повседневной жизни для осознанного выполнения гражданских обязанностей; публично представлять результаты своей деятельности (в рамках изученного материала, включая проектную деятельность) в соответствии с темой и ситуацией общения, особенностями аудитории и регламентом;
- **самостоятельно заполнять** форму (в том числе электронную) и составлять простейший документ при использовании портала государственных услуг;
- **осуществлять** совместную деятельность, включая взаимодействие с людьми другой культуры, национальной и религиозной принадлежности на основе национальных ценностей современного российского общества: гуманистических и демократических ценностей, идей мира и взаимопонимания между народами, людьми разных культур.

Человек в системе социальных отношений

- **осваивать и применять** знания о социальной структуре общества, социальных общностях и группах; социальных статусах, ролях, социализации личности; важности семьи как базового социального института; об этносе и нациях, этническом многообразии современного человечества, диалоге культур, отклоняющемся поведении и здоровом образе жизни;
- **характеризовать** функции семьи в обществе; основы социальной политики Российского государства;
- **приводить** примеры различных социальных статусов, социальных ролей, социальной политики Российского государства;
- **классифицировать** социальные общности и группы;
- **сравнивать** виды социальной мобильности;
- **устанавливать и объяснять** причины существования разных социальных групп; социальных различий и конфликтов;
- **использовать** полученные знания для осмысления личного социального опыта при исполнении типичных для несовершеннолетних социальных ролей; аргументированного объяснения социальной и личной значимости здорового образа жизни, опасности наркомании и алкоголизма для человека и общества;
- **определять и аргументировать** с опорой на обществоведческие знания, факты общественной жизни и личный социальный опыт своё отношение к разным этносам;
- **решать** познавательные и практические задачи, отражающие типичные социальные взаимодействия; направленные на распознавание отклоняющегося поведения и его видов;
- **осуществлять** смысловое чтение текстов и составлять на основе учебных текстов план (в том числе отражающий изученный материал о социализации личности);
- **извлекать** информацию из адаптированных источников, публикаций СМИ и Интернета о межнациональных отношениях, об историческом единстве народов России; преобразовывать информацию из текста в модели (таблицу, диаграмму, схему) и из предложенных моделей в текст;
- **анализировать, обобщать, систематизировать** текстовую и статистическую социальную информацию из адаптированных источников, учебных материалов и публикаций СМИ об отклоняющемся поведении, его причинах и негативных последствиях; о выполнении членами семьи своих социальных ролей; о

социальных конфликтах; критически оценивать современную социальную информацию;

- **оценивать** собственные поступки и поведение, демонстрирующее отношение к людям других национальностей; осознавать неприемлемость антиобщественного поведения;
- **использовать** полученные знания в практической деятельности для выстраивания собственного поведения с позиции здорового образа жизни;
- **осуществлять** совместную деятельность с людьми другой национальной и религиозной принадлежности на основе веротерпимости и взаимопонимания между людьми разных культур.

Человек в современном изменяющемся мире

- **осваивать и применять** знания об информационном обществе, глобализации, глобальных проблемах;
- **характеризовать** сущность информационного общества; здоровый образ жизни; глобализацию как важный общемировой интеграционный процесс;
- **приводить** примеры глобальных проблем и возможных путей их решения; участия молодёжи в общественной жизни; влияния образования на возможности профессионального выбора и карьерного роста;
- **сравнивать** требования к современным профессиям;
- **устанавливать и объяснять** причины и последствия глобализации;
- **использовать** полученные знания о современном обществе для решения познавательных задач и анализа ситуаций, включающих объяснение (устное и письменное) важности здорового образа жизни, связи здоровья и спорта в жизни человека;
- **определять и аргументировать** с опорой на обществоведческие знания, факты общественной жизни и личный социальный опыт своё отношение к современным формам коммуникации; к здоровому образу жизни;
- **решать** в рамках изученного материала познавательные и практические задачи, связанные с волонтерским движением; отражающие особенности коммуникации в виртуальном пространстве;
- **осуществлять** смысловое чтение текстов (научно-популярных, публицистических и др.) по проблемам современного общества, глобализации; непрерывного образования; выбора профессии;
- **осуществлять** поиск и извлечение социальной информации (текстовой, графической, аудиовизуальной) из различных источников о глобализации и её последствиях; о роли непрерывного образования в современном обществе.

ТЕМАТИЧЕСКОЕ ПЛАНИРОВАНИЕ

6 КЛАСС

№ п/п	Наименование разделов и тем программы	Количество часов			Электронные (цифровые) образовательные ресурсы
		Всего	Контрольные работы	Практические работы	
Раздел 1. Человек и его социальное окружение					
1.1	Социальное становление человека	6			Библиотека ЦОК https://m.edsoo.ru/7f415294
1.2	Деятельность человека. Учебная	4			Библиотека ЦОК https://m.edsoo.ru/7f415294

	деятельность школьника				
1.3	Общение и его роль в жизни человека	2			Библиотека ЦОК https://m.edsoo.ru/7f415294
1.4	Человек в малой группе	8	1		Библиотека ЦОК https://m.edsoo.ru/7f415294
Итого по разделу		20			
Раздел 2. Общество, в котором мы живём					
2.1	Общество — совместная жизнь людей	2			Библиотека ЦОК https://m.edsoo.ru/7f415294
2.2	Положение человека в обществе	1			Библиотека ЦОК https://m.edsoo.ru/7f415294
2.3	Роль экономики в жизни общества. Основные участники экономики	1			Библиотека ЦОК https://m.edsoo.ru/7f415294
2.4	Политическая жизнь	2			Библиотека ЦОК https://m.edsoo.ru/7f415294
2.5	Культурная жизнь	1			Библиотека ЦОК https://m.edsoo.ru/7f415294
2.6	Развитие общества	3			Библиотека ЦОК https://m.edsoo.ru/7f415294
Итого по разделу		10			
Защита проектов, итоговое повторение		4	1		Библиотека ЦОК https://m.edsoo.ru/7f415294
ОБЩЕЕ КОЛИЧЕСТВО ЧАСОВ ПО ПРОГРАММЕ		34	2	0	

7 КЛАСС

№ п/п	Наименование разделов и тем программы	Количество часов			Электронные (цифровые) образовательные ресурсы
		Всего	Контрольные работы	Практические работы	
Раздел 1. Социальные ценности и нормы					

1.1	Социальные ценности	2			Библиотека ЦОК https://m.edsoo.ru/7f4170e4
1.2	Социальные нормы	2			Библиотека ЦОК https://m.edsoo.ru/7f4170e4
1.3	Мораль и моральный выбор. Право и мораль	8	1		Библиотека ЦОК https://m.edsoo.ru/7f4170e4
Итого по разделу		12			
Раздел 2. Человек как участник правовых отношений					
2.1	Правоотношения	3			Библиотека ЦОК https://m.edsoo.ru/7f4170e4
2.2	Правонарушения и их опасность для личности и общества	2			Библиотека ЦОК https://m.edsoo.ru/7f4170e4
2.3	Защита прав и свобод человека и гражданина	2			Библиотека ЦОК https://m.edsoo.ru/7f4170e4
Итого по разделу		7			
Раздел 3. Основы российского права					
3.1	Как устроено российское право	1			Библиотека ЦОК https://m.edsoo.ru/7f4170e4
3.2	Основы гражданского права	2			Библиотека ЦОК https://m.edsoo.ru/7f4170e4
3.3	Основы семейного права	2			Библиотека ЦОК https://m.edsoo.ru/7f4170e4
3.4	Основы трудового права	2			Библиотека ЦОК https://m.edsoo.ru/7f4170e4
3.5	Виды юридической ответственности	2			Библиотека ЦОК https://m.edsoo.ru/7f4170e4
3.6	Правоохранительные органы в Российской Федерации	2			Библиотека ЦОК https://m.edsoo.ru/7f4170e4
Итого по разделу		11			
Защита проектов, итоговое повторение		4	1		Библиотека ЦОК https://m.edsoo.ru/7f4170e4

ОБЩЕЕ КОЛИЧЕСТВО ЧАСОВ ПО ПРОГРАММЕ	34	2	0	
--	----	---	---	--

8 КЛАСС

№ п/ п	Наименование разделов и тем программы	Количество часов			Электронные (цифровые) образовательные ресурсы
		Всего	Контроль ные работы	Практичес кие работы	
Раздел 1. Человек в экономических отношениях					
1.1	Экономика — основа жизнедеятельно сти человека	5			Библиотека ЦОК https://m.edsoo.ru/7f419196
1.2	Рыночные отношения в экономике	5			Библиотека ЦОК https://m.edsoo.ru/7f419196
1.3	Финансовые отношения в экономике	5			Библиотека ЦОК https://m.edsoo.ru/7f419196
1.4	Домашнее хозяйство	3			Библиотека ЦОК https://m.edsoo.ru/7f419196
1.5	Экономические цели и функции государства	2	1		Библиотека ЦОК https://m.edsoo.ru/7f419196
Итого по разделу		20			
Раздел 2. Человек в мире культуры					
2.1	Культура, её многообразие и формы	1			Библиотека ЦОК https://m.edsoo.ru/7f419196
2.2	Наука и образование в Российской Федерации	4			Библиотека ЦОК https://m.edsoo.ru/7f419196
2.3	Роль религии в жизни общества	2			Библиотека ЦОК https://m.edsoo.ru/7f419196
2.4	Роль искусства в жизни человека	2			Библиотека ЦОК https://m.edsoo.ru/7f419196
2.5	Роль информации в современном мире	1			Библиотека ЦОК https://m.edsoo.ru/7f419196
Итого по разделу		10			

Защита проектов, итоговое повторение	4	1		Библиотека ЦОК https://m.edsoo.ru/7f419196
ОБЩЕЕ КОЛИЧЕСТВО ЧАСОВ ПО ПРОГРАММЕ	34	2	0	

9 КЛАСС

№ п/ п	Наименование разделов и тем программы	Количество часов			Электронные (цифровые) образовательные ресурсы
		Всего	Контроль ные работы	Практическ ие работы	
Раздел 1. Человек в политическом измерении					
1.1	Политика и политическая власть	3			Библиотека ЦОК https://m.edsoo.ru/7f41b414
1.2	Участие граждан в политике	3			Библиотека ЦОК https://m.edsoo.ru/7f41b414
Итого по разделу		6			
Раздел 2. Гражданин и государство					
2.1	Основы конституционн ого строя Российской Федерации	2			Библиотека ЦОК https://m.edsoo.ru/7f41b414
2.2	Высшие органы государственно й власти в Российской Федерации	2			Библиотека ЦОК https://m.edsoo.ru/7f41b414
2.3	Государственн о- территориальн ое устройство Российской Федерации	2			Библиотека ЦОК https://m.edsoo.ru/7f41b414
2.4	Конституция Российской Федерации о правовом статусе человека и гражданина	2	1		Библиотека ЦОК https://m.edsoo.ru/7f41b414
Итого по разделу		8			
Раздел 3. Человек в системе социальных отношений					

3.1	Социальные общности и группы	2			Библиотека ЦОК https://m.edsoo.ru/7f41b414
3.2	Статусы и роли. Социализация личности. Семья и её функции	4			Библиотека ЦОК https://m.edsoo.ru/7f41b414
3.3	Этносы и нации в современном обществе. Социальная политика Российского государства	3			Библиотека ЦОК https://m.edsoo.ru/7f41b414
3.4	Отклоняющееся поведение и здоровый образ жизни	2			Библиотека ЦОК https://m.edsoo.ru/7f41b414
Итого по разделу		11			
Человек в современном изменяющемся мире		5			Библиотека ЦОК https://m.edsoo.ru/7f41b414
Защита проектов, итоговое повторение		4	1		Библиотека ЦОК https://m.edsoo.ru/7f41b414
ОБЩЕЕ КОЛИЧЕСТВО ЧАСОВ ПО ПРОГРАММЕ		34	2	0	

ПОУРОЧНОЕ ПЛАНИРОВАНИЕ 6 КЛАСС

№ п/п	Тема урока	Количество часов			Дата изучения	Электронные цифровые образовательные ресурсы
		Всего	Контрольные работы	Практические работы		
1	Социальное становление человека	1				Библиотека ЦОК https://m.edsoo.ru/f5eb673c
2	Биологическое и социальное в человеке	1				Библиотека ЦОК https://m.edsoo.ru/f5eb68a4
3	Потребности и способности человека	1				Библиотека ЦОК https://m.edsoo.ru/f5eb6a2a

4	Индивид, индивидуальность, личность	1				Библиотека ЦОК https://m.edsoo.ru/f5eb6d90
5	Отношения между поколениями. Особенности подросткового возраста	1				Библиотека ЦОК https://m.edsoo.ru/f5eb6f34
6	Люди с ограниченными возможностями здоровья, их особые потребности и социальная позиция	1				Библиотека ЦОК https://m.edsoo.ru/f5eb70a6
7	Цели, мотивы и виды деятельности	1				Библиотека ЦОК https://m.edsoo.ru/f5eb74b6
8	Познание как вид деятельности	1				Библиотека ЦОК https://m.edsoo.ru/f5eb763c
9	Право человека на образование	1				Библиотека ЦОК https://m.edsoo.ru/f5eb78f8
10	Школьное образование. Права и обязанности учащегося	1				Библиотека ЦОК https://m.edsoo.ru/f5eb7a74
11	Общение и его роль в жизни человека	1				Библиотека ЦОК https://m.edsoo.ru/f5eb7bdc
12	Особенности общения подростков. Общение в современных условиях	1				Библиотека ЦОК https://m.edsoo.ru/f5eb7d58
13	Отношения в малых группах. Групповые нормы и правила.	1				Библиотека ЦОК https://m.edsoo.ru/f5eb81b8

	Лидерство в группе					
14	Межличностные отношения (деловые, личные)	1				Библиотека ЦОК https://m.edsoo.ru/f5eb835c
15	Отношения в семье. Роль семьи в жизни человека и общества	1				Библиотека ЦОК https://m.edsoo.ru/f5eb84ce
16	Семейные традиции. Семейный досуг	1				Библиотека ЦОК https://m.edsoo.ru/f5eb8640
17	Свободное время подростка. Отношения с друзьями и сверстниками	1				Библиотека ЦОК https://m.edsoo.ru/f5eb87b2
18	Конфликты в межличностных отношениях	1				Библиотека ЦОК https://m.edsoo.ru/f5eb8910
19	Повторительно-обобщающий урок по теме "Человек и его социальное окружение"	1				Библиотека ЦОК https://m.edsoo.ru/f5eb8a78
20	Повторительно-обобщающий урок по теме "Человек и его социальное окружение"	1	1			Библиотека ЦОК https://m.edsoo.ru/f5eb8d48
21	Что такое общество. Связь общества и природы	1				Библиотека ЦОК https://m.edsoo.ru/f5eb8ed8

22	Устройство общественно й жизни. Основные сферы жизни общества и их взаимодействие	1				Библиотека ЦОК https://m.edsoo.ru/f5eb9054
23	Социальные общности и группы. Положение человека в обществе	1				Библиотека ЦОК https://m.edsoo.ru/f5eb91c6
24	Что такое экономика?	1				Библиотека ЦОК https://m.edsoo.ru/f5eb932e
25	Политическая жизнь общества. Российская Федерация как государство	1				Библиотека ЦОК https://m.edsoo.ru/f5eb966c
26	Наша страна в начале XXI века	1				Библиотека ЦОК https://m.edsoo.ru/f5eb97de
27	Культурная жизнь. Духовные ценности, традиционные ценности российского народа	1				Библиотека ЦОК https://m.edsoo.ru/f5eb9964
28	Развитие общества	1				Библиотека ЦОК https://m.edsoo.ru/f5eb9aea
29	Развитие общества	1				Библиотека ЦОК https://m.edsoo.ru/f5eb9aea
30	Глобальные проблемы современности и возможности их решения	1				Библиотека ЦОК https://m.edsoo.ru/f5eb9c7a

31	Защита проектов по теме "Духовные ценности русского народа"	1				Библиотека ЦОК https://m.edsoo.ru/f5eba300
32	Защита проектов по теме "Глобальные проблемы современности"	1				Библиотека ЦОК https://m.edsoo.ru/f5eba468
33	Повторительно-обобщающий урок по теме "Общество, в котором мы живем"	1				Библиотека ЦОК https://m.edsoo.ru/f5eba17a
34	Итоговое повторение по теме "Общество и его сферы. Человек в обществе"	1	1			Библиотека ЦОК https://m.edsoo.ru/f5ebab52
ОБЩЕЕ КОЛИЧЕСТВО ЧАСОВ ПО ПРОГРАММЕ		34	2	0		

7 КЛАСС

№ п/п	Тема урока	Количество часов			Дата изучения	Электронные цифровые образовательные ресурсы
		Всего	Контрольные работы	Практические работы		
1	Социальные ценности	1				Библиотека ЦОК https://m.edsoo.ru/f5ebad0a
2	Социальные ценности	1				Библиотека ЦОК https://m.edsoo.ru/f5ebae7c
3	Социальные нормы как регуляторы общественной жизни и поведения	1				Библиотека ЦОК https://m.edsoo.ru/f5ebafee

	человека в обществе					
4	Социальные нормы как регуляторы общественной жизни и поведения человека в обществе	1				Библиотека ЦОК https://m.edsoo.ru/f5ebb160
5	Нормы и принципы морали	1				Библиотека ЦОК https://m.edsoo.ru/f5ebb3f4
6	Нормы и принципы морали	1				Библиотека ЦОК https://m.edsoo.ru/f5ebb57a
7	Нравственные чувства человека. Совесть и стыд	1				Библиотека ЦОК https://m.edsoo.ru/f5ebb70a
8	Моральный выбор. Моральная оценка поведения людей и собственного поведения	1				Библиотека ЦОК https://m.edsoo.ru/f5ebb886
9	Влияние моральных норм на общество и человека	1				Библиотека ЦОК https://m.edsoo.ru/f5ebbd40
10	Право и его роль в жизни общества. Право и мораль	1				Библиотека ЦОК https://m.edsoo.ru/f5ebbee4
11	Обобщающий урок по теме "Социальные ценности и нормы"	1				Библиотека ЦОК https://m.edsoo.ru/f5ebc060
12	Повторительно-обобщающий урок по теме "Социальные ценности и нормы"	1	1			Библиотека ЦОК https://m.edsoo.ru/f5ebc1e6

13	Правоотношения и их особенности. Правовые нормы	1				Библиотека ЦОК https://m.edsoo.ru/f5ebc358
14	Правовая оценка поступков и деятельности человека. Правомерное поведение	1				Библиотека ЦОК https://m.edsoo.ru/f5ebc5b0
15	Правовая культура личности	1				Библиотека ЦОК https://m.edsoo.ru/f5ebc970
16	Правонарушение и юридическая ответственность	1				Библиотека ЦОК https://m.edsoo.ru/f5ebcae2
17	Правонарушение и юридическая ответственность	1				Библиотека ЦОК https://m.edsoo.ru/f5ebcc54
18	Гарантии и защита прав и свобод человека и гражданина в Российской Федерации. Конституционные обязанности гражданина Российской Федерации	1				Библиотека ЦОК https://m.edsoo.ru/f5ebcdbc
19	Права ребёнка и возможности их защиты	1				Библиотека ЦОК https://m.edsoo.ru/f5ebcf24
20	Конституция Российской Федерации - Основной закон. Система права	1				Библиотека ЦОК https://m.edsoo.ru/f5ebd08c
21	Основы гражданского права	1				Библиотека ЦОК https://m.edsoo.ru/f5ebd1f4

22	Основы гражданского права	1				Библиотека ЦОК https://m.edsoo.ru/f5ebd5be
23	Основы семейного права	1				Библиотека ЦОК https://m.edsoo.ru/f5ebd74e
24	Основы семейного права	1				Библиотека ЦОК https://m.edsoo.ru/f5ebd8c0
25	Основы трудового права	1				Библиотека ЦОК https://m.edsoo.ru/f5ebda32
26	Основы трудового права	1				Библиотека ЦОК https://m.edsoo.ru/f5ebdbb8
27	Виды юридической ответственности	1				Библиотека ЦОК https://m.edsoo.ru/f5ebdd16
28	Особенности юридической ответственности и несовершеннолетних	1				Библиотека ЦОК https://m.edsoo.ru/f5ebdfd2
29	Структура правоохранительных органов Российской Федерации. Функции правоохранительных органов Российской Федерации	1				Библиотека ЦОК https://m.edsoo.ru/f5ebe144
30	Повторительно-обобщающий урок по теме "Основы российского права"	1				Библиотека ЦОК https://m.edsoo.ru/f5ebe2ac
31	Повторительно-обобщающий урок по темам "Человек как участник правовых отношений. Основы	1	1			Библиотека ЦОК https://m.edsoo.ru/f5ebe414

	российского права"					
32	Защита проектов по теме "Гражданин Российской Федерации"	1				Библиотека ЦОК https://m.edsoo.ru/f5ebe590
33	Защита проектов по теме "Права и обязанности несовершеннолетних"	1				Библиотека ЦОК https://m.edsoo.ru/f5ebf7b0
34	Итоговое повторение по темам «Человек как участник правовых отношений» и "Основы российского права"	1				Библиотека ЦОК https://m.edsoo.ru/f5ebfbac
ОБЩЕЕ КОЛИЧЕСТВО ЧАСОВ ПО ПРОГРАММЕ		34	2	0		

8 КЛАСС

№ п/п	Тема урока	Количество часов			Дата изучения	Электронные цифровые образовательные ресурсы
		Всего	Контрольные работы	Практические работы		
1	Экономическая жизнь общества. Потребности и ресурсы. Ограниченность ресурсов. Экономический выбор	1				Библиотека ЦОК https://m.edsoo.ru/f5ebfda0
2	Экономическая система и её функции. Собственность	1				Библиотека ЦОК https://m.edsoo.ru/f5ebffb6
3	Производство — источник экономических	1				Библиотека ЦОК https://m.edsoo.ru/f5ec0124

	благ. Факторы производства. Трудовая деятельность					
4	Предпринимательство. Производительность труда. Разделение труда	1				Библиотека ЦОК https://m.edsoo.ru/f5ec06f6
5	Обмен. Деньги и их функции. Торговля и её формы	1				Библиотека ЦОК https://m.edsoo.ru/f5ec091c
6	Рыночная экономика. Конкуренция. Многообразие рынков	1				Библиотека ЦОК https://m.edsoo.ru/f5ec0ae8
7	Спрос и предложение. Рыночное равновесие	1				Библиотека ЦОК https://m.edsoo.ru/f5ec0cb4
8	Предприятие в экономике	1				Библиотека ЦОК https://m.edsoo.ru/f5ec0e62
9	Заработная плата и стимулирование труда. Занятость и безработица	1				Библиотека ЦОК https://m.edsoo.ru/f5ec1132
10	Финансовый рынок и финансовые посредники	1				Библиотека ЦОК https://m.edsoo.ru/f5ec12ea
11	Банковские услуги	1				Библиотека ЦОК https://m.edsoo.ru/f5ec14b6
12	Страховые услуги	1				Библиотека ЦОК https://m.edsoo.ru/f5ec175e
13	Защита прав потребителя финансовых услуг	1				Библиотека ЦОК https://m.edsoo.ru/f5ec1920
14	Экономические функции домохозяйств	1				Библиотека ЦОК https://m.edsoo.ru/f5ec1ae2

15	Потребление домашних хозяйств. Потребительские товары и товары длительного пользования	1				Библиотека ЦОК https://m.edsoo.ru/f5ec1e70
16	Источники доходов и расходов семьи. Семейный бюджет. Личный финансовый план. Способы и формы сбережений	1				Библиотека ЦОК https://m.edsoo.ru/f5ec2046
17	Экономические цели и функции государства	1				Библиотека ЦОК https://m.edsoo.ru/f5ec21ea
18	Налоги. Государственный бюджет. Государственная политика по развитию конкуренции	1				Библиотека ЦОК https://m.edsoo.ru/f5ec23a2
19	Повторительно-обобщающий урок по теме "Человек в экономических отношениях"	1				Библиотека ЦОК https://m.edsoo.ru/f5ec255a
20	Повторительно-обобщающий урок по теме "Человек в экономических отношениях"	1	1			Библиотека ЦОК https://m.edsoo.ru/f5ec27f8
21	Культура, её многообразие и формы.	1				Библиотека ЦОК https://m.edsoo.ru/f5ec29ce
22	Наука. Естественные и социально-гуманитарные науки. Роль науки в	1				Библиотека ЦОК https://m.edsoo.ru/f5ec2b86

	развитии общества					
23	Образование. Личностная и общественная значимость образования в современном обществе	1				Библиотека ЦОК https://m.edsoo.ru/f5ec2d2a
24	Образование в Российской Федерации. Самообразование	1				Библиотека ЦОК https://m.edsoo.ru/f5ec305e
25	Политика в сфере культуры и образования в Российской Федерации	1				Библиотека ЦОК https://m.edsoo.ru/f5ec31da
26	Понятие религии. Роль религии в жизни человека и общества. Свобода совести и свобода вероисповедания	1				Библиотека ЦОК https://m.edsoo.ru/f5ec3356
27	Национальные и мировые религии. Религии и религиозные объединения в Российской Федерации	1				Библиотека ЦОК https://m.edsoo.ru/f5ec34c8
28	Что такое искусство. Виды искусств. Роль искусства в жизни человека и общества	1				Библиотека ЦОК https://m.edsoo.ru/f5ec363a
29	Роль информации и информационных технологий в современном мире	1				Библиотека ЦОК https://m.edsoo.ru/f5ec38c4

30	Повторительно-обобщающий урок по теме "Человек в мире культуры"	1				Библиотека ЦОК https://m.edsoo.ru/f5ec3a5e
31	Повторительно-обобщающий урок по теме "Человек в мире культуры"	1	1			Библиотека ЦОК https://m.edsoo.ru/f5ec3bd0
32	Защита проектов по теме по теме "Финансовая грамотность"	1				Библиотека ЦОК https://m.edsoo.ru/f5ec3d60
33	Защита проектов по теме "Человек в экономике"	1				Библиотека ЦОК https://m.edsoo.ru/f5ec3f72
34	Итоговое повторение по темам "Человек в экономике", "Человек в мире культуры"	1				Библиотека ЦОК https://m.edsoo.ru/f5ec40e4
ОБЩЕЕ КОЛИЧЕСТВО ЧАСОВ ПО ПРОГРАММЕ		34	2	0		

9 КЛАСС

№ п/п	Тема урока	Количество часов			Дата изучения	Электронные цифровые образовательные ресурсы
		Все го	Контроль ные работы	Практиче ские работы		
1	Политика и политическая власть	1				
2	Государство — политическая организация общества	1				Библиотека ЦОК https://m.edsoo.ru/f5ec4652
3	Политические режимы	1				Библиотека ЦОК https://m.edsoo.ru/f5ec47ec
4	Формы политическог о участия.	1				Библиотека ЦОК https://m.edsoo.ru/f5ec4aee

	Выборы, референдум					
5	Политические партии, их роль в демократическом обществе. Общественно-политические организации	1				Библиотека ЦОК https://m.edsoo.ru/f5ec4c9c
6	Повторительный обобщающий урок по теме "Человек в политическом измерении"	1				Библиотека ЦОК https://m.edsoo.ru/f5ec4e68
7	Основы конституционного строя Российской Федерации	1				Библиотека ЦОК https://m.edsoo.ru/f5ec53c2
8	Основы конституционного строя Российской Федерации	1				
9	Высшие органы государственной власти в Российской Федерации	1				Библиотека ЦОК https://m.edsoo.ru/f5ec575a
10	Высшие органы государственной власти в Российской Федерации	1				Библиотека ЦОК https://m.edsoo.ru/f5ec591c
11	Государственно-территориальное устройство Российской Федерации	1				Библиотека ЦОК https://m.edsoo.ru/f5ec5ae8
12	Местное самоуправление	1				Библиотека ЦОК https://m.edsoo.ru/f5ec5dcc

13	Конституционный статус гражданина Российской Федерации. Гражданство Российской Федерации. Взаимосвязь конституционных прав, свобод и обязанностей гражданина Российской Федерации	1				Библиотека ЦОК https://m.edsoo.ru/f5ec5f7a
14	Повторительный-обобщающий урок по теме "Человек в политическом измерении"	1	1			Библиотека ЦОК https://m.edsoo.ru/f5ec6150
15	Социальная структура общества	1				Библиотека ЦОК https://m.edsoo.ru/f5ec64de
16	Социальная мобильность	1				Библиотека ЦОК https://m.edsoo.ru/f5ec66a0
17	Социальный статус человека в обществе	1				Библиотека ЦОК https://m.edsoo.ru/f5ec6a4c
18	Социальные роли. Ролевой набор подростка	1				Библиотека ЦОК https://m.edsoo.ru/f5ec6c40
19	Социализация личности	1				Библиотека ЦОК https://m.edsoo.ru/f5ec6e0c
20	Роль семьи в социализации личности. Функции семьи. Семейные ценности. Основные роли членов семьи	1				Библиотека ЦОК https://m.edsoo.ru/f5ec6fce

21	Этнос и нация. Россия-многонациональное государство	1				Библиотека ЦОК https://m.edsoo.ru/f5ec7190
22	Этнос и нация. Россия-многонациональное государство	1				Библиотека ЦОК https://m.edsoo.ru/f5ec746a
23	Социальная политика Российского государства	1				Библиотека ЦОК https://m.edsoo.ru/f5ec55a2
24	Отклоняющееся поведение	1				Библиотека ЦОК https://m.edsoo.ru/f5ec765e
25	Повторительно-обобщающий урок по теме "Человек в системе социальных отношений"	1				Библиотека ЦОК https://m.edsoo.ru/f5ec7a0a
26	Информационное общество. Сущность глобализации	1				Библиотека ЦОК https://m.edsoo.ru/f5ec96de
27	Сущность глобализации	1				Библиотека ЦОК https://m.edsoo.ru/f5ec98b4
28	Молодёжь — активный участник общественной жизни	1				Библиотека ЦОК https://m.edsoo.ru/f5ec9a58
29	Профессии настоящего и будущего. Здоровый образ жизни. Мода и спорт	1				Библиотека ЦОК https://m.edsoo.ru/f5ec9be8
30	Современные формы связи и коммуникации: как они	1				Библиотека ЦОК https://m.edsoo.ru/f5ec9e54

	изменили мир. Особенности общения в виртуальном пространстве. Перспективы развития общества					
31	Защита проектов, итоговое повторение по теме "Человек в политическом измерении"	1	1			Библиотека ЦОК https://m.edsoo.ru/f5ec9fc6
32	Защита проектов, итоговое повторение по теме "Гражданин и государство"	1				Библиотека ЦОК https://m.edsoo.ru/f5eca1ec
33	Защита проектов, итоговое повторение по теме "Человек в системе социальных отношений"	1				Библиотека ЦОК https://m.edsoo.ru/f5eca3d6
34	Защита проектов, итоговое повторение по теме "Человек в современном изменяющемся мире"	1				Библиотека ЦОК https://m.edsoo.ru/f5eca552
ОБЩЕЕ КОЛИЧЕСТВО ЧАСОВ ПО ПРОГРАММЕ		34	2	0		

2.1.12. География

ПОЯСНИТЕЛЬНАЯ ЗАПИСКА

Рабочая программа по географии на уровне основного общего образования составлена на основе Требований к результатам освоения образовательной программы основного общего

образования, представленных в Федеральном государственном образовательном стандарте основного общего образования и Федеральной рабочей программе по учебному предмету «География», а также на основе характеристики планируемых результатов духовно-нравственного развития, воспитания и социализации обучающихся, представленной в федеральной рабочей программе воспитания.

Программа по географии отражает основные требования Федерального государственного образовательного стандарта основного общего образования к личностным, метапредметным и предметным результатам освоения образовательных программ и составлена с учётом Концепции географического образования, принятой на Всероссийском съезде учителей географии и утверждённой Решением Коллегии Министерства просвещения и науки Российской Федерации от 24.12.2018 года.

Рабочая программа даёт представление о целях обучения, воспитания и развития обучающихся средствами учебного предмета «География»; определяет возможности предмета для реализации требований к результатам освоения программ основного общего образования, требований к результатам обучения географии, а также основных видов деятельности обучающихся.

ОБЩАЯ ХАРАКТЕРИСТИКА УЧЕБНОГО ПРЕДМЕТА «ГЕОГРАФИЯ»

География в основной школе — предмет, формирующий у обучающихся систему комплексных социально ориентированных знаний о Земле как планете людей, об основных закономерностях развития природы, о размещении населения и хозяйства, об особенностях и о динамике основных природных, экологических и социально-экономических процессов, о проблемах взаимодействия природы и общества, географических подходах к устойчивому развитию территорий.

Содержание курса географии в основной школе является базой для реализации краеведческого подхода в обучении, изучения географических закономерностей, теорий, законов и гипотез в старшей школе, базовым звеном в системе непрерывного географического образования, основой для последующей уровневой дифференциации.

ЦЕЛИ ИЗУЧЕНИЯ УЧЕБНОГО ПРЕДМЕТА «ГЕОГРАФИЯ»

Изучение географии в общем образовании направлено на достижение следующих целей:

1) воспитание чувства патриотизма, любви к своей стране, малой родине, взаимопонимания с другими народами на основе формирования целостного географического образа России, ценностных ориентаций личности;

2) развитие познавательных интересов, интеллектуальных и творческих способностей в процессе наблюдений за состоянием окружающей среды, решения географических задач, проблем повседневной жизни с использованием географических знаний, самостоятельного приобретения новых знаний;

3) воспитание экологической культуры, соответствующей современному уровню геоэкологического мышления на основе освоения знаний о взаимосвязях в ПК, об основных географических особенностях природы, населения и хозяйства России и мира, своей местности, о способах сохранения окружающей среды и рационального использования природных ресурсов;

4) формирование способности поиска и применения различных источников географической информации, в том числе ресурсов Интернета, для описания, характеристики, объяснения и оценки разнообразных географических явлений и процессов, жизненных ситуаций;

5) формирование комплекса практико-ориентированных географических знаний и умений, необходимых для развития навыков их использования при решении проблем различной сложности в повседневной жизни на основе краеведческого материала,

осмысления сущности происходящих в жизни процессов и явлений в современном поликультурном, полиэтничном и многоконфессиональном мире;

б) формирование географических знаний и умений, необходимых для продолжения образования по направлениям подготовки (специальностям), требующим наличия серьёзной базы географических знаний.

МЕСТО УЧЕБНОГО ПРЕДМЕТА «ГЕОГРАФИЯ» В УЧЕБНОМ ПЛАНЕ

В системе общего образования «География» признана обязательным учебным предметом, который входит в состав предметной области «Общественно-научные предметы».

Освоение содержания курса «География» в основной школе происходит с опорой на географические знания и умения, сформированные ранее в курсе «Окружающий мир».

Учебным планом на изучение географии отводится 272 часа: по одному часу в неделю в 5 и 6 классах и по 2 часа в 7, 8 и 9 классах.

СОДЕРЖАНИЕ УЧЕБНОГО ПРЕДМЕТА

5 КЛАСС

Раздел 1. Географическое изучение Земли

Введение. География — наука о планете Земля

Что изучает география? Географические объекты, процессы и явления. Как география изучает объекты, процессы и явления. Географические методы изучения объектов и явлений. Древо географических наук.

Практическая работа

1. Организация фенологических наблюдений в природе: планирование, участие в групповой работе, форма систематизации данных.

Тема 1. История географических открытий

Представления о мире в древности (Древний Китай, Древний Египет, Древняя Греция, Древний Рим). Путешествие Пифея. Плавание финикийцев вокруг Африки. Экспедиции Т. Хейердала как модель путешествий в древности. Появление географических карт.

География в эпоху Средневековья: путешествия и открытия викингов, древних арабов, русских землепроходцев. Путешествия М. Поло и А. Никитина.

Эпоха Великих географических открытий. Три пути в Индию. Открытие Нового света — экспедиция Х. Колумба. Первое кругосветное плавание — экспедиция Ф. Магеллана. Значение Великих географических открытий. Карта мира после эпохи Великих географических открытий.

Географические открытия XVII—XIX вв. Поиски Южной Земли — открытие Австралии. Русские путешественники и мореплаватели на северо-востоке Азии. Первая русская кругосветная экспедиция (Русская экспедиция Ф. Ф. Беллинсгаузена, М. П. Лазарева — открытие Антарктиды).

Географические исследования в XX в. Исследование полярных областей Земли. Изучение Мирового океана. Географические открытия Новейшего времени.

Практические работы

1. Обозначение на контурной карте географических объектов, открытых в разные периоды.

2. Сравнение карт Эратосфена, Птолемея и современных карт по предложенным учителем вопросам.

Раздел 2. Изображения земной поверхности

Тема 1. Планы местности

Виды изображения земной поверхности. Планы местности. Условные знаки. Масштаб. Виды масштаба. Способы определения расстояний на местности. Глазомерная, полярная и маршрутная съёмка местности. Изображение на планах местности неровностей земной поверхности. Абсолютная и относительная высоты. Профессия топограф. Ориентирование

по плану местности: стороны горизонта. Разнообразие планов (план города, туристические планы, военные, исторические и транспортные планы, планы местности в мобильных приложениях) и области их применения.

Практические работы

1. Определение направлений и расстояний по плану местности.
2. Составление описания маршрута по плану местности.

Тема 2. Географические карты

Различия глобуса и географических карт. Способы перехода от сферической поверхности глобуса к плоскости географической карты. Градусная сеть на глобусе и картах. Параллели и меридианы. Экватор и нулевой меридиан. Географические координаты. Географическая широта и географическая долгота, их определение на глобусе и картах. Определение расстояний по глобусу.

Искажения на карте. Линии градусной сети на картах. Определение расстояний с помощью масштаба и градусной сети. Разнообразие географических карт и их классификации. Способы изображения на мелкомасштабных географических картах. Изображение на физических картах высот и глубин. Географический атлас. Использование карт в жизни и хозяйственной деятельности людей. Сходство и различие плана местности и географической карты. Профессия картограф. Система космической навигации. Геоинформационные системы.

Практические работы

1. Определение направлений и расстояний по карте полушарий.
2. Определение географических координат объектов и определение объектов по их географическим координатам.

Раздел 3. Земля — планета Солнечной системы

Земля в Солнечной системе. Гипотезы возникновения Земли. Форма, размеры Земли, их географические следствия.

Движения Земли. Земная ось и географические полюсы. Географические следствия движения Земли вокруг Солнца. Смена времён года на Земле. Дни весеннего и осеннего равноденствия, летнего и зимнего солнцестояния. Неравномерное распределение солнечного света и тепла на поверхности Земли. Пояса освещённости. Тропики и полярные круги. Вращение Земли вокруг своей оси. Смена дня и ночи на Земле.

Влияние Космоса на Землю и жизнь людей.

Практическая работа

1. Выявление закономерностей изменения продолжительности дня и высоты Солнца над горизонтом в зависимости от географической широты и времени года на территории России.

Раздел 4. Оболочки Земли

Тема 1. Литосфера — каменная оболочка Земли

Литосфера — твёрдая оболочка Земли. Методы изучения земных глубин. Внутреннее строение Земли: ядро, мантия, земная кора. Строение земной коры: материковая и океаническая кора. Вещества земной коры: минералы и горные породы. Образование горных пород. Магматические, осадочные и метаморфические горные породы.

Проявления внутренних и внешних процессов образования рельефа. Движение литосферных плит. Образование вулканов и причины землетрясений. Шкалы измерения силы и интенсивности землетрясений. Изучение вулканов и землетрясений. Профессии сейсмолог и вулканолог. Разрушение и изменение горных пород и минералов под действием внешних и внутренних процессов. Виды выветривания. Формирование рельефа земной поверхности как результат действия внутренних и внешних сил.

Рельеф земной поверхности и методы его изучения. Планетарные формы рельефа — материки и впадины океанов. Формы рельефа суши: горы и равнины. Различие гор по

высоте, высочайшие горные системы мира. Разнообразие равнин по высоте. Формы равнинного рельефа, крупнейшие по площади равнины мира.

Человек и литосфера. Условия жизни человека в горах и на равнинах. Деятельность человека, преобразующая земную поверхность, и связанные с ней экологические проблемы.

Рельеф дна Мирового океана. Части подводных окраин материков. Срединно-океанические хребты. Острова, их типы по происхождению. Ложе Океана, его рельеф.

Практическая работа

1. Описание горной системы или равнины по физической карте.

Заключение

Практикум «Сезонные изменения в природе своей местности»

Сезонные изменения продолжительности светового дня и высоты Солнца над горизонтом, температуры воздуха, поверхностных вод, растительного и животного мира.

Практическая работа

1. Анализ результатов фенологических наблюдений и наблюдений за погодой.

6 КЛАСС

Раздел 1. Оболочки Земли

Тема 1. Гидросфера — водная оболочка Земли

Гидросфера и методы её изучения. Части гидросферы. Мировой круговорот воды. Значение гидросферы.

Исследования вод Мирового океана. Профессия океанолог. Солёность и температура океанических вод. Океанические течения. Тёплые и холодные течения. Способы изображения на географических картах океанических течений, солёности и температуры вод Мирового океана на картах. Мировой океан и его части. Движения вод Мирового океана: волны; течения, приливы и отливы. Стихийные явления в Мировом океане. Способы изучения и наблюдения за загрязнением вод Мирового океана.

Воды суши. Способы изображения внутренних вод на картах.

Реки: горные и равнинные. Речная система, бассейн, водораздел. Пороги и водопады. Питание и режим реки.

Озёра. Происхождение озёрных котловин. Питание озёр. Озёра сточные и бессточные. Профессия гидролог. Природные ледники: горные и покровные. Профессия гляциолог.

Подземные воды (грунтовые, межпластовые, артезианские), их происхождение, условия залегания и использования. Условия образования межпластовых вод. Минеральные источники.

Многолетняя мерзлота. Болота, их образование.

Стихийные явления в гидросфере, методы наблюдения и защиты.

Человек и гидросфера. Использование человеком энергии воды.

Использование космических методов в исследовании влияния человека на гидросферу.

Практические работы

1. Сравнение двух рек (России и мира) по заданным признакам.

2. Характеристика одного из крупнейших озёр России по плану в форме презентации.

3. Составление перечня поверхностных водных объектов своего края и их систематизация в форме таблицы.

Тема 2. Атмосфера — воздушная оболочка Земли

Воздушная оболочка Земли: газовый состав, строение и значение атмосферы.

Температура воздуха. Суточный ход температуры воздуха и его графическое отображение. Особенности суточного хода температуры воздуха в зависимости от высоты Солнца над горизонтом. Среднесуточная, среднемесячная, среднегодовая температура. Зависимость нагревания земной поверхности от угла падения солнечных лучей. Годовой ход температуры воздуха.

Атмосферное давление. Ветер и причины его возникновения. Роза ветров. Бризы. Муссоны.

Вода в атмосфере. Влажность воздуха. Образование облаков. Облака и их виды. Туман. Образование и выпадение атмосферных осадков. Виды атмосферных осадков.

Погода и её показатели. Причины изменения погоды.

Климат и климатообразующие факторы. Зависимость климата от географической широты и высоты местности над уровнем моря.

Человек и атмосфера. Взаимовлияние человека и атмосферы. Адаптация человека к климатическим условиям. Профессия метеоролог. Основные метеорологические данные и способы отображения состояния погоды на метеорологической карте. Стихийные явления в атмосфере. Современные изменения климата. Способы изучения и наблюдения за глобальным климатом. Профессия климатолог. Дистанционные методы в исследовании влияния человека на воздушную оболочку Земли.

Практические работы

1. Представление результатов наблюдения за погодой своей местности.
2. Анализ графиков суточного хода температуры воздуха и относительной влажности с целью установления зависимости между данными элементами погоды.

Тема 3. Биосфера — оболочка жизни

Биосфера — оболочка жизни. Границы биосферы. Профессии биогеограф и геоэколог. Растительный и животный мир Земли. Разнообразие животного и растительного мира. Приспособление живых организмов к среде обитания в разных природных зонах. Жизнь в Океане. Изменение животного и растительного мира Океана с глубиной и географической широтой.

Человек как часть биосферы. Распространение людей на Земле.

Исследования и экологические проблемы.

Практические работы

1. Характеристика растительности участка местности своего края.

Заключение

Природно-территориальные комплексы

Взаимосвязь оболочек Земли. Понятие о природном комплексе. Природно-территориальный комплекс. Глобальные, региональные и локальные природные комплексы. Природные комплексы своей местности. круговороты веществ на Земле. Почва, её строение и состав. Образование почвы и плодородие почв. Охрана почв.

Природная среда. Охрана природы. Природные особо охраняемые территории. Всемирное наследие ЮНЕСКО.

Практическая работа (выполняется на местности)

1. Характеристика локального природного комплекса по плану.

7 КЛАСС

Раздел 1. Главные закономерности природы Земли

Тема 1. Географическая оболочка

Географическая оболочка: особенности строения и свойства. Целостность, зональность, ритмичность — и их географические следствия. Географическая зональность (природные зоны) и высотная поясность. Современные исследования по сохранению важнейших биотопов Земли.

Практическая работа

1. Выявление проявления широтной зональности по картам природных зон.

Тема 2. Литосфера и рельеф Земли

История Земли как планеты. Литосферные плиты и их движение. Материки, океаны и части света. Сейсмические пояса Земли. Формирование современного рельефа Земли. Внешние и внутренние процессы рельефообразования. Полезные ископаемые.

Практические работы

1. Анализ физической карты и карты строения земной коры с целью выявления закономерностей распространения крупных форм рельефа.

2. Объяснение вулканических или сейсмических событий, о которых говорится в тексте.

Тема 3. Атмосфера и климаты Земли

Закономерности распределения температуры воздуха. Закономерности распределения атмосферных осадков. Пояса атмосферного давления на Земле. Воздушные массы, их типы. Преобладающие ветры — тропические (экваториальные) муссоны, пассаты тропических широт, западные ветры. Разнообразие климата на Земле. Климатообразующие факторы: географическое положение, океанические течения, особенности циркуляции атмосферы (типы воздушных масс и преобладающие ветры), характер подстилающей поверхности и рельефа территории. Характеристика основных и переходных климатических поясов Земли. Влияние климатических условий на жизнь людей. Влияние современной хозяйственной деятельности людей на климат Земли. Глобальные изменения климата и различные точки зрения на их причины. Карты климатических поясов, климатические карты, карты атмосферных осадков по сезонам года. Климатограмма как графическая форма отражения климатических особенностей территории.

Практические работы

1. Описание климата территории по климатической карте и климатограмме.

Тема 4. Мировой океан — основная часть гидросферы

Мировой океан и его части. Тихий, Атлантический, Индийский и Северный Ледовитый океаны. Южный океан и проблема выделения его как самостоятельной части Мирового океана. Тёплые и холодные океанические течения. Система океанических течений. Влияние тёплых и холодных океанических течений на климат. Солёность поверхностных вод Мирового океана, её измерение. Карта солёности поверхностных вод Мирового океана. Географические закономерности изменения солёности — зависимость от соотношения количества атмосферных осадков и испарения, опресняющего влияния речных вод и вод ледников. Образование льдов в Мировом океане. Изменения ледовитости и уровня Мирового океана, их причины и следствия. Жизнь в Океане, закономерности её пространственного распространения. Основные районы рыболовства. Экологические проблемы Мирового океана.

Практические работы

1. Выявление закономерностей изменения солёности поверхностных вод Мирового океана и распространения тёплых и холодных течений у западных и восточных побережий материков.

2. Сравнение двух океанов по плану с использованием нескольких источников географической информации.

Раздел 2. Человечество на Земле

Тема 1. Численность населения

Заселение Земли человеком. Современная численность населения мира. Изменение численности населения во времени. Методы определения численности населения, переписи населения. Факторы, влияющие на рост численности населения. Размещение и плотность населения.

Практические работы

1. Определение, сравнение темпов изменения численности населения отдельных регионов мира по статистическим материалам.

2. Определение и сравнение различий в численности, плотности населения отдельных стран по разным источникам.

Тема 2. Страны и народы мира

Народы и религии мира. Этнический состав населения мира. Языковая классификация народов мира. Мировые и национальные религии. География мировых

религий. Хозяйственная деятельность людей, основные её виды: сельское хозяйство, промышленность, сфера услуг. Их влияние на природные комп-лексы. Комплексные карты. Города и сельские поселения. Культурно-исторические регионы мира. Многообразии стран, их основные типы. Профессия менеджера в сфере туризма, экскурсовод.

Практическая работа

1. Сравнение занятий населения двух стран по комплексным картам.

Раздел 3. Материки и страны

Тема 1. Южные материки

Африка. Австралия и Океания. Южная Америка. Антарктида. История открытия. Географическое положение. Основные черты рельефа, климата и внутренних вод и определяющие их факторы. Зональные и аazonальные природные комплексы. Население. Политическая карта. Крупнейшие по территории и численности населения страны. Изменение природы под влиянием хозяйственной деятельности человека. Антарктида — уникальный материк на Земле. Освоение человеком Антарктиды. Цели международных исследований материка в XX—XXI вв. Современные исследования в Антарктиде. Роль России в открытиях и исследованиях ледового континента.

Практические работы

1. Сравнение географического положения двух (любых) южных материков.
2. Объяснение годового хода температур и режима выпадения атмосферных осадков в экваториальном климатическом поясе
3. Сравнение особенностей климата Африки, Южной Америки и Австралии по плану.
4. Описание Австралии или одной из стран Африки или Южной Америки по географическим картам.
5. Объяснение особенностей размещения населения Австралии или одной из стран Африки или Южной Америки.

Тема 2. Северные материки

Северная Америка. Евразия. История открытия и освоения. Географическое положение. Основные черты рельефа, климата и внутренних вод и определяющие их факторы. Зональные и аazonальные природные комплексы. Население. Политическая карта. Крупнейшие по территории и численности населения страны. Изменение природы под влиянием хозяйственной деятельности человека.

Практические работы

1. Объяснение распространения зон современного вулканизма и землетрясений на территории Северной Америки и Евразии.
2. Объяснение климатических различий территорий, находящихся на одной географической широте, на примере умеренного климатического пояса.
3. Представление в виде таблицы информации о компонентах природы одной из природных зон на основе анализа нескольких источников информации.
4. Описание одной из стран Северной Америки или Евразии в форме презентации (с целью привлечения туристов, создания положительного образа страны и т. д.).

Тема 3. Взаимодействие природы и общества

Влияние закономерностей географической оболочки на жизнь и деятельность людей. Особенности взаимодействия человека и природы на разных материках. Необходимость международного сотрудничества в использовании природы и её охране. Развитие природоохранной деятельности на современном этапе (Международный союз охраны природы, Международная гидрографическая организация, ЮНЕСКО и др.).

Глобальные проблемы человечества: экологическая, сырьевая, энергетическая, преодоления отсталости стран, продовольственная — и международные усилия по их преодолению. Программа ООН и цели устойчивого развития. Всемирное наследие ЮНЕСКО: природные и культурные объекты.

Практическая работа

1. Характеристика изменений компонентов природы на территории одной из стран мира в результате деятельности человека.

8 КЛАСС

Раздел 1. Географическое пространство России

Тема 1. История формирования и освоения территории России

История освоения и заселения территории современной России в XI—XVI вв. Расширение территории России в XVI—XIX вв. Русские первопроходцы. Изменения внешних границ России в XX в. Воссоединение Крыма с Россией.

Практическая работа

1. Представление в виде таблицы сведений об изменении границ России на разных исторических этапах на основе анализа географических карт.

Тема 2. Географическое положение и границы России

Государственная территория России. Территориальные воды. Государственная граница России. Морские и сухопутные границы, воздушное пространство, континентальный шельф и исключительная экономическая зона Российской Федерации. Географическое положение России. Виды географического положения. Страны — соседи России. Ближнее и дальнее зарубежье. Моря, омывающие территорию России.

Тема 3. Время на территории России

Россия на карте часовых поясов мира. Карта часовых зон России. Местное, поясное и зональное время: роль в хозяйстве и жизни людей.

Практическая работа

1. Определение различия во времени для разных городов России по карте часовых зон.

Тема 4. Административно-территориальное устройство России. Районирование территории

Федеративное устройство России. Субъекты Российской Федерации, их равноправие и разнообразие. Основные виды субъектов Российской Федерации. Федеральные округа. Районирование как метод географических исследований и территориального управления. Виды районирования территории. Макрорегионы России: Западный (Европейская часть) и Восточный (Азиатская часть); их границы и состав. Крупные географические районы России: Европейский Север России и Северо-Запад России, Центральная Россия, Поволжье, Юг Европейской части России, Урал, Сибирь и Дальний Восток.

Практическая работа

1. Обозначение на контурной карте и сравнение границ федеральных округов и макрорегионов с целью выявления состава и особенностей географического положения.

Раздел 2. Природа России

Тема 1. Природные условия и ресурсы России

Природные условия и природные ресурсы. Классификации природных ресурсов. Природно-ресурсный капитал и экологический потенциал России. Принципы рационального природопользования и методы их реализации. Минеральные ресурсы страны и проблемы их рационального использования. Основные ресурсные базы. Природные ресурсы суши и морей, омывающих Россию.

Практическая работа

1. Характеристика природно-ресурсного капитала своего края по картам и статистическим материалам.

Тема 2. Геологическое строение, рельеф и полезные ископаемые

Основные этапы формирования земной коры на территории России. Основные тектонические структуры на территории России. Платформы и плиты. Пояса горообразования. Геохронологическая таблица. Основные формы рельефа и особенности их распространения на территории России. Зависимость между тектоническим строением, рельефом и размещением основных групп полезных ископаемых по территории страны.

Влияние внутренних и внешних процессов на формирование рельефа. Современные процессы, формирующие рельеф. Области современного горообразования, землетрясений и вулканизма. Древнее и современное оледенения. Опасные геологические природные явления и их распространение по территории России. Изменение рельефа под влиянием деятельности человека. Антропогенные формы рельефа. Особенности рельефа своего края.

Практические работы

1. Объяснение распространения по территории России опасных геологических явлений.

2. Объяснение особенностей рельефа своего края.

Тема 3. Климат и климатические ресурсы

Факторы, определяющие климат России. Влияние географического положения на климат России. Солнечная радиация и её виды. Влияние на климат России подстилающей поверхности и рельефа. Основные типы воздушных масс и их циркуляция на территории России. Распределение температуры воздуха, атмосферных осадков по территории России. Коэффициент увлажнения.

Климатические пояса и типы климатов России, их характеристики. Атмосферные фронты, циклоны и антициклоны. Тропические циклоны и регионы России, подверженные их влиянию. Карты погоды. Изменение климата под влиянием естественных и антропогенных факторов. Влияние климата на жизнь и хозяйственную деятельность населения. Наблюдаемые климатические изменения на территории России и их возможные следствия. Способы адаптации человека к разнообразным климатическим условиям на территории страны. Агроклиматические ресурсы. Опасные и неблагоприятные метеорологические явления. Наблюдаемые климатические изменения на территории России и их возможные следствия. Особенности климата своего края.

Практические работы

1. Описание и прогнозирование погоды территории по карте погоды.

2. Определение и объяснение по картам закономерностей распределения солнечной радиации, средних температур января и июля, годового количества атмосферных осадков, испаряемости по территории страны.

3. Оценка влияния основных климатических показателей своего края на жизнь и хозяйственную деятельность населения.

Тема 4. Моря России. Внутренние воды и водные ресурсы

Моря как аквальные ПК. Реки России. Распределение рек по бассейнам океанов. Главные речные системы России. Опасные гидрологические природные явления и их распространение по территории России. Роль рек в жизни населения и развитии хозяйства России.

Крупнейшие озёра, их происхождение. Болота. Подземные воды. Ледники. Многолетняя мерзлота. Неравномерность распределения водных ресурсов. Рост их потребления и загрязнения. Пути сохранения качества водных ресурсов. Оценка обеспеченности водными ресурсами крупных регионов России. Внутренние воды и водные ресурсы своего региона и своей местности.

Практические работы

1. Сравнение особенностей режима и характера течения двух рек России.

2. Объяснение распространения опасных гидрологических природных явлений на территории страны.

Тема 5. Природно-хозяйственные зоны

Почва — особый компонент природы. Факторы образования почв. Основные зональные типы почв, их свойства, различия в плодородии. Почвенные ресурсы России. Изменение почв различных природных зон в ходе их хозяйственного использования. Меры по сохранению плодородия почв: мелиорация земель, борьба с эрозией почв и их загрязнением.

Богатство растительного и животного мира России: видовое разнообразие, факторы, его определяющие. Особенности растительного и животного мира различных природно-хозяйственных зон России.

Природно-хозяйственные зоны России: взаимосвязь и взаимообусловленность их компонентов.

Высотная поясность в горах на территории России.

Природные ресурсы природно-хозяйственных зон и их использование, экологические проблемы. Прогнозируемые последствия изменений климата для разных природно-хозяйственных зон на территории России.

Особо охраняемые природные территории России и своего края. Объекты Всемирного природного наследия ЮНЕСКО; растения и животные, занесённые в Красную книгу России.

Практические работы

1. Объяснение различий структуры высотной поясности в горных системах.
2. Анализ различных точек зрения о влиянии глобальных климатических изменений на природу, на жизнь и хозяйственную деятельность населения на основе анализа нескольких источников информации.

Раздел 3. Население России

Тема 1. Численность населения России

Динамика численности населения России в XX—XXI вв. и факторы, определяющие её. Переписи населения России. Естественное движение населения. Рождаемость, смертность, естественный прирост населения России и их географические различия в пределах разных регионов России. Геодемографическое положение России. Основные меры современной демографической политики государства. Общий прирост населения. Миграции (механическое движение населения). Внешние и внутренние миграции. Эмиграция и иммиграция. Миграционный прирост населения. Причины миграций и основные направления миграционных потоков. Причины миграций и основные направления миграционных потоков России в разные исторические периоды. Государственная миграционная политика Российской Федерации. Различные варианты прогнозов изменения численности населения России.

Практическая работа

1. Определение по статистическим данным общего, естественного (или) миграционного прироста населения отдельных субъектов (федеральных округов) Российской Федерации или своего региона.

Тема 2. Территориальные особенности размещения населения России

Географические особенности размещения населения: их обусловленность природными, историческими и социально-экономическими факторами. Основная полоса расселения. Плотность населения как показатель освоённости территории. Различия в плотности населения в географических районах и субъектах Российской Федерации. Городское и сельское население. Виды городских и сельских населённых пунктов. Урбанизация в России. Крупнейшие города и городские агломерации. Классификация городов по численности населения. Роль городов в жизни страны. Функции городов России. Монофункциональные города. Сельская местность и современные тенденции сельского расселения.

Тема 3. Народы и религии России

Россия — многонациональное государство. Многонациональность как специфический фактор формирования и развития России. Языковая классификация народов России. Крупнейшие народы России и их расселение. Титульные этносы. География религий. Объекты Всемирного культурного наследия ЮНЕСКО на территории России.

Практическая работа

1. Построение картограммы «Доля титульных этносов в численности населения республик и автономных округов РФ».

Тема 4. Половой и возрастной состав населения России

Половой и возрастной состав населения России. Половозрастная структура населения России в географических районах и субъектах Российской Федерации и факторы, её определяющие. Половозрастные пирамиды. Демографическая нагрузка. Средняя прогнозируемая (ожидаемая) продолжительность жизни мужского и женского населения России.

Практическая работа

1. Объяснение динамики половозрастного состава населения России на основе анализа половозрастных пирамид.

Тема 5. Человеческий капитал России

Понятие человеческого капитала. Трудовые ресурсы, рабочая сила. Неравномерность распределения трудоспособного населения по территории страны. Географические различия в уровне занятости населения России и факторы, их определяющие. Качество населения и показатели, характеризующие его. ИЧР и его географические различия.

Практическая работа

1. Классификация Федеральных округов по особенностям естественного и механического движения населения.

9 КЛАСС

Раздел 1. Хозяйство России

Тема 1. Общая характеристика хозяйства России

Состав хозяйства: важнейшие межотраслевые комплексы и отрасли. Отраслевая структура, функциональная и территориальная структуры хозяйства страны, факторы их формирования и развития. Группировка отраслей по их связи с природными ресурсами. Факторы производства. Экономико-географическое положение (ЭГП) России как фактор развития её хозяйства. ВВП и ВРП как показатели уровня развития страны и регионов. Экономические карты. Общие особенности географии хозяйства России: территории опережающего развития, основная зона хозяйственного освоения, Арктическая зона и зона Севера. «Стратегия пространственного развития Российской Федерации на период до 2025 года»: цели, задачи, приоритеты и направления пространственного развития страны. Субъекты Российской Федерации, выделяемые в «Стратегии пространственного развития Российской Федерации» как «геостратегические территории».

Производственный капитал. Распределение производственного капитала по территории страны. Условия и факторы размещения хозяйства.

Тема 2. Топливо-энергетический комплекс (ТЭК)

Состав, место и значение в хозяйстве. Нефтяная, газовая и угольная промышленность: география основных современных и перспективных районов добычи и переработки топливных ресурсов, систем трубопроводов. Место России в мировой добыче основных видов топливных ресурсов. Электроэнергетика. Место России в мировом производстве электроэнергии. Основные типы электростанций (атомные, тепловые, гидроэлектростанции, электростанции, использующие возобновляемые источники энергии (ВИЭ), их особенности и доля в производстве электроэнергии. Размещение крупнейших электростанций. Каскады ГЭС. Энергосистемы. Влияние ТЭК на окружающую среду. Основные положения «Энергетической стратегии России на период до 2035 года».

Практические работы

1. Анализ статистических и текстовых материалов с целью сравнения стоимости электроэнергии для населения России в различных регионах.

2. Сравнительная оценка возможностей для развития энергетики ВИЭ в отдельных регионах страны.

Тема 3. Металлургический комплекс

Состав, место и значение в хозяйстве. Место России в мировом производстве чёрных и цветных металлов. Особенности технологии производства чёрных и цветных металлов. Факторы размещения предприятий разных отраслей металлургического комплекса. География металлургии чёрных, лёгких и тяжёлых цветных металлов: основные районы и центры. Металлургические базы России. Влияние металлургии на окружающую среду. Основные положения «Стратегии развития чёрной и цветной металлургии России до 2030 года».

Тема 4. Машиностроительный комплекс

Состав, место и значение в хозяйстве. Место России в мировом производстве машиностроительной продукции. Факторы размещения машиностроительных предприятий. География важнейших отраслей: основные районы и центры. Роль машиностроения в реализации целей политики импортозамещения. Машиностроение и охрана окружающей среды, значение отрасли для создания экологически эффективного оборудования. Перспективы развития машиностроения России. Основные положения документов, определяющих стратегию развития отраслей машиностроительного комплекса.

Практическая работа

1. Выявление факторов, повлиявших на размещение машиностроительного предприятия (по выбору) на основе анализа различных источников информации.

Тема 5. Химико-лесной комплекс

Химическая промышленность

Состав, место и значение в хозяйстве. Факторы размещения предприятий. Место России в мировом производстве химической продукции. География важнейших подотраслей: основные районы и центры. Химическая промышленность и охрана окружающей среды. Основные положения «Стратегии развития химического и нефтехимического комплекса на период до 2030 года».

Лесопромышленный комплекс

Состав, место и значение в хозяйстве. Место России в мировом производстве продукции лесного комплекса. Лесозаготовительная, деревообрабатывающая и целлюлозно-бумажная промышленность. Факторы размещения предприятий. География важнейших отраслей: основные районы и лесоперерабатывающие комплексы.

Лесное хозяйство и окружающая среда. Проблемы и перспективы развития. Основные положения «Стратегии развития лесного комплекса Российской Федерации до 2030 года».

Практическая работа

1. Анализ документов «Прогноз развития лесного сектора Российской Федерации до 2030 года» (Гл.1, 3 и 11) и «Стратегия развития лесного комплекса Российской Федерации до 2030 года» (Гл. II и III, Приложения № 1 и № 18) с целью определения перспектив и проблем развития комплекса.

Тема 6. Агропромышленный комплекс (АПК)

Состав, место и значение в экономике страны. Сельское хозяйство. Состав, место и значение в хозяйстве, отличия от других отраслей хозяйства. Земельные, почвенные и агроклиматические ресурсы. Сельскохозяйственные угодья, их площадь и структура. Растениеводство и животноводство: география основных отраслей. Сельское хозяйство и окружающая среда.

Пищевая промышленность. Состав, место и значение в хозяйстве. Факторы размещения предприятий. География важнейших отраслей: основные районы и центры. Пищевая промышленность и охрана окружающей среды. Лёгкая промышленность. Состав, место и значение в хозяйстве. Факторы размещения предприятий. География важнейших отраслей: основные районы и центры. Лёгкая промышленность и охрана окружающей среды. «Стратегия развития агропромышленного и рыбохозяйственного комплексов Российской Федерации на период до 2030 года». Особенности АПК своего края.

Практическая работа

1. Определение влияния природных и социальных факторов на размещение отраслей АПК.

Тема 7. Инфраструктурный комплекс

Состав: транспорт, информационная инфраструктура; сфера обслуживания, рекреационное хозяйство — место и значение в хозяйстве.

Транспорт и связь. Состав, место и значение в хозяйстве. Морской, внутренний водный, железнодорожный, автомобильный, воздушный и трубопроводный транспорт. География отдельных видов транспорта и связи: основные транспортные пути и линии связи, крупнейшие транспортные узлы.

Транспорт и охрана окружающей среды.

Информационная инфраструктура. Рекреационное хозяйство. Особенности сферы обслуживания своего края.

Проблемы и перспективы развития комплекса. «Стратегия развития транспорта России на период до 2030 года, Федеральный проект «Информационная инфраструктура».

Практические работы

1. Анализ статистических данных с целью определения доли отдельных морских бассейнов в грузоперевозках и объяснение выявленных различий.

2. Характеристика туристско-рекреационного потенциала своего края.

Тема 8. Обобщение знаний

Государственная политика как фактор размещения производства. «Стратегия пространственного развития Российской Федерации до 2025 года»: основные положения. Новые формы территориальной организации хозяйства и их роль в изменении территориальной структуры хозяйства России. Кластеры. Особые экономические зоны (ОЭЗ). Территории опережающего развития (ТОР). Факторы, ограничивающие развитие хозяйства.

Развитие хозяйства и состояние окружающей среды. «Стратегия экологической безопасности Российской Федерации до 2025 года» и государственные меры по переходу России к модели устойчивого развития.

Практическая работа

1. Сравнительная оценка вклада отдельных отраслей хозяйства в загрязнение окружающей среды на основе анализа статистических материалов.

Раздел 2. Регионы России

Тема 1. Западный макрорегион (Европейская часть) России

Географические особенности географических районов: Европейский Север России, Северо-Запад России, Центральная Россия, Поволжье, Юг Европейской части России, Урал. Географическое положение. Особенности природно-ресурсного потенциала, население и хозяйство. Социально-экономические и экологические проблемы и перспективы развития. Классификация субъектов Российской Федерации Западного макрорегиона по уровню социально-экономического развития; их внутренние различия.

Практические работы

1. Сравнение ЭПП двух географических районов страны по разным источникам информации.

2. Классификация субъектов Российской Федерации одного из географических районов России по уровню социально-экономического развития на основе статистических данных.

Тема 2. Азиатская (Восточная) часть России

Географические особенности географических районов: Сибирь и Дальний Восток. Географическое положение. Особенности природно-ресурсного потенциала, население и хозяйство. Социально-экономические и экологические проблемы и перспективы развития.

Классификация субъектов Российской Федерации Восточного макрорегиона по уровню социально-экономического развития; их внутренние различия.

Практическая работа

1. Сравнение человеческого капитала двух географических районов (субъектов Российской Федерации) по заданным критериям.

Тема 3. Обобщение знаний

Федеральные и региональные целевые программы. Государственная программа Российской Федерации «Социально-экономическое развитие Арктической зоны Российской Федерации».

Раздел 6. Россия в современном мире

Россия в системе международного географического разделения труда. Россия в составе международных экономических и политических организаций. Взаимосвязи России с другими странами мира. Россия и страны СНГ. ЕврАзЭС.

Значение для мировой цивилизации географического пространства России как комплекса природных, культурных и экономических ценностей. Объекты Всемирного природного и культурного наследия России.

ПЛАНИРУЕМЫЕ ОБРАЗОВАТЕЛЬНЫЕ РЕЗУЛЬТАТЫ

ЛИЧНОСТНЫЕ РЕЗУЛЬТАТЫ

Личностные результаты освоения программы основного общего образования по географии должны отражать готовность обучающихся руководствоваться системой позитивных ценностных ориентаций и расширения опыта деятельности на её основе и в процессе реализации основных направлений воспитательной деятельности, в том числе в части:

Патриотического воспитания: осознание российской гражданской идентичности в поликультурном и многоконфессиональном обществе; проявление интереса к познанию природы, населения, хозяйства России, регионов и своего края, народов России; ценностное отношение к достижениям своей Родины — цивилизационному вкладу России; ценностное отношение к историческому и природному наследию и объектам природного и культурного наследия человечества, традициям разных народов, проживающих в родной стране; уважение к символам России, своего края.

Гражданского воспитания: осознание российской гражданской идентичности (патриотизма, уважения к Отечеству, к прошлому и настоящему многонационального народа России, чувства ответственности и долга перед Родиной); готовность к выполнению обязанностей гражданина и реализации его прав, уважение прав, свобод и законных интересов других людей; активное участие в жизни семьи, образовательной организации, местного сообщества, родного края, страны для реализации целей устойчивого развития; представление о социальных нормах и правилах межличностных отношений в поликультурном и многоконфессиональном обществе; готовность к разно-образной совместной деятельности, стремление к взаимопониманию и взаимопомощи, готовность к участию в гуманитарной деятельности («экологический патруль», волонтерство).

Духовно-нравственного воспитания: ориентация на моральные ценности и нормы в ситуациях нравственного выбора; готовность оценивать своё поведение и поступки, а также поведение и поступки других людей с позиции нравственных и правовых норм с учётом осознания последствий для окружающей среды; развивать способности решать моральные проблемы на основе личностного выбора с опорой на нравственные ценности и принятые в российском обществе правила и нормы поведения с учётом осознания последствий для окружающей среды.

Эстетического воспитания: восприимчивость к разным традициям своего и других народов, понимание роли этнических культурных традиций; ценностного отношения к природе и культуре своей страны, своей малой родины; природе и культуре других регионов и стран мира, объектам Всемирного культурного наследия человечества.

Ценности научного познания: ориентация в деятельности на современную систему научных представлений географических наук об основных закономерностях развития

природы и общества, о взаимосвязях человека с природной и социальной средой; овладение читательской культурой как средством познания мира для применения различных источников географической информации при решении познавательных и практико-ориентированных задач; овладение основными навыками исследовательской деятельности в географических науках, установка на осмысление опыта, наблюдений и стремление совершенствовать пути достижения индивидуального и коллективного благополучия.

Физического воспитания, формирования культуры здоровья и эмоционального благополучия: осознание ценности жизни; ответственное отношение к своему здоровью и установка на здоровый образ жизни (здоровое питание, соблюдение гигиенических правил, сбалансированный режим занятий и отдыха, регулярная физическая активность); соблюдение правил безопасности в природе; навыков безопасного поведения в интернет-среде; способность адаптироваться к стрессовым ситуациям и меняющимся социальным, информационным и природным условиям, в том числе осмысляя собственный опыт и выстраивая дальнейшие цели; сформированность навыка рефлексии, признание своего права на ошибку и такого же права другого человека; готовность и способность осознанно выполнять и пропагандировать правила здорового, безопасного и экологически целесообразного образа жизни; бережно относиться к природе и окружающей среде.

Трудового воспитания: установка на активное участие в решении практических задач (в рамках семьи, школы, города, края) технологической и социальной направленности, способность инициировать, планировать и самостоятельно выполнять такого рода деятельность; интерес к практическому изучению профессий и труда различного рода, в том числе на основе применения географических знаний; осознание важности обучения на протяжении всей жизни для успешной профессиональной деятельности и развитие необходимых умений для этого; осознанный выбор и построение индивидуальной траектории образования и жизненных планов с учётом личных и общественных интересов и потребностей.

Экологического воспитания: ориентация на применение географических знаний для решения задач в области окружающей среды, планирования поступков и оценки их возможных последствий для окружающей среды; осознание глобального характера экологических проблем и путей их решения; активное неприятие действий, приносящих вред окружающей среде; осознание своей роли как гражданина и потребителя в условиях взаимосвязи природной, технологической и социальной сред; готовность к участию в практической деятельности экологической направленности.

МЕТАПРЕДМЕТНЫЕ РЕЗУЛЬТАТЫ

Изучение географии в основной школе способствует достижению метапредметных результатов, в том числе:

Овладению универсальными познавательными действиями:

Базовые логические действия

- Выявлять и характеризовать существенные признаки географических объектов, процессов и явлений;
- устанавливать существенный признак классификации географических объектов, процессов и явлений, основания для их сравнения;
- выявлять закономерности и противоречия в рассматриваемых фактах и данных наблюдений с учётом предложенной географической задачи;
- выявлять дефициты географической информации, данных, необходимых для решения поставленной задачи;
- выявлять причинно-следственные связи при изучении географических объектов, процессов и явлений; делать выводы с использованием дедуктивных и индуктивных умозаключений, умозаключений по аналогии, формулировать гипотезы о взаимосвязях географических объектов, процессов и явлений;

- самостоятельно выбирать способ решения учебной географической задачи (сравнивать несколько вариантов решения, выбирать наиболее подходящий с учётом самостоятельно выделенных критериев).

Базовые исследовательские действия

- Использовать географические вопросы как исследовательский инструмент познания;
- формулировать географические вопросы, фиксирующие разрыв между реальным и желательным состоянием ситуации, объекта, и самостоятельно устанавливать искомое и данное;
- формировать гипотезу об истинности собственных суждений и суждений других, аргументировать свою позицию, мнение по географическим аспектам различных вопросов и проблем;
- проводить по плану несложное географическое исследование, в том числе на краеведческом материале, по установлению особенностей изучаемых географических объектов, причинно-следственных связей и зависимостей между географическими объектами, процессами и явлениями;
- оценивать достоверность информации, полученной в ходе гео-графического исследования;
- самостоятельно формулировать обобщения и выводы по результатам проведённого наблюдения или исследования, оценивать достоверность полученных результатов и выводов;
- прогнозировать возможное дальнейшее развитие географических объектов, процессов и явлений, событий и их последствия в аналогичных или сходных ситуациях, а также выдвигать предположения об их развитии в изменяющихся условиях окружающей среды.

Работа с информацией

- применять различные методы, инструменты и запросы при поиске и отборе информации или данных из источников географической информации с учётом предложенной учебной задачи и заданных критериев;
- выбирать, анализировать и интерпретировать географическую информацию различных видов и форм представления;
- находить сходные аргументы, подтверждающие или опровергающие одну и ту же идею, в различных источниках географической информации;
- самостоятельно выбирать оптимальную форму представления географической информации;
- оценивать надёжность географической информации по критериям, предложенным учителем или сформулированным самостоятельно;
- систематизировать географическую информацию в разных формах.

Овладению универсальными коммуникативными действиями:

Общение

- формулировать суждения, выражать свою точку зрения по географическим аспектам различных вопросов в устных и письменных текстах;
- в ходе диалога и/или дискуссии задавать вопросы по существу обсуждаемой темы и высказывать идеи, нацеленные на решение задачи и поддержание благожелательности общения;
- сопоставлять свои суждения по географическим вопросам с суждениями других участников диалога, обнаруживать различие и сходство позиций;
- публично представлять результаты выполненного исследования или проекта.

Совместная деятельность (сотрудничество)

- принимать цель совместной деятельности при выполнении учебных географических проектов, коллективно строить действия по её достижению: распределять роли, договариваться, обсуждать процесс и результат совместной работы;
- планировать организацию совместной работы, при выполнении учебных географических проектов определять свою роль (с учётом предпочтений и возможностей всех участников взаимодействия), участвовать в групповых формах работы, выполнять свою часть работы, достигать качественного результата по своему направлению и координировать свои действия с другими членами команды;
- сравнивать результаты выполнения учебного географического проекта с исходной задачей и оценивать вклад каждого члена команды в достижение результатов, разделять сферу ответственности.

Овладению универсальными учебными регулятивными действиями:

Самоорганизация

- самостоятельно составлять алгоритм решения географических задач и выбирать способ их решения с учётом имеющихся ресурсов и собственных возможностей, аргументировать предлагаемые варианты решений;
- составлять план действий (план реализации намеченного алгоритма решения), корректировать предложенный алгоритм с учётом получения новых знаний об изучаемом объекте.

Самоконтроль (рефлексия)

- владеть способами самоконтроля и рефлексии;
- объяснять причины достижения (недостижения) результатов деятельности, давать оценку приобретённому опыту;
- вносить коррективы в деятельность на основе новых обстоятельств, изменившихся ситуаций, установленных ошибок, возникших трудностей;
- оценивать соответствие результата цели и условиям

Принятие себя и других

- осознанно относиться к другому человеку, его мнению;
- признавать своё право на ошибку и такое же право другого.

ПРЕДМЕТНЫЕ РЕЗУЛЬТАТЫ

5 КЛАСС

- Приводить примеры географических объектов, процессов и явлений, изучаемых различными ветвями географической науки;
- приводить примеры методов исследования, применяемых в географии;
- выбирать источники географической информации (картографические, текстовые, видео и фотоизображения, интернет-ресурсы), необходимые для изучения истории географических открытий и важнейших географических исследований современности;
- интегрировать и интерпретировать информацию о путешествиях и географических исследованиях Земли, представленную в одном или нескольких источниках;
- различать вклад великих путешественников в географическое изучение Земли;
- описывать и сравнивать маршруты их путешествий;
- находить в различных источниках информации (включая интернет-ресурсы) факты, позволяющие оценить вклад российских путешественников и исследователей в развитие знаний о Земле;
- различать вклад великих путешественников в географическое изучение Земли;
- описывать и сравнивать маршруты их путешествий;

- находить в различных источниках информации (включая интернет-ресурсы) факты, позволяющие оценить вклад российских путешественников и исследователей в развитие знаний о Земле;
- определять направления, расстояния по плану местности и по географическим картам, географические координаты по географическим картам;
- использовать условные обозначения планов местности и географических карт для получения информации, необходимой для решения учебных и (или) практико-ориентированных задач;
- применять понятия «план местности», «географическая карта», «аэрофотоснимок», «ориентирование на местности», «стороны горизонта», «горизонталь», «масштаб», «условные знаки» для решения учебных и практико-ориентированных задач;
- различать понятия «план местности» и «географическая карта», «параллель» и «меридиан»;
- приводить примеры влияния Солнца на мир живой и неживой природы;
- объяснять причины смены дня и ночи и времён года;
- устанавливать эмпирические зависимости между продолжительностью дня и географической широтой местности, между высотой Солнца над горизонтом и географической широтой местности на основе анализа данных наблюдений; описывать внутреннее строение Земли;
- различать понятия «земная кора»; «ядро», «мантия»; «минерал» и «горная порода»;
- различать понятия «материковая» и «океаническая» земная кора;
- различать изученные минералы и горные породы, материковую и океаническую земную кору;
- показывать на карте и обозначать на контурной карте материки и океаны, крупные формы рельефа Земли;
- различать горы и равнины;
- классифицировать формы рельефа суши по высоте и по внешнему облику;
- называть причины землетрясений и вулканических извержений;
- применять понятия «литосфера», «землетрясение», «вулкан», «литосферная плита», «эпицентр землетрясения» и «очаг землетрясения» для решения учебных и (или) практико-ориентированных задач;
- применять понятия «эпицентр землетрясения» и «очаг землетрясения» для решения познавательных задач;
- распознавать проявления в окружающем мире внутренних и внешних процессов рельефообразования: вулканизма, землетрясений; физического, химического и биологического видов выветривания;
- классифицировать острова по происхождению;
- приводить примеры опасных природных явлений в литосфере и средств их предупреждения;
- приводить примеры изменений в литосфере в результате деятельности человека на примере своей местности, России и мира;
- приводить примеры актуальных проблем своей местности, решение которых невозможно без участия представителей географических специальностей, изучающих литосферу;
- приводить примеры действия внешних процессов рельефообразования и наличия полезных ископаемых в своей местности;
- представлять результаты фенологических наблюдений и наблюдений за погодой в различной форме (табличной, графической, географического описания).

6 КЛАСС

- Описывать по физической карте полушарий, физической карте России, карте океанов, глобусу местоположение изученных географических объектов для решения учебных и (или) практико-ориентированных задач;
- находить информацию об отдельных компонентах природы Земли, в том числе о природе своей местности, необходимую для решения учебных и (или) практико-ориентированных задач, и извлекать её из различных источников;
- приводить примеры опасных природных явлений в геосферах и средств их предупреждения;
- сравнивать инструментарий (способы) получения географической информации на разных этапах географического изучения Земли;
- различать свойства вод отдельных частей Мирового океана;
- применять понятия «гидросфера», «круговорот воды», «цунами», «приливы и отливы» для решения учебных и (или) практико-ориентированных задач;
- классифицировать объекты гидросферы (моря, озёра, реки, подземные воды, болота, ледники) по заданным признакам;
- различать питание и режим рек;
- сравнивать реки по заданным признакам;
- различать понятия «грунтовые, межпластовые и артезианские воды» и применять их для решения учебных и (или) практико-ориентированных задач;
- устанавливать причинно-следственные связи между питанием, режимом реки и климатом на территории речного бассейна;
- приводить примеры районов распространения многолетней мерзлоты;
- называть причины образования цунами, приливов и отливов;
- описывать состав, строение атмосферы;
- определять тенденции изменения температуры воздуха, количества атмосферных осадков и атмосферного давления в зависимости от географического положения объектов; амплитуду температуры воздуха с использованием знаний об особенностях отдельных компонентов природы Земли и взаимосвязях между ними для решения учебных и практических задач;
- объяснять образование атмосферных осадков; направление дневных и ночных бризов, муссонов; годовой ход температуры воздуха и распределение атмосферных осадков для отдельных территорий;
- различать свойства воздуха; климаты Земли; климатообразующие факторы;
- устанавливать зависимость между нагреванием земной поверхности и углом падения солнечных лучей; температурой воздуха и его относительной влажностью на основе данных эмпирических наблюдений;
- сравнивать свойства атмосферы в пунктах, расположенных на разных высотах над уровнем моря; количество солнечного тепла, получаемого земной поверхностью при различных углах падения солнечных лучей;
- различать виды атмосферных осадков;
- различать понятия «бризы» и «муссоны»;
- различать понятия «погода» и «климат»;
- различать понятия «атмосфера», «тропосфера», «стратосфера», «верхние слои атмосферы»;
- применять понятия «атмосферное давление», «ветер», «атмосферные осадки», «воздушные массы» для решения учебных и (или) практико-ориентированных задач;

- выбирать и анализировать географическую информацию о глобальных климатических изменениях из различных источников для решения учебных и (или) практико-ориентированных задач;
- проводить измерения температуры воздуха, атмосферного давления, скорости и направления ветра с использованием аналоговых и (или) цифровых приборов (термометр, барометр, анемометр, флюгер) и представлять результаты наблюдений в табличной и (или) графической форме;
- называть границы биосферы;
- приводить примеры приспособления живых организмов к среде обитания в разных природных зонах;
- различать растительный и животный мир разных территорий Земли;
- объяснять взаимосвязи компонентов природы в природно-территориальном комплексе;
- сравнивать особенности растительного и животного мира в различных природных зонах;
- применять понятия «почва», «плодородие почв», «природный комплекс», «природно-территориальный комплекс», «круговорот веществ в природе» для решения учебных и (или) практико-ориентированных задач;
- сравнивать плодородие почв в различных природных зонах;
- приводить примеры изменений в изученных геосферах в результате деятельности человека на примере территории мира и своей местности, путей решения существующих экологических проблем.

7 КЛАСС

- Описывать по географическим картам и глобусу местоположение изученных географических объектов для решения учебных и (или) практико-ориентированных задач;
- называть: строение и свойства (целостность, зональность, ритмичность) географической оболочки;
- распознавать проявления изученных географических явлений, представляющие собой отражение таких свойств географической оболочки, как зональность, ритмичность и целостность;
- определять природные зоны по их существенным признакам на основе интеграции и интерпретации информации об особенностях их природы;
- различать изученные процессы и явления, происходящие в географической оболочке;
- приводить примеры изменений в геосферах в результате деятельности человека;
- описывать закономерности изменения в пространстве рельефа, климата, внутренних вод и органического мира;
- выявлять взаимосвязи между компонентами природы в пределах отдельных территорий с использованием различных источников географической информации;
- называть особенности географических процессов на границах литосферных плит с учётом характера взаимодействия и типа земной коры;
- устанавливать (используя географические карты) взаимосвязи между движением литосферных плит и размещением крупных форм рельефа;
- классифицировать воздушные массы Земли, типы климата по заданным показателям;
- объяснять образование тропических муссонов, пассатов тропических широт, западных ветров;

- применять понятия «воздушные массы», «муссоны», «пассаты», «западные ветры», «климатообразующий фактор» для решения учебных и (или) практико-ориентированных задач;
- описывать климат территории по климатограмме;
- объяснять влияние климатообразующих факторов на климатические особенности территории;
- формулировать оценочные суждения о последствиях изменений компонентов природы в результате деятельности человека с использованием разных источников географической информации;
- различать океанические течения;
- сравнивать температуру и солёность поверхностных вод Мирового океана на разных широтах с использованием различных источников географической информации;
- объяснять закономерности изменения температуры, солёности и органического мира Мирового океана с географической широтой и с глубиной на основе анализа различных источников географической информации;
- характеризовать этапы освоения и заселения отдельных территорий Земли человеком на основе анализа различных источников географической информации для решения учебных и практико-ориентированных задач;
- различать и сравнивать численность населения крупных стран мира;
- сравнивать плотность населения различных территорий;
- применять понятие «плотность населения» для решения учебных и (или) практико-ориентированных задач;
- различать городские и сельские поселения;
- приводить примеры крупнейших городов мира;
- приводить примеры мировых и национальных религий;
- проводить языковую классификацию народов;
- различать основные виды хозяйственной деятельности людей на различных территориях;
- определять страны по их существенным признакам;
- сравнивать особенности природы и населения, материальной и духовной культуры, особенности адаптации человека к разным природным условиям регионов и отдельных стран;
- объяснять особенности природы, населения и хозяйства отдельных территорий;
- использовать знания о населении материков и стран для решения различных учебных и практико-ориентированных задач;
- выбирать источники географической информации (картографические, статистические, текстовые, видео- и фотоизображения, компьютерные базы данных), необходимые для изучения особенностей природы, населения и хозяйства отдельных территорий;
- представлять в различных формах (в виде карты, таблицы, графика, географического описания) географическую информацию, необходимую для решения учебных и практико-ориентированных задач;
- интегрировать и интерпретировать информацию об особенностях природы, населения и его хозяйственной деятельности на отдельных территориях, представленную в одном или нескольких источниках, для решения различных учебных и практико-ориентированных задач;
- приводить примеры взаимодействия природы и общества в пределах отдельных территорий;

- распознавать проявления глобальных проблем человечества (экологическая, сырьевая, энергетическая, преодоления отсталости стран, продовольственная) на локальном и региональном уровнях и приводить примеры международного сотрудничества по их преодолению.

8 КЛАСС

- Характеризовать основные этапы истории формирования и изучения территории России;
- находить в различных источниках информации факты, позволяющие определить вклад российских учёных и путешественников в освоение страны;
- характеризовать географическое положение России с использованием информации из различных источников;
- различать федеральные округа, крупные географические районы и макрорегионы России;
- приводить примеры субъектов Российской Федерации разных видов и показывать их на географической карте;
- оценивать влияние географического положения регионов России на особенности природы, жизнь и хозяйственную деятельность населения;
- использовать знания о государственной территории и исключительной экономической зоне, континентальном шельфе России, о мировом, поясном и зональном времени для решения практико-ориентированных задач;
- оценивать степень благоприятности природных условий в пределах отдельных регионов страны;
- проводить классификацию природных ресурсов;
- распознавать типы природопользования;
- находить, извлекать и использовать информацию из различных источников географической информации (картографические, статистические, текстовые, видео- и фотоизображения, компьютерные базы данных) для решения различных учебных и практико-ориентированных задач: определять возраст горных пород и основных тектонических структур, слагающих территорию;
- находить, извлекать и использовать информацию из различных источников географической информации (картографические, статистические, текстовые, видео- и фотоизображения, компьютерные базы данных) для решения различных учебных и практико-ориентированных задач: объяснять закономерности распространения гидрологических, геологических и метеорологических опасных природных явлений на территории страны;
- сравнивать особенности компонентов природы отдельных территорий страны;
- объяснять особенности компонентов природы отдельных территорий страны;
- использовать знания об особенностях компонентов природы России и её отдельных территорий, об особенностях взаимодействия природы и общества в пределах отдельных территорий для решения практико-ориентированных задач в контексте реальной жизни;
- называть географические процессы и явления, определяющие особенности природы страны, отдельных регионов и своей местности;
- объяснять распространение по территории страны областей современного горообразования, землетрясений и вулканизма;
- применять понятия «плита», «щит», «моренный холм», «бараньи лбы», «бархан», «дюна» для решения учебных и (или) практико-ориентированных задач;
- применять понятия «солнечная радиация», «годовая амплитуда температур воздуха», «воздушные массы» для решения учебных и (или) практико-ориентированных задач;

- различать понятия «испарение», «испаряемость», «коэффициент увлажнения»; использовать их для решения учебных и (или) практико-ориентированных задач;
- описывать и прогнозировать погоду территории по карте погоды;
- использовать понятия «циклон», «антициклон», «атмосферный фронт» для объяснения особенностей погоды отдельных территорий с помощью карт погоды;
- проводить классификацию типов климата и почв России;
- распознавать показатели, характеризующие состояние окружающей среды;
- показывать на карте и (или) обозначать на контурной карте крупные формы рельефа, крайние точки и элементы береговой линии России; крупные реки и озёра, границы климатических поясов и областей, природно-хозяйственных зон в пределах страны; Арктической зоны, южной границы распространения многолетней мерзлоты;
- приводить примеры мер безопасности, в том числе для экономики семьи, в случае природных стихийных бедствий и техногенных катастроф;
- приводить примеры рационального и нерационального природопользования;
- приводить примеры особо охраняемых природных территорий России и своего края, животных и растений, занесённых в Красную книгу России;
- выбирать источники географической информации (картографические, статистические, текстовые, видео- и фотоизображения, компьютерные базы данных), необходимые для изучения особенностей населения России;
- приводить примеры адаптации человека к разнообразным природным условиям на территории страны;
- сравнивать показатели воспроизводства и качества населения России с мировыми показателями и показателями других стран;
- различать демографические процессы и явления, характеризующие динамику численности населения России, её отдельных регионов и своего края;
- проводить классификацию населённых пунктов и регионов России по заданным основаниям;
- использовать знания о естественном и механическом движении населения, половозрастной структуре и размещении населения, трудовых ресурсах, городском и сельском населении, этническом и религиозном составе населения для решения практико-ориентированных задач в контексте реальной жизни;
- применять понятия «рождаемость», «смертность», «естественный прирост населения», «миграционный прирост населения», «общий прирост населения», «плотность населения», «основная полоса (зона) расселения», «урбанизация», «городская агломерация», «посёлок городского типа», «половозрастная структура населения», «средняя прогнозируемая продолжительность жизни», «трудовые ресурсы», «трудоспособный возраст», «рабочая сила», «безработица», «рынок труда», «качество населения» для решения учебных и (или) практико-ориентированных задач;
- представлять в различных формах (таблица, график, географическое описание) географическую информацию, необходимую для решения учебных и (или) практико-ориентированных задач.

9 КЛАСС

- Выбирать источники географической информации (картографические, статистические, текстовые, видео- и фотоизображения, компьютерные базы данных), необходимые для изучения особенностей хозяйства России;
- представлять в различных формах (в виде карты, таблицы, графика, географического описания) географическую информацию, необходимую для решения учебных и (или) практико-ориентированных задач;

- находить, извлекать и использовать информацию, характеризующую отраслевую, функциональную и территориальную структуру хозяйства России, для решения практико-ориентированных задач;
- выделять географическую информацию, которая является противоречивой или может быть недостоверной; определять информацию, недостающую для решения той или иной задачи;
- применять понятия «экономико-географическое положение», «состав хозяйства», «отраслевая, функциональная и территориальная структура», «условия и факторы размещения производства», «отрасль хозяйства», «межотраслевой комплекс», «сектор экономики», «территория опережающего развития», «себестоимость и рентабельность производства», «природно-ресурсный потенциал», «инфраструктурный комплекс», «рекреационное хозяйство», «инфраструктура», «сфера обслуживания», «агропромышленный комплекс», «химико-лесной комплекс», «машиностроительный комплекс», «металлургический комплекс», «ВИЭ», «ТЭК», для решения учебных и (или) практико-ориентированных задач;
- характеризовать основные особенности хозяйства России; влияние географического положения России на особенности отраслевой и территориальной структуры хозяйства; роль России как мировой энергетической державы; проблемы и перспективы развития отраслей хозяйства и регионов России;
- различать территории опережающего развития (ТОР), Арктическую зону и зону Севера России;
- классифицировать субъекты Российской Федерации по уровню социально-экономического развития на основе имеющихся знаний и анализа информации из дополнительных источников;
- находить, извлекать, интегрировать и интерпретировать информацию из различных источников географической информации (картографические, статистические, текстовые, видео- и фотоизображения, компьютерные базы данных) для решения различных учебных и практико-ориентированных задач: сравнивать и оценивать влияние отдельных отраслей хозяйства на окружающую среду; условия отдельных регионов страны для развития энергетики на основе возобновляемых источников энергии (ВИЭ);
- различать изученные географические объекты, процессы и явления: хозяйство России (состав, отраслевая, функциональная и территориальная структура, факторы и условия размещения производства, современные формы размещения производства);
- различать валовой внутренний продукт (ВВП), валовой региональный продукт (ВРП) и индекс человеческого развития (ИЧР) как показатели уровня развития страны и её регионов;
- различать природно-ресурсный, человеческий и производственный капитал;
- различать виды транспорта и основные показатели их работы: грузооборот и пассажирооборот;
- показывать на карте крупнейшие центры и районы размещения отраслей промышленности, транспортные магистрали и центры, районы развития отраслей сельского хозяйства;
- использовать знания о факторах и условиях размещения хозяйства для решения различных учебных и практико-ориентированных задач: объяснять особенности отраслевой и территориальной структуры хозяйства России, регионов, размещения отдельных предприятий; оценивать условия отдельных территорий для размещения предприятий и различных производств;

- использовать знания об особенностях компонентов природы России и её отдельных территорий; об особенностях взаимодействия природы и общества в пределах отдельных территорий для решения практико-ориентированных задач в контексте реальной жизни: оценивать реализуемые проекты по созданию новых производств с учётом экологической безопасности;
- критически оценивать финансовые условия жизнедеятельности человека и их природные, социальные, политические, технологические, экологические аспекты, необходимые для принятия собственных решений, с точки зрения домохозяйства, предприятия и национальной экономики;
- оценивать влияние географического положения отдельных регионов России на особенности природы, жизнь и хозяйственную деятельность населения;
- объяснять географические различия населения и хозяйства территорий крупных регионов страны;
- сравнивать географическое положение, географические особенности природно-ресурсного потенциала, населения и хозяйства регионов России;
- формулировать оценочные суждения о воздействии человеческой деятельности на окружающую среду своей местности, региона, страны в целом, о динамике, уровне и структуре социально-экономического развития России, месте и роли России в мире;
- приводить примеры объектов Всемирного наследия ЮНЕСКО и описывать их местоположение на географической карте;
- характеризовать место и роль России в мировом хозяйстве

ТЕМАТИЧЕСКОЕ ПЛАНИРОВАНИЕ

5 КЛАСС

№ п/п	Наименование разделов и тем программы	Количество часов			Электронные (цифровые) образовательные ресурсы
		Всего	Контрольные работы	Практические работы	
Раздел 1. Географическое изучение Земли					
1.1	Введение. География - наука о планете Земля	2		0.5	Библиотека ЦОК https://m.edsoo.ru/7f413b38
1.2	История географических открытий	7		1	Библиотека ЦОК https://m.edsoo.ru/7f413b38
Итого по разделу		9			
Раздел 2. Изображения земной поверхности					
2.1	Планы местности	5		1	Библиотека ЦОК https://m.edsoo.ru/7f413b38
2.2	Географические карты	5		1	Библиотека ЦОК https://m.edsoo.ru/7f413b38
Итого по разделу		10			

Земля - планета Солнечной системы	4		0.5	Библиотека ЦОК https://m.edsoo.ru/7f413b38
Оболочки Земли. Литосфера - каменная оболочка Земли	7		0.5	Библиотека ЦОК https://m.edsoo.ru/7f413b38
Заключение	1		0.5	Библиотека ЦОК https://m.edsoo.ru/7f413b38
Резервное время	3	3		Библиотека ЦОК https://m.edsoo.ru/7f413b38
ОБЩЕЕ КОЛИЧЕСТВО ЧАСОВ ПО ПРОГРАММЕ	34	3	5	

6 КЛАСС

№ п/п	Наименование разделов и тем программы	Количество часов			Электронные (цифровые) образовательные ресурсы
		Всего	Контрольные работы	Практические работы	
1	Гидросфера — водная оболочка Земли	9		1.5	Библиотека ЦОК https://m.edsoo.ru/7f414f38
2	Атмосфера — воздушная оболочка	11		1	Библиотека ЦОК https://m.edsoo.ru/7f414f38
3	Биосфера — оболочка жизни	5		0.5	Библиотека ЦОК https://m.edsoo.ru/7f414f38
	Заключение	4		0.5	Библиотека ЦОК https://m.edsoo.ru/7f414f38
	Резервное время	5	3		Библиотека ЦОК https://m.edsoo.ru/7f414f38
	ОБЩЕЕ КОЛИЧЕСТВО ЧАСОВ ПО ПРОГРАММЕ	34	3	3.5	

7 КЛАСС

№ п/п	Наименование разделов и тем программы	Количество часов			Электронные (цифровые) образовательные ресурсы
		Всего	Контрольные работы	Практические работы	

Раздел 1. Главные закономерности природы Земли					
1.1	Географическая оболочка	4	1	0.5	Библиотека ЦОК https://m.edsoo.ru/7f416c48
1.2	Литосфера и рельеф Земли	6		1	Библиотека ЦОК https://m.edsoo.ru/7f416c48
1.3	Атмосфера и климаты Земли	8		0.5	Библиотека ЦОК https://m.edsoo.ru/7f416c48
1.4	Мировой океан — основная часть гидросферы	6		1	Библиотека ЦОК https://m.edsoo.ru/7f416c48
Итого по разделу		24			
Раздел 2. Человечество на Земле					
2.1	Численность населения	3		1	Библиотека ЦОК https://m.edsoo.ru/7f416c48
2.2	Страны и народы мира	4		0.5	Библиотека ЦОК https://m.edsoo.ru/7f416c48
Итого по разделу		7			
Раздел 3. Материки и страны					
3.1	Южные материки	14	1	4	Библиотека ЦОК https://m.edsoo.ru/7f416c48
3.2	Северные материки	15		3	Библиотека ЦОК https://m.edsoo.ru/7f416c48
3.3	Взаимодействие природы и общества	5		0.5	Библиотека ЦОК https://m.edsoo.ru/7f416c48
Итого по разделу		34			
Резервное время		3	2		Библиотека ЦОК https://m.edsoo.ru/7f416c48
ОБЩЕЕ КОЛИЧЕСТВО ЧАСОВ ПО ПРОГРАММЕ		68	4	12	

8 КЛАСС

№ п/п	Наименование разделов и тем программы	Количество часов			Электронные (цифровые) образовательные ресурсы
		Всего	Контрольные работы	Практические работы	

Раздел 1. Географическое пространство России					
1.1	История формирования и освоения территории России	2		0.5	Библиотека ЦОК https://m.edsoo.ru/7f418d72
1.2	Географическое положение и границы России	4			Библиотека ЦОК https://m.edsoo.ru/7f418d72
1.3	Время на территории России	2		1	Библиотека ЦОК https://m.edsoo.ru/7f418d72
1.4	Административно-территориальное устройство России. Районирование территории	3			Библиотека ЦОК https://m.edsoo.ru/7f418d72
Итого по разделу		11			
Раздел 2. Природа России					
2.1	Природные условия и ресурсы России	4		1	Библиотека ЦОК https://m.edsoo.ru/7f418d72
2.2	Геологическое строение, рельеф и полезные ископаемые	8		1	Библиотека ЦОК https://m.edsoo.ru/7f418d72
2.3	Климат и климатические условия	7		1.5	Библиотека ЦОК https://m.edsoo.ru/7f418d72
2.4	Моря России. Внутренние воды и водные ресурсы	6		1	Библиотека ЦОК https://m.edsoo.ru/7f418d72
2.5	Природнохозяйственные зоны	15		1	Библиотека ЦОК https://m.edsoo.ru/7f418d72
Итого по разделу		40			
Раздел 3. Население России					
3.1	Численность населения России	3		0.5	Библиотека ЦОК https://m.edsoo.ru/7f418d72
3.2	Территориальные особенности размещения населения России	3			Библиотека ЦОК https://m.edsoo.ru/7f418d72
3.3	Народы и религии России	2		0.5	Библиотека ЦОК https://m.edsoo.ru/7f418d72
3.4	Половой и возрастной состав населения России	2		0.5	Библиотека ЦОК https://m.edsoo.ru/7f418d72

3.5	Человеческий капитал	1		0.5	Библиотека ЦОК https://m.edsoo.ru/7f418d72
Итого по разделу		11			
	Резервное время	6	2	1	Библиотека ЦОК https://m.edsoo.ru/7f418d72
ОБЩЕЕ КОЛИЧЕСТВО ЧАСОВ ПО ПРОГРАММЕ		68	2	10	

9 КЛАСС

№ п/п	Наименование разделов и тем программы	Количество часов			Электронные (цифровые) образовательные ресурсы
		Все го	Контрольн ые работы	Практичес кие работы	
Раздел 1.Хозяйство России					
1.1	Общая характеристика хозяйства России	3		1	Библиотека ЦОК https://m.edsoo.ru/7f41b112
1.2	Топливо-энергетический комплекс (ТЭК)	5		1	Библиотека ЦОК https://m.edsoo.ru/7f41b112
1.3	Металлургический комплекс	3		0.5	Библиотека ЦОК https://m.edsoo.ru/7f41b112
1.4	Машиностроительный комплекс	3		0.5	Библиотека ЦОК https://m.edsoo.ru/7f41b112
1.5	Химико-лесной комплекс	4		0.5	Библиотека ЦОК https://m.edsoo.ru/7f41b112
1.6	Агропромышленный комплекс (АПК)	4		0.5	Библиотека ЦОК https://m.edsoo.ru/7f41b112
1.7	Инфраструктурный комплекс	5		1	Библиотека ЦОК https://m.edsoo.ru/7f41b112
1.8	Обобщение знаний	2		0.5	Библиотека ЦОК https://m.edsoo.ru/7f41b112
Итого по разделу		29			
Раздел 2.Регионы России					
2.1	Западный макрорегион (Европейская часть) России	17		1	Библиотека ЦОК https://m.edsoo.ru/7f41b112

2.2	Восточный макрорегион (Азиатская часть) России	11		1	Библиотека ЦОК https://m.edsoo.ru/7f41b112
2.3	Обобщение знаний	2			Библиотека ЦОК https://m.edsoo.ru/7f41b112
Итого по разделу		30			
	Россия в современном мире	2			Библиотека ЦОК https://m.edsoo.ru/7f41b112
	Резервное время	7	4		Библиотека ЦОК https://m.edsoo.ru/7f41b112
	ОБЩЕЕ КОЛИЧЕСТВО ЧАСОВ ПО ПРОГРАММЕ	68	4	7.5	

ПОУРОЧНОЕ ПЛАНИРОВАНИЕ 5 КЛАСС

№ п/п	Тема урока	Количество часов			Дата изучения	Электронные цифровые образовательные ресурсы
		Все го	Контрольные работы	Практические работы		
1	Что изучает география? Географические объекты, процессы и явления	1				Библиотека ЦОК https://m.edsoo.ru/88650186
2	Как география изучает объекты, процессы и явления. Географические методы изучения объектов и явлений. Древо географических наук. Практическая работа по теме "Организация фенологических наблюдений в	1		0.5		Библиотека ЦОК https://m.edsoo.ru/886502ee

	природе: планирование, участие в групповой работе, форма систематизаци и данных"					
3	Представлени я о мире в древности (Древний Китай, Древний Египет, Древняя Греция, Древний Рим). Путешествие Пифея. Плавания финикийцев вокруг Африки. Экспедиции Т. Хейердала как модель путешествий в древности. Появление географически х карт. Практическая работа по теме "Сравнение карт Эратосфена, Птолемея и современных карт по предложенны м учителем вопросам"	1		0.5		Библиотека ЦОК https://m.edsoo.ru/865041a
4	География в эпоху Средневековья : путешествия и открытия викингов, древних арабов, русских	1				Библиотека ЦОК https://m.edsoo.ru/8650528

	землепроходцев. Путешествия М. Поло и А. Никитина					
5	Эпоха Великих географических открытий. Три пути в Индию. Открытие Нового света — экспедиция Х. Колумба	1				Библиотека ЦОК https://m.edsoo.ru/8650640
6	Первое кругосветное плавание — экспедиция Ф. Магеллана. Значение Великих географических открытий. Карта мира после эпохи Великих географических открытий	1				Библиотека ЦОК https://m.edsoo.ru/8650776
7	Географические открытия XVII—XIX вв. Поиски Южной Земли — открытие Австралии	1				Библиотека ЦОК https://m.edsoo.ru/8650924
8	Русские путешественники и мореплаватели на северо-востоке Азии. Первая русская кругосветная экспедиция (Русская экспедиция Ф. Ф. Беллинсгаузена, М. П.	1				Библиотека ЦОК https://m.edsoo.ru/8650b04

	Лазарева — открытие Антарктиды)					
9	<p>Географическое исследование в XX в. Исследование полярных областей Земли. Изучение Мирового океана. Географические открытия Новейшего времени. Практическая работа по теме "Обозначение на контурной карте географических объектов, открытых в разные периоды"</p>	1		0.5		<p>Библиотека ЦОК https://m.edsoo.ru/88650c26</p>
10	<p>Виды изображения земной поверхности. Планы местности. Условные знаки</p>	1				<p>Библиотека ЦОК https://m.edsoo.ru/88650d70</p>
11	<p>Масштаб. Виды масштаба. Способы определения расстояний на местности. Практическая работа по теме "Определение направлений и расстояний по плану местности"</p>	1		0.5		<p>Библиотека ЦОК https://m.edsoo.ru/88650f0a</p>

12	Глазомерная, полярная и маршрутная съёмка местности	1				Библиотека ЦОК https://m.edsoo.ru/8651090
13	Изображение на планах местности неровностей земной поверхности. Абсолютная и относительная высоты. Профессия топограф	1				Библиотека ЦОК https://m.edsoo.ru/8651252
14	Ориентирование по плану местности: стороны горизонта. Разнообразие планов (план города, туристические планы, военные, исторические и транспортные планы, планы местности в мобильных приложениях) и области их применения. Практическая работа по теме "Составление описания маршрута по плану местности"	1		0.5		Библиотека ЦОК https://m.edsoo.ru/865139c
15	Различия глобуса и географических карт. Способы перехода от сферической поверхности	1				Библиотека ЦОК https://m.edsoo.ru/86514b4

	глобуса к плоскости географической карты					
16	<p>Градусная сеть на глобусе и картах. Параллели и меридианы. Экватор и нулевой меридиан. Географические координаты. Географическая широта и географическая долгота, их определение на глобусе и картах. Практическая работа по теме "Определение географических координат объектов и определение объектов по их географическим координатам"</p>	1		0.5		<p>Библиотека ЦОК https://m.edsoo.ru/886516bc</p>
17	<p>Определение расстояний по глобусу. Искажения на карте. Линии градусной сети на картах. Определение расстояний с помощью масштаба и градусной сети. Практическая работа по теме "Определение</p>	1		0.5		<p>Библиотека ЦОК https://m.edsoo.ru/886519be</p>

	направлений и расстояний по карте полушарий"					
18	Разнообразие географических карт и их классификации. Способы изображения на мелкомасштабных географических картах. Изображение на физических картах высот и глубин	1				Библиотека ЦОК https://m.edsoo.ru/8651ad6
19	Географический атлас. Использование карт в жизни и хозяйственной деятельности людей. Сходство и различие плана местности и географической карты. Профессия картограф. Система космической навигации. Геоинформационные системы	1				Библиотека ЦОК https://m.edsoo.ru/8651bf8
20	Резервный урок. Обобщающее повторение. Контрольная работа по разделу "Изображения земной поверхности"	1	1			

21	Земля в Солнечной системе. Гипотезы возникновения Земли. Форма, размеры Земли, их географические следствия	1				Библиотека ЦОК https://m.edsoo.ru/8651d92
22	Движения Земли. Земная ось и географические полюсы. Географические следствия движения Земли вокруг Солнца. Смена времён года на Земле. Дни весеннего и осеннего равноденствия, летнего и зимнего солнцестояния	1				Библиотека ЦОК https://m.edsoo.ru/8652008
23	Неравномерное распределение солнечного света и тепла на поверхности Земли. Пояса освещённости. Тропики и полярные круги	1				Библиотека ЦОК https://m.edsoo.ru/86521c0
24	Вращение Земли вокруг своей оси. Смена дня и ночи на Земле. Влияние Космоса на Землю и жизнь людей. Практическая работа по теме	1		0.5		Библиотека ЦОК https://m.edsoo.ru/86522ec

	"Выявление закономерностей изменения продолжительности дня и высоты Солнца над горизонтом в зависимости от географической широты и времени года на территории России"					
25	Резервный урок. Обобщающее повторение. Контрольная работа по теме "Земля — планета Солнечной системы"	1	1			
26	Литосфера — твердая оболочка Земли. Методы изучения земных глубин. Внутреннее строение Земли: ядро, мантия, земная кора	1				Библиотека ЦОК https://m.edsoo.ru/8865240e
27	Строение земной коры: материковая и океаническая кора. Вещества земной коры: минералы и горные породы. Образование горных пород. Магматически	1				Библиотека ЦОК https://m.edsoo.ru/886525b2

	е, осадочные и метаморфические горные породы					
28	Проявления внутренних и внешних процессов образования рельефа. Движение литосферных плит. Образование вулканов и причины землетрясений . Шкалы измерения силы и интенсивности землетрясений . Изучение вулканов и землетрясений . Профессии сейсмолог и вулканолог	1				Библиотека ЦОК https://m.edsoo.ru/88652724
29	Разрушение и изменение горных пород и минералов под действием внешних и внутренних процессов. Виды выветривания. Формирование рельефа земной поверхности как результат действия внутренних и внешних сил	1				Библиотека ЦОК https://m.edsoo.ru/88652972
30	Рельеф земной поверхности и методы его изучения. Планетарные	1		0.5		Библиотека ЦОК https://m.edsoo.ru/88652bf2

	<p>формы рельефа — материка и впадины океанов.</p> <p>Формы рельефа суши — горы и равнины.</p> <p>Различие гор по высоте, высочайшие горные системы мира.</p> <p>Разнообразие равнин по высоте.</p> <p>Формы равнинного рельефа, крупнейшие по площади равнины мира.</p> <p>Практическая работа по теме "Описание горной системы или равнины по физической карте"</p>					
31	<p>Человек и литосфера.</p> <p>Условия жизни человека в горах и на равнинах.</p> <p>Деятельность человека, преобразующая земную поверхность, и связанные с ней экологические проблемы</p>	1				<p>Библиотека ЦОК</p> <p>https://m.edsoo.ru/88652d50</p>
32	<p>Рельеф дна Мирового океана. Части подводных</p>	1				<p>Библиотека ЦОК</p> <p>https://m.edsoo.ru/88652e68</p>

	окраин материков. Срединно-океанические хребты. Острова, их типы по происхождению. Ложе океана, его рельеф					
33	Резервный урок. Контрольная работа по теме "Литосфера — каменная оболочка Земли"	1	1			
34	Сезонные изменения продолжительности светового дня и высоты Солнца над горизонтом, температуры воздуха, поверхностных вод, растительного и животного мира. Практическая работа «Анализ результатов фенологических наблюдений и наблюдений за погодой»	1		0,5		Библиотека ЦОК https://m.edsoo.ru/88652f9e
ОБЩЕЕ КОЛИЧЕСТВО ЧАСОВ ПО ПРОГРАММЕ		34	3	5		

6 КЛАСС

	Тема урока	Количество часов		
--	------------	------------------	--	--

№ п/п		Все го	Контрольные работы	Практические работы	Дата изучения	Электронные цифровые образовательные ресурсы
1	Гидросфера и методы её изучения. Части гидросферы. Мировой круговорот воды. Значение гидросферы	1				Библиотека ЦОК https://m.edsoo.ru/886530d4
2	Исследования вод Мирового океана. Профессия океанолог. Солёность и температура океанических вод. Океанические течения. Тёплые и холодные течения. Способы изображения на географических картах океанических течений, солёности и температуры вод Мирового океана на картах	1				Библиотека ЦОК https://m.edsoo.ru/886531ec
3	Мировой океан и его части	1				Библиотека ЦОК https://m.edsoo.ru/88653502
4	Движения вод Мирового океана: волны; течения, приливы и отливы.	1				Библиотека ЦОК https://m.edsoo.ru/886536e2

	<p>Стихийные явления в Мировом океане. Способы изучения и наблюдения за загрязнением вод Мирового океана</p>					
5	<p>Воды суши. Способы изображения внутренних вод на картах. Реки: горные и равнинные. Речная система, бассейн, водораздел. Пороги и водопады. Питание и режим реки. Практическая работа по теме "Сравнение двух рек (России и мира) по заданным признакам"</p>	1		0.5		<p>Библиотека ЦОК https://m.edsoo.ru/88653994</p>
6	<p>Озера. Происхождение озерных котловин. Питание озер. Озера сточные и бессточные. Болота, их образование. Профессия гидролог. Практическая работа по теме "Характеристика одного из крупнейших"</p>	1		0.5		<p>Библиотека ЦОК https://m.edsoo.ru/88653b2e</p>

	озер России по плану в форме презентации"					
7	Подземные воды (грунтовые, межпластовые, артезианские), их происхождение, условия залегания и использования. Условия образования межпластовых вод. Минеральные источники	1				Библиотека ЦОК https://m.edsoo.ru/88653e12
8	Природные ледники: горные и покровные. Профессия гляциолог. Многолетняя мерзлота	1				Библиотека ЦОК https://m.edsoo.ru/88653f5c
9	Стихийные явления в гидросфере, методы наблюдения и защиты. Человек и гидросфера. Использование человеком энергии воды. Использование космических методов в исследовании влияния человека на гидросферу. Практическая работа по теме "Составление	1		0.5		Библиотека ЦОК https://m.edsoo.ru/88654074

	перечня поверхностны х водных объектов своего края и их систематизаци я в форме таблицы"					
10	Резервный урок. Обобщающее повторение. Контрольная работа по теме "Гидросфера — водная оболочка Земли"	1	0.5			
11	Воздушная оболочка Земли: газовый состав, строение и значение атмосферы	1				Библиотека ЦОК https://m.edsoo.ru/88654466
12	Температура воздуха. Суточный ход температуры воздуха и его графическое отображение. Особенности суточного хода температуры воздуха в зависимости от высоты Солнца над горизонтом	1				Библиотека ЦОК https://m.edsoo.ru/886545c4
13	Среднесуточн ая, среднемесячн ая, среднегодовая температура. Зависимость	1				Библиотека ЦОК https://m.edsoo.ru/886546e6

	нагревания земной поверхности от угла падения солнечных лучей. Годовой ход температуры воздуха					
14	Атмосферное давление. Ветер и причины его возникновения. Роза ветров. Бризы. Муссоны	1				Библиотека ЦОК https://m.edsoo.ru/8654844
15	Вода в атмосфере. Влажность воздуха. Образование облаков. Облака и их виды. Туман	1				Библиотека ЦОК https://m.edsoo.ru/86549ca
16	Образование и выпадение атмосферных осадков. Виды атмосферных осадков	1				Библиотека ЦОК https://m.edsoo.ru/8654b14
17	Погода и её показатели. Причины изменения погоды. Практическая работа по теме "Представление результатов наблюдения за погодой своей местности в виде розы ветров"	1		0.5		Библиотека ЦОК https://m.edsoo.ru/8654c54
18	Климат и климатообразующие	1				Библиотека ЦОК https://m.edsoo.ru/8654f2e

	факторы. Зависимость климата от географическо й широты и высоты местности над уровнем моря					
19	Человек и атмосфера. Взаимовлияни е человека и атмосферы. Адаптация человека к климатически м условиям	1				Библиотека ЦОК https://m.edsoo.ru/86551a4
20	Профессия метеоролог. Основные метеорологич еские данные и способы отображения состояния погоды на метеорологич еской карте. Стихийные явления в атмосфере. Практическая работа по теме «Анализ графиков суточного хода температуры воздуха и относительно й влажности с целью установления зависимости между данными элементами погоды»	1		0.5		Библиотека ЦОК https://m.edsoo.ru/8655302
21	Современные изменения климата.	1				Библиотека ЦОК https://m.edsoo.ru/865541a

	Способы изучения и наблюдения за глобальным климатом. Профессия климатолог. Дистанционные методы в исследовании влияния человека на воздушную оболочку Земли					
22	Резервный урок. Обобщающее повторение. Контрольная работа по теме "Атмосфера — воздушная оболочка"	1	0,5			
23	Биосфера — оболочка жизни. Границы биосферы. Профессии биогеограф и геоэколог	1				Библиотека ЦОК https://m.edsoo.ru/88655654
24	Растительный и животный мир Земли. Разнообразие животного и растительного мира. Практическая работа по теме "Характеристика растительности и участка местности своего края"	1		0.5		Библиотека ЦОК https://m.edsoo.ru/886557c6

25	Приспособлен ие живых организмов к среде обитания в разных природных зонах	1				Библиотека ЦОК https://m.edsoo.ru/8655942
26	Жизнь в океане. Изменение животного и растительного мира океана с глубиной и географическо й широтой	1				Библиотека ЦОК https://m.edsoo.ru/8655af0
27	Человек как часть биосферы. Распростране ние людей на Земле. Исследования и экологические проблемы	1				Библиотека ЦОК https://m.edsoo.ru/8655e24
28	Резервный урок. Контрольная работа по теме "Биосфера — оболочка жизни"	1	1			
29	Взаимосвязь оболочек Земли. Понятие о природном комплексе. Природно- территориаль ный комплекс. Глобальные, региональные и локальные природные комплексы	1				Библиотека ЦОК https://m.edsoo.ru/8655f50

30	Природные комплексы своей местности. Практическая работа по теме "Характеристика локального природного комплекса"	1			0.5	Библиотека ЦОК https://m.edsoo.ru/886560ae
31	Круговороты веществ на Земле	1				Библиотека ЦОК https://m.edsoo.ru/8865627a
32	Почва, её строение и состав. Образование почвы и плодородие почв. Охрана почв	1				Библиотека ЦОК https://m.edsoo.ru/886563ba
33	Резервный урок. Природная среда. Охрана природы. Природные особо охраняемые территории. Всемирное наследие ЮНЕСКО	1				Библиотека ЦОК https://m.edsoo.ru/886564dc
34	Резервный урок. Обобщающее повторение. Контрольная работа по теме "Природно-территориальные комплексы"	1	1			
ОБЩЕЕ КОЛИЧЕСТВО ЧАСОВ ПО ПРОГРАММЕ		34	3		3.5	

7 КЛАСС

№ п / п	Тема урока	Количество часов			Дата изучения	Электронные цифровые образовательные ресурсы
		Всего	Контрольные работы	Практические работы		
1	Географическая оболочка: особенности строения и свойства	1				Библиотека ЦОК https://m.edsoo.ru/88656630
2	Целостность, зональность, ритмичность и их географические следствия	1				Библиотека ЦОК https://m.edsoo.ru/88656874
3	Географическая зональность (природные зоны) и высотная поясность. Современные исследования по сохранению важнейших биотопов Земли. Практическая работа по теме "Выявление проявления проявления широтной зональности по картам природных зон"	1		0.5		Библиотека ЦОК https://m.edsoo.ru/886569fa
4	Обобщающее повторение. Контрольная работа по теме "Географическая оболочка"	1	1			Библиотека ЦОК https://m.edsoo.ru/88656b1c
5	История Земли как планеты	1				Библиотека ЦОК https://m.edsoo.ru/88656d60

6	Литосферные плиты и их движение	1				Библиотека ЦОК https://m.edsoo.ru/88656e8c
7	Материки, океаны и части света	1				Библиотека ЦОК https://m.edsoo.ru/88656f9a
8	Сейсмические пояса Земли. Практическая работа. Объяснение вулканических или сейсмических событий, о которых говорится в тексте	1		0.5		Библиотека ЦОК https://m.edsoo.ru/886570b2
9	Формирование современного рельефа Земли. Внешние и внутренние процессы рельефа образования. Практическая работа. Анализ физической карты и карты строения земной коры с целью выявления закономерностей распространения крупных форм рельефа	1		0.5		Библиотека ЦОК https://m.edsoo.ru/88657288
10	Полезные ископаемые	1				Библиотека ЦОК https://m.edsoo.ru/88657440
11	Резервный урок. Обобщающее повторение	1				

	по теме "Литосфера и рельеф Земли"					
12	Закономерности распределения температуры воздуха	1				Библиотека ЦОК https://m.edsoo.ru/8865759e
13	Закономерности распределения атмосферных осадков	1				Библиотека ЦОК https://m.edsoo.ru/886576de
14	Пояса атмосферного давления на Земле. Воздушные массы, их типы	1				Библиотека ЦОК https://m.edsoo.ru/88657800
15	Преобладающие ветры — тропические (экваториальные) муссоны, пассаты тропических широт, западные ветры	1				Библиотека ЦОК https://m.edsoo.ru/88657b3e
16	Разнообразие климата на Земле. Климатообразующие факторы: географическое положение, океанические течения, особенности циркуляции атмосферы (типы воздушных масс и преобладающ	1				Библиотека ЦОК https://m.edsoo.ru/88657ca6

	ие ветры), характера подстилающе й поверхности и рельефа территории					
17	Характеристи ка основных и переходных климатически х поясов Земли	1				Библиотека ЦОК https://m.edsoo.ru/88658444
18	Влияние климатически х условий на жизнь людей. Влияние современной хозяйственно й деятельности людей на климат Земли. Глобальные изменения климата и различные точки зрения на их причины	1				Библиотека ЦОК https://m.edsoo.ru/886586c4
19	Карты климатически х поясов, климатически е карты, карты атмосферных осадков по сезонам года. Климатограм ма как графическая форма отражения климатически х особенностей территории. Практическая	1		0.5		Библиотека ЦОК https://m.edsoo.ru/88657f94

	<p>работа по теме "Описание климата территории по климатической карте и климатограмме"</p>					
20	<p>Мировой океан и его части. Тихий, Атлантический, Индийский и Северный Ледовитый океаны. Южный океан и проблема выделения его как самостоятельной части Мирового океана</p>	1				<p>Библиотека ЦОК https://m.edsoo.ru/886587f0</p>
21	<p>Тёплые и холодные океанические течения. Система океанических течений. Влияние тёплых и холодных океанических течений на климат</p>	1				<p>Библиотека ЦОК https://m.edsoo.ru/88658f52</p>
22	<p>Солёность поверхностных вод Мирового океана, её измерение. Карта солёности поверхностных вод Мирового</p>	1		0.5		<p>Библиотека ЦОК https://m.edsoo.ru/886590ce</p>

	<p>океана. Географическое закономерности изменения солёности — зависимость от соотношения количества атмосферных осадков и испарения, опресняющего влияния речных вод и вод ледников. Практическая работа по теме "Выявление закономерностей изменения солёности поверхностных вод Мирового океана и распространения тёплых и холодных течений у западных и восточных побережий материков"</p>					
23	<p>Образование льдов в Мировом океане. Изменения ледовитости и уровня Мирового океана, их причины и следствия</p>	1				<p>Библиотека ЦОК https://m.edsoo.ru/88659272</p>
24	<p>Жизнь в океане, закономерности</p>	1		0.5		<p>Библиотека ЦОК https://m.edsoo.ru/8865939e</p>

	<p>ти её пространстве нного распростране ния. Основные районы рыболовства. Экологически е проблемы Мирового океана. Практическая работа по теме "Сравнение двух океанов по предложенно му учителем плану с использовани ем нескольких источников географическ ой информации"</p>					
25	<p>Обобщающее повторение по темам: "Атмосфера и климаты Земли" и "Мировой океан — основная часть гидросферы"</p>	1				
26	<p>Заселение Земли человеком. Современная численность населения мира. Изменение численности населения во времени</p>	1				<p>Библиотека ЦОК https://m.edsoo.ru/88659538</p>

27	<p>Методы определения численности населения, переписи населения. Факторы, влияющие на рост численности населения. Практическая работа "Определение , сравнение темпов изменения численности населения отдельных регионов мира по статистическим материалам"</p>	1		0.5		<p>Библиотека ЦОК https://m.edsoo.ru/88659664</p>
28	<p>Размещение и плотность населения. Практическая работа "Определение и сравнение различий в численности, плотности населения отдельных стран по разным источникам"</p>	1		0.5		<p>Библиотека ЦОК https://m.edsoo.ru/886597ae</p>
29	<p>Народы и религии мира. Этнический состав населения мира. Языковая классификация народов мира</p>	1				<p>Библиотека ЦОК https://m.edsoo.ru/886599d4</p>

30	Мировые и национальные религии. География мировых религий	1				Библиотека ЦОК https://m.edsoo.ru/88659b28
31	Хозяйственная деятельность людей, основные её виды: сельское хозяйство, промышленность, сфера услуг. Их влияние на природные комплексы. Города и сельские поселения. Культурно-исторические регионы мира	1				Библиотека ЦОК https://m.edsoo.ru/88659f24
32	Комплексные карты. Многообразие стран, их основные типы. Профессия менеджера в сфере туризма, экскурсовод. Практическая работа по теме "Сравнение занятий населения двух стран по комплексным картам"	1		0.5		Библиотека ЦОК https://m.edsoo.ru/8865a4ce
33	Африка. История открытия. Географическое положение	1				Библиотека ЦОК https://m.edsoo.ru/8865a62c

34	<p>Африка. Основные черты рельефа, климата и внутренних вод и определяющие их факторы. Зональные и аazonальные природные комплексы. Практическая работа по теме "Объяснение годового хода температур и режима выпадения атмосферных осадков в экваториальном климатическом поясе"</p>	1		0.5		<p>Библиотека ЦОК https://m.edsoo.ru/8865ab2c</p>
35	<p>Африка. Население. Политическая карта. Крупнейшие по территории и численности населения страны. Изменение природы под влиянием хозяйственной деятельности человека</p>	1				<p>Библиотека ЦОК https://m.edsoo.ru/8865b72a</p>
36	<p>Южная Америка. История открытия. Географическое положение</p>	1				<p>Библиотека ЦОК https://m.edsoo.ru/8865a79e</p>

37	Южная Америка. Основные черты рельефа, климата и внутренних вод и определяющие их факторы. Зональные и аazonальные природные комплексы	1				Библиотека ЦОК https://m.edsoo.ru/8865ac76
38	Южная Америка. Население. Политическая карта. Крупнейшие по территории и численности населения страны. Изменение природы под влиянием хозяйственной деятельности человека	1				Библиотека ЦОК https://m.edsoo.ru/8865b932
39	Австралия и Океания. История открытия. Географическое положение	1				Библиотека ЦОК https://m.edsoo.ru/8865a97e
40	Австралия и Океания. Основные черты рельефа, климата и внутренних вод и определяющие их факторы. Зональные и аazonальные природные	1		0.5		Библиотека ЦОК https://m.edsoo.ru/8865ad98

	<p>комплексы. Практическая работа по теме "Сравнение особенностей климата Африки, Южной Америки и Австралии по плану"</p>					
41	<p>Австралия и Океания. Население. Политическая карта. Крупнейшие по территории и численности населения страны. Изменение природы под влиянием хозяйственной деятельности человека</p>	1				<p>Библиотека ЦОК https://m.edsoo.ru/8865ba86</p>
42	<p>Практическая работа по теме "Сравнение географического положения двух (любых) южных материков"</p>	1		1		
43	<p>Практическая работа по теме "Объяснение особенностей размещения населения Австралии или одной из стран Африки"</p>	1		1		

	или Южной Америки"					
44	Практическая работа по теме "Описание Австралии или одной из стран Африки или Южной Америки по географическим картам"	1		1		
45	Антарктида. Антарктида — уникальный материк на Земле. Освоение человеком Антарктиды. Цели международных исследований материка в XX—XXI вв. Современные исследования в Антарктиде. Роль России в открытиях и исследованиях ледового континента	1				Библиотека ЦОК https://m.edsoo.ru/8865bba8
46	Обобщающее повторение по теме "Южные материка". Контрольная работа по теме "Южные материка"	1	1			
47	Северная Америка. История открытия и освоения	1				Библиотека ЦОК https://m.edsoo.ru/8865bba8
48	Северная Америка.	1				

	Географическое положение. История открытия и освоения					
49	Северная Америка. Основные черты рельефа, климата и внутренних вод и определяющие их факторы. Зональные и аazonальные природные комплексы	1				Библиотека ЦОК https://m.edsoo.ru/8865c4d6
50	Северная Америка. Население. Политическая карта. Крупнейшие по территории и численности населения страны	1				Библиотека ЦОК https://m.edsoo.ru/8865ca6c
51	Северная Америка. Изменение природы под влиянием хозяйственной деятельности человека	1				
52	Евразия. История открытия и освоения	1				
53	Евразия. Географическое положение	1				Библиотека ЦОК https://m.edsoo.ru/8865bfb8
54	Евразия. Основные черты рельефа и	1				Библиотека ЦОК https://m.edsoo.ru/8865c0d0

	определяющие его факторы					
55	Евразия. Основные черты климата и определяющие его факторы. Практическая работа по теме "Объяснение климатических различий территорий, находящихся на одной географической широте, на примере умеренного климатического пояса"	1		0.5		Библиотека ЦОК https://m.edsoo.ru/8865c620
56	Евразия. Основные черты внутренних вод и определяющие их факторы	1				
57	Евразия. Зональные и аazonальные природные комплексы. Практическая работа по теме "Представление в виде таблицы информации о компонентах природы одной из природных зон на основе анализа нескольких"	1		0.5		Библиотека ЦОК https://m.edsoo.ru/8865c7b0

	источников информации"					
58	Евразия. Население. Политическая карта. Крупнейшие по территории и численности населения страны	1				Библиотека ЦОК https://m.edsoo.ru/8865cbac
59	Евразия. Изменение природы под влиянием хозяйственной деятельности человека	1				Библиотека ЦОК https://m.edsoo.ru/8865d2e6
60	Практическая работа по теме "Объяснение распространения зон современного вулканизма и землетрясений на территории Северной Америки и Евразии"	1		1		
61	Практическая работа по теме "Описание одной из стран Северной Америки или Евразии в форме презентации (с целью привлечения туристов, создания положительного образа	1		1		Библиотека ЦОК https://m.edsoo.ru/8865cf30

	страны и т. д.)"					
62	Резервный урок. Контрольная работа по теме "Северные материка". Обобщающее повторение по теме "Северные материка"	1	1			
63	Влияние закономерностей географической оболочки на жизнь и деятельность людей. Особенности взаимодействия человека и природы на разных материках. Практическая работа по теме "Характеристика изменений компонентов природы на территории одной из стран мира в результате деятельности человека"	1		0.5		Библиотека ЦОК https://m.edsoo.ru/8865d4b2
64	Необходимость международного сотрудничества в использовании и природы и её охране	1				Библиотека ЦОК https://m.edsoo.ru/8865d6ba

65	Развитие природоохранной деятельности на современном этапе (Международный союз охраны природы, Международная гидрографическая организация, ЮНЕСКО и др.)	1				Библиотека ЦОК https://m.edsoo.ru/8865d7fa
66	Глобальные проблемы человечества: экологическая, сырьевая, энергетическая, преодоления отсталости стран, продовольственная — и международные усилия по их преодолению. Программа ООН и цели устойчивого развития	1				Библиотека ЦОК https://m.edsoo.ru/8865d962
67	Всемирное наследие ЮНЕСКО: природные и культурные объекты	1				
68	Резервный урок. Обобщающее повторение по теме "Взаимодействие природы	1	1			

	и человека". Контрольная работа по теме "Взаимодействие природы и общества"				
ОБЩЕЕ КОЛИЧЕСТВО ЧАСОВ ПО ПРОГРАММЕ		68	4	12	

8 КЛАСС

№ п / п	Тема урока	Количество часов			Дата изучения	Электронные цифровые образовательные ресурсы
		Все го	Контрольные работы	Практические работы		
1	История освоения и заселения территории современной России в XI—XVI вв. Расширение территории России в XVI—XIX вв. Русские первопроходцы	1				Библиотека ЦОК https://m.edsoo.ru/8865dc28
2	Изменения внешних границ России в XX в. Воссоединение Крыма с Россией. Практическая работа по теме "Представление в виде таблицы сведений об изменении границ России на разных исторических этапах на основе анализа географических карт"	1		0.5		Библиотека ЦОК https://m.edsoo.ru/8865e088
3	Государственная территория России.	1				Библиотека ЦОК https://m.edsoo.ru/8865e254

	<p>Территориальные воды. Государственная граница России. Морские и сухопутные границы, воздушное пространство, континентальный шельф и исключительная экономическая зона Российской Федерации</p>				
4	<p>Страны — соседи России. Ближнее и дальнее зарубежье</p>	1			<p>Библиотека ЦОК https://m.edsoo.ru/8865e3da</p>
5	<p>Географическое положение России. Виды географического положения</p>	1			<p>Библиотека ЦОК https://m.edsoo.ru/8865e506</p>
6	<p>Моря, омывающие территорию России</p>	1			<p>Библиотека ЦОК https://m.edsoo.ru/8865e68c</p>
7	<p>Резервный урок. Обобщающее повторение по темам "История формирования и освоения территории России" и "Географическое положение и границы России"</p>	1			
8	<p>Россия на карте часовых поясов мира. Карта часовых зон России. Местное, поясное и зональное</p>	1			<p>Библиотека ЦОК https://m.edsoo.ru/8865e876</p>

	время: роль в хозяйстве и жизни людей					
9	Практическая работа по теме "Определение различия во времени для разных городов России по карте часовых зон"	1		1		Библиотека ЦОК https://m.edsoo.ru/8865ebe6
10	Федеративное устройство России. Субъекты Российской Федерации, их равноправие и разнообразие. Виды субъектов Российской Федерации	1				Библиотека ЦОК https://m.edsoo.ru/8865ed94
11	Федеральные округа. Районирование как метод географических исследований и территориального управления. Виды районирования территории	1				Библиотека ЦОК https://m.edsoo.ru/8865f140
12	Макрорегионы России: Западный (Европейская часть) и Восточный (Азиатская часть); их границы и состав. Крупные географические районы России: Европейский Север России и Северо-Запад России, Центральная	1				

	Россия, Поволжье, Юг Европейской части России, Урал, Сибирь и Дальний Восток					
13	Резервный урок. Практическая работа по теме "Обозначение на контурной карте и сравнение границ федеральных округов и макрорегионов с целью выявления состава и особенностей географического положения"	1		1		Библиотека ЦОК https://m.edsoo.ru/8865f2b2
14	Природные условия и природные ресурсы. Классификации природных ресурсов	1				Библиотека ЦОК https://m.edsoo.ru/8865f410
15	Природно-ресурсный капитал и экологический потенциал России. Принципы рационального природопользования и методы их реализации	1				Библиотека ЦОК https://m.edsoo.ru/8865f5b4
16	Минеральные ресурсы страны и проблемы их рационального использования. Основные ресурсные базы. Природные ресурсы суши и морей,	1				Библиотека ЦОК https://m.edsoo.ru/8865f6e0

	омывающих Россию					
17	Практическая работа по теме "Характеристика природно-ресурсного капитала своего края по картам и статистическим материалам"	1		1		Библиотека ЦОК https://m.edsoo.ru/8865f7f8
18	Основные этапы формирования земной коры на территории России. Основные тектонические структуры на территории России. Платформы и плиты. Пояса горообразования. Геохронологическая таблица	1				Библиотека ЦОК https://m.edsoo.ru/8865f91a
19	Основные формы рельефа и особенности их распространения на территории России	1				Библиотека ЦОК https://m.edsoo.ru/8865fcf8
20	Зависимость между тектоническим строением, рельефом и размещением основных групп полезных ископаемых по территории страны	1				Библиотека ЦОК https://m.edsoo.ru/8865fe4c
21	Влияние внутренних процессов на формирование	1				Библиотека ЦОК https://m.edsoo.ru/8865ff6e

	<p>рельефа. Современные процессы, формирующие рельеф. Области современного горообразования, землетрясений и вулканизма</p>					
22	<p>Влияние внешних процессов на формирование рельефа. Современные процессы, формирующие рельеф. Древнее и современное оледенения</p>	1				<p>Библиотека ЦОК https://m.edsoo.ru/886600e0</p>
23	<p>Опасные геологические природные явления и их распространение по территории России. Практическая работа по теме "Объяснение распространения по территории России опасных геологических явлений"</p>	1		0.5		<p>Библиотека ЦОК https://m.edsoo.ru/88660284</p>
24	<p>Изменение рельефа под влиянием деятельности человека. Антропогенные формы рельефа</p>	1				<p>Библиотека ЦОК https://m.edsoo.ru/88660414</p>
25	<p>Особенности рельефа своего края. Практическая работа по теме "Объяснение особенностей"</p>	1		0.5		

	рельефа своего края"					
26	Факторы, определяющие климат России. Влияние географического положения на климат России. Солнечная радиация и её виды. Влияние на климат России подстилающей поверхности и рельефа	1				Библиотека ЦОК https://m.edsoo.ru/88660554
27	Основные типы воздушных масс и их циркуляция на территории России. Атмосферные фронты, циклоны и антициклоны. Тропические циклоны и регионы России, подверженные их влиянию. Карты погоды. Практическая работа по теме "Описание и прогнозирование погоды территории по карте погоды"	1		0.5		Библиотека ЦОК https://m.edsoo.ru/88660888
28	Распределение температуры воздуха по территории России	1				Библиотека ЦОК https://m.edsoo.ru/886609c8
29	Распределение атмосферных осадков по территории России.	1		0.5		Библиотека ЦОК https://m.edsoo.ru/88660b58

	<p>Коэффициент увлажнения. Практическая работа по теме "Определение и объяснение по картам закономерностей и распределения солнечной радиации, средних температур января и июля, годового количества атмосферных осадков, испаряемости по территории страны"</p>				
30	<p>Климатические пояса и типы климатов России, их характеристики</p>	1			<p>Библиотека ЦОК https://m.edsoo.ru/88660d06</p>
31	<p>Изменение климата под влиянием естественных и антропогенных факторов. Влияние климата на жизнь и хозяйственную деятельность населения. Наблюдаемые климатические изменения на территории России и их возможные следствия. Способы адаптации человека к разнообразным климатическим условиям на</p>	1			<p>Библиотека ЦОК https://m.edsoo.ru/88660e64</p>

	<p>территории страны. Агроклиматические ресурсы. Опасные и неблагоприятные метеорологические явления. Наблюдаемые климатические изменения на территории России и их возможные следствия</p>				
32	<p>Особенности климата своего края. Практическая работа по теме "Оценка влияния основных климатических показателей своего края на жизнь и хозяйственную деятельность населения"</p>	1		0.5	<p>Библиотека ЦОК https://m.edsoo.ru/88661030</p>
33	<p>Моря как аквальные ПК</p>	1			<p>Библиотека ЦОК https://m.edsoo.ru/88661184</p>
34	<p>Реки России. Распределение рек по бассейнам океанов. Главные речные системы России. Опасные гидрологические природные явления и их распространение по территории России. Практическая работа по теме</p>	1		0.5	<p>Библиотека ЦОК https://m.edsoo.ru/886612d8</p>

	"Объяснение распространения опасных гидрологических природных явлений на территории страны"					
35	Роль рек в жизни населения и развитии хозяйства России. Практическая работа по теме "Сравнение особенностей режима и характера течения двух рек России"	1		0.5		Библиотека ЦОК https://m.edsoo.ru/886614ae
36	Крупнейшие озёра, их происхождение. Болота. Подземные воды	1				Библиотека ЦОК https://m.edsoo.ru/88661602
37	Ледники. Многолетняя мерзлота и её влияние на жизнь и хозяйственную деятельность населения	1				Библиотека ЦОК https://m.edsoo.ru/88661774
38	Неравномерность распределения водных ресурсов. Рост их потребления и загрязнения. Пути сохранения качества водных ресурсов. Оценка обеспеченности водными	1				Библиотека ЦОК https://m.edsoo.ru/886618dc

	ресурсами крупных регионов России. Внутренние воды и водные ресурсы своего региона и своей местности					
39	Резервный урок. Контрольная работа по разделу "Природа России". Обобщающее повторение по темам: "Геологическое строение, рельеф и полезные ископаемые", "Климат и климатические ресурсы", "Моря России и внутренние воды"	1	1			
40	Почва — особый компонент природы. Факторы образования почв	1				Библиотека ЦОК https://m.edsoo.ru/88661b48
41	Основные зональные типы почв, их свойства, различия в плодородии	1				Библиотека ЦОК https://m.edsoo.ru/88661c6a
42	Почвенные ресурсы России. Изменение почв различных природных зон в ходе их хозяйственного использования. Меры по	1				Библиотека ЦОК https://m.edsoo.ru/88661d82

	сохранению плодородия почв: мелиорация земель, борьба с эрозией почв и их загрязнением					
43	Богатство растительного и животного мира России: видовое разнообразие, факторы, его определяющие	1				Библиотека ЦОК https://m.edsoo.ru/88661f3a
44	Особенности растительного и животного мира различных природно-хозяйственных зон России	1				
45	Природно-хозяйственные зоны России: взаимосвязь и взаимообусловленность их компонентов	1				Библиотека ЦОК https://m.edsoo.ru/8866219c
46	Природно-хозяйственные зоны России. Арктическая пустыня, тундра и лесотундра	1				Библиотека ЦОК https://m.edsoo.ru/886622d2
47	Природно-хозяйственные зоны России. Тайга	1				Библиотека ЦОК https://m.edsoo.ru/88662462
48	Природно-хозяйственные зоны России. Смешанные и широколиственные леса	1				Библиотека ЦОК https://m.edsoo.ru/886625ac
49	Природно-хозяйственные зоны России. Степи и лесостепи	1				Библиотека ЦОК https://m.edsoo.ru/886626ce

50	Природно-хозяйственные зоны России. Пустыни и полупустыни	1				Библиотека ЦОК https://m.edsoo.ru/88662868
51	Высотная поясность в горах на территории России. Горные системы европейской части России (Крымские горы, Кавказ, Урал)	1				Библиотека ЦОК https://m.edsoo.ru/886629bc
52	Высотная поясность в горах на территории России. Горные системы азиатской части России. Практическая работа по теме "Объяснение различий структуры высотной поясности в горных системах"	1		0.5		Библиотека ЦОК https://m.edsoo.ru/88662af2
53	Природные ресурсы природно-хозяйственных зон и их использование, экологические проблемы. Прогнозируемые последствия изменений климата для разных природно-хозяйственных зон на территории России.	1		0.5		Библиотека ЦОК https://m.edsoo.ru/88662f20

	Практическая работа "Анализ различных точек зрения о влиянии глобальных климатических изменений на природу, на жизнь и хозяйственную деятельность населения на основе анализа нескольких источников информации"					
54	Особо охраняемые природные территории России и своего края. Объекты Всемирного природного наследия ЮНЕСКО; растения и животные, занесённые в Красную книгу России	1				Библиотека ЦОК https://m.edsoo.ru/88663182
55	Резервный урок. Обобщающее повторение по теме "Природно-хозяйственные зоны"	1				
56	Динамика численности населения России в XX—XXI вв. и факторы, определяющие её. Переписи населения России. Геодемографическое	1				Библиотека ЦОК https://m.edsoo.ru/88663358

	<p>положение России. Основные меры современной демографической политики государства. Различные варианты прогнозов изменения численности населения России. Общий прирост населения</p>				
57	<p>Естественное движение населения. Рождаемость, смертность, естественный прирост населения России и их географические различия в пределах разных регионов России</p>	1			<p>Библиотека ЦОК https://m.edsoo.ru/8866348e</p>
58	<p>Миграции (механическое движение населения). Внешние и внутренние миграции. Эмиграция и иммиграция. Миграционный прирост населения. Причины миграций и основные направления миграционных потоков. Причины миграций и</p>	1		0.5	<p>Библиотека ЦОК https://m.edsoo.ru/886635c4</p>

	<p>основные направления миграционных потоков России в разные исторические периоды. Государственная миграционная политика Российской Федерации. Практическая работа по теме «Определение по статистическим данным общего, естественного (или) миграционного прироста населения отдельных субъектов (федеральных округов) Российской Федерации или своего региона»</p>				
59	<p>Географические особенности размещения населения: их обусловленность природными, историческими и социально-экономическим и факторами. Основная полоса расселения. Плотность населения как показатель освоенности территории. Различия в плотности населения в географических</p>	1			<p>Библиотека ЦОК https://m.edsoo.ru/886636dc</p>

	районах и субъектах Российской Федерации					
60	Городское и сельское население. Виды городских и сельских населённых пунктов. Урбанизация в России. Крупнейшие города и городские агломерации. Классификация городов по численности населения. Роль городов в жизни страны. Функции городов России. Монофункциональные города	1				Библиотека ЦОК https://m.edsoo.ru/886637f4
61	Сельская местность и современные тенденции сельского расселения	1				Библиотека ЦОК https://m.edsoo.ru/8866393e
62	Резервный урок. Контрольная работа по темам "Численность населения России" и "Территориальные особенности размещения населения России"	1	1			
63	Россия — многонациональное государство. Многонациональность как специфический	1		0.5		Библиотека ЦОК https://m.edsoo.ru/88663a60

	<p>фактор формирования и развития России.</p> <p>Языковая классификация народов России.</p> <p>Крупнейшие народы России и их расселение.</p> <p>Титульные этносы.</p> <p>Практическая работа "Построение картограммы «Доля титульных этносов в численности населения республик и автономных округов РФ»</p>					
64	<p>География религий.</p> <p>Объекты Всемирного культурного наследия ЮНЕСКО на территории России</p>	1				<p>Библиотека ЦОК</p> <p>https://m.edsoo.ru/88663b96</p>
65	<p>Половой и возрастной состав населения России.</p> <p>Половозрастная структура населения России в географических районах и субъектах Российской Федерации и факторы, её определяющие</p>	1				<p>Библиотека ЦОК</p> <p>https://m.edsoo.ru/88663ede</p>

66	<p>Половозрастные пирамиды. Демографическая нагрузка. Средняя прогнозируемая (ожидаемая) продолжительность жизни мужского и женского населения России. Практическая работа по теме "Объяснение динамики половозрастного состава населения России на основе анализа половозрастных пирамид"</p>	1		0.5		<p>Библиотека ЦОК https://m.edsoo.ru/88664014</p>
67	<p>Резервный урок. Обобщающее повторение по темам "Народы и религии России" и "Половой и возрастной состав населения России"</p>	1				
68	<p>Понятие человеческого капитала. Трудовые ресурсы, рабочая сила. Неравномерность распределения трудоспособного населения по территории страны. Географические различия в уровне</p>	1		0.5		<p>Библиотека ЦОК https://m.edsoo.ru/8866450a</p>

	занятости населения России и факторы, их определяющие. Качество населения и показатели, характеризующие его. ИЧР и его географические различия. Практическая работа по теме "Классификация Федеральных округов по особенностям естественного и механического движения населения"					
	ОБЩЕЕ КОЛИЧЕСТВО ЧАСОВ ПО ПРОГРАММЕ	68	2	10		

9 КЛАСС

№ п / п	Тема урока	Количество часов			Дата изучения	Электронные цифровые образовательные ресурсы
		Всего	Контрольные работы	Практические работы		
1	Состав хозяйства: важнейшие межотраслевые комплексы и отрасли. Отраслевая структура, функциональная и территориальная структура хозяйства страны, факторы их формирования и развития. Группировка	1				Библиотека ЦОК https://m.edsoo.ru/886647f8

	отраслей по их связи с природными ресурсами. Факторы производства					
2	<p>Экономико-географическое положение (ЭГП) России как фактор развития её хозяйства. ВВП и ВРП как показатели уровня развития страны и регионов. Экономические карты. Общие особенности географии хозяйства России: территории опережающего развития, основная зона хозяйственного освоения, Арктическая зона и зона Севера. «Стратегия пространственного развития Российской Федерации на период до 2025 года»: цели, задачи, приоритеты и направления пространственного развития страны. Субъекты Российской Федерации, выделяемые в «Стратегии пространствен</p>	1		0,5		<p>Библиотека ЦОК https://m.edsoo.ru/8866497e</p>

	<p>ого развития Российской Федерации» как «геостратегические территории».</p> <p>Практическая работа.</p> <p>"Определение влияния географического положения России на особенности отраслевой и территориальной структуры хозяйства"</p>					
3	<p>Производственный капитал.</p> <p>Распределение производственного капитала по территории страны.</p> <p>Себестоимость и рентабельность производства.</p> <p>Условия и факторы размещения хозяйства</p> <p>Практическая работа</p> <p>"Определение влияния географического положения России на особенности отраслевой и территориальной структуры хозяйства"</p>	1		0.5		<p>Библиотека ЦОК</p> <p>https://m.edsoo.ru/88664d20</p>
4	<p>ТЭК. Состав, место и значение в хозяйстве.</p> <p>Место России в мировой добыче</p>	1				<p>Библиотека ЦОК</p> <p>https://m.edsoo.ru/8866505e</p>

	основных видов топливных ресурсов. Угольная промышленность: география основных современных и перспективных районов добычи и переработки топливных ресурсов					
5	Нефтяная промышленность: география основных современных и перспективных районов добычи и переработки топливных ресурсов, систем трубопроводов	1				Библиотека ЦОК https://m.edsoo.ru/886651bc
6	Газовая промышленность: география основных современных и перспективных районов добычи и переработки топливных ресурсов, систем трубопроводов	1				Библиотека ЦОК https://m.edsoo.ru/886652f2
7	Электроэнергетика. Место России в мировом производстве электроэнергии. Основные типы электростанций (атомные, тепловые, гидроэлектростанции), их особенности и доля в	1		0.5		Библиотека ЦОК https://m.edsoo.ru/8866541e

	<p>производстве электроэнергии. Размещение крупнейших электростанций. Каскады ГЭС. Практическая работа по теме "Анализ статистических и текстовых материалов с целью сравнения стоимости электроэнергии для населения России в различных регионах"</p>					
8	<p>Электростанции, использующие возобновляемые источники энергии (ВИЭ), их особенности и доля в производстве электроэнергии. Энергосистемы. Влияние ТЭК на окружающую среду. Основные положения «Энергетической стратегии России на период до 2035 года». Практическая работа по теме "Сравнительная оценка возможностей для развития энергетики ВИЭ в отдельных регионах страны"</p>	1		0.5		<p>Библиотека ЦОК https://m.edsoo.ru/88665586</p>

9	Резервный урок. Обобщающее повторение по темам "Общая характеристика хозяйства России" и "Топливо-энергетический комплекс (ТЭК)"	1				
10	Металлургический комплекс. Состав, место и значение в хозяйстве. Metallургические базы России. Влияние металлургии на окружающую среду. Основные положения «Стратегии развития чёрной и цветной металлургии России до 2030 года»	1				Библиотека ЦОК https://m.edsoo.ru/88665720
11	Место России в мировом производстве чёрных металлов. Особенности технологии производства чёрных металлов. Факторы размещения предприятий разных отраслей металлургического комплекса. География металлургии чёрных металлов:	1				Библиотека ЦОК https://m.edsoo.ru/88665892

	основные районы и центры					
12	<p>Место России в мировом производстве цветных металлов. Особенности технологии производства цветных металлов. Факторы размещения предприятий разных отраслей металлургического комплекса. География металлургии легких и тяжелых цветных металлов: основные районы и центры. Практическая работа. "Выявление факторов, влияющих на себестоимость производства предприятий металлургического комплекса в различных регионах страны (по выбору)"</p>	1		0.5		<p>Библиотека ЦОК https://m.edsoo.ru/88665a5e</p>
13	<p>Машиностроительный комплекс. Состав, место и значение в хозяйстве. Место России в мировом</p>	1				<p>Библиотека ЦОК https://m.edsoo.ru/88665bbc</p>

	<p>производстве машиностроительной продукции. Роль машиностроения в реализации целей политики импортозамещения</p>					
14	<p>Факторы размещения машиностроительных предприятий. Практическая работа "Выявление факторов, повлиявших на размещение машиностроительного предприятия (по выбору) на основе анализа различных источников информации!"</p>	1		0.5		<p>Библиотека ЦОК https://m.edsoo.ru/88665d2e</p>
15	<p>География важнейших отраслей машиностроительного комплекса: основные районы и центры. Машиностроение и охрана окружающей среды, значение отрасли для создания экологически эффективного оборудования. Перспективы развития машиностроения России.</p>	1				<p>Библиотека ЦОК https://m.edsoo.ru/88665e78</p>

	Основные положения документов, определяющих стратегию развития отраслей машиностроительного комплекса					
16	Резервный урок. Контрольная работа по темам "Металлургический комплекс" и "Машиностроительный комплекс"	1	1			
17	Химическая промышленность. Состав, место и значение в хозяйстве. Место России в мировом производстве химической продукции	1				Библиотека ЦОК https://m.edsoo.ru/886660b2
18	Факторы размещения предприятий. География важнейших подотраслей: основные районы и центры. Химическая промышленность и охрана окружающей среды. Основные положения «Стратегии развития химического и нефтехимического комплекса на период до 2030 года»	1				Библиотека ЦОК https://m.edsoo.ru/886662a6

19	<p>Лесопромышленный комплекс. Состав, место и значение в хозяйстве. Место России в мировом производстве продукции лесного комплекса. Лесозаготовительная, деревообрабатывающая и целлюлозно-бумажная промышленность</p>	1				<p>Библиотека ЦОК https://m.edsoo.ru/88666684</p>
20	<p>Факторы размещения предприятий. География важнейших отраслей: основные районы и лесоперерабатывающие комплексы. Лесное хозяйство и окружающая среда. Проблемы и перспективы развития. Основные положения «Стратегии развития лесного комплекса Российской Федерации до 2030 года». Практическая работа по теме "Анализ документов «Прогноз развития</p>	1		0.5		<p>Библиотека ЦОК https://m.edsoo.ru/886667f6</p>

	<p>лесного сектора Российской Федерации до 2030 года» (Гл. 1, 3 и 11) и «Стратегия развития лесного комплекса Российской Федерации до 2030 года» (Гл. II и III, Приложение № 1 и № 18) с целью определения перспектив и проблем развития комплекса"</p>					
21	<p>Резервный урок. Обобщающее повторение по теме "Химико-лесной комплекс"</p>	1				
22	<p>Агропромышленный комплекс (АПК). Состав, место и значение в экономике страны. Сельское хозяйство. Состав, место и значение в хозяйстве, отличия от других отраслей хозяйства. Земельные, почвенные и агроклиматические ресурсы. Сельскохозяйственные угодья, их площадь и структура. Сельское</p>	1				<p>Библиотека ЦОК https://m.edsoo.ru/88666a80</p>

	хозяйство и окружающая среда					
23	Растениеводство и животноводство : география основных отраслей	1				Библиотека ЦОК https://m.edsoo.ru/88666bc0
24	Пищевая промышленность. Состав, место и значение в хозяйстве. Факторы размещения предприятий. География важнейших отраслей: основные районы и центры. Пищевая промышленность и охрана окружающей среды. Лёгкая промышленность. Состав, место и значение в хозяйстве. Факторы размещения предприятий. География важнейших отраслей: основные районы и центры. Лёгкая промышленность и охрана окружающей среды	1				Библиотека ЦОК https://m.edsoo.ru/88666f12
25	«Стратегия развития агропромышленного и рыбохозяйственного	1		0.5		Библиотека ЦОК https://m.edsoo.ru/8866716a

	<p>комплексов Российской Федерации на период до 2030 года».</p> <p>Особенности АПК своего края.</p> <p>Практическая работа по теме "Определение влияния природных и социальных факторов на размещение отраслей АПК"</p>					
26	<p>Резервный урок. Обобщающее повторение по теме "Агропромышленный комплекс (АПК)"</p>	1				
27	<p>Инфраструктурный комплекс.</p> <p>Состав: транспорт, информационная инфраструктура ; сфера обслуживания, рекреационное хозяйство — место и значение в хозяйстве.</p> <p>Транспорт. Состав, место и значение в хозяйстве.</p> <p>Крупнейшие транспортные узлы.</p> <p>«Стратегия развития транспорта России на период до 2030 года"</p>	1				<p>Библиотека ЦОК https://m.edsoo.ru/886672e6</p>

28	<p>Морской и внутренний водный транспорт. География отдельных видов транспорта: основные транспортные пути. Транспорт и охрана окружающей среды. Практическая работа по теме «Анализ статистических данных с целью определения доли отдельных морских бассейнов в грузоперевозках и объяснение выявленных различий»</p>	1		0.5	<p>Библиотека ЦОК https://m.edsoo.ru/8866748a</p>
29	<p>География отдельных видов транспорта: железнодорожный, автомобильный транспорт, основные транспортные пути. Воздушный и трубопроводный транспорт. Транспорт и охрана окружающей среды</p>	1			<p>Библиотека ЦОК https://m.edsoo.ru/886675fc</p>
30	<p>Информационная инфраструктура. География отдельных видов связи.</p>	1			<p>Библиотека ЦОК https://m.edsoo.ru/88667c28</p>

	Проблемы и перспективы развития комплекса. Федеральный проект «Информационная инфраструктура»					
31	Рекреационное хозяйство. Особенности сферы обслуживания своего края. Практическая работа по теме "Характеристика туристско-рекреационного потенциала своего края"	1		0.5		Библиотека ЦОК https://m.edsoo.ru/88667980
32	Резервный урок. Контрольная работа по теме "Инфраструктурный комплекс"	1	1			
33	Государственная политика как фактор размещения производства. «Стратегия пространственного развития Российской Федерации до 2025 года»: основные положения. Новые формы территориальной организации хозяйства и их роль в изменении территориальной структуры хозяйства России.	1				Библиотека ЦОК https://m.edsoo.ru/88667f84

	Кластеры. Особые экономические зоны (ОЭЗ). Территории опережающего развития (ТОР). Факторы, ограничивающи е развитие хозяйства					
34	Развитие хозяйства и состояние окружающей среды. «Стратегия экологической безопасности Российской Федерации до 2025 года» и государственны е меры по переходу России к модели устойчивого развития. Практическая работа по теме "Сравнительная оценка вклада отдельных отраслей хозяйства в загрязнение окружающей среды на основе анализа статистических материалов"	1		0,5		Библиотека ЦОК https://m.edsoo.ru/ 886680c4
35	Географические особенности Европейского Севера России. Географическое положение. Особенности природно-	1				Библиотека ЦОК https://m.edsoo.ru/ 886681e6

	ресурсного потенциала					
36	Географические особенности Европейского Севера России. Особенности населения	1				Библиотека ЦОК https://m.edsoo.ru/886682fe
37	Географические особенности Европейского Севера России. Особенности хозяйства. Социально-экономические и экологические проблемы и перспективы развития	1				
38	Географические особенности Северо-Запада России. Географическое положение. Особенности природно-ресурсного потенциала	1				Библиотека ЦОК https://m.edsoo.ru/88668416
39	Географические особенности Северо-Запада России. Особенности населения и хозяйства. Социально-экономические и экологические проблемы и перспективы развития	1				Библиотека ЦОК https://m.edsoo.ru/8866852e
40	Географические особенности Центральной России. Географическое положение. Особенности природно-	1				Библиотека ЦОК https://m.edsoo.ru/886687e0

	ресурсного потенциала					
41	Географические особенности Центральной России. Особенности населения	1				Библиотека ЦОК https://m.edsoo.ru/88668a7e
42	Географические особенности Центральной России. Особенности хозяйства. Социально-экономические и экологические проблемы и перспективы развития	1				Библиотека ЦОК https://m.edsoo.ru/88668c4a
43	Географические особенности Поволжья. Географическое положение. Особенности природно-ресурсного потенциала	1				Библиотека ЦОК https://m.edsoo.ru/88668d80
44	Географические особенности Поволжья. Особенности населения и хозяйства. Социально-экономические и экологические проблемы и перспективы развития	1				Библиотека ЦОК https://m.edsoo.ru/88668e98
45	Географические особенности Юга Европейской части России. Географическое положение. Особенности природно-	1				Библиотека ЦОК https://m.edsoo.ru/88668fb0

	ресурсного потенциала					
46	Географические особенности Юга Европейской части России. Особенности населения	1				Библиотека ЦОК https://m.edsoo.ru/886690dc
47	Географические особенности Юга Европейской части России. Особенности хозяйства. Социально-экономические и экологические проблемы и перспективы развития	1				Библиотека ЦОК https://m.edsoo.ru/88669226
48	Географические особенности Урала. Географическое положение. Особенности природно-ресурсного потенциала. Практическая работа по теме "Сравнение ЭГП двух географических районов страны по разным источникам информации"	1		0.5		Библиотека ЦОК https://m.edsoo.ru/886693a2
49	Географические особенности Урала. Особенности населения	1				Библиотека ЦОК https://m.edsoo.ru/886695b4
50	Географические особенности Урала. Особенности хозяйства. Социально-	1				Библиотека ЦОК https://m.edsoo.ru/886696ea

	экономические и экологические проблемы и перспективы развития					
51	Классификация субъектов Российской Федерации Западного макрорегиона по уровню социально-экономического развития; их внутренние различия. Практическая работа по теме "Классификация субъектов Российской Федерации одного из географических районов России по уровню социально-экономического развития на основе статистических данных"	1		0.5		Библиотека ЦОК https://m.edsoo.ru/8866980c
52	Резервный урок. Контрольная работа по теме "Западный макрорегион (Европейская часть) России"	1	1			
53	Географические особенности географических районов. Сибирь. Географическое положение	1				Библиотека ЦОК https://m.edsoo.ru/88669938
54	Сибирь. Особенности природно-	1				Библиотека ЦОК https://m.edsoo.ru/88669a6e

	ресурсного потенциала					
55	Сибирь. Особенности населения	1				Библиотека ЦОК https://m.edsoo.ru/88669cb2
56	Сибирь. Особенности хозяйства	1				Библиотека ЦОК https://m.edsoo.ru/88669e24
57	Сибирь. Особенности хозяйства. Социально-экономические и экологические проблемы и перспективы развития	1				Библиотека ЦОК https://m.edsoo.ru/8866a0c2
58	Географические особенности географических районов. Дальний Восток. Географическое положение	1				Библиотека ЦОК https://m.edsoo.ru/8866a2a2
59	Дальний Восток. Особенности природно-ресурсного потенциала	1				Библиотека ЦОК https://m.edsoo.ru/8866a3f6
60	Дальний Восток. Особенности населения	1				Библиотека ЦОК https://m.edsoo.ru/8866a59a
61	Дальний Восток. Особенности хозяйства	1				Библиотека ЦОК https://m.edsoo.ru/8866a73e
62	Дальний Восток. Особенности хозяйства. Социально-экономические и экологические проблемы и перспективы развития. Практическая	1		0.5		Библиотека ЦОК https://m.edsoo.ru/8866a8ba

	<p>работа "Выявление факторов размещения предприятий одного из промышленных кластеров Дальнего Востока (по выбору)"</p>					
63	<p>Классификация субъектов Российской Федерации Восточного макрорегиона по уровню социально- экономического развития; их внутренние различия. Практическая работа. Сравнение человеческого капитала двух географических районов (субъектов Российской Федерации) по заданным критериям</p>	1		0.5		<p>Библиотека ЦОК https://m.edsoo.ru/8866a9e6</p>
64	<p>Резервный урок. Контрольная работа по теме "Восточный макрорегион (Азиатская часть)"</p>	1	1			
65	<p>Федеральные и региональные целевые программы</p>	1				<p>Библиотека ЦОК https://m.edsoo.ru/8866acf2</p>
66	<p>Государственна я программа Российской Федерации «Социально-</p>	1				<p>Библиотека ЦОК https://m.edsoo.ru/8866afd6</p>

	экономическое развитие Арктической зоны Российской Федерации»					
67	Россия в системе международного географического разделения труда. Россия в составе международных экономических и политических организаций. Взаимосвязи России с другими странами мира. Россия и страны СНГ. ЕАЭС	1				Библиотека ЦОК https://m.edsoo.ru/8866b184
68	Значение для мировой цивилизации географического пространства России как комплекса природных, культурных и экономических ценностей. Объекты Всемирного природного и культурного наследия России	1				Библиотека ЦОК https://m.edsoo.ru/8866b2ba
ОБЩЕЕ КОЛИЧЕСТВО ЧАСОВ ПО ПРОГРАММЕ		68	4	7,5		

2.1.13. Физика

ПОЯСНИТЕЛЬНАЯ ЗАПИСКА

Содержание программы направлено на формирование естественнонаучной грамотности учащихся и организацию изучения физики на деятельностной основе. В ней учитываются возможности предмета в реализации требований ФГОС ООО к планируемым

личностным и метапредметным результатам обучения, а также межпредметные связи естественнонаучных учебных предметов на уровне основного общего образования.

ОБЩАЯ ХАРАКТЕРИСТИКА УЧЕБНОГО ПРЕДМЕТА «ФИЗИКА»

Курс физики — системообразующий для естественнонаучных учебных предметов, поскольку физические законы лежат в основе процессов и явлений, изучаемых химией, биологией, астрономией и физической географией. Физика — это предмет, который не только вносит основной вклад в естественнонаучную картину мира, но и предоставляет наиболее ясные образцы применения научного метода познания, т.е. способа получения достоверных знаний о мире. Наконец, физика — это предмет, который наряду с другими естественнонаучными предметами должен дать школьникам представление об увлекательности научного исследования и радости самостоятельного открытия нового знания.

Одна из главных задач физического образования в структуре общего образования состоит в формировании естественнонаучной грамотности и интереса к науке у основной массы обучающихся, которые в дальнейшем будут заняты в самых разных сферах деятельности. Но не менее важной задачей является выявление и подготовка талантливых молодых людей для продолжения образования и дальнейшей профессиональной деятельности в области естественнонаучных исследований и создании новых технологий. Согласно принятому в международном сообществе определению, «Естественнонаучная грамотность – это способность человека занимать активную гражданскую позицию по общественно значимым вопросам, связанным с естественными науками, и его готовность интересоваться естественнонаучными идеями. Научно грамотный человек стремится участвовать в аргументированном обсуждении проблем, относящихся к естественным наукам и технологиям, что требует от него следующих компетентностей:

1. научно объяснять явления,
2. оценивать и понимать особенности научного исследования,
3. интерпретировать данные и использовать научные доказательства для получения выводов.

Изучение физики способно внести решающий вклад в формирование естественнонаучной грамотности обучающихся.

ЦЕЛИ ИЗУЧЕНИЯ УЧЕБНОГО ПРЕДМЕТА «ФИЗИКА»

Цели изучения физики на уровне основного общего образования определены в Концепции преподавания учебного предмета

«Физика» в образовательных организациях Российской Федерации, реализующих основные общеобразовательные программы, утверждённой решением Коллегии Министерства просвещения Российской Федерации, протокол от 3 декабря 2019 г. № ПК-4вн.

Цели изучения физики:

- приобретение интереса и стремления обучающихся к научному изучению природы, развитие их интеллектуальных и творческих способностей;
- развитие представлений о научном методе познания и формирование исследовательского отношения к окружающим явлениям;
- формирование научного мировоззрения как результата изучения основ строения материи и фундаментальных законов физики;
- формирование представлений о роли физики для развития других естественных наук, техники и технологий;
- развитие представлений о возможных сферах будущей профессиональной деятельности, связанной с физикой, подготовка к дальнейшему обучению в этом направлении.

Достижение этих целей на уровне основного общего образования обеспечивается решением следующих задач:

- приобретение знаний о дискретном строении вещества, о механических, тепловых, электрических, магнитных и квантовых явлениях;

- приобретение умений описывать и объяснять физические явления с использованием полученных знаний;
- освоение методов решения простейших расчётных задач с использованием физических моделей, творческих и практикоориентированных задач;
- развитие умений наблюдать природные явления и выполнять опыты, лабораторные работы и экспериментальные исследования с использованием измерительных приборов;
- освоение приёмов работы с информацией физического содержания, включая информацию о современных достижениях физики; анализ и критическое оценивание информации;
- знакомство со сферами профессиональной деятельности, связанными с физикой, и современными технологиями, основанными на достижениях физической науки.

МЕСТО УЧЕБНОГО ПРЕДМЕТА «ФИЗИКА» В УЧЕБНОМ ПЛАНЕ

В соответствии с ФГОС ООО физика является обязательным предметом на уровне основного общего образования. Данная программа предусматривает изучение физики на базовом уровне

в 7 классе в объёме 68 часов по 2 часа в неделю;

в 8 классе в объёме 68 часов по 2 часа в неделю;

в 9 классе в объёме 102 часа по 3 часа в неделю.

УЧЕБНО-МЕТОДИЧЕСКОЕ ОБЕСПЕЧЕНИЕ ОБРАЗОВАТЕЛЬНОГО ПРОЦЕССА

ОБЯЗАТЕЛЬНЫЕ УЧЕБНЫЕ МАТЕРИАЛЫ ДЛЯ УЧЕНИКА

Физика, 7 класс/Перышкин А.В., ООО «ДРОФА»; АО «Издательство Просвещение»;

Физика 8 класс/Перышкин А.В., ООО «ДРОФА»; АО «Издательство Просвещение»;

Физика 9 класс/Перышкин А.В., ООО «ДРОФА»; АО «Издательство Просвещение»

МЕТОДИЧЕСКИЕ МАТЕРИАЛЫ ДЛЯ УЧИТЕЛЯ

Типовой комплект методических документов

СОДЕРЖАНИЕ УЧЕБНОГО ПРЕДМЕТА

7 класс

Раздел 1. Физика и её роль в познании окружающего мира

Физика — наука о природе, изучает физические явления: механические, тепловые, электрические, магнитные, световые, звуковые.

Физические величины. Измерение физических величин. Физические приборы. Погрешность измерений. Международная система единиц.

Как физика и другие естественные науки изучают природу. Естественнаучный метод познания: наблюдение, постановка научного вопроса, выдвижение гипотез, эксперимент по проверке гипотез, объяснение наблюдаемого явления. Описание физических явлений с помощью моделей.

Демонстрации

1. Механические, тепловые, электрические, магнитные, световые явления.
2. Физические приборы и процедура прямых измерений аналоговым и цифровым прибором.

Лабораторные работы и опыты

1. Определение цены деления шкалы измерительного прибора
2. Измерение объёма жидкости и твёрдого тела
3. Определение размеров малых тел

Раздел 2. Первоначальные сведения о строении вещества

Строение вещества: атомы и молекулы, их размеры. Опыты, доказывающие дискретное строение вещества. Опыты, доказывающие дискретное строение вещества.

Движение частиц вещества. Связь скорости движения частиц с температурой. Броуновское движение, диффузия. Взаимодействие частиц вещества: притяжение и отталкивание.

Агрегатные состояния вещества: строение газов, жидкостей и твёрдых (кристаллических) тел. Взаимосвязь между свойствами веществ в разных агрегатных состояниях и их атомномолекулярным строением. Особенности агрегатных состояний воды. Взаимосвязь между свойствами веществ в разных агрегатных состояниях и их атомномолекулярным строением. Особенности агрегатных состояний воды. Особенности агрегатных состояний воды.

Демонстрации

1. Наблюдение броуновского движения
2. Наблюдение диффузии
3. Наблюдение явлений, объясняющихся притяжением или отталкиванием частиц веществ

Лабораторные работы и опыты

1. Оценка диаметра атома методом рядов (с использованием фотографий)

Раздел 3. Движение и взаимодействие тел

Механическое движение. Равномерное и неравномерное движение. Скорость. Средняя скорость при неравномерном движении. Расчёт пути и времени движения. Равномерное и неравномерное движение. Скорость. Средняя скорость при неравномерном движении. Расчёт пути и времени движения.

Явление инерции. Закон инерции. Взаимодействие тел как причина изменения скорости движения тел. Масса как мера инертности тела. Плотность вещества. Связь плотности с количеством молекул в единице объёма вещества.

Сила как характеристика взаимодействия тел. Сила упругости и закон Гука. Измерение силы с помощью динамометра. Явление тяготения и сила тяжести. Сила тяжести на других планетах (МС). Вес тела. Невесомость. Сложение сил, направленных по одной прямой. Равнодействующая сил. Сила трения. Трение скольжения и трение покоя. Трение в природе и технике (МС).

Демонстрации

1. Наблюдение механического движения тела
2. Измерение скорости прямолинейного движения
3. Наблюдение явления инерции
4. Наблюдение изменения скорости при взаимодействии тел
5. Сравнение масс по взаимодействию тел
6. Сложение сил, направленных по одной прямой

Лабораторные работы и опыты

1. Определение средней скорости скольжения бруска или шарика по наклонной плоскости
2. Определение плотности твёрдого тела
3. Градуирование пружины и измерение сил динамометром
4. Выяснение зависимости силы трения скольжения от площади соприкосновения тел и прижимающей силы

Раздел 4. Давление твёрдых тел, жидкостей и газов

Давление. Способы уменьшения и увеличения давления. Давление газа. Зависимость давления газа от объёма, температуры. Передача давления твёрдыми телами, жидкостями и газами. Закон Паскаля. Пневматические машины. Зависимость давления жидкости от глубины. Гидростатический парадокс. Сообщающиеся сосуды. Гидравлические механизмы.

Атмосфера Земли и атмосферное давление. Причины существования воздушной оболочки Земли. Опыт Торричелли. Измерение атмосферного давления. Зависимость атмосферного давления от высоты над уровнем моря. Приборы для измерения атмосферного давления.

Действие жидкости и газа на погружённое в них тело. Выталкивающая (архимедова) сила. Закон Архимеда. Плавание тел. Воздухоплавание.

Демонстрации

1. Зависимость давления газа от температуры
2. Передача давления жидкостью и газом
3. Сообщающиеся сосуды
4. Гидравлический пресс
5. Проявление действия атмосферного давления
6. Зависимость выталкивающей силы от объёма погружённой части тела и плотности жидкости
7. Равенство выталкивающей силы весу вытесненной жидкости
8. Условие плавания тел: плавание или погружение тел в зависимости от соотношения плотностей тела и жидкости

Лабораторные работы и опыты

1. Исследование зависимости веса тела в воде от объёма погружённой в жидкость части тела
2. Определение выталкивающей силы, действующей на тело, погружённое в жидкость
3. Проверка независимости выталкивающей силы, действующей на тело в жидкости, от массы тела

Раздел 5. Работа и мощность. Энергия

Механическая работа. Мощность.

Простые механизмы: рычаг, блок, наклонная плоскость. Правило равновесия рычага. Применение правила равновесия рычага к блоку. «Золотое правило» механики. КПД простых механизмов. Простые механизмы в быту и технике.

Механическая энергия. Кинетическая и потенциальная энергия. Превращение одного вида механической энергии в другой. Закон сохранения энергии в механике.

Демонстрации

Примеры простых механизмов

Лабораторные работы и опыты

1. Определение работы силы трения при равномерном движении тела по горизонтальной поверхности
2. Исследование условий равновесия рычага
3. Измерение КПД наклонной плоскости

8 КЛАСС

Раздел 1. Тепловые явления

Основные положения молекулярно-кинетической теории строения вещества. Масса и размеры атомов и молекул. Опыты, подтверждающие основные положения молекулярно-кинетической теории.

Модели твёрдого, жидкого и газообразного состояний вещества. Кристаллические и аморфные тела. Объяснение свойств газов, жидкостей и твёрдых тел на основе положений молекулярно-кинетической теории. Смачивание и капиллярные явления. Тепловое расширение и сжатие.

Температура. Связь температуры со скоростью теплового движения частиц.

Внутренняя энергия. Способы изменения внутренней энергии: теплопередача и совершение работы. Виды теплопередачи: теплопроводность, конвекция, излучение.

Количество теплоты. Удельная теплоёмкость вещества. Теплообмен и тепловое равновесие. Уравнение теплового баланса. Плавление и отвердевание кристаллических веществ. Удельная теплота плавления. Парообразование и конденсация. Испарение (МС). Кипение. Удельная теплота парообразования. Зависимость температуры кипения от атмосферного давления. Влажность воздуха.

Энергия топлива. Удельная теплота сгорания.

Принципы работы тепловых двигателей. КПД теплового двигателя. Тепловые двигатели и защита окружающей среды (МС). Закон сохранения и превращения энергии в тепловых процессах (МС).

Демонстрации

1. Наблюдение броуновского движения
2. Наблюдение диффузии
3. Наблюдение явлений смачивания и капиллярных явлений
4. Наблюдение теплового расширения тел
5. Изменение давления газа при изменении объёма и нагревании или охлаждении
6. Правила измерения температуры
7. Виды теплопередачи
8. Охлаждение при совершении работы
9. Нагревание при совершении работы внешними силами
10. Сравнение теплоёмкостей различных веществ
11. Наблюдение кипения
12. Наблюдение постоянства температуры при плавлении
13. Модели тепловых двигателей

Лабораторные работы и опыты

1. Проверка гипотезы линейной зависимости длины столбика жидкости в термометрической трубке от температуры
2. Исследование явления теплообмена при смешивании холодной и горячей воды
3. Определение удельной теплоёмкости вещества
4. Определение относительной влажности воздуха

Раздел 2. Электрические и магнитные явления

Электризация тел. Два рода электрических зарядов. Взаимодействие заряженных тел. Закон Кулона (зависимость силы взаимодействия заряженных тел от величины зарядов и расстояния между телами).

Электрическое поле. Напряжённость электрического поля. Принцип суперпозиции электрических полей (на качественном уровне).

Носители электрических зарядов. Элементарный электрический заряд. Строение атома. Проводники и диэлектрики. Закон сохранения электрического заряда.

Электрический ток. Условия существования электрического тока. Источники постоянного тока. Действия электрического тока (тепловое, химическое, магнитное). Электрический ток в жидкостях и газах.

Электрическая цепь. Сила тока. Электрическое напряжение. Сопротивление проводника. Удельное сопротивление вещества. Закон Ома для участка цепи. Последовательное и параллельное соединение проводников.

Работа и мощность электрического тока. Закон Джоуля— Ленца. Электрические цепи и потребители электрической энергии в быту. Короткое замыкание.

Постоянные магниты. Взаимодействие постоянных магнитов. Магнитное поле. Магнитное поле Земли и его значение для жизни на Земле. Опыт Эрстеда. Магнитное поле электрического тока. Применение электромагнитов в технике. Действие магнитного поля на проводник с током. Электродвигатель постоянного тока. Использование электродвигателей в технических устройствах и на транспорте.

Опыты Фарадея. Явление электромагнитной индукции. Правило Ленца. Электродвигатель. Способы получения электрической энергии. Электростанции на возобновляемых источниках энергии.

Демонстрации

1. Электризация тел
2. Два рода электрических зарядов и взаимодействие заряженных тел
3. Устройство и действие электроскопа
4. Электростатическая индукция
5. Закон сохранения электрических зарядов
6. Проводники и диэлектрики
7. Моделирование силовых линий электрического поля
8. Источники постоянного тока
9. Действия электрического тока
10. Электрический ток в жидкости
11. Газовый разряд
12. Измерение силы тока амперметром
13. Измерение электрического напряжения вольтметром
14. Реостат и магазин сопротивлений
15. Взаимодействие постоянных магнитов
16. Моделирование невозможности разделения полюсов магнита
17. Моделирование магнитных полей постоянных магнитов
18. Опыт Эрстеда
19. Магнитное поле тока. Электромагнит
20. Действие магнитного поля на проводник с током 21 Электродвигатель постоянного тока
22. Исследование явления электромагнитной индукции
23. Опыты Фарадея
24. Зависимость направления индукционного тока от условий его возникновения
25. Электродвигатель постоянного тока

Лабораторные работы и опыты

1. Сборка и проверка работы электрической цепи постоянного тока
2. Измерение и регулирование силы тока
3. Исследование зависимости силы тока, идущего через резистор, от сопротивления резистора и напряжения на резисторе
4. Проверка правила сложения напряжений при последовательном соединении двух резисторов
5. Проверка правила для силы тока при параллельном соединении резисторов
6. Определение работы электрического тока, идущего через резистор
7. Исследование магнитного взаимодействия постоянных магнитов
8. Исследование действия электрического тока на магнитную стрелку
9. Конструирование и изучение работы электродвигателя

9 КЛАСС

Раздел 1. Механические явления

Механическое движение. Материальная точка. Система отсчёта. Относительность механического движения. Равномерное прямолинейное движение. Неравномерное прямолинейное движение. Средняя и мгновенная скорость тела при неравномерном движении.

Ускорение. Равноускоренное прямолинейное движение. Свободное падение. Опыты Галилея.

Равномерное движение по окружности. Период и частота обращения. Линейная и угловая скорости. Центростремительное ускорение.

Первый закон Ньютона. Второй закон Ньютона. Третий закон Ньютона. Принцип суперпозиции сил.

Сила упругости. Закон Гука. Сила трения: сила трения скольжения, сила трения покоя, другие виды трения.

Сила тяжести и закон всемирного тяготения. Ускорение свободного падения. Движение планет вокруг Солнца (МС). Первая космическая скорость. Невесомость и перегрузки.

Равновесие материальной точки. Абсолютно твёрдое тело. Равновесие твёрдого тела с закреплённой осью вращения. Момент силы. Центр тяжести.

Импульс тела. Изменение импульса. Импульс силы. Закон сохранения импульса. Реактивное движение (МС).

Механическая работа и мощность. Работа сил тяжести, упругости, трения. Связь энергии и работы. Потенциальная энергия тела, поднятого над поверхностью земли. Потенциальная энергия сжатой пружины. Кинетическая энергия. Теорема о кинетической энергии. Закон сохранения механической энергии.

Демонстрации

1. Наблюдение механического движения тела относительно разных тел отсчёта
2. Сравнение путей и траекторий движения одного и того же тела относительно разных тел отсчёта
3. Измерение скорости и ускорения прямолинейного движения
4. Исследование признаков равноускоренного движения
5. Наблюдение движения тела по окружности
6. Наблюдение механических явлений, происходящих в системе отсчёта «Тележка» при её равномерном и ускоренном движении относительно кабинета физики
7. Зависимость ускорения тела от массы тела и действующей на него силы
8. Наблюдение равенства сил при взаимодействии тел
9. Изменение веса тела при ускоренном движении
10. Передача импульса при взаимодействии тел
11. Преобразования энергии при взаимодействии тел
12. Сохранение импульса при неупругом взаимодействии
13. Сохранение импульса при абсолютно упругом взаимодействии
14. Наблюдение реактивного движения
15. Сохранение механической энергии при свободном падении
16. Сохранение механической энергии при движении тела под действием пружины

Лабораторные работы и опыты

1. Определение средней скорости скольжения бруска или движения шарика по наклонной плоскости
2. Определение ускорения тела при равноускоренном движении по наклонной плоскости
3. Исследование зависимости пути от времени при равноускоренном движении без начальной скорости
4. Исследование зависимости силы трения скольжения от силы нормального давления
5. Определение коэффициента трения скольжения
6. Определение жёсткости пружины
7. Определение работы силы трения при равномерном движении тела по горизонтальной поверхности
8. Определение работы силы упругости при подъёме груза с использованием неподвижного и подвижного блоков
9. Изучение закона сохранения энергии

Раздел 2. Механические колебания и волны

Колебательное движение. Основные характеристики колебаний: период, частота, амплитуда. Математический и пружинный маятники. Превращение энергии при колебательном движении. Затухающие колебания. Вынужденные колебания. Резонанс.

Механические волны. Свойства механических волн. Про дольные и поперечные волны. Длина волны и скорость её распространения. Механические волны в твёрдом теле, сейсмические волны (МС).

Звук. Громкость звука и высота тона. Отражение звука. Инфразвук и ультразвук.

Демонстрации

1. Наблюдение колебаний тел под действием силы тяжести и силы упругости
2. Наблюдение колебаний груза на нити и на пружине
3. Наблюдение вынужденных колебаний и резонанса
4. Распространение продольных и поперечных волн (на модели)
5. Наблюдение зависимости высоты звука от частоты
6. Акустический резонанс

Лабораторные работы и опыты

1. Определение частоты и периода колебаний математического маятника
2. Определение частоты и периода колебаний пружинного маятника
3. Исследование зависимости периода колебаний подвешенного к нити груза от длины нити
4. Исследование зависимости периода колебаний пружинного маятника от массы груза
5. Опыты, демонстрирующие зависимость периода колебаний пружинного маятника от массы груза и жёсткости пружины
6. Измерение ускорения свободного падения

Раздел 3. Электромагнитное поле и электромагнитные волны

Электромагнитное поле. Электромагнитные волны. Свойства электромагнитных волн Шкала электромагнитных волн. Использование электромагнитных волн для сотовой связи.

Электромагнитная природа света. Скорость света. Волновые свойства света.

Демонстрации

1. Свойства электромагнитных волн
2. Волновые свойства света

Лабораторные работы и опыты

1. Изучение свойств электромагнитных волн с помощью мобильного телефона

Раздел 4. Световые явления

Лучевая модель света. Источники света. Прямолинейное распространение света. Затмения Солнца и Луны. Отражение света. Плоское зеркало. Закон отражения света.

Преломление света. Закон преломления света. Полное внутреннее отражение света. Использование полного внутреннего отражения в оптических световодах.

Линза. Ход лучей в линзе. Оптическая система фотоаппарата, микроскопа и телескопа (МС). Глаз как оптическая система. Близорукость и дальнозоркость.

Разложение белого света в спектр. Опыты Ньютона. Сложение спектральных цветов. Дисперсия света.

Демонстрации

1. Прямолинейное распространение света.
2. Отражение света.
3. Получение изображений в плоском, вогнутом и выпуклом зеркалах.
4. Преломление света.
5. Оптический световод.
6. Ход лучей в собирающей линзе.
7. Ход лучей в рассеивающей линзе.
8. Получение изображений с помощью линз.
9. Принцип действия фотоаппарата, микроскопа и телескопа.
10. Модель глаза.
11. Разложение белого света в спектр.
12. Получение белого света при сложении света разных цветов.

Лабораторные работы и опыты

1. Исследование зависимости угла отражения светового луча от угла падения.
2. Изучение характеристик изображения предмета в плоском зеркале.
3. Исследование зависимости угла преломления светового луча от угла падения на границе «воздух—стекло».
4. Получение изображений с помощью собирающей линзы
5. Определение фокусного расстояния и оптической силы собирающей линзы.
6. Опыты по разложению белого света в спектр.

Раздел 5. Квантовые явления

Опыты Резерфорда и планетарная модель атома. Модель атома Бора. Испускание и поглощение света атомом. Кванты. Линейчатые спектры.

Радиоактивность. Альфа, бета и гаммаизлучения. Строение атомного ядра. Нуклонная модель атомного ядра. Изотопы.

Радиоактивные превращения. Период полураспада атомных ядер.

Ядерные реакции. Законы сохранения зарядового и массового чисел. Энергия связи атомных ядер. Связь массы и энергии. Реакции синтеза и деления ядер. Источники энергии Солнца и звёзд (МС).

Ядерная энергетика. Действия радиоактивных излучений на живые организмы (МС).

Демонстрации

1. Спектры излучения и поглощения.
2. Спектры различных газов.
3. Спектр водорода.
4. Наблюдение треков в камере Вильсона.
5. Работа счётчика ионизирующих излучений.
6. Регистрация излучения природных минералов и продук тов.

Лабораторные работы и опыты

1. Наблюдение сплошных и линейчатых спектров излучения.
2. Исследование треков: измерение энергии частицы по тормозному пути (по фотографиям).
3. Измерение радиоактивного фона.

Повторительно-обобщающий модуль

Повторительно-обобщающий модуль предназначен для систематизации и обобщения предметного содержания и опыта деятельности, приобретённого при изучении всего курса физики, а также для подготовки к Основному государственному экзамену по физике для обучающихся, выбравших этот учебный предмет.

При изучении данного модуля реализуются и систематизируются виды деятельности, на основе которых обеспечивается достижение предметных и метапредметных планируемых результатов обучения, формируется естественно-научная грамотность: освоение научных методов исследования явлений природы и техники, овладение умениями объяснять физические явления, применяя полученные знания, решать задачи, в том числе качественные и экспериментальные.

Принципиально деятельностный характер данного раздела реализуется за счёт того, что учащиеся выполняют задания, в которых им предлагается:

- на основе полученных знаний распознавать и научно объяснять физические явления в окружающей природе и повседневной жизни;
- использовать научные методы исследования физических явлений, в том числе для проверки гипотез и получения теоретических выводов;

- объяснять научные основы наиболее важных достижений современных технологий, например, практического использования различных источников энергии на основе закона превращения и сохранения всех известных видов энергии.

Каждая из тем данного раздела включает экспериментальное исследование обобщающего характера. Раздел завершается проведением диагностической и оценочной работы за курс основной школы.

ПЛАНИРУЕМЫЕ РЕЗУЛЬТАТЫ

7 класс

Изучение физики в 7 классе направлено на достижение обучающимися личностных, метапредметных и предметных результатов освоения учебного предмета.

ЛИЧНОСТНЫЕ РЕЗУЛЬТАТЫ

Патриотическое воспитание:

- проявление интереса к истории и современному состоянию российской физической науки;
- ценностное отношение к достижениям российских учёных физиков.

Гражданское и духовно-нравственное воспитание:

- готовность к активному участию в обсуждении общественно-значимых и этических проблем, связанных с практическим применением достижений физики;
- осознание важности морально-этических принципов в деятельности учёного.

Эстетическое воспитание:

- восприятие эстетических качеств физической науки: её гармоничного построения, строгости, точности, лаконичности.

Ценности научного познания:

- осознание ценности физической науки как мощного инструмента познания мира, основы развития технологий, важнейшей составляющей культуры;
- развитие научной любознательности, интереса к исследовательской деятельности.

Формирование культуры здоровья и эмоционального благополучия:

- осознание ценности безопасного образа жизни в современном технологическом мире, важности правил безопасного поведения на транспорте, на дорогах, с электрическим и тепловым оборудованием в домашних условиях;
- сформированность навыка рефлексии, признание своего права на ошибку и такого же права у другого человека.

Трудовое воспитание:

- активное участие в решении практических задач (в рамках семьи, школы, города, края) технологической и социальной направленности, требующих в том числе и физических знаний;
- интерес к практическому изучению профессий, связанных с физикой.

Экологическое воспитание:

- ориентация на применение физических знаний для решения задач в области окружающей среды, планирования поступков и оценки их возможных последствий для окружающей среды;
- осознание глобального характера экологических проблем и путей их решения.

Адаптация обучающегося к изменяющимся условиям социальной и природной среды:

- потребность во взаимодействии при выполнении исследований и проектов физической направленности, открытость опыту и знаниям других;
- повышение уровня своей компетентности через практическую деятельность;
- потребность в формировании новых знаний, в том числе формулировать идеи, понятия, гипотезы о физических объектах и явлениях;
- осознание дефицитов собственных знаний и компетентностей в области физики;
- планирование своего развития в приобретении новых физических знаний;

- стремление анализировать и выявлять взаимосвязи природы, общества и экономики, в том числе с использованием физических знаний;
- оценка своих действий с учётом влияния на окружающую среду, возможных глобальных последствий.

МЕТАПРЕДМЕТНЫЕ РЕЗУЛЬТАТЫ

Универсальные познавательные действия

Базовые логические действия:

- выявлять и характеризовать существенные признаки объектов (явлений);
- устанавливать существенный признак классификации, основания для обобщения и сравнения;
- выявлять закономерности и противоречия в рассматриваемых фактах, данных и наблюдениях, относящихся к физическим явлениям;
- выявлять причинно-следственные связи при изучении физических явлений и процессов; делать выводы с использованием дедуктивных и индуктивных умозаключений, выдвигать гипотезы о взаимосвязях физических величин;
- самостоятельно выбирать способ решения учебной физической задачи (сравнение нескольких вариантов решения, выбор наиболее подходящего с учётом самостоятельно выделенных критериев).

Базовые исследовательские действия:

- использовать вопросы как исследовательский инструмент познания;
- проводить по самостоятельно составленному плану опыт, несложный физический эксперимент, небольшое исследование физического явления;
- оценивать на применимость и достоверность информацию, полученную в ходе исследования или эксперимента;
- самостоятельно формулировать обобщения и выводы по результатам проведённого наблюдения, опыта, исследования;
- прогнозировать возможное дальнейшее развитие физических процессов, а также выдвигать предположения об их развитии в новых условиях и контекстах.

Работа с информацией:

- применять различные методы, инструменты и запросы при поиске и отборе информации или данных с учётом предложенной учебной физической задачи;
- анализировать, систематизировать и интерпретировать информацию различных видов и форм представления;
- самостоятельно выбирать оптимальную форму представления информации и иллюстрировать решаемые задачи не сложными схемами, диаграммами, иной графикой и их комбинациями.

Универсальные коммуникативные действия

Общение:

- в ходе обсуждения учебного материала, результатов лабораторных работ и проектов задавать вопросы по существу обсуждаемой темы и высказывать идеи, нацеленные на решение задачи и поддержание благожелательности общения;
- сопоставлять свои суждения с суждениями других участников диалога, обнаруживать различие и сходство позиций;—выражать свою точку зрения в устных и письменных текстах;—публично представлять результаты выполненного физического опыта (эксперимента, исследования, проекта).

Совместная деятельность (сотрудничество):

- понимать и использовать преимущества командной и индивидуальной работы при решении конкретной физической проблемы;
- принимать цели совместной деятельности, организовывать действия по её достижению: распределять роли, обсуждать процессы и результаты совместной работы; обобщать мнения нескольких людей;

- выполнять свою часть работы, достигая качественного результата по своему направлению и координируя свои действия с другими членами команды;
- оценивать качество своего вклада в общий продукт по критериям, самостоятельно сформулированным участниками взаимодействия.

Универсальные регулятивные действия

Самоорганизация:

- выявлять проблемы в жизненных и учебных ситуациях, требующих для решения физических знаний;
- ориентироваться в различных подходах принятия решений (индивидуальное, принятие решения в группе, принятие решений группой);
- самостоятельно составлять алгоритм решения физической задачи или плана исследования с учётом имеющихся ресурсов и собственных возможностей, аргументировать предлагаемые варианты решений;
- делать выбор и брать ответственность за решение.

Самоконтроль (рефлексия):

- давать адекватную оценку ситуации и предлагать план её изменения;
- объяснять причины достижения (недостижения) результатов деятельности, давать оценку приобретённому опыту;
- вносить коррективы в деятельность (в том числе в ход выполнения физического исследования или проекта) на основе новых обстоятельств, изменившихся ситуаций, установленных ошибок, возникших трудностей;
- оценивать соответствие результата цели и условиям.

Эмоциональный интеллект:

- ставить себя на место другого человека в ходе спора или дискуссии на научную тему, понимать мотивы, намерения и логику другого.

Принятие себя и других:

- признавать своё право на ошибку при решении физических задач или в утверждениях на научные темы и такое же право другого.

ПРЕДМЕТНЫЕ РЕЗУЛЬТАТЫ

Предметные результаты на базовом уровне должны отражать сформированность у обучающихся умений:

- использовать понятия: физические и химические явления; наблюдение, эксперимент, модель, гипотеза; единицы физических величин; атом, молекула, агрегатные состояния вещества (твёрдое, жидкое, газообразное); механическое движение (равномерное, неравномерное, прямолинейное), траектория, равнодействующая сил, деформация (упругая, пластическая), невесомость, сообщающиеся сосуды;
- различать явления (диффузия; тепловое движение частиц вещества; равномерное движение; неравномерное движение; инерция; взаимодействие тел; равновесие твёрдых тел с закреплённой осью вращения; передача давления твёрдыми телами, жидкостями и газами; атмосферное давление; плавание тел; превращения механической энергии) по описанию их характерных свойств и на основе опытов, демонстрирующих данное физическое явление;
- распознавать проявление изученных физических явлений в окружающем мире, в том числе физические явления в природе: примеры движения с различными скоростями в живой и неживой природе; действие силы трения в природе и технике; влияние атмосферного давления на живой организм; плавание рыб; рычаги в теле человека; при этом переводить практическую задачу в учебную, выделять существенные свойства/признаки физических явлений;
- описывать изученные свойства тел и физические явления, используя физические величины (масса, объём, плотность вещества, время, путь, скорость, средняя скорость, сила упругости, сила тяжести, вес тела, сила трения, давление (твёрдого тела, жидкости, газа), выталкивающая сила, механическая работа, мощность, плечо силы, момент силы,

коэффициент полезного действия механизмов, кинетическая и потенциальная энергия); при описании правильно трактовать физический смысл используемых величин, их обозначения и единицы физических величин, находить формулы, связывающие данную физическую величину с другими величинами, строить графики изученных зависимостей физических величин;

- характеризовать свойства тел, физические явления и процессы, используя правила сложения сил (вдоль одной прямой), закон Гука, закон Паскаля, закон Архимеда, правило равновесия рычага (блока), «золотое правило» механики, закон сохранения механической энергии; при этом давать словесную формулировку закона и записывать его математическое выражение;
- объяснять физические явления, процессы и свойства тел, в том числе и в контексте ситуаций практикоориентированного характера: выявлять причинно-следственные связи, строить объяснение из 1—2 логических шагов с опорой на 1—2 изученных свойства физических явлений, физических закона или закономерности;—решать расчётные задачи в 1—2 действия, используя законы и формулы, связывающие физические величины: на основе анализа условия задачи записывать краткое условие, подставлять физические величины в формулы и проводить расчёты, находить справочные данные, необходимые для решения задач, оценивать реалистичность полученной физической величины;
- распознавать проблемы, которые можно решить при помощи физических методов; в описании исследования выделять проверяемое предположение (гипотезу), различать и интерпретировать полученный результат, находить ошибки в ходе опыта, делать выводы по его результатам;—проводить опыты по наблюдению физических явлений или физических свойств тел: формулировать проверяемые предположения, собирать установку из предложенного оборудования, записывать ход опыта и формулировать выводы;
- выполнять прямые измерения расстояния, времени, массы тела, объёма, силы и температуры с использованием аналоговых и цифровых приборов; записывать показания приборов с учётом заданной абсолютной погрешности измерений;
- проводить исследование зависимости одной физической величины от другой с использованием прямых измерений (зависимости пути равномерно движущегося тела от времени движения тела; силы трения скольжения от веса тела, качества обработки поверхностей тел и независимости силы трения от площади соприкосновения тел; силы упругости от удлинения пружины; выталкивающей силы от объёма погружённой части тела и от плотности жидкости, её независимости от плотности тела, от глубины, на которую погружено тело; условий плавания тел, условий равновесия рычага и блоков); участвовать в планировании учебного исследования, собирать установку и выполнять измерения, следуя предложенному плану, фиксировать результаты полученной зависимости физических величин в виде предложенных таблиц и графиков, делать выводы по результатам исследования;
- проводить косвенные измерения физических величин (плотность вещества жидкости и твёрдого тела; сила трения скольжения; давление воздуха; выталкивающая сила, действующая на погружённое в жидкость тело; коэффициент полезного действия простых механизмов), следуя предложенной инструкции: при выполнении измерений собирать экспериментальную установку и вычислять значение искомой величины;
- соблюдать правила техники безопасности при работе с лабораторным оборудованием;
- указывать принципы действия приборов и технических устройств: весы, термометр, динамометр, сообщающиеся со суды, барометр, рычаг, подвижный и неподвижный блок, наклонная плоскость;
- характеризовать принципы действия изученных приборов и технических устройств с опорой на их описания (в том числе: подшипники, устройство водопровода, гидравлический пресс, манометр, высотометр, поршневой насос, ареометр), используя

знания о свойствах физических явлений и необходимые физические законы и закономерности;

- приводить примеры / находить информацию о примерах практического использования физических знаний в повседневной жизни для обеспечения безопасности при обращении с приборами и техническими устройствами, сохранения здоровья и соблюдения норм экологического поведения в окружающей среде;
- осуществлять отбор источников информации в сети Интернет в соответствии с заданным поисковым запросом, на основе имеющихся знаний и путём сравнения различных источников выделять информацию, которая является противоречивой или может быть недостоверной;
- использовать при выполнении учебных заданий научно-популярную литературу физического содержания, справочные материалы, ресурсы сети Интернет; владеть приёмами конспектирования текста, преобразования информации из одной знаковой системы в другую;
- создавать собственные краткие письменные и устные сообщения на основе 2—3 источников информации физического содержания, в том числе публично делать краткие сообщения о результатах проектов или учебных исследований; при этом грамотно использовать изученный понятийный аппарат курса физики, сопровождать выступление презентацией;
- при выполнении учебных проектов и исследований распределять обязанности в группе в соответствии с поставленными задачами, следить за выполнением плана действий, адекватно оценивать собственный вклад в деятельность группы; выстраивать коммуникативное взаимодействие, учитывая мнение окружающих.

8 класс

Изучение физики в 8 классе направлено на достижение обучающимися личностных, метапредметных и предметных результатов освоения учебного предмета.

ЛИЧНОСТНЫЕ РЕЗУЛЬТАТЫ

Патриотическое воспитание:

- проявление интереса к истории и современному состоянию российской физической науки;
- ценностное отношение к достижениям российских учёных физиков.

Гражданское и духовно-нравственное воспитание:

- готовность к активному участию в обсуждении общественно-значимых и этических проблем, связанных с практическим применением достижений физики;
- осознание важности морально-этических принципов в деятельности учёного.

Эстетическое воспитание:

- восприятие эстетических качеств физической науки: её гармоничного построения, строгости, точности, лаконичности.

Ценности научного познания:

- осознание ценности физической науки как мощного инструмента познания мира, основы развития технологий, важнейшей составляющей культуры;
- развитие научной любознательности, интереса к исследовательской деятельности.

Формирование культуры здоровья и эмоционального благополучия:

- осознание ценности безопасного образа жизни в современном технологическом мире, важности правил безопасного поведения на транспорте, на дорогах, с электрическим и тепловым оборудованием в домашних условиях;
- сформированность навыка рефлексии, признание своего права на ошибку и такого же права у другого человека.

Трудовое воспитание:

- активное участие в решении практических задач (в рамках семьи, школы, города, края) технологической и социальной направленности, требующих в том числе и физических знаний;
- интерес к практическому изучению профессий, связанных с физикой.

Экологическое воспитание:

- ориентация на применение физических знаний для решения задач в области окружающей среды, планирования поступков и оценки их возможных последствий для окружающей среды;
- осознание глобального характера экологических проблем и путей их решения.

Адаптация обучающегося к изменяющимся условиям социальной и природной среды:

- потребность во взаимодействии при выполнении исследований и проектов физической направленности, открытость опыту и знаниям других;
- повышение уровня своей компетентности через практическую деятельность;
- потребность в формировании новых знаний, в том числе формулировать идеи, понятия, гипотезы о физических объектах и явлениях;
- осознание дефицитов собственных знаний и компетентностей в области физики;
- планирование своего развития в приобретении новых физических знаний;
- стремление анализировать и выявлять взаимосвязи природы, общества и экономики, в том числе с использованием физических знаний;
- оценка своих действий с учётом влияния на окружающую среду, возможных глобальных последствий.

МЕТАПРЕДМЕТНЫЕ РЕЗУЛЬТАТЫ

Универсальные познавательные действия

Базовые логические действия:

- выявлять и характеризовать существенные признаки объектов (явлений);
- устанавливать существенный признак классификации, основания для обобщения и сравнения;
- выявлять закономерности и противоречия в рассматриваемых фактах, данных и наблюдениях, относящихся к физическим явлениям;
- выявлять причинно-следственные связи при изучении физических явлений и процессов; делать выводы с использованием дедуктивных и индуктивных умозаключений, выдвигать гипотезы о взаимосвязях физических величин;
- самостоятельно выбирать способ решения учебной физической задачи (сравнение нескольких вариантов решения, выбор наиболее подходящего с учётом самостоятельно выделенных критериев).

Базовые исследовательские действия:

- использовать вопросы как исследовательский инструмент познания;
- проводить по самостоятельно составленному плану опыт, несложный физический эксперимент, небольшое исследование физического явления;
- оценивать на применимость и достоверность информацию, полученную в ходе исследования или эксперимента;
- самостоятельно формулировать обобщения и выводы по результатам проведённого наблюдения, опыта, исследования;
- прогнозировать возможное дальнейшее развитие физических процессов, а также выдвигать предположения об их развитии в новых условиях и контекстах.

Работа с информацией:

- применять различные методы, инструменты и запросы при поиске и отборе информации или данных с учётом предложенной учебной физической задачи;
- анализировать, систематизировать и интерпретировать информацию различных видов и форм представления;

- самостоятельно выбирать оптимальную форму представления информации и иллюстрировать решаемые задачи не сложными схемами, диаграммами, иной графикой и их комбинациями.

Универсальные коммуникативные действия

Общение:

- в ходе обсуждения учебного материала, результатов лабораторных работ и проектов задавать вопросы по существу обсуждаемой темы и высказывать идеи, нацеленные на решение задачи и поддержание благожелательности общения;
- сопоставлять свои суждения с суждениями других участников диалога, обнаруживать различие и сходство позиций; выражать свою точку зрения в устных и письменных текстах; публично представлять результаты выполненного физического опыта (эксперимента, исследования, проекта).

Совместная деятельность (сотрудничество):

- понимать и использовать преимущества командной и индивидуальной работы при решении конкретной физической проблемы;
- принимать цели совместной деятельности, организовывать действия по её достижению: распределять роли, обсуждать процессы и результаты совместной работы; обобщать мнения нескольких людей;
- выполнять свою часть работы, достигая качественного результата по своему направлению и координируя свои действия с другими членами команды;
- оценивать качество своего вклада в общий продукт по критериям, самостоятельно сформулированным участниками взаимодействия.

Универсальные регулятивные действия

Самоорганизация:

- выявлять проблемы в жизненных и учебных ситуациях, требующих для решения физических знаний;
- ориентироваться в различных подходах принятия решений (индивидуальное, принятие решения в группе, принятие решений группой);
- самостоятельно составлять алгоритм решения физической задачи или плана исследования с учётом имеющихся ресурсов и собственных возможностей, аргументировать предлагаемые варианты решений;
- делать выбор и брать ответственность за решение.

Самоконтроль (рефлексия):

- давать адекватную оценку ситуации и предлагать план её изменения;
- объяснять причины достижения (недостижения) результатов деятельности, давать оценку приобретённому опыту;
- вносить коррективы в деятельность (в том числе в ход выполнения физического исследования или проекта) на основе новых обстоятельств, изменившихся ситуаций, установленных ошибок, возникших трудностей;
- оценивать соответствие результата цели и условиям.

Эмоциональный интеллект:

- ставить себя на место другого человека в ходе спора или дискуссии на научную тему, понимать мотивы, намерения и логику другого.

Принятие себя и других:

- признавать своё право на ошибку при решении физических задач или в утверждениях на научные темы и такое же право другого.

ПРЕДМЕТНЫЕ РЕЗУЛЬТАТЫ

Предметные результаты на базовом уровне должны отражать сформированность у обучающихся умений:

- использовать понятия: масса и размеры молекул, тепловое движение атомов и молекул, агрегатные состояния вещества, кристаллические и аморфные тела, насыщенный и ненасыщенный пар, влажность воздуха; температура, внутренняя энергия, тепловой

двигатель; элементарный электрический заряд, электрическое поле, проводники и диэлектрики, постоянный электрический ток, магнитное поле;

- различать явления (тепловое расширение/сжатие, теплопередача, тепловое равновесие, смачивание, капиллярные явления, испарение, конденсация, плавление, кристаллизация (отвердевание), кипение, теплопередача (теплопроводность, конвекция, излучение); электризация тел, взаимодействие зарядов, действия электрического тока, короткое замыкание, взаимодействие магнитов, действие магнитного поля на проводник с током, электромагнитная индукция) по описанию их характерных свойств и на основе опытов, демонстрирующих данное физическое явление;
- распознавать проявление изученных физических явлений в окружающем мире, в том числе физические явления в природе: поверхностное натяжение и капиллярные явления в природе, кристаллы в природе, излучение Солнца, замерзание водоёмов, морские бризы, образование росы, тумана, инея, снега; электрические явления в атмосфере, электричество живых организмов; магнитное поле Земли, дрейф полюсов, роль магнитного поля для жизни на Земле, полярное сияние; при этом переводить практическую задачу в учебную, выделять существенные свойства/признаки физических явлений;
- описывать изученные свойства тел и физические явления, используя физические величины (температура, внутренняя энергия, количество теплоты, удельная теплоёмкость вещества, удельная теплота плавления, удельная теплота парообразования, удельная теплота сгорания топлива, коэффициент полезного действия тепловой машины, относительная влажность воздуха, электрический заряд, сила тока, электрическое напряжение, сопротивление проводника, удельное сопротивление вещества, работа и мощность электрического тока); при описании правильно трактовать физический смысл используемых величин, обозначения и единицы физических величин, находить формулы, связывающие данную физическую величину с другими величинами, строить графики изученных зависимостей физических величин;
- характеризовать свойства тел, физические явления и процессы, используя основные положения молекулярно-кинетической теории строения вещества, принцип суперпозиции полей (на качественном уровне), закон сохранения заряда, закон Ома для участка цепи, закон Джоуля - Ленца, закон сохранения энергии; при этом давать словесную формулировку закона и записывать его математическое выражение;
- объяснять физические процессы и свойства тел, в том числе и в контексте ситуаций практико-ориентированного характера: выявлять причинно-следственные связи, строить объяснение из 1 - 2 логических шагов с опорой на 1 - 2 изученных свойства физических явлений, физических законов или закономерностей; решать расчётные задачи в 2 - 3 действия, используя законы и формулы, связывающие физические величины: на основе анализа условия задачи записывать краткое условие, выявлять недостаток данных для решения задачи, выбирать законы и формулы, необходимые для её решения, проводить расчёты и сравнивать полученное значение физической величины с известными данными;
- распознавать проблемы, которые можно решить при помощи физических методов; используя описание исследования, выделять проверяемое предположение, оценивать правильность порядка проведения исследования, делать выводы;
- проводить опыты по наблюдению физических явлений или физических свойств тел (капиллярные явления, зависимость давления воздуха от его объёма, температуры; скорости процесса остывания/нагрева при излучении от цвета излучающей/поглощающей поверхности; скорость испарения воды от температуры жидкости и площади её поверхности; электризация тел и взаимодействие электрических зарядов; взаимодействие постоянных магнитов, визуализация магнитных полей постоянных магнитов; действия магнитного поля на проводник с током, свойства электромагнита, свойства электродвигателя постоянного тока): формулировать

проверяемые предположения, собирать установку из предложенного оборудования; описывать ход опыта и формулировать выводы;

- выполнять прямые измерения температуры, относительной влажности воздуха, силы тока, напряжения с использованием аналоговых приборов и датчиков физических величин; сравнивать результаты измерений с учётом заданной абсолютной погрешности;
- проводить исследование зависимости одной физической величины от другой с использованием прямых измерений (зависимость сопротивления проводника от его длины, площади поперечного сечения и удельного сопротивления вещества проводника; силы тока, идущего через проводник, от напряжения на проводнике; исследование последовательного и параллельного соединений проводников): планировать исследование, собирать установку и выполнять измерения, следуя предложенному плану, фиксировать результаты полученной зависимости в виде таблиц и графиков, делать выводы по результатам исследования;
- проводить косвенные измерения физических величин (удельная теплоёмкость вещества, сопротивление проводника, работа и мощность электрического тока): планировать измерения, собирать экспериментальную установку, следуя предложенной инструкции, и вычислять значение величины;
- соблюдать правила техники безопасности при работе с лабораторным оборудованием;
- характеризовать принципы действия изученных приборов и технических устройств с опорой на их описания (в том числе: система отопления домов, гигрометр, паровая турбина, амперметр, вольтметр, счётчик электрической энергии, электроосветительные приборы, нагревательные электроприборы (примеры), электрические предохранители; электромагнит, электродвигатель постоянного тока), используя знания о свойствах физических явлений и необходимые физические закономерности;
- распознавать простые технические устройства и измерительные приборы по схемам и схематичным рисункам (жидкостный термометр, термос, психрометр, гигрометр, двигатель внутреннего сгорания, электроскоп, реостат); составлять схемы электрических цепей с последовательным и параллельным соединением элементов, различая условные обозначения элементов электрических цепей;
- приводить примеры/находить информацию о примерах практического использования физических знаний в повседневной жизни для обеспечения безопасности при обращении с приборами и техническими устройствами, сохранения здоровья и соблюдения норм экологического поведения в окружающей среде;
- осуществлять поиск информации физического содержания в сети Интернет, на основе имеющихся знаний и путём сравнения дополнительных источников выделять информацию, которая является противоречивой или может быть недостоверной;
- использовать при выполнении учебных заданий научно-популярную литературу физического содержания, справочные материалы, ресурсы сети Интернет; владеть приёмами конспектирования текста, преобразования информации из одной знаковой системы в другую;
- создавать собственные письменные и краткие устные сообщения, обобщая информацию из нескольких источников физического содержания, в том числе публично представлять результаты проектной или исследовательской деятельности; при этом грамотно использовать изученный понятийный аппарат курса физики, сопровождать выступление презентацией;
- при выполнении учебных проектов и исследований физических процессов распределять обязанности в группе в соответствии с поставленными задачами, следить за выполнением плана действий и корректировать его, адекватно оценивать собственный вклад в деятельность группы; выстраивать коммуникативное взаимодействие, проявляя готовность разрешать конфликты.

9 класс

Изучение физики в 9 классе направлено на достижение обучающимися личностных, метапредметных и предметных результатов освоения учебного предмета.

ЛИЧНОСТНЫЕ РЕЗУЛЬТАТЫ

Патриотическое воспитание:

- проявление интереса к истории и современному состоянию российской физической науки;
- ценностное отношение к достижениям российских учёных физиков.

Гражданское и духовно-нравственное воспитание:

- готовность к активному участию в обсуждении общественно-значимых и этических проблем, связанных с практическим применением достижений физики;
- осознание важности морально-этических принципов в деятельности учёного.

Эстетическое воспитание:

- восприятие эстетических качеств физической науки: её гармоничного построения, строгости, точности, лаконичности.

Ценности научного познания:

- осознание ценности физической науки как мощного инструмента познания мира, основы развития технологий, важнейшей составляющей культуры;
- развитие научной любознательности, интереса к исследовательской деятельности.

Формирование культуры здоровья и эмоционального благополучия:

- осознание ценности безопасного образа жизни в современном технологическом мире, важности правил безопасного поведения на транспорте, на дорогах, с электрическим и тепловым оборудованием в домашних условиях;
- сформированность навыка рефлексии, признание своего права на ошибку и такого же права у другого человека.

Трудовое воспитание:

- активное участие в решении практических задач (в рамках семьи, школы, города, края) технологической и социальной направленности, требующих в том числе и физических знаний;
- интерес к практическому изучению профессий, связанных с физикой.

Экологическое воспитание:

- ориентация на применение физических знаний для решения задач в области окружающей среды, планирования поступков и оценки их возможных последствий для окружающей среды;
- осознание глобального характера экологических проблем и путей их решения.

Адаптация обучающегося к изменяющимся условиям социальной и природной среды:

- потребность во взаимодействии при выполнении исследований и проектов физической направленности, открытость опыту и знаниям других;
- повышение уровня своей компетентности через практическую деятельность;
- потребность в формировании новых знаний, в том числе формулировать идеи, понятия, гипотезы о физических объектах и явлениях;
- осознание дефицитов собственных знаний и компетентностей в области физики;
- планирование своего развития в приобретении новых физических знаний;
- стремление анализировать и выявлять взаимосвязи природы, общества и экономики, в том числе с использованием физических знаний;
- оценка своих действий с учётом влияния на окружающую среду, возможных глобальных последствий.

МЕТАПРЕДМЕТНЫЕ РЕЗУЛЬТАТЫ

Универсальные познавательные действия

Базовые логические действия:

- выявлять и характеризовать существенные признаки объектов (явлений);
- устанавливать существенный признак классификации, основания для обобщения и сравнения;

- выявлять закономерности и противоречия в рассматриваемых фактах, данных и наблюдениях, относящихся к физическим явлениям;
- выявлять причинно-следственные связи при изучении физических явлений и процессов; делать выводы с использованием дедуктивных и индуктивных умозаключений, выдвигать гипотезы о взаимосвязях физических величин;
- самостоятельно выбирать способ решения учебной физической задачи (сравнение нескольких вариантов решения, выбор наиболее подходящего с учётом самостоятельно выделенных критериев).

Базовые исследовательские действия:

- использовать вопросы как исследовательский инструмент познания;
- проводить по самостоятельно составленному плану опыт, несложный физический эксперимент, небольшое исследование физического явления;
- оценивать на применимость и достоверность информацию, полученную в ходе исследования или эксперимента;
- самостоятельно формулировать обобщения и выводы по результатам проведённого наблюдения, опыта, исследования;
- прогнозировать возможное дальнейшее развитие физических процессов, а также выдвигать предположения об их развитии в новых условиях и контекстах.

Работа с информацией:

- применять различные методы, инструменты и запросы при поиске и отборе информации или данных с учётом предложенной учебной физической задачи;
- анализировать, систематизировать и интерпретировать информацию различных видов и форм представления;
- самостоятельно выбирать оптимальную форму представления информации и иллюстрировать решаемые задачи несложными схемами, диаграммами, иной графикой и их комбинациями.

Универсальные коммуникативные действия

Общение:

- в ходе обсуждения учебного материала, результатов лабораторных работ и проектов задавать вопросы по существу обсуждаемой темы и высказывать идеи, нацеленные на решение задачи и поддержание благожелательности общения;
- сопоставлять свои суждения с суждениями других участников диалога, обнаруживать различие и сходство позиций; выражать свою точку зрения в устных и письменных текстах; публично представлять результаты выполненного физического опыта (эксперимента, исследования, проекта).

Совместная деятельность (сотрудничество):

- понимать и использовать преимущества командной и индивидуальной работы при решении конкретной физической проблемы;
- принимать цели совместной деятельности, организовывать действия по её достижению: распределять роли, обсуждать процессы и результаты совместной работы; обобщать мнения нескольких людей;
- выполнять свою часть работы, достигая качественного результата по своему направлению и координируя свои действия с другими членами команды;
- оценивать качество своего вклада в общий продукт по критериям, самостоятельно сформулированным участниками взаимодействия.

Универсальные регулятивные действия

Самоорганизация:

- выявлять проблемы в жизненных и учебных ситуациях, требующих для решения физических знаний;
- ориентироваться в различных подходах принятия решений (индивидуальное, принятие решения в группе, принятие решений группой);

- самостоятельно составлять алгоритм решения физической задачи или плана исследования с учётом имеющихся ресурсов и собственных возможностей, аргументировать предлагаемые варианты решений;
- делать выбор и брать ответственность за решение.

Самоконтроль (рефлексия):

- давать адекватную оценку ситуации и предлагать план её изменения;
- объяснять причины достижения (недостижения) результатов деятельности, давать оценку приобретённому опыту;
- вносить коррективы в деятельность (в том числе в ход выполнения физического исследования или проекта) на основе новых обстоятельств, изменившихся ситуаций, установленных ошибок, возникших трудностей;
- оценивать соответствие результата цели и условиям.

Эмоциональный интеллект:

- ставить себя на место другого человека в ходе спора или дискуссии на научную тему, понимать мотивы, намерения и логику другого.

Принятие себя и других:

- признавать своё право на ошибку при решении физических задач или в утверждениях на научные темы и такое же право другого.

ПРЕДМЕТНЫЕ РЕЗУЛЬТАТЫ

Предметные результаты на базовом уровне должны отражать сформированность у обучающихся умений:

- использовать понятия: система отсчёта, материальная точка, траектория, относительность механического движения, деформация (упругая, пластическая), трение, центростремительное ускорение, невесомость и перегрузки; центр тяжести; абсолютно твёрдое тело, центр тяжести твёрдого тела, равновесие; механические колебания и волны, звук, инфразвук и ультразвук; электромагнитные волны, шкала электромагнитных волн, свет, близорукость и дальновидность, спектры испускания и поглощения; альфа, бета и гамма-излучения, изотопы, ядерная энергетика;
- различать явления (равномерное и неравномерное прямолинейное движение, равноускоренное прямолинейное движение, свободное падение тел, равномерное движение по окружности, взаимодействие тел, реактивное движение, колебательное движение (затухающие и вынужденные колебания), резонанс, волновое движение, отражение звука, прямолинейное распространение, отражение и преломление света, полное внутреннее отражение света, разложение белого света в спектр и сложение спектральных цветов, дисперсия света, естественная радиоактивность, возникновение линейчатого спектра излучения) по описанию их характерных свойств и на основе опытов, демонстрирующих данное физическое явление;
- распознавать проявление изученных физических явлений в окружающем мире (в том числе физические явления в природе: приливы и отливы, движение планет Солнечной системы, реактивное движение живых организмов, восприятие звуков животными, землетрясение, сейсмические волны, цунами, эхо, цвета тел, оптические явления в природе, биологическое действие видимого, ультрафиолетового и рентгеновского излучений; естественный радиоактивный фон, космические лучи, радиоактивное излучение природных минералов; действие радиоактивных излучений на организм человека), при этом переводить практическую задачу в учебную, выделять существенные свойства/признаки физических явлений;
- описывать изученные свойства тел и физические явления, используя физические величины (средняя и мгновенная скорость тела при неравномерном движении, ускорение, перемещение, путь, угловая скорость, сила трения, сила упругости, сила тяжести, ускорение свободного падения, вес тела, импульс тела, импульс силы, механическая работа и мощность, потенциальная энергия тела, поднятого над

поверхностью земли, потенциальная энергия сжатой пружины, кинетическая энергия, полная механическая энергия, период и частота колебаний, длина волны, громкость звука и высота тона, скорость света, показатель преломления среды); при описании правильно трактовать физический смысл используемых величин, обозначения и единицы физических величин, находить формулы, связывающие данную физическую величину с другими величинами, строить графики изученных зависимостей физических величин;

- характеризовать свойства тел, физические явления и процессы, используя закон сохранения энергии, закон всемирного тяготения, принцип суперпозиции сил, принцип относительности Галилея, законы Ньютона, закон сохранения импульса, законы отражения и преломления света, законы сохранения зарядового и массового чисел при ядерных реакциях; при этом давать словесную формулировку закона и записывать его математическое выражение;
- объяснять физические процессы и свойства тел, в том числе и в контексте ситуаций практико-ориентированного характера: выявлять причинно-следственные связи, строить объяснение из 2—3 логических шагов с опорой на 2—3 изученных свойства физических явлений, физических законов или закономерностей;
- решать расчётные задачи (опирающиеся на систему из 2—3 уравнений), используя законы и формулы, связывающие физические величины: на основе анализа условия задачи записывать краткое условие, выявлять недостающие или избыточные данные, выбирать законы и формулы, необходимые для решения, проводить расчёты и оценивать реалистичность полученного значения физической величины;
- распознавать проблемы, которые можно решить при помощи физических методов; используя описание исследования, выделять проверяемое предположение, оценивать правильность порядка проведения исследования, делать выводы, интерпретировать результаты наблюдений и опытов;
- проводить опыты по наблюдению физических явлений или физических свойств тел (изучение второго закона Ньютона, закона сохранения энергии; зависимость периода колебаний пружинного маятника от массы груза и жёсткости пружины и независимость от амплитуды малых колебаний; прямолинейное распространение света, разложение белого света в спектр; изучение свойств изображения в плоском зеркале и свойств изображения предмета в собирающей линзе; наблюдение сплошных и линейчатых спектров излучения): самостоятельно собирать установку из избыточного набора оборудования; описывать ход опыта и его результаты, формулировать выводы;
- проводить при необходимости серию прямых измерений, определяя среднее значение измеряемой величины (фокусное расстояние собирающей линзы); обосновывать выбор способа измерения/измерительного прибора;
- проводить исследование зависимостей физических величин с использованием прямых измерений (зависимость пути от времени при равноускоренном движении без начальной скорости; периода колебаний математического маятника от длины нити; зависимости угла отражения света от угла падения и угла преломления от угла падения): планировать исследование, самостоятельно собирать установку, фиксировать результаты полученной зависимости физических величин в виде таблиц и графиков, делать выводы по результатам исследования;
- проводить косвенные измерения физических величин (средняя скорость и ускорение тела при равноускоренном движении, ускорение свободного падения, жёсткость пружины, коэффициент трения скольжения, механическая работа и мощность, частота и период колебаний математического и пружинного маятников, оптическая сила собирающей линзы, радиоактивный фон): планировать измерения; собирать экспериментальную установку и выполнять измерения, следуя предложенной

- инструкции; вычислять значение величины и анализировать полученные результаты с учётом заданной погрешности измерений;
- соблюдать правила техники безопасности при работе с лабораторным оборудованием;
 - различать основные признаки изученных физических моделей: материальная точка, абсолютно твёрдое тело, точечный источник света, луч, тонкая линза, планетарная модель атома, нуклонная модель атомного ядра;
 - характеризовать принципы действия изученных приборов и технических устройств с опорой на их описания (в том числе: спидометр, датчики положения, расстояния и ускорения, ракета, эхолот, очки, перископ, фотоаппарат, оптические световоды, спектроскоп, дозиметр, камера Вильсона), используя знания о свойствах физических явлений и необходимые физические закономерности;
 - использовать схемы и схематичные рисунки изученных технических устройств, измерительных приборов и технологических процессов при решении учебно-практических задач; оптические схемы для построения изображений в плоском зеркале и собирающей линзе;
 - приводить примеры/находить информацию о примерах практического использования физических знаний в повседневной жизни для обеспечения безопасности при обращении с приборами и техническими устройствами, сохранения здоровья и соблюдения норм экологического поведения в окружающей среде;
 - осуществлять поиск информации физического содержания в сети Интернет, самостоятельно формулируя поисковый запрос, находить пути определения достоверности полученной информации на основе имеющихся знаний и дополнительных источников;
 - использовать при выполнении учебных заданий научно-популярную литературу физического содержания, справочные материалы, ресурсы сети Интернет; владеть приёмами конспектирования текста, преобразования информации из одной знаковой системы в другую;
 - создавать собственные письменные и устные сообщения на основе информации из нескольких источников физического содержания, публично представлять результаты проектной или исследовательской деятельности; при этом грамотно использовать изученный понятийный аппарат изучаемого раздела физики и сопровождать выступление презентацией с учётом особенностей аудитории сверстников.

ТЕМАТИЧЕСКОЕ ПЛАНИРОВАНИЕ 7 КЛАСС

№ п/п	Наименование разделов и тем программы	Количество часов			Электронные (цифровые) образовательные ресурсы
		всего	контр ольны е работ ы	практи ческие работы	
Раздел 1. Физика и её роль в познании окружающего мира					
1.1	Физика — наука о природе	2	0	0	Физика, 7 класс, ФГАОУ ДПО "Академия Минпросвещения России" https://resh.edu.ru/subject/lesson/2603/start/
1.2	Физические величины	2	0	2	https://resh.edu.ru/subject/lesson/2602/start/

1.3	Естественно - научный метод познания	2	0	1	Физика, 7 класс, ФГАОУ ДПО "Академия Минпросвещения России"
Итого по разделу		6	0	3	
Раздел 2. Первоначальные сведения о строении вещества					
2.1	Строение вещества	1	0	1	Физика, 7 класс, ФГАОУ ДПО "Академия Минпросвещения России" https://resh.edu.ru/subject/lesson/1533/start/
2.2	Движение и взаимодействие частиц вещества	2	0	0	https://resh.edu.ru/subject/lesson/1534/start/
2.3	Агрегатные состояния вещества	2	0	0	Физика, 7 класс, ФГАОУ ДПО "Академия Минпросвещения России"
Итого по разделу		5	0	1	
Раздел 3. Движение и взаимодействие тел					
3.1	Механическое движение	3	0	1	Физика, 7 класс, ФГАОУ ДПО "Академия Минпросвещения России" https://resh.edu.ru/subject/lesson/1488/start/ https://infourok.ru/videouroki/468 https://resh.edu.ru/subject/lesson/1525/start/
3.2	Инерция, масса, плотность	4	0	1	https://resh.edu.ru/subject/lesson/1531/start/ https://resh.edu.ru/subject/lesson/2601/start/
3.3	Сила. Виды сил	14	1	2	https://resh.edu.ru/subject/lesson/2756/start/ https://resh.edu.ru/subject/lesson/2600/start/
Итого по разделу		21	1	4	
Раздел 4. Давление твёрдых тел, жидкостей и газов					
4.1	Давление. Передача давления твёрдыми телами, жидкостями и газами	3	0	0	Физика, 7 класс, ФГАОУ ДПО "Академия Минпросвещения России" https://resh.edu.ru/subject/lesson/2971/start/ https://resh.edu.ru/subject/lesson/2598/start/
4.2	Давление жидкости	5	0	0	https://resh.edu.ru/subject/lesson/1537/start/
4.3	Атмосферное давление	6	0	0	https://resh.edu.ru/subject/lesson/1535/start/
4.4	Действие жидкости и газа на погружённое в них тело	7	1	3	https://resh.edu.ru/subject/lesson/2968/start/

Итого по разделу		21	1	3	
Раздел 5. Работа и мощность. Энергия					
5.1	Работа и мощность	3	0	1	Физика, 7 класс, ФГАОУ ДПО "Академия Минпросвещения России" https://resh.edu.ru/subject/lesson/2965/start/
5.2	Простые механизмы	5	0	2	https://resh.edu.ru/subject/lesson/2963/start/ https://resh.edu.ru/subject/lesson/2962/start/
5.3	Механическая энергия	4	1	0	https://resh.edu.ru/subject/lesson/2597/start/
Итого по разделу:		12	1	3	
Резервное время		3			
ОБЩЕЕ КОЛИЧЕСТВО ЧАСОВ ПО ПРОГРАММЕ		68	3	14	

ТЕМАТИЧЕСКОЕ ПЛАНИРОВАНИЕ **8 КЛАСС**

№ п / п	Наименование разделов и тем программы	Количество часов			Электронные (цифровые) образовательные ресурсы
		всего	контрольные работы	практические работы	
Раздел 1. Тепловые явления					
1	Строение и свойства вещества	7	0	0	Физика, 8 класс, ФГАОУ ДПО "Академия Минпросвещения России"
1	Тепловые процессы	21	1	4	Физика, 8 класс, ФГАОУ ДПО "Академия Минпросвещения России" https://resh.edu.ru/subject/lesson/2595/start/ https://resh.edu.ru/subject/lesson/2594/start/
Итого по разделу		28			
Раздел 2. Электрические и магнитные явления					
1	Электрические заряды. Заряженные тела и их взаимодействие	6	0	0	Физика, 8 класс, ФГАОУ ДПО "Академия Минпросвещения России" https://resh.edu.ru/subject/lesson/2983/start/ https://resh.edu.ru/subject/lesson/1540/start/
2	Постоянный электрический ток	21	1	6	https://resh.edu.ru/subject/lesson/2591/start/ https://resh.edu.ru/subject/lesson/2982/start/ https://resh.edu.ru/subject/lesson/2590/start/

2 3	Магнитные явления	6	0	3	https://resh.edu.ru/subject/lesson/2978/start/ https://resh.edu.ru/subject/lesson/1541/start/
2 4	Электромагнитная индукция	4	0	0	https://resh.edu.ru/subject/lesson/3011/start/
Итого по разделу		37			
Резервное время		3			
ОБЩЕЕ КОЛИЧЕСТВО ЧАСОВ ПО ПРОГРАММЕ		68	2	13	

ТЕМАТИЧЕСКОЕ ПЛАНИРОВАНИЕ 9 КЛАСС

№ п/п	Наименование разделов и тем программы	Количество часов			Электронные (цифровые) образовательные ресурсы
		всего	контрольные работы	практические работы	
Раздел 1. Механические явления					
1.1.	Механическое движение и способы его описания	10	1	3	Физика, 9 класс, ФГАОУ ДПО "Академия Минпросвещения России" https://resh.edu.ru/
1.2.	Взаимодействие тел	20	0	3	
1.3.	Законы сохранения	10	1	3	
Итого по разделу		40	2	9	
Раздел 2. Механические колебания и волны					
2.1.	Механические колебания	7	0	5	Физика, 9 класс, ФГАОУ ДПО "Академия Минпросвещения России" https://resh.edu.ru/
2.2.	Механические волны. Звук	8	1	0	
Итого по разделу		15	1	5	
Раздел 3. Электромагнитное поле и электромагнитные волны					
3.1.	Электромагнитное поле и электромагнитные волны	6	0	1	Физика, 9 класс, ФГАОУ ДПО "Академия Минпросвещения России" https://resh.edu.ru/
Итого по разделу		6	0	1	

Раздел 4. Световые явления					
4.1.	Законы распространения света	6	0	3	Физика, 9 класс, ФГАОУ ДПО "Академия Минпросвещения России" https://resh.edu.ru/
4.2.	Линзы и оптические приборы	6	1	2	
4.3.	Разложение белого света в спектр	3	0		
Итого по разделу		15	1	5	
Раздел 5. Квантовые явления					
5.1.	Испускание и поглощение света атомом	4	0	1	Физика, 9 класс, ФГАОУ ДПО "Академия Минпросвещения России" https://resh.edu.ru/
5.2.	Строение атомного ядра	6	0	1	
5.3.	Ядерные реакции	7	1	1	
Итого по разделу		17	1	3	
Раздел 6. Повторительно-обобщающий модуль					
6.1.	Систематизация и обобщение предметного содержания и опыта деятельности, приобретённого при изучении всего курса физики	9	1	0	Физика, 9 класс, ФГАОУ ДПО "Академия Минпросвещения России" https://resh.edu.ru/
Итого по разделу		9	1	0	
	ОБЩЕЕ КОЛИЧЕСТВО ЧАСОВ ПО ПРОГРАММЕ	102	6	23	

КАЛЕНДАРНО - ТЕМАТИЧЕСКОЕ ПЛАНИРОВАНИЕ 7 КЛАСС

№ урока по порядку	Наименование темы урока	Количество часов	Дата проведения урока по плану	Дата проведения урока фактически
	Физика и её роль в познании окружающего мира	6		
1	Вводный инструктаж. Физика - наука о природе.	1		
2	Явления природы. Физические явления.	1		
3	Физические величины. Измерение физических величин. Погрешность измерений. Международная система единиц	1		

4	<i>Лабораторная работа №1 «Определение цены деления шкалы измерительного прибора»</i>	1		
5	<i>Лабораторная работа №2 «Измерение объёма твёрдого тела»</i>	1		
6	Описание физических явлений с помощью моделей. <i>Лабораторная работа № 3 «Определение размеров малых тел»</i>	1		
	Первоначальные сведения о строении вещества	5		
7	Атомы и молекулы, их размеры. Опыты, доказывающие дискретное строение вещества	1		
8	<i>Лабораторная работа №4 «Оценка диаметра атома методом рядов»</i>	1		
9	Броуновское движение. Диффузия. Взаимодействие частиц вещества: притяжение и отталкивание	1		
10	Агрегатные состояния вещества: строение газов, жидкостей и твёрдых (кристаллических) тел	1		
11	Обобщение по теме «Первоначальные сведения о строении вещества»»	1		
	Движение и взаимодействие тел	21		
12	Механическое движение. Равномерное и неравномерное движение. Скорость. Средняя скорость при неравномерном движении.	1		
13	Расчет пути и времени движения	1		
14	<i>Лабораторная работа № 5 «Определение средней скорости скольжения шарика по наклонной плоскости»</i>	1		
15	Явление инерции. Закон инерции. Масса как мера инертности тела	1		
16	Плотность вещества	1		
17	<i>Лабораторная работа № 6 «Определение плотности твёрдого тела»</i>	1		
18	Решение задач на определение массы тела, его объёма и плотности	1		
19	Сила как характеристика взаимодействия тел	1		
20	Явление тяготения. Сила тяжести	1		
21	Сила упругости. Закон Гука	1		
22	Решение задач на закон Гука	1		
23	Вес тела. Невесомость	1		

24	Решение задач на расчёт веса тела	1		
25	Сила тяжести на других планетах	1		
26	<i>Лабораторная работа № 7 «Градуирование пружины и измерение сил динамометром».</i>	1		
27	Сложение сил, направленных по одной прямой. Равнодействующая сил	1		
28	Решение задач на расчёт равнодействующей сил	1		
29	Сила трения. Трение скольжения и трение покоя. Трение в природе и технике	1		
30	<i>Лабораторная работа № 8 «Выяснение зависимости силы трения скольжения от площади соприкосновения тел и прижимающей силы»</i>	1		
31	Решение задач по темам «Силы», «Равнодействующая сил»	1		
32	<i>Контрольная работа №1 по теме «Движение и взаимодействие тел»</i>	1		
	Давление твёрдых тел, жидкостей и газов	21		
33	Давление	1		
34	Способы уменьшения и увеличения давления	1		
35	Давление газа. Закон Паскаля	1		
36	Давление внутри жидкости	1		
37	Гидростатический парадокс	1		
38	Решение задач на расчёт давления жидкости	1		
39	Сообщающиеся сосуды.	1		
40	Гидравлические механизмы	1		
41	Атмосфера Земли и атмосферное давление. Причины существования воздушной оболочки Земли	1		
42	Опыт Торричелли. Измерение атмосферного давления	1		
43	Зависимость атмосферного давления от высоты над уровнем моря	1		
44	Приборы для измерения атмосферного давления	1		
45	Решение задач на расчёт атмосферного давления	1		
46	Действие жидкости и газа на погружённое в них тело. <i>Лабораторная работа № 9 «Исследование зависимости веса</i>	1		

	<i>тела в воде от объёма погружённой в жидкость части тела»</i>			
47	Выталкивающая (архимедова) сила. Закон Архимеда	1		
48	Решение задач на закон Архимеда	1		
49	<i>Лабораторная работа № 10 «Проверка независимости выталкивающей силы, действующей на тело в жидкости, от массы тела»</i>	1		
50	<i>Лабораторная работа № 11 «Определение выталкивающей силы, действующей на тело, погруженное в жидкость»</i>	1		
51	Плавание тел. Воздухоплавание	1		
52	Решение задач по теме «Давление твердых тел, жидкостей и газов»	1		
53	Контрольная работа №2 по теме «Давление твёрдых тел, жидкостей и газов»	1		
	Работа и мощность. Энергия	12		
54	Механическая работа	1		
55	Мощность	1		
56	<i>Лабораторная работа № 12 «Определение работы силы трения при равномерном движении тела по горизонтальной поверхности»</i>	1		
57	Простые механизмы: рычаг, блок, наклонная плоскость. Правило равновесия рычага	1		
58	<i>Лабораторная работа №13 «Исследование условий равновесия рычага»</i>	1		
59	Применение правила равновесия рычага к блоку. «Золотое правило» механики	1		
60	КПД простых механизмов. Простые механизмы в быту и технике. Рычаги в теле человека	1		
61	<i>Лабораторная работа №14 «Измерение КПД наклонной плоскости»</i>	1		
62	Кинетическая и потенциальная энергия. Превращение одного вида механической энергии в другой	1		
63	Решение задач с использованием закона сохранения энергии	1		
64	Решение задач по теме «Закон сохранения и изменения энергии в механике»	1		

65	<i>Контрольная работа №3 по теме «Работа и мощность. Энергия»</i>	1		
	Повторение	2		
66	Повторение	1		
67	Промежуточная аттестация. Итоговая контрольная работа	1		
68	Повторение	1		

КАЛЕНДАРНО - ТЕМАТИЧЕСКОЕ ПЛАНИРОВАНИЕ 8 КЛАСС

№ урока по плану	Наименование темы урока	Количество часов	Дата проведения урока по плану	Дата проведения урока фактически
Тепловые явления				
1	Вводный инструктаж .Основные положения МКТ строения вещества. Опыты, подтверждающие основные положения МКТ	1		
2	Масса и размеры атомов и молекул	1		
3	Входная контрольная работа. (за курс 7 класса)	1		
4	Модели твёрдого, жидкого и газообразного состояний вещества	1		
5	Кристаллические и аморфные твёрдые тела	1		
6	Объяснение свойств газов, жидкостей и твёрдых тел на основе положений молекулярно-кинетической теории	1		
7	Смачивание и капиллярные явления. Тепловое расширение и сжатие	1		
8	Температура. Внутренняя энергия	1		
9	<i>Лабораторная работа №1 «Проверка гипотезы линейной зависимости длины столбика жидкости в термометрической трубке от температуры»</i>	1		
10	Способы изменения внутренней энергии	1		
11	Виды теплопередачи: теплопроводность, конвекция, излучение	1		
12	Количество теплоты. Удельная теплоемкость вещества	1		
13	Расчет количества теплоты.	1		
14	<i>Лабораторная работа №2 «Исследование явления теплообмена при смешивании холодной и горячей воды»</i>	1		
15	<i>Лабораторная работа №3 «Определение удельной теплоемкости вещества»</i>	1		
16	Энергия топлива. Удельная теплота сгорания	1		
17	Закон сохранения и превращения энергии в механических и тепловых процессах	1		

18	Плавление и отвердевание кристаллических веществ	1		
19	Удельная теплота плавления	1		
20	Решение задач на плавление и отвердевание кристаллических веществ	1		
21	Парообразование и конденсация. Испарение	1		
22	Кипение. Удельная теплота парообразования	1		
23	Решение задач. Теплообмен и тепловое равновесие. Уравнение теплового баланса.	1		
24	Влажность воздуха.	1		
25	<i>Лабораторная работа №4 «Определение относительной влажности воздуха»</i>	1		
26	Принципы работы тепловых двигателей	1		
27	КПД теплового двигателя. Тепловые двигатели и защита окружающей среды	1		
28	Контрольная работа по теме «Тепловые явления»	1		
Электрические и магнитные явления				
29	Электризация тел. Взаимодействие заряженных тел	1		
30	Закон Кулона	1		
31	Электрическое поле	1		
32	Принцип суперпозиции электрических полей. Носители электрических зарядов	1		
33	Строение атома	1		
34	Проводники и диэлектрики	1		
35	Электрический ток. Источники постоянного тока	1		
36	Электрическая цепь	1		
37	Электрический ток в металлах. Действия электрического тока	1		
38	Сила тока	1		
39	<i>Лабораторная работа № 5 по теме «Сборка и проверка работы электрической цепи постоянного тока»</i>	1		
40	Электрическое напряжение	1		
41	Сопротивление проводника. Удельное сопротивление	1		
42	Закон Ома для участка цепи	1		
43	Решение задач на расчет сопротивления проводника	1		
44	<i>Лабораторная работа №6 «Измерение и регулирование силы тока»</i>	1		
45	<i>Лабораторная работа № 7 «Исследование зависимости силы тока, идущего через резистор, от сопротивления резистора и напряжения на резисторе»</i>	1		
46	Последовательное и параллельное соединение проводников	1		

47	<i>Лабораторная работа № 8 «Проверка правила сложения напряжений при последовательном соединении двух резисторов»</i>	1		
48	<i>Лабораторная работа № 9 «Проверка правила для силы тока при параллельном соединении резисторов»</i>	1		
49	Решение задач на соединение проводников	1		
50	Работа и мощность электрического тока	1		
51	<i>Лабораторная работа №10 «Определение работы электрического тока, идущего через резистор»</i>	1		
52	Закон Джоуля - Ленца	1		
53	Электрические цепи и потребители электрической энергии в быту. Короткое замыкание	1		
54	Решение задач на работу и мощность электрического тока	1		
55	Контрольная работа по теме «Электрические явления»	1		
56	Магнитное поле электрического тока. Опыт Эрстеда	1		
57	Постоянные магниты. Магнитное поле Земли и его роль для жизни на Земле. <i>Лабораторная работа № 11 «Исследование магнитного взаимодействия постоянных магнитов»</i>	1		
58	<i>Лабораторная работа № 12 «Исследование действия электрического тока на магнитную стрелку»</i>	1		
59	Действие магнитного поля на проводник с током. Электродвигатель постоянного тока	1		
60	<i>Лабораторная работа №13 «Конструирование и изучение работы электродвигателя»</i>	1		
61	Обобщение по теме «Магнитные явления»	1		
62	Опыты Фарадея. Явление электромагнитной индукции	1		
63	Правило Ленца	1		
64	Электрогенератор. Способы получения электрической энергии	1		
65	Электростанции на возобновляемых источниках энергии	1		
66	Повторение	1		
67	Промежуточная аттестация. Итоговая контрольная работа	1		
68	Повторение	1		

КАЛЕНДАРНО - ТЕМАТИЧЕСКОЕ ПЛАНИРОВАНИЕ 9 КЛАСС

№ п/п	Тема урока	Количество часов	Дата проведения урока по плану	Дата проведения урока фактически
Механическое движение и способы его описания-10				
1.	Механическое движение. Равномерное прямолинейное движение	1		
2.	Входная контрольная работа	1		
3.	Относительность механического движения	1		
4.	Средняя и мгновенная скорость тела при неравномерном движении. <i>Лабораторная работа №1</i> "Определение средней скорости движения тела при движении по наклонной плоскости"	1		
5.	Ускорение тела. Прямолинейное равноускоренное движение	1		
6.	Перемещение тела при равноускоренном прямолинейном движении	1		
7.	<i>Лабораторная работа №2</i> "Определение ускорения равноускоренно движущегося тела"	1		
8.	<i>Лабораторная работа №3</i> «Исследование зависимости пути от времени при равноускоренном движении без начальной скорости»	1		
9.	Свободное падение	1		
10.	Равномерное движение по окружности	1		
11.	Контрольная работа №1 "Механическое движение и способы его описания"	1		
Взаимодействие тел- 20				
12.	Первый закон Ньютона	1		
13.	Второй закон Ньютона. Принцип суперпозиции сил.	1		
14.	Третий закон Ньютона	1		
15.	Решение задач на применение законов Ньютона	1		

16.	Сила упругости и закон Гука	1		
17.	Лабораторная работа № 4 "Определение жесткости пружины"	1		
18.	Закон всемирного тяготения. Сила тяжести	1		
19.	Решение задач на движение тел под действием силы тяжести	1		
20.	Невесомость и перегрузки	1		
21.	Первая космическая скорость	1		
22.	Решение задач на применение закона всемирного тяготения	1		
23.	Сила трения	1		
24.	Лабораторная работа № 5 «Исследование зависимости силы трения скольжения от силы нормального давления»	1		
25.	Лабораторная работа № 6 "Определение коэффициента трения"	1		
26.	Решение задач на движение тел под действием силы трения	1		
27.	Решение задач на движение тел под действием нескольких сил	1		
28.	Равновесие материальной точки и абсолютно твердого тела	1		
29.	Виды равновесия	1		
30.	Решение задач на применение условий равновесия тел	1		
31.	Обобщающий урок по теме " Взаимодействие тел "	1		
Законы сохранения - 10				
32.	Закон сохранения импульса	1		
33.	Реактивное движение. Решение задач на применение закона сохранения импульса	1		
34.	Механическая работа и мощность	1		
35.	Кинетическая энергия. Теорема о кинетической энергии	1		

36.	Работа силы тяжести	1		
37.	Лабораторная работа № 7 «Определение работы силы трения при равномерном движении тела по горизонтальной поверхности»	1		
38.	Работа силы упругости. Лабораторная работа № 8 «Определение работы силы упругости при подъеме груза с использованием подвижного и неподвижного блоков»	1		
39.	Решение задач по теме "Работа и мощность"	1		
40.	Закон изменения и сохранения механической энергии. Лабораторная работа № 9 "Изучение закона сохранения энергии"			
41.	Контрольная работа № 2 "Взаимодействие тел. Законы сохранения".	1		
Механические колебания - 7				
42.	Колебательное движение	1		
43.	Математический маятник. Лабораторная работа № 10 "Исследование зависимости периода колебаний пружинного маятника от массы груза".	1		
44.	Пружинный маятник. Лабораторная работа № 11 «Определение частоты и периода колебаний пружинного маятника»	1		
45.	Лабораторная работа № 12 «Исследование зависимости периода колебаний подвешенного к нити груза от длины нити»	1		
46.	Затухающие колебания. Вынужденные колебания. Резонанс	1		
47.	Лабораторная работа № 13 «Исследование зависимости периода колебаний пружинного маятника от массы груза»	1		
48.	Лабораторная работа № 14 «Измерение ускорения свободного падения»	1		
Механические волны. Звук - 8				
49.	Распространение колебаний в среде. Волны.	1		

50.	Длина волны Скорость распространения волн.	1		
51.	Источники звука. Звуковые колебания..	1		
52.	Высота и громкость звука.	1		
53.	Распространение звука. Звуковые волны.	1		
54.	Отражение звука. Звуковой резонанс	1		
55.	Решение задач. «Механические колебания и волны . Звук»	1		
56.	Контрольная работа №3 «Механические колебания и волны . Звук»	1		
Электромагнитное поле и электромагнитные волны - 6				
57.	Электромагнитное поле. Электромагнитные волны	1		
58.	Свойства электромагнитных волн. Шкала электромагнитных волн.	1		
59.	Лабораторная работа № 15 "Изучение свойств электромагнитных волн при помощи мобильного телефона. Использование электромагнитных волн для сотовой связи.	1		
60.	Электромагнитная природа света	1		
61.	Скорость света. Волновые свойства света.	1		
62.	Обобщающий урок по теме "Электромагнитное поле. Электромагнитные волны".	1		
Законы распространения света				
63.	Прямолинейное распространение света	1		
64.	Отражение света. Лабораторная работа №16 "Изучение характеристик изображения предмета в плоском зеркале"	1		
65.	Лабораторная работа № 17 «Исследование зависимости угла отражения светового луча от угла падения».	1		
66.	Преломление света. Лабораторная работа № 18 "Исследование зависимости угла преломления светового луча от угла падения на границе "воздух-стекло"	1		
67.	Полное внутреннее отражение света	1		
68.	Решение задач по теме "Отражение и преломление света"	1		
Линзы и оптические приборы - 6				
69.	Линза, ход лучей в линзе.	1		

70.	Лабораторная работа № 19 "Получение изображения с помощью собирающей линзы"	1		
71.	Лабораторная работа № 20 «Определение фокусного расстояния и оптической силы собирающей линзы "	1		
72.	Решение задач по теме "Линза"	1		
73.	Глаз как оптическая система. Оптические приборы	1		
74.	Контрольная работа № 4 по теме "Световые явления"	1		
Разложение белого света в спектр - 3				
75	Дисперсия света.	1		
76	Сложение спектральных цветов.	1		
77	Обобщающий урок по теме "Световые явления"	1		
Испускание и поглощение света атомом - 4				
78	Опыты Резерфорда и планетарная модель атома	1		
79	Испускание и поглощение света атомом	1		
80	Лабораторная работа 21 "Наблюдение сплошных и линейчатых спектров излучения"	1		
81	Радиоактивность. Альфа-, бета- и гамма-излучения	1		
Строение атомного ядра - 6				
82	Радиоактивность.	1		
83	Радиоактивные превращения. Период полураспада атомных ядер.	1		
84	Нуклонная модель атомного ядра.	1		
85	Изотопы. Решение задач по теме "Строение ядра, радиоактивные превращения"	1		
86	Лабораторная работа № 22 "Исследование треков заряженных частиц по фотографиям"	1		
87	Решение задач по теме "Строение ядра, радиоактивные превращения"	1		
Ядерные реакции - 7				
88	Ядерные реакции. Законы сохранения зарядового и массового чисел.	1		

89	Энергия связи атомных ядер. Связь массы и энергии.	1		
90	Реакции синтеза и деления ядер. Источники энергии Солнца и звёзд	1		
91	Ядерная энергетика.	1		
92	Действия радиоактивных излучений на живые организмы.	1		
93	Лабораторная работа № 23 «Измерение радиоактивного фона»	1		
94	Контрольная работа № 5 по теме «Квантовые явления»	1		
Систематизация и обобщение предметного содержания и опыта деятельности, приобретённого при изучении всего курса физики – 9 (1 час выносится на входную диагностику)				
95	Повторение и обобщение материала курса. Тема: "Механическое движение и способы его описания"	1		
96	Повторение и обобщение материала курса. Тема: "Взаимодействие тел"	1		
97	Повторение и обобщение материала курса. Тема: "Взаимодействие тел"	1		
98	Повторение и обобщение материала курса. Тема: "Законы сохранения в механике"	1		
99	Повторение и обобщение материала курса. Тема: "Механические колебания и волны"	1		
100	Повторение и обобщение материала курса. Тема: "Электромагнитные явления"	1		
101	Итоговая контрольная работа за курс 9 класса	1		
102	Повторение за курс 9 класса	1		

2.1.14. Химия

ПОЯСНИТЕЛЬНАЯ ЗАПИСКА

Программа по химии на уровне основного общего образования составлена на основе требований к результатам освоения основной образовательной программы основного общего образования, представленных в ФГОС ООО, ФООП ООО, а также на основе федеральной рабочей программы воспитания и с учётом концепции преподавания учебного предмета «Химия» в образовательных организациях Российской Федерации.

Программа по химии даёт представление о целях, общей стратегии обучения, воспитания и развития обучающихся средствами учебного предмета, устанавливает обязательное предметное содержание, предусматривает распределение его по классам и структурирование по разделам и темам программы по химии, определяет количественные и качественные характеристики содержания, рекомендуемую последовательность изучения химии с учётом межпредметных и внутрипредметных связей, логики учебного процесса, возрастных особенностей обучающихся, определяет возможности предмета для реализации

требований к результатам освоения основной образовательной программы на уровне основного общего образования, а также требований к результатам обучения химии на уровне целей изучения предмета и основных видов учебно-познавательной деятельности обучающегося по освоению учебного содержания.

Знание химии служит основой для формирования мировоззрения обучающегося, его представлений о материальном единстве мира, важную роль играют формируемые химией представления о взаимопревращениях энергии и об эволюции веществ в природе, о путях решения глобальных проблем устойчивого развития человечества – сырьевой, энергетической, пищевой и экологической безопасности, проблем здравоохранения.

Изучение химии:

способствует реализации возможностей для саморазвития и формирования культуры личности, её общей и функциональной грамотности;

вносит вклад в формирование мышления и творческих способностей обучающихся, навыков их самостоятельной учебной деятельности, экспериментальных и исследовательских умений, необходимых как в повседневной жизни, так и в профессиональной деятельности;

знакомит со спецификой научного мышления, закладывает основы целостного взгляда на единство природы и человека, является ответственным этапом в формировании естественно--научной грамотности обучающихся;

способствует формированию ценностного отношения к естественно--научным знаниям, к природе, к человеку, вносит свой вклад в экологическое образование обучающихся.

Данные направления в обучении химии обеспечиваются спецификой содержания учебного предмета, который является педагогически адаптированным отражением базовой науки химии на определённом этапе её развития.

Курс химии на уровне основного общего образования ориентирован на освоение обучающимися системы первоначальных понятий химии, основ неорганической химии и некоторых отдельных значимых понятий органической химии.

Структура содержания программы по химии сформирована на основе системного подхода к её изучению. Содержание складывается из системы понятий о химическом элементе и веществе и системы понятий о химической реакции. Обе эти системы структурно организованы по принципу последовательного развития знаний на основе теоретических представлений разного уровня:

- атомно--молекулярного учения как основы всего естествознания;
- Периодического закона Д. И. Менделеева как основного закона химии;
- учения о строении атома и химической связи;
- представлений об электролитической диссоциации веществ в растворах.

Теоретические знания рассматриваются на основе эмпирически полученных и осмысленных фактов, развиваются последовательно от одного уровня к другому, выполняя функции объяснения и прогнозирования свойств, строения и возможностей практического применения и получения изучаемых веществ.

Освоение программы по химии способствует формированию представления о химической составляющей научной картины мира в логике её системной природы, ценностного отношения к научному знанию и методам познания в науке. Изучение химии происходит с привлечением знаний из ранее изученных учебных предметов: «Окружающий мир», «Биология. 5–7 классы» и «Физика. 7 класс».

При изучении химии происходит формирование знаний основ химической науки как области современного естествознания, практической деятельности человека и как одного из компонентов мировой культуры. Задача учебного предмета состоит в формировании системы химических знаний — важнейших фактов, понятий, законов и теоретических

положений, доступных обобщений мировоззренческого характера, языка науки, в приобщении к научным методам познания при изучении веществ и химических реакций, в формировании и развитии познавательных умений и их применении в учебно-познавательной и учебно-исследовательской деятельности, освоении правил безопасного обращения с веществами в повседневной жизни.

При изучении химии на уровне основного общего образования важное значение приобрели такие цели, как:

- формирование интеллектуально развитой личности, готовой к самообразованию, сотрудничеству, самостоятельному принятию решений, способной адаптироваться к быстро меняющимся условиям жизни;

- направленность обучения на систематическое приобщение обучающихся к самостоятельной познавательной деятельности, научным методам познания, формирующим мотивацию и развитие способностей к химии;

- обеспечение условий, способствующих приобретению обучающимися опыта разнообразной деятельности, познания и самопознания, ключевых навыков (ключевых компетенций), имеющих универсальное значение для различных видов деятельности;

- формирование общей функциональной и естественно-научной грамотности, в том числе умений объяснять и оценивать явления окружающего мира, используя знания и опыт, полученные при изучении химии, применять их при решении проблем в повседневной жизни и трудовой деятельности;

- формирование у обучающихся гуманистических отношений, понимания ценности химических знаний для выработки экологически целесообразного поведения в быту и трудовой деятельности в целях сохранения своего здоровья и окружающей природной среды;

- развитие мотивации к обучению, способностей к самоконтролю и самовоспитанию на основе усвоения общечеловеческих ценностей, готовности к осознанному выбору профиля и направленности дальнейшего обучения.

Общее число часов, отведённых для изучения химии на уровне основного общего образования, составляет 136 часов: в 8 классе – 68 часов (2 часа в неделю), в 9 классе – 68 часов (2 часа в неделю).

СОДЕРЖАНИЕ ОБУЧЕНИЯ

8 КЛАСС

Первоначальные химические понятия

Предмет химии. Роль химии в жизни человека. Химия в системе наук. Тела и вещества. Физические свойства веществ. Агрегатное состояние веществ. Понятие о методах познания в химии. Чистые вещества и смеси. Способы разделения смесей.

Атомы и молекулы. Химические элементы. Символы химических элементов. Простые и сложные вещества. Атомно-молекулярное учение.

Химическая формула. Валентность атомов химических элементов. Закон постоянства состава веществ. Относительная атомная масса. Относительная молекулярная масса. Массовая доля химического элемента в соединении.

Количество вещества. Моль. Молярная масса. Взаимосвязь количества, массы и числа структурных единиц вещества. Расчёты по формулам химических соединений.

Физические и химические явления. Химическая реакция и её признаки. Закон сохранения массы веществ. Химические уравнения. Классификация химических реакций (соединения, разложения, замещения, обмена).

Химический эксперимент:

знакомство с химической посудой, правилами работы в лаборатории и приёмами обращения с лабораторным оборудованием, изучение и описание физических свойств образцов неорганических веществ, наблюдение физических (плавление воска, таяние льда, растирание сахара в ступке, кипение и конденсация воды) и химических (горение свечи, прокаливание медной проволоки, взаимодействие мела с кислотой) явлений, наблюдение и описание признаков протекания химических реакций (разложение сахара, взаимодействие серной кислоты с хлоридом бария, разложение гидроксида меди (II) при нагревании, взаимодействие железа с раствором соли меди (II), изучение способов разделения смесей: с помощью магнита, фильтрование, выпаривание, дистилляция, хроматография, проведение очистки поваренной соли, наблюдение и описание результатов проведения опыта, иллюстрирующего закон сохранения массы, создание моделей молекул (шаростержневых).

Важнейшие представители неорганических веществ

Воздух – смесь газов. Состав воздуха. Кислород – элемент и простое вещество. Нахождение кислорода в природе, физические и химические свойства (реакции горения). Оксиды. Применение кислорода. Способы получения кислорода в лаборатории и промышленности. Круговорот кислорода в природе. Озон – аллотропная модификация кислорода.

Тепловой эффект химической реакции, термохимические уравнения, экзо- и эндотермические реакции. Топливо: уголь и метан. Загрязнение воздуха, усиление парникового эффекта, разрушение озонового слоя.

Водород – элемент и простое вещество. Нахождение водорода в природе, физические и химические свойства, применение, способы получения. Кислоты и соли.

Молярный объём газов. Расчёты по химическим уравнениям.

Физические свойства воды. Вода как растворитель. Растворы. Насыщенные и ненасыщенные растворы. Растворимость веществ в воде. Массовая доля вещества в растворе. Химические свойства воды. Основания. Роль растворов в природе и в жизни человека. Круговорот воды в природе. Загрязнение природных вод. Охрана и очистка природных вод.

Классификация неорганических соединений. Оксиды. Классификация оксидов: солеобразующие (основные, кислотные, амфотерные) и несолеобразующие. Номенклатура оксидов. Физические и химические свойства оксидов. Получение оксидов.

Основания. Классификация оснований: щёлочи и нерастворимые основания. Номенклатура оснований. Физические и химические свойства оснований. Получение оснований.

Кислоты. Классификация кислот. Номенклатура кислот. Физические и химические свойства кислот. Ряд активности металлов Н. Н. Бекетова. Получение кислот.

Соли. Номенклатура солей. Физические и химические свойства солей. Получение солей.

Генетическая связь между классами неорганических соединений.

Химический эксперимент:

качественное определение содержания кислорода в воздухе, получение, соби́рание, распознавание и изучение свойств кислорода, наблюдение взаимодействия веществ с кислородом и условия возникновения и прекращения горения (пожара), ознакомление с образцами оксидов и описание их свойств, получение, соби́рание, распознавание и изучение свойств водорода (горение), взаимодействие водорода с оксидом меди (II) (возможно использование видеоматериалов), наблюдение образцов веществ количеством 1 моль, исследование особенностей растворения веществ с различной растворимостью, приготовление растворов с определённой массовой долей растворённого вещества, взаимодействие воды с металлами (натрием и кальцием) (возможно использование

видеоматериалов), исследование образцов неорганических веществ различных классов, наблюдение изменения окраски индикаторов в растворах кислот и щелочей, изучение взаимодействия оксида меди (II) с раствором серной кислоты, кислот с металлами, реакций нейтрализации, получение нерастворимых оснований, вытеснение одного металла другим из раствора соли, решение экспериментальных задач по теме «Важнейшие классы неорганических соединений».

Периодический закон и Периодическая система химических элементов Д. И. Менделеева. Строение атомов. Химическая связь. Окислительно-восстановительные реакции

Первые попытки классификации химических элементов. Понятие о группах сходных элементов (щелочные и щелочноземельные металлы, галогены, инертные газы). Элементы, которые образуют амфотерные оксиды и гидроксиды.

Периодический закон. Периодическая система химических элементов Д. И. Менделеева. Короткопериодная и длиннопериодная формы Периодической системы химических элементов Д. И. Менделеева. Периоды и группы. Физический смысл порядкового номера, номеров периода и группы элемента.

Строение атомов. Состав атомных ядер. Изотопы. Электроны. Строение электронных оболочек атомов первых 20 химических элементов Периодической системы Д. И. Менделеева. Характеристика химического элемента по его положению в Периодической системе Д. И. Менделеева.

Закономерности изменения радиуса атомов химических элементов, металлических и неметаллических свойств по группам и периодам.

Значение Периодического закона и Периодической системы химических элементов для развития науки и практики. Д. И. Менделеев – учёный и гражданин.

Химическая связь. Ковалентная (полярная и неполярная) связь. Электроотрицательность химических элементов. Ионная связь.

Степень окисления. Окислительно-восстановительные реакции. Процессы окисления и восстановления. Окислители и восстановители.

Химический эксперимент:

изучение образцов веществ металлов и неметаллов, взаимодействие гидроксида цинка с растворами кислот и щелочей, проведение опытов, иллюстрирующих примеры окислительно-восстановительных реакций (горение, реакции разложения, соединения).

Межпредметные связи

Реализация межпредметных связей при изучении химии в 8 классе осуществляется через использование как общих естественно-научных понятий, так и понятий, являющихся системными для отдельных предметов естественно-научного цикла.

Общие естественно-научные понятия: научный факт, гипотеза, теория, закон, анализ, синтез, классификация, периодичность, наблюдение, эксперимент, моделирование, измерение, модель, явление.

Физика: материя, атом, электрон, протон, нейтрон, ион, нуклид, изотопы, радиоактивность, молекула, электрический заряд, вещество, тело, объём, агрегатное состояние вещества, газ, физические величины, единицы измерения, космос, планеты, звёзды, Солнце.

Биология: фотосинтез, дыхание, биосфера.

География: атмосфера, гидросфера, минералы, горные породы, полезные ископаемые, топливо, водные ресурсы.

9 КЛАСС

Вещество и химическая реакция

Периодический закон. Периодическая система химических элементов Д. И. Менделеева. Строение атомов. Закономерности в изменении свойств химических элементов первых трёх периодов, калия, кальция и их соединений в соответствии с положением элементов в Периодической системе и строением их атомов.

Строение вещества: виды химической связи. Типы кристаллических решёток, зависимость свойств вещества от типа кристаллической решётки и вида химической связи.

Классификация и номенклатура неорганических веществ. Химические свойства веществ, относящихся к различным классам неорганических соединений, генетическая связь неорганических веществ.

Классификация химических реакций по различным признакам (по числу и составу участвующих в реакции веществ, по тепловому эффекту, по изменению степеней окисления химических элементов, по обратимости, по участию катализатора). Экзо- и эндотермические реакции, термохимические уравнения.

Понятие о скорости химической реакции. Понятие об обратимых и необратимых химических реакциях. Понятие о гомогенных и гетерогенных реакциях. Понятие о катализе. Понятие о химическом равновесии. Факторы, влияющие на скорость химической реакции и положение химического равновесия.

Окислительно-восстановительные реакции, электронный баланс окислительно-восстановительной реакции. Составление уравнений окислительно-восстановительных реакций с использованием метода электронного баланса.

Теория электролитической диссоциации. Электролиты и неэлектролиты. Катионы, анионы. Механизм диссоциации веществ с различными видами химической связи. Степень диссоциации. Сильные и слабые электролиты.

Реакции ионного обмена. Условия протекания реакций ионного обмена, полные и сокращённые ионные уравнения реакций. Свойства кислот, оснований и солей в свете представлений об электролитической диссоциации. Качественные реакции на ионы. Понятие о гидролизе солей.

Химический эксперимент:

ознакомление с моделями кристаллических решёток неорганических веществ – металлов и неметаллов (графита и алмаза), сложных веществ (хлорида натрия), исследование зависимости скорости химической реакции от воздействия различных факторов, исследование электропроводности растворов веществ, процесса диссоциации кислот, щелочей и солей (возможно использование видео материалов), проведение опытов, иллюстрирующих признаки протекания реакций ионного обмена (образование осадка, выделение газа, образование воды), опытов, иллюстрирующих примеры окислительно-восстановительных реакций (горение, реакции разложения, соединения), распознавание неорганических веществ с помощью качественных реакций на ионы, решение экспериментальных задач.

Неметаллы и их соединения

Общая характеристика галогенов. Особенности строения атомов, характерные степени окисления. Строение и физические свойства простых веществ – галогенов. Химические свойства на примере хлора (взаимодействие с металлами, неметаллами, щелочами). Хлороводород. Соляная кислота, химические свойства, получение, применение. Действие хлора и хлороводорода на организм человека. Важнейшие хлориды и их нахождение в природе.

Общая характеристика элементов VIA-группы. Особенности строения атомов, характерные степени окисления. Строение и физические свойства простых веществ – кислорода и серы. Аллотропные модификации кислорода и серы. Химические свойства серы. Сероводород, строение, физические и химические свойства. Оксиды серы как

представители кислотных оксидов. Серная кислота, физические и химические свойства (общие как представителя класса кислот и специфические). Химические реакции, лежащие в основе промышленного способа получения серной кислоты. Применение серной кислоты. Соли серной кислоты, качественная реакция на сульфат-ион. Нахождение серы и её соединений в природе. Химическое загрязнение окружающей среды соединениями серы (кислотные дожди, загрязнение воздуха и водоёмов), способы его предотвращения.

Общая характеристика элементов VA-группы. Особенности строения атомов, характерные степени окисления. Азот, распространение в природе, физические и химические свойства. Круговорот азота в природе. Аммиак, его физические и химические свойства, получение и применение. Соли аммония, их физические и химические свойства, применение. Качественная реакция на ионы аммония. Азотная кислота, её получение, физические и химические свойства (общие как представителя класса кислот и специфические). Использование нитратов и солей аммония в качестве минеральных удобрений. Химическое загрязнение окружающей среды соединениями азота (кислотные дожди, загрязнение воздуха, почвы и водоёмов). Фосфор, аллотропные модификации фосфора, физические и химические свойства. Оксид фосфора (V) и фосфорная кислота, физические и химические свойства, получение. Использование фосфатов в качестве минеральных удобрений.

Общая характеристика элементов IVA-группы. Особенности строения атомов, характерные степени окисления. Углерод, аллотропные модификации, распространение в природе, физические и химические свойства. Адсорбция. Круговорот углерода в природе. Оксиды углерода, их физические и химические свойства, действие на живые организмы, получение и применение. Экологические проблемы, связанные с оксидом углерода (IV), гипотеза глобального потепления климата, парниковый эффект. Угольная кислота и её соли, их физические и химические свойства, получение и применение. Качественная реакция на карбонат-ионы. Использование карбонатов в быту, медицине, промышленности и сельском хозяйстве.

Первоначальные понятия об органических веществах как о соединениях углерода (метан, этан, этилен, ацетилен, этанол, глицерин, уксусная кислота). Природные источники углеводородов (уголь, природный газ, нефть), продукты их переработки (бензин), их роль в быту и промышленности. Понятие о биологически важных веществах: жирах, белках, углеводах – и их роли в жизни человека. Материальное единство органических и неорганических соединений.

Кремний, его физические и химические свойства, получение и применение. Соединения кремния в природе. Общие представления об оксиде кремния (IV) и кремниевой кислоте. Силикаты, их использование в быту, в промышленности. Важнейшие строительные материалы: керамика, стекло, цемент, бетон, железобетон. Проблемы безопасного использования строительных материалов в повседневной жизни.

Химический эксперимент:

изучение образцов неорганических веществ, свойств соляной кислоты, проведение качественных реакций на хлорид-ионы и наблюдение признаков их протекания, опыты, отражающие физические и химические свойства галогенов и их соединений (возможно использование видеоматериалов), ознакомление с образцами хлоридов (галогенидов), ознакомление с образцами серы и её соединениями (возможно использование видеоматериалов), наблюдение процесса обугливания сахара под действием концентрированной серной кислоты, изучение химических свойств разбавленной серной кислоты, проведение качественной реакции на сульфат-ион и наблюдение признака её протекания, ознакомление с физическими свойствами азота, фосфора и их соединений (возможно использование видеоматериалов), образцами азотных и фосфорных удобрений, получение, собирание, распознавание и изучение свойств аммиака, проведение

качественных реакций на ион аммония и фосфат-ион и изучение признаков их протекания, взаимодействие концентрированной азотной кислоты с медью (возможно использование видеоматериалов), изучение моделей кристаллических решёток алмаза, графита, фуллерена, ознакомление с процессом адсорбции растворённых веществ активированным углём и устройством противогаза, получение, собирание, распознавание и изучение свойств углекислого газа, проведение качественных реакций на карбонат и силикат-ионы и изучение признаков их протекания, ознакомление с продукцией силикатной промышленности, решение экспериментальных задач по теме «Важнейшие неметаллы и их соединения».

Металлы и их соединения

Общая характеристика химических элементов – металлов на основании их положения в Периодической системе химических элементов Д. И. Менделеева и строения атомов. Строение металлов. Металлическая связь и металлическая кристаллическая решётка. Электрохимический ряд напряжений металлов. Физические и химические свойства металлов. Общие способы получения металлов. Понятие о коррозии металлов, основные способы защиты их от коррозии. Сплавы (сталь, чугун, дюралюминий, бронза) и их применение в быту и промышленности.

Щелочные металлы: положение в Периодической системе химических элементов Д. И. Менделеева, строение их атомов, нахождение в природе. Физические и химические свойства (на примере натрия и калия). Оксиды и гидроксиды натрия и калия. Применение щелочных металлов и их соединений.

Щелочноземельные металлы магний и кальций: положение в Периодической системе химических элементов Д. И. Менделеева, строение их атомов, нахождение в природе. Физические и химические свойства магния и кальция. Важнейшие соединения кальция (оксид, гидроксид, соли). Жёсткость воды и способы её устранения.

Алюминий: положение в Периодической системе химических элементов Д. И. Менделеева, строение атома, нахождение в природе. Физические и химические свойства алюминия. Амфотерные свойства оксида и гидроксида алюминия.

Железо: положение в Периодической системе химических элементов Д. И. Менделеева, строение атома, нахождение в природе. Физические и химические свойства железа. Оксиды, гидроксиды и соли железа (II) и железа (III), их состав, свойства и получение.

Химический эксперимент:

ознакомление с образцами металлов и сплавов, их физическими свойствами, изучение результатов коррозии металлов (возможно использование видеоматериалов), особенностей взаимодействия оксида кальция и натрия с водой (возможно использование видеоматериалов), исследование свойств жёсткой воды, процесса горения железа в кислороде (возможно использование видеоматериалов), признаков протекания качественных реакций на ионы: магния, кальция, алюминия, цинка, железа (II) и железа (III), меди (II), наблюдение и описание процессов окрашивания пламени ионами натрия, калия и кальция (возможно использование видеоматериалов), исследование амфотерных свойств гидроксида алюминия и гидроксида цинка, решение экспериментальных задач по теме «Важнейшие металлы и их соединения».

Химия и окружающая среда

Вещества и материалы в повседневной жизни человека. Безопасное использование веществ и химических реакций в быту. Первая помощь при химических ожогах и отравлениях.

Химическое загрязнение окружающей среды (предельная допустимая концентрация веществ, далее – ПДК). Роль химии в решении экологических проблем.

Химический эксперимент:

изучение образцов материалов (стекло, сплавы металлов, полимерные материалы).

Межпредметные связи

Реализация межпредметных связей при изучении химии в 9 классе осуществляется через использование как общих естественно-научных понятий, так и понятий, являющихся системными для отдельных предметов естественно-научного цикла.

Общие естественно-научные понятия: научный факт, гипотеза, закон, теория, анализ, синтез, классификация, периодичность, наблюдение, эксперимент, моделирование, измерение, модель, явление, парниковый эффект, технология, материалы.

Физика: материя, атом, электрон, протон, нейтрон, ион, нуклид, изотопы, радиоактивность, молекула, электрический заряд, проводники, полупроводники, диэлектрики, фотоэлемент, вещество, тело, объём, агрегатное состояние вещества, газ, раствор, растворимость, кристаллическая решётка, сплавы, физические величины, единицы измерения, космическое пространство, планеты, звёзды, Солнце.

Биология: фотосинтез, дыхание, биосфера, экосистема, минеральные удобрения, микроэлементы, макроэлементы, питательные вещества.

География: атмосфера, гидросфера, минералы, горные породы, полезные ископаемые, топливо, водные ресурсы.

ПЛАНИРУЕМЫЕ РЕЗУЛЬТАТЫ ОСВОЕНИЯ ПРОГРАММЫ ПО ХИМИИ НА УРОВНЕ ОСНОВНОГО ОБЩЕГО ОБРАЗОВАНИЯ

ЛИЧНОСТНЫЕ РЕЗУЛЬТАТЫ

Личностные результаты освоения программы основного общего образования достигаются в ходе обучения химии в единстве учебной и воспитательной деятельности в соответствии с традиционными российскими социокультурными и духовно-нравственными ценностями, принятыми в обществе правилами и нормами поведения и способствуют процессам самопознания, саморазвития и социализации обучающихся.

Личностные результаты отражают готовность обучающихся руководствоваться системой позитивных ценностных ориентаций и расширение опыта деятельности на её основе, в том числе в части:

1) патриотического воспитания:

ценностного отношения к отечественному культурному, историческому и научному наследию, понимания значения химической науки в жизни современного общества, способности владеть достоверной информацией о передовых достижениях и открытиях мировой и отечественной химии, заинтересованности в научных знаниях об устройстве мира и общества;

2) гражданского воспитания:

представления о социальных нормах и правилах межличностных отношений в коллективе, коммуникативной компетентности в общественно полезной, учебно-исследовательской, творческой и других видах деятельности, готовности к разнообразной совместной деятельности при выполнении учебных, познавательных задач, выполнении химических экспериментов, создании учебных проектов, стремления к взаимопониманию и взаимопомощи в процессе этой учебной деятельности, готовности оценивать своё поведение и поступки своих товарищей с позиции нравственных и правовых норм с учётом осознания последствий поступков;

3) ценности научного познания:

мировоззренческие представления о веществе и химической реакции, соответствующие современному уровню развития науки и составляющие основу для понимания сущности научной картины мира, представления об основных закономерностях развития природы, взаимосвязях человека с природной средой, о роли химии в познании этих закономерностей;

познавательные мотивы, направленные на получение новых знаний по химии, необходимые для объяснения наблюдаемых процессов и явлений, познавательной, информационной и читательской культуры, в том числе навыков самостоятельной работы с учебными текстами, справочной литературой, доступными техническими средствами информационных технологий;

интерес к обучению и познанию, любознательность, готовность и способность к самообразованию, проектной и исследовательской деятельности, к осознанному выбору направленности и уровня обучения в дальнейшем;

4) формирования культуры здоровья:

осознание ценности жизни, ответственного отношения к своему здоровью, установки на здоровый образ жизни, осознание последствий и неприятие вредных привычек (употребления алкоголя, наркотиков, курения), необходимости соблюдения правил безопасности при обращении с химическими веществами в быту и реальной жизни;

5) трудового воспитания:

интерес к практическому изучению профессий и труда различного рода, уважение к труду и результатам трудовой деятельности, в том числе на основе применения предметных знаний по химии, осознанный выбор индивидуальной траектории продолжения образования с учётом личностных интересов и способности к химии, общественных интересов и потребностей, успешной профессиональной деятельности и развития необходимых умений, готовность адаптироваться в профессиональной среде;

б) экологического воспитания:

экологически целесообразное отношение к природе как источнику жизни на Земле, основе её существования, понимание ценности здорового и безопасного образа жизни, ответственное отношение к собственному физическому и психическому здоровью, осознание ценности соблюдения правил безопасного поведения при работе с веществами, а также в ситуациях, угрожающих здоровью и жизни людей;

способности применять знания, получаемые при изучении химии, для решения задач, связанных с окружающей природной средой, для повышения уровня экологической культуры, осознания глобального характера экологических проблем и путей их решения посредством методов химии, экологического мышления, умения руководствоваться им в познавательной, коммуникативной и социальной практике.

МЕТАПРЕДМЕТНЫЕ РЕЗУЛЬТАТЫ

В составе метапредметных результатов выделяют значимые для формирования мировоззрения общенаучные понятия (закон, теория, принцип, гипотеза, факт, система, процесс, эксперимент и другое.), которые используются в естественно-научных учебных предметах и позволяют на основе знаний из этих предметов формировать представление о целостной научной картине мира, и универсальные учебные действия (познавательные, коммуникативные, регулятивные), которые обеспечивают формирование готовности к самостоятельному планированию и осуществлению учебной деятельности.

Познавательные универсальные учебные действия

Базовые логические действия:

умения использовать приёмы логического мышления при освоении знаний: раскрывать смысл химических понятий (выделять их характерные признаки, устанавливать взаимосвязь с другими понятиями), использовать понятия для объяснения отдельных фактов и явлений, выбирать основания и критерии для классификации химических веществ и химических реакций, устанавливать причинно-следственные связи между объектами изучения, строить логические рассуждения (индуктивные, дедуктивные, по аналогии), делать выводы и заключения;

умение применять в процессе познания понятия (предметные и метапредметные), символические (знаковые) модели, используемые в химии, преобразовывать широко применяемые в химии модельные представления – химический знак (символ элемента), химическая формула и уравнение химической реакции – при решении учебно-познавательных задач, с учётом этих модельных представлений выявлять и характеризовать существенные признаки изучаемых объектов – химических веществ и химических реакций, выявлять общие закономерности, причинно-следственные связи и противоречия в изучаемых процессах и явлениях.

Базовые исследовательские действия:

умение использовать поставленные вопросы в качестве инструмента познания, а также в качестве основы для формирования гипотезы по проверке правильности высказываемых суждений;

приобретение опыта по планированию, организации и проведению ученических экспериментов, умение наблюдать за ходом процесса, самостоятельно прогнозировать его результат, формулировать обобщения и выводы по результатам проведённого опыта, исследования, составлять отчёт о проделанной работе.

Работа с информацией:

умение выбирать, анализировать и интерпретировать информацию различных видов и форм представления, получаемую из разных источников (научно-популярная литература химического содержания, справочные пособия, ресурсы Интернета), критически оценивать противоречивую и недостоверную информацию;

умение применять различные методы и запросы при поиске и отборе информации и соответствующих данных, необходимых для выполнения учебных и познавательных задач определённого типа, приобретение опыта в области использования информационно-коммуникативных технологий, овладение культурой активного использования различных поисковых систем, самостоятельно выбирать оптимальную форму представления информации и иллюстрировать решаемые задачи несложными схемами, диаграммами, другими формами графики и их комбинациями;

умение использовать и анализировать в процессе учебной и исследовательской деятельности информацию о влиянии промышленности, сельского хозяйства и транспорта на состояние окружающей природной среды.

Коммуникативные универсальные учебные действия:

умения задавать вопросы (в ходе диалога и (или) дискуссии) по существу обсуждаемой темы, формулировать свои предложения относительно выполнения предложенной задачи;

умения представлять полученные результаты познавательной деятельности в устных и письменных текстах; делать презентацию результатов выполнения химического эксперимента (лабораторного опыта, лабораторной работы по исследованию свойств веществ, учебного проекта);

умения учебного сотрудничества со сверстниками в совместной познавательной и исследовательской деятельности при решении возникающих проблем на основе учёта общих интересов и согласования позиций (обсуждения, обмен мнениями, «мозговые штурмы», координация совместных действий, определение критериев по оценке качества выполненной работы и другие).

Регулятивные универсальные учебные действия:

умение самостоятельно определять цели деятельности, планировать, осуществлять, контролировать и при необходимости корректировать свою деятельность, выбирать наиболее эффективные способы решения учебных и познавательных задач, самостоятельно составлять или корректировать предложенный алгоритм действий при выполнении заданий

с учётом получения новых знаний об изучаемых объектах – веществах и реакциях, оценивать соответствие полученного результата заявленной цели, умение использовать и анализировать контексты, предлагаемые в условии заданий.

ПРЕДМЕТНЫЕ РЕЗУЛЬТАТЫ

В составе предметных результатов по освоению обязательного содержания, установленного данной федеральной рабочей программой, выделяют: освоенные обучающимися научные знания, умения и способы действий, специфические для предметной области «Химия», виды деятельности по получению нового знания, его интерпретации, преобразованию и применению в различных учебных и новых ситуациях.

К концу обучения в **8 классе** предметные результаты на базовом уровне должны отражать сформированность у обучающихся умений:

- раскрывать смысл основных химических понятий: атом, молекула, химический элемент, простое вещество, сложное вещество, смесь (однородная и неоднородная), валентность, относительная атомная и молекулярная масса, количество вещества, моль, молярная масса, массовая доля химического элемента в соединении, молярный объём, оксид, кислота, основание, соль, электроотрицательность, степень окисления, химическая реакция, классификация реакций: реакции соединения, реакции разложения, реакции замещения, реакции обмена, экзо- и эндотермические реакции, тепловой эффект реакции, ядро атома, электронный слой атома, атомная орбиталь, радиус атома, химическая связь, полярная и неполярная ковалентная связь, ионная связь, ион, катион, анион, раствор, массовая доля вещества (процентная концентрация) в растворе;
- иллюстрировать взаимосвязь основных химических понятий и применять эти понятия при описании веществ и их превращений;
- использовать химическую символику для составления формул веществ и уравнений химических реакций;
- определять валентность атомов элементов в бинарных соединениях, степень окисления элементов в бинарных соединениях, принадлежность веществ к определённому классу соединений по формулам, вид химической связи (ковалентная и ионная) в неорганических соединениях;
- раскрывать смысл Периодического закона Д. И. Менделеева: демонстрировать понимание периодической зависимости свойств химических элементов от их положения в Периодической системе, законов сохранения массы веществ, постоянства состава, атомно--молекулярного учения, закона Авогадро;
- описывать и характеризовать табличную форму Периодической системы химических элементов: различать понятия «главная подгруппа (А-группа)» и «побочная подгруппа (Б-группа)», малые и большие периоды, соотносить обозначения, которые имеются в таблице «Периодическая система химических элементов Д. И. Менделеева» с числовыми характеристиками строения атомов химических элементов (состав и заряд ядра, общее число электронов и распределение их по электронным слоям);
- классифицировать химические элементы, неорганические вещества, химические реакции (по числу и составу участвующих в реакции веществ, по тепловому эффекту);
- характеризовать (описывать) общие химические свойства веществ различных классов, подтверждая описание примерами молекулярных уравнений соответствующих химических реакций;
- прогнозировать свойства веществ в зависимости от их качественного состава, возможности протекания химических превращений в различных условиях;

- вычислять относительную молекулярную и молярную массы веществ, массовую долю химического элемента по формуле соединения, массовую долю вещества в растворе, проводить расчёты по уравнению химической реакции;
- применять основные операции мыслительной деятельности – анализ и синтез, сравнение, обобщение, систематизацию, классификацию, выявление причинно-следственных связей – для изучения свойств веществ и химических реакций, естественно-научные методы познания – наблюдение, измерение, моделирование, эксперимент (реальный и мысленный);
- следовать правилам пользования химической посудой и лабораторным оборудованием, а также правилам обращения с веществами в соответствии с инструкциями по выполнению лабораторных химических опытов по получению и собиранию газообразных веществ (водорода и кислорода), приготовлению растворов с определённой массовой долей растворённого вещества, планировать и проводить химические эксперименты по распознаванию растворов щелочей и кислот с помощью индикаторов (лакмус, фенолфталеин, метилоранж и другие).

К концу обучения в **9 классе** предметные результаты на базовом уровне должны отражать сформированность у обучающихся умений:

- раскрывать смысл основных химических понятий: химический элемент, атом, молекула, ион, катион, анион, простое вещество, сложное вещество, валентность, электроотрицательность, степень окисления, химическая реакция, химическая связь, тепловой эффект реакции, моль, молярный объём, раствор, электролиты, неэлектролиты, электролитическая диссоциация, реакции ионного обмена, катализатор, химическое равновесие, обратимые и необратимые реакции, окислительно-восстановительные реакции, окислитель, восстановитель, окисление и восстановление, аллотропия, амфотерность, химическая связь (ковалентная, ионная, металлическая), кристаллическая решётка, коррозия металлов, сплавы, скорость химической реакции, предельно допустимая концентрация ПДК вещества;
- иллюстрировать взаимосвязь основных химических понятий и применять эти понятия при описании веществ и их превращений;
- использовать химическую символику для составления формул веществ и уравнений химических реакций;
- определять валентность и степень окисления химических элементов в соединениях различного состава, принадлежность веществ к определённому классу соединений по формулам, вид химической связи (ковалентная, ионная, металлическая) в неорганических соединениях, заряд иона по химической формуле, характер среды в водных растворах неорганических соединений, тип кристаллической решётки конкретного вещества;
- раскрывать смысл Периодического закона Д. И. Менделеева и демонстрировать его понимание: описывать и характеризовать табличную форму Периодической системы химических элементов: различать понятия «главная подгруппа (А-группа)» и «побочная подгруппа (Б-группа)», малые и большие периоды, соотносить обозначения, которые имеются в периодической таблице, с числовыми характеристиками строения атомов химических элементов (состав и заряд ядра, общее число электронов и распределение их по электронным слоям), объяснять общие закономерности в изменении свойств элементов и их соединений в пределах малых периодов и главных подгрупп с учётом строения их атомов;
- классифицировать химические элементы, неорганические вещества, химические реакции (по числу и составу участвующих в реакции веществ, по тепловому эффекту, по изменению степеней окисления химических элементов);

- характеризовать (описывать) общие и специфические химические свойства простых и сложных веществ, подтверждая описание примерами молекулярных и ионных уравнений соответствующих химических реакций;
- составлять уравнения электролитической диссоциации кислот, щелочей и солей, полные и сокращённые уравнения реакций ионного обмена, уравнения реакций, подтверждающих существование генетической связи между веществами различных классов;
- раскрывать сущность окислительно-восстановительных реакций посредством составления электронного баланса этих реакций;
- прогнозировать свойства веществ в зависимости от их строения, возможности протекания химических превращений в различных условиях;
- вычислять относительную молекулярную и молярную массы веществ, массовую долю химического элемента по формуле соединения, массовую долю вещества в растворе, проводить расчёты по уравнению химической реакции;
- соблюдать правила пользования химической посудой и лабораторным оборудованием, а также правила обращения с веществами в соответствии с инструкциями по выполнению лабораторных химических опытов по получению и собиранию газообразных веществ (аммиака и углекислого газа);
- проводить реакции, подтверждающие качественный состав различных веществ: распознавать опытным путём хлорид-, бромид-, иодид-, карбонат-, фосфат-, силикат-, сульфат-, гидроксид-ионы, катионы аммония и ионы изученных металлов, присутствующие в водных растворах неорганических веществ;
- применять основные операции мыслительной деятельности – анализ и синтез, сравнение, обобщение, систематизацию, выявление причинно-следственных связей – для изучения свойств веществ и химических реакций, естественно-научные методы познания – наблюдение, измерение, моделирование, эксперимент (реальный и мысленный).

**ТЕМАТИЧЕСКОЕ ПЛАНИРОВАНИЕ
8 КЛАСС**

№ п/п	Наименование разделов и тем программы	Количество часов			Электронные (цифровые) образовательные ресурсы
		Всего	Контрольные работы	Практические работы	
Раздел 1. Первоначальные химические понятия					
1.1	Химия — важная область естествознания и практической деятельности человека	5		2	Библиотека ЦОК https://m.edsoo.ru/7f41837c
1.2	Вещества и химические реакции	15	1		Библиотека ЦОК https://m.edsoo.ru/7f41837c
Итого по разделу		20			
Раздел 2. Важнейшие представители неорганических веществ					
2.1	Воздух. Кислород. Понятие об оксидах	6			Библиотека ЦОК https://m.edsoo.ru/7f41837c
2.2	Водород. Понятие о кислотах и солях	8		1	Библиотека ЦОК https://m.edsoo.ru/7f41837c
2.3	Вода. Растворы. Понятие об основаниях	5	1	1	Библиотека ЦОК https://m.edsoo.ru/7f41837c
2.4	Основные классы неорганических соединений	11	1	1	Библиотека ЦОК https://m.edsoo.ru/7f41837c
Итого по разделу		30			
Раздел 3. Периодический закон и Периодическая система химических элементов Д. И. Менделеева. Строение атомов. Химическая связь. Окислительно-восстановительные реакции					
3.1	Периодический закон и Периодическая система химических элементов Д. И. Менделеева. Строение атома	7			Библиотека ЦОК https://m.edsoo.ru/7f41837c

3.2	Химическая связь. Окислительно- восстановительные реакции	8	1		Библиотека ЦОК https://m.edsoo.ru/7f41837c
Итого по разделу		15			Библиотека ЦОК https://m.edsoo.ru/7f41837c
Резервное время		3			Библиотека ЦОК https://m.edsoo.ru/7f41837c
ОБЩЕЕ КОЛИЧЕСТВО ЧАСОВ ПО ПРОГРАММЕ		68	4	5	

9 КЛАСС

№ п/п	Наименование разделов и тем программы	Количество часов			Электронные (цифровые) образовательные ресурсы
		Всего	Контрольные работы	Практические работы	
Раздел 1. Вещество и химические реакции					
1.1	Повторение и углубление знаний основных разделов курса 8 класса	5	1		Библиотека ЦОК https://m.edsoo.ru/7f41a636
1.2	Основные закономерности химических реакций	4			Библиотека ЦОК https://m.edsoo.ru/7f41a636
1.3	Электролитическая диссоциация. Химические реакции в растворах	8	1	1	Библиотека ЦОК https://m.edsoo.ru/7f41a636
Итого по разделу		17			
Раздел 2. Неметаллы и их соединения					
2.1	Общая характеристика химических элементов VIIA-группы. Галогены	4		1	Библиотека ЦОК https://m.edsoo.ru/7f41a636
2.2	Общая характеристика химических элементов VIA-группы. Сера и её соединения	6			Библиотека ЦОК https://m.edsoo.ru/7f41a636

2.3	Общая характеристика химических элементов VA-группы. Азот, фосфор и их соединения	7		1	Библиотека ЦОК https://m.edsoo.ru/7f41a636
2.4	Общая характеристика химических элементов IVA-группы. Углерод и кремний и их соединения	8	1	2	Библиотека ЦОК https://m.edsoo.ru/7f41a636
Итого по разделу		25			
Раздел 3. Металлы и их соединения					
3.1	Общие свойства металлов	4			Библиотека ЦОК https://m.edsoo.ru/7f41a636
3.2	Важнейшие металлы и их соединения	16	1	2	Библиотека ЦОК https://m.edsoo.ru/7f41a636
Итого по разделу		20			
Раздел 4. Химия и окружающая среда					
4.1	Вещества и материалы в жизни человека	3			Библиотека ЦОК https://m.edsoo.ru/7f41a636
Итого по разделу		3			
Резервное время		3			Библиотека ЦОК https://m.edsoo.ru/7f41a636
ОБЩЕЕ КОЛИЧЕСТВО ЧАСОВ ПО ПРОГРАММЕ		68	4	7	

**ПОУРОЧНОЕ ПЛАНИРОВАНИЕ
8 КЛАСС**

№ п/п	Тема урока	Количество часов			Дата изучения	Электронные цифровые образовательные ресурсы
		Всего	Контрольные работы	Практические работы		
1	Предмет химии. Роль химии в жизни человека. Тела и вещества	1				Библиотека ЦОК https://m.edsoo.ru/ff0d210c
2	Понятие о методах познания в химии	1				Библиотека ЦОК https://m.edsoo.ru/ff0d227e
3	Практическая работа № 1 «Правила работы в лаборатории и приёмы обращения с лабораторным оборудованием»	1				Библиотека ЦОК https://m.edsoo.ru/ff0d23dc
4	Чистые вещества и смеси. Способы разделения смесей	1				Библиотека ЦОК https://m.edsoo.ru/ff0d26ca
5	Практическая работа № 2 «Разделение смесей (на примере очистки поваренной соли)»	1				Библиотека ЦОК https://m.edsoo.ru/ff0d28c8
6	Атомы и молекулы	1				Библиотека ЦОК https://m.edsoo.ru/ff0d2a6c
7	Химические элементы. Знаки (символы) химических элементов	1				Библиотека ЦОК https://m.edsoo.ru/ff0d2be8
8	Простые и сложные вещества	1				Библиотека ЦОК https://m.edsoo.ru/ff0d2a6c
9	Атомно-молекулярное учение	1				Библиотека ЦОК https://m.edsoo.ru/ff0d2d50
10	Закон постоянства состава веществ. Химическая формула. Валентность атомов химических элементов	1				Библиотека ЦОК https://m.edsoo.ru/ff0d2eae

11	Относительная атомная масса. Относительная молекулярная масса	1				Библиотека ЦОК https://m.edsoo.ru/ff0d323c
12	Массовая доля химического элемента в соединении	1				Библиотека ЦОК https://m.edsoo.ru/ff0d350c
13	Количество вещества. Моль. Молярная масса	1				Библиотека ЦОК https://m.edsoo.ru/ff0d5230
14	Физические и химические явления. Химическая реакция	1				Библиотека ЦОК https://m.edsoo.ru/ff0d37fa
15	Признаки и условия протекания химических реакций	1				Библиотека ЦОК https://m.edsoo.ru/ff0d3a16
16	Закон сохранения массы веществ. Химические уравнения	1				Библиотека ЦОК https://m.edsoo.ru/ff0d3b88
17	Вычисления количества, массы вещества по уравнениям химических реакций	1				Библиотека ЦОК https://m.edsoo.ru/ff0d5708
18	Классификация химических реакций (соединения, разложения, замещения, обмена)	1				Библиотека ЦОК https://m.edsoo.ru/ff0d3f34
19	М. В. Ломоносов — учёный-энциклопедист. Обобщение и систематизация знаний	1				Библиотека ЦОК https://m.edsoo.ru/ff0d40c4
20	Контрольная работа №1 по теме «Вещества и химические реакции»	1	1			Библиотека ЦОК https://m.edsoo.ru/ff0d4290
21	Воздух — смесь газов. Состав воздуха. Кислород — элемент и простое вещество. Озон	1				Библиотека ЦОК https://m.edsoo.ru/ff0d448e
22	Физические и химические свойства кислорода (реакции окисления, горение). Понятие об оксидах	1				Библиотека ЦОК https://m.edsoo.ru/ff0d4614

23	Способы получения кислорода в лаборатории и промышленности. Применение кислорода	1				Библиотека ЦОК https://m.edsoo.ru/ff0d497a
24	Тепловой эффект химической реакции, понятие о термохимическом уравнении, экзо- и эндотермических реакциях	1				Библиотека ЦОК https://m.edsoo.ru/ff0d4790
25	Топливо (нефть, уголь и метан). Загрязнение воздуха, способы его предотвращения	1				Библиотека ЦОК https://m.edsoo.ru/ff0d4c4a
26	Практическая работа № 3 по теме «Получение и собирание кислорода, изучение его свойств»	1		1		Библиотека ЦОК https://m.edsoo.ru/ff0d4ae2
27	Водород — элемент и простое вещество. Нахождение в природе	1				Библиотека ЦОК https://m.edsoo.ru/ff0d4dd0
28	Физические и химические свойства водорода. Применение водорода	1				Библиотека ЦОК https://m.edsoo.ru/ff0d4dd0
29	Понятие о кислотах и солях	1				Библиотека ЦОК https://m.edsoo.ru/ff0d50d2
30	Способы получения водорода в лаборатории	1				Библиотека ЦОК https://m.edsoo.ru/ff0d4dd0
31	Практическая работа № 4 по теме «Получение и собирание водорода, изучение его свойств»	1		1		Библиотека ЦОК https://m.edsoo.ru/ff0d4f42
32	Молярный объём газов. Закон Авогадро	1				Библиотека ЦОК https://m.edsoo.ru/ff0d542e
33	Вычисления объёма, количества вещества газа по его известному количеству вещества или объёму	1				Библиотека ЦОК https://m.edsoo.ru/ff0d55a0

34	Вычисления объёмов газов по уравнению реакции на основе закона объёмных отношений газов	1				Библиотека ЦОК https://m.edsoo.ru/ff0d5708
35	Физические и химические свойства воды	1				Библиотека ЦОК https://m.edsoo.ru/ff0d587a
36	Состав оснований. Понятие об индикаторах	1				Библиотека ЦОК https://m.edsoo.ru/ff0d59e2
37	Вода как растворитель. Насыщенные и ненасыщенные растворы. Массовая доля вещества в растворе	1				Библиотека ЦОК https://m.edsoo.ru/ff0d5b40
38	Практическая работа № 5 по теме «Приготовление растворов с определённой массовой долей растворённого вещества»	1		1		Библиотека ЦОК https://m.edsoo.ru/ff0d5eba
39	Контрольная работа №2 по теме «Кислород. Водород. Вода»	1	1			Библиотека ЦОК https://m.edsoo.ru/ff0d6342
40	Оксиды: состав, классификация, номенклатура	1				Библиотека ЦОК https://m.edsoo.ru/ff0d664e
41	Получение и химические свойства кислотных, основных и амфотерных оксидов	1				Библиотека ЦОК https://m.edsoo.ru/ff0d664e
42	Основания: состав, классификация, номенклатура	1				Библиотека ЦОК https://m.edsoo.ru/ff0d67ca
43	Получение и химические свойства оснований	1				Библиотека ЦОК https://m.edsoo.ru/ff0d67ca
44	Кислоты: состав, классификация, номенклатура	1				Библиотека ЦОК https://m.edsoo.ru/ff0dfee2
45	Получение и химические свойства кислот	1				Библиотека ЦОК https://m.edsoo.ru/ff0dfee2

46	Соли (средние): номенклатура, способы получения, химические свойства	1				Библиотека ЦОК https://m.edsoo.ru/00ad9474
47	Практическая работа № 6. Решение экспериментальных задач по теме «Основные классы неорганических соединений»	1		1		Библиотека ЦОК https://m.edsoo.ru/00ad9b7c
48	Генетическая связь между классами неорганических соединений	1				Библиотека ЦОК https://m.edsoo.ru/00ad9a50
49	Обобщение и систематизация знаний	1				Библиотека ЦОК https://m.edsoo.ru/00ad9cb2
50	Контрольная работа №3 по теме "Основные классы неорганических соединений"	1	1			Библиотека ЦОК https://m.edsoo.ru/00ad9e1a
51	Первые попытки классификации химических элементов. Понятие о группах сходных элементов	1				Библиотека ЦОК https://m.edsoo.ru/00ad9ffa
52	Периодический закон и Периодическая система химических элементов Д. И. Менделеева	1				Библиотека ЦОК https://m.edsoo.ru/00ada52c
53	Периоды, группы, подгруппы	1				Библиотека ЦОК https://m.edsoo.ru/00ada52c
54	Строение атомов. Состав атомных ядер. Изотопы	1				Библиотека ЦОК https://m.edsoo.ru/00ada342
55	Строение электронных оболочек атомов элементов Периодической системы Д. И. Менделеева	1				Библиотека ЦОК https://m.edsoo.ru/00ada6bc
56	Характеристика химического элемента по его положению в	1				Библиотека ЦОК https://m.edsoo.ru/00ada824

	Периодической системе Д. И. Менделеева					
57	Значение Периодического закона для развития науки и практики. Д. И. Менделеев — учёный, педагог и гражданин	1				Библиотека ЦОК https://m.edsoo.ru/00ada96e
58	Электроотрицательность атомов химических элементов	1				Библиотека ЦОК https://m.edsoo.ru/00adaab8
59	Ионная химическая связь	1				Библиотека ЦОК https://m.edsoo.ru/00adac34
60	Ковалентная полярная химическая связь	1				Библиотека ЦОК https://m.edsoo.ru/00adaab8
61	Ковалентная неполярная химическая связь	1				Библиотека ЦОК https://m.edsoo.ru/00adaab9
62	Степень окисления	1				Библиотека ЦОК https://m.edsoo.ru/00adae28
63	Окислительно-восстановительные реакции	1				Библиотека ЦОК https://m.edsoo.ru/00adb076
64	Окислители и восстановители	1				Библиотека ЦОК https://m.edsoo.ru/00adb076
65	Контрольная работа №4 по теме «Строение атома. Химическая связь»	1	1			Библиотека ЦОК https://m.edsoo.ru/00adb486
66	Резервный урок. Обобщение и систематизация знаний	1				Библиотека ЦОК https://m.edsoo.ru/00adb33c
67	Резервный урок. Промежуточная аттестация. Итоговая контрольная работа.	1				Библиотека ЦОК https://m.edsoo.ru/00ad9cb2
68	Резервный урок. Входная аттестация.	1				Библиотека ЦОК https://m.edsoo.ru/ff0d61c6

ОБЩЕЕ КОЛИЧЕСТВО ЧАСОВ ПО ПРОГРАММЕ	68	4	4	
-------------------------------------	----	---	---	--

9 КЛАСС

№ п/п	Тема урока	Количество часов			Дата изучения	Электронные цифровые образовательные ресурсы
		Всего	Контрольные работы	Практические работы		
1	Периодический закон. Периодическая система химических элементов Д. И. Менделеева	1				Библиотека ЦОК https://m.edsoo.ru/00adb59e
2	Закономерности в изменении свойств химических элементов первых трёх периодов	1				Библиотека ЦОК https://m.edsoo.ru/00adb6b6
3	Классификация и номенклатура неорганических веществ	1				Библиотека ЦОК https://m.edsoo.ru/00adb7e2
4	Виды химической связи и типы кристаллических решёток	1				Библиотека ЦОК https://m.edsoo.ru/00adbac6
5	Контрольная работа №1 по теме «Повторение и углубление знаний основных разделов курса 8 класса»	1	1			
6	Классификация химических реакций по различным признакам	1				Библиотека ЦОК https://m.edsoo.ru/00adbc0
7	Понятие о скорости химической реакции. Понятие о гомогенных и гетерогенных реакциях	1				Библиотека ЦОК https://m.edsoo.ru/00adbe9a
8	Понятие о химическом равновесии. Факторы, влияющие на скорость химической реакции и	1				Библиотека ЦОК https://m.edsoo.ru/00adc28c

	положение химического равновесия					
9	Окислительно-восстановительные реакции	1				Библиотека ЦОК https://m.edsoo.ru/00adcade
10	Теория электролитической диссоциации. Сильные и слабые электролиты	1				Библиотека ЦОК https://m.edsoo.ru/00adcd68
11	Ионные уравнения реакций	1				Библиотека ЦОК https://m.edsoo.ru/00add448
12	Химические свойства кислот и оснований в свете представлений об электролитической диссоциации	1				Библиотека ЦОК https://m.edsoo.ru/00add5d8
13	Химические свойства солей в свете представлений об электролитической диссоциации	1				Библиотека ЦОК https://m.edsoo.ru/00add8b2
14	Понятие о гидролизе солей	1				Библиотека ЦОК https://m.edsoo.ru/00add9d4
15	Обобщение и систематизация знаний	1				Библиотека ЦОК https://m.edsoo.ru/00addd12
16	Практическая работа № 1. «Решение экспериментальных задач»	1		1		Библиотека ЦОК https://m.edsoo.ru/00addbfa
17	Контрольная работа №2 по теме «Электролитическая диссоциация. Химические реакции в растворах»	1	1			Библиотека ЦОК https://m.edsoo.ru/00addec0
18	Общая характеристика галогенов. Химические свойства на примере хлора	1				Библиотека ЦОК https://m.edsoo.ru/00addfe2

19	Хлороводород. Соляная кислота, химические свойства, получение, применение	1				Библиотека ЦОК https://m.edsoo.ru/00ade104
20	Практическая работа № 2 по теме «Получение соляной кислоты, изучение её свойств»	1		1		Библиотека ЦОК https://m.edsoo.ru/00ade348
21	Вычисления по уравнениям химических реакций, если один из реагентов дан в избытке	1				Библиотека ЦОК https://m.edsoo.ru/00ade488
22	Общая характеристика элементов VIA-группы	1				Библиотека ЦОК https://m.edsoo.ru/00ade64a
23	Аллотропные модификации серы. Нахождение серы и её соединений в природе. Химические свойства серы	1				Библиотека ЦОК https://m.edsoo.ru/00ade64a
24	Сероводород, строение, физические и химические свойства	1				Библиотека ЦОК https://m.edsoo.ru/00ade802
25	Оксиды серы. Серная кислота, физические и химические свойства, применение	1				Библиотека ЦОК https://m.edsoo.ru/00adea28
26	Химические реакции, лежащие в основе промышленного способа получения серной кислоты. Химическое загрязнение окружающей среды соединениями серы	1				Библиотека ЦОК https://m.edsoo.ru/00adec8a
27	Вычисление массовой доли выхода продукта реакции	1				Библиотека ЦОК https://m.edsoo.ru/00adec8a
28	Общая характеристика элементов VA-группы. Азот, распространение в природе,	1				Библиотека ЦОК https://m.edsoo.ru/00adeea6

	физические и химические свойства					
29	Аммиак, его физические и химические свойства, получение и применение	1				Библиотека ЦОК https://m.edsoo.ru/00adf004
30	Практическая работа № 3 по теме «Получение аммиака, изучение его свойств»	1		1		Библиотека ЦОК https://m.edsoo.ru/00adf180
31	Азотная кислота, её физические и химические свойства	1				Библиотека ЦОК https://m.edsoo.ru/00adf306
32	Использование нитратов и солей аммония в качестве минеральных удобрений. Химическое загрязнение окружающей среды соединениями азота	1				Библиотека ЦОК https://m.edsoo.ru/00adf518
33	Фосфор. Оксид фосфора (V) и фосфорная кислота, физические и химические свойства, получение	1				Библиотека ЦОК https://m.edsoo.ru/00adf68a
34	Использование фосфатов в качестве минеральных удобрений. Загрязнение природной среды фосфатами	1				Библиотека ЦОК https://m.edsoo.ru/00adfc20
35	Углерод, распространение в природе, физические и химические свойства	1				Библиотека ЦОК https://m.edsoo.ru/00adfd9c
36	Оксиды углерода, их физические и химические свойства. Экологические проблемы, связанные с оксидом углерода (IV)	1				Библиотека ЦОК https://m.edsoo.ru/00adfebe

37	Угольная кислота и её соли	1				Библиотека ЦОК https://m.edsoo.ru/00ae006c
38	Практическая работа № 4 по теме "Получение углекислого газа. Качественная реакция на карбонат-ион"	1		1		Библиотека ЦОК https://m.edsoo.ru/00ae027e
39	Первоначальные понятия об органических веществах как о соединениях углерода	1				Библиотека ЦОК https://m.edsoo.ru/00ae054e
40	Кремний и его соединения	1				Библиотека ЦОК https://m.edsoo.ru/00ae080a
41	Практическая работа № 5. Решение экспериментальных задач по теме «Важнейшие неметаллы и их соединения»	1	,	1		Библиотека ЦОК https://m.edsoo.ru/00ae0bf2
42	Контрольная работа №3 по теме «Важнейшие неметаллы и их соединения»	1	1			Библиотека ЦОК https://m.edsoo.ru/00ae0e18
43	Общая характеристика химических элементов — металлов. Металлическая связь и металлическая кристаллическая решётка. Физические свойства металлов	1				Библиотека ЦОК https://m.edsoo.ru/00ae103e
44	Химические свойства металлов. Электрохимический ряд напряжений металлов	1				Библиотека ЦОК https://m.edsoo.ru/00ae1156
45	Общие способы получения металлов. Сплавы. Вычисления по уравнениям химических реакций, если один из реагентов содержит примеси	1				Библиотека ЦОК https://m.edsoo.ru/00ae1156

46	Понятие о коррозии металлов	1				Библиотека ЦОК https://m.edsoo.ru/00ae1278
47	Щелочные металлы	1				Библиотека ЦОК https://m.edsoo.ru/00ae14b2
48	Оксиды и гидроксиды натрия и калия	1				Библиотека ЦОК https://m.edsoo.ru/00ae14b2
49	Щелочноземельные металлы – кальций и магний	1				Библиотека ЦОК https://m.edsoo.ru/00ae15e8
50	Важнейшие соединения кальция	1				Библиотека ЦОК https://m.edsoo.ru/00ae15e8
51	Обобщение и систематизация знаний	1				
52	Жёсткость воды и способы её устранения	1				Библиотека ЦОК https://m.edsoo.ru/00ae1886
53	Практическая работа № 6 по теме "Жёсткость воды и методы её устранения"	1		1		Библиотека ЦОК https://m.edsoo.ru/00ae1ae8
54	Алюминий	1				Библиотека ЦОК https://m.edsoo.ru/00ae1c64
55	Амфотерные свойства оксида и гидроксида	1				Библиотека ЦОК https://m.edsoo.ru/00ae1c64
56	Железо	1				Библиотека ЦОК https://m.edsoo.ru/00ae1d86
57	Оксиды, гидроксиды и соли железа (II) и железа (III)	1				Библиотека ЦОК https://m.edsoo.ru/00ae35e6
58	Обобщение и систематизация знаний	1				
59	Практическая работа № 7. Решение экспериментальных задач по теме «Важнейшие металлы и их соединения»	1		1		Библиотека ЦОК https://m.edsoo.ru/00ae3de8

60	Вычисления по уравнениям химических реакций, если один из реагентов дан в избытке или содержит примеси. Вычисления массовой доли выхода продукта реакции	1				Библиотека ЦОК https://m.edsoo.ru/00ae1750
61	Обобщение и систематизация знаний	1				
62	Контрольная работа №4 по теме «Важнейшие металлы и их соединения»	1	1			
63	Вещества и материалы в повседневной жизни человека	1				Библиотека ЦОК https://m.edsoo.ru/00ae3f50
64	Химическое загрязнение окружающей среды	1				Библиотека ЦОК https://m.edsoo.ru/00ae4270
65	Роль химии в решении экологических проблем	1				Библиотека ЦОК https://m.edsoo.ru/00ae4270
66	Резервный урок. Промежуточная аттестация. Итоговая контрольная работа	1				Библиотека ЦОК https://m.edsoo.ru/00ae0d0a
67	Резервный урок. Обобщение и систематизация знаний	1				Библиотека ЦОК https://m.edsoo.ru/00adb33c
68	Резервный урок. (Входная диагностика.) Обобщение и систематизация знаний.	1				Библиотека ЦОК https://m.edsoo.ru/00ad9cb2
ОБЩЕЕ КОЛИЧЕСТВО ЧАСОВ ПО ПРОГРАММЕ		68	4	7		

2.1.15 Биология

ПОЯСНИТЕЛЬНАЯ ЗАПИСКА

Программа по биологии на уровне основного общего образования составлена на основе требований к результатам освоения основной образовательной программы основного общего образования, представленных в ФГОС ООО, а также федеральной рабочей программы воспитания.

Программа по биологии направлена на формирование естественно-научной грамотности обучающихся и организацию изучения биологии на деятельностной основе. В программе по биологии учитываются возможности учебного предмета в реализации требований ФГОС ООО к планируемым личностным и метапредметным результатам обучения, а также реализация межпредметных связей естественно-научных учебных предметов на уровне основного общего образования.

В программе по биологии определяются основные цели изучения биологии на уровне основного общего образования, планируемые результаты освоения программы по биологии: личностные, метапредметные, предметные. Предметные планируемые результаты даны для каждого года изучения биологии.

Биология развивает представления о познаваемости живой природы и методах её познания, позволяет сформировать систему научных знаний о живых системах, умения их получать, присваивать и применять в жизненных ситуациях.

Биологическая подготовка обеспечивает понимание обучающимися научных принципов человеческой деятельности в природе, закладывает основы экологической культуры, здорового образа жизни.

Целями изучения биологии на уровне основного общего образования являются:

формирование системы знаний о признаках и процессах жизнедеятельности биологических систем разного уровня организации;

формирование системы знаний об особенностях строения, жизнедеятельности организма человека, условиях сохранения его здоровья;

формирование умений применять методы биологической науки для изучения биологических систем, в том числе организма человека;

формирование умений использовать информацию о современных достижениях в области биологии для объяснения процессов и явлений живой природы и жизнедеятельности собственного организма;

формирование умений объяснять роль биологии в практической деятельности людей, значение биологического разнообразия для сохранения биосферы, последствия деятельности человека в природе;

формирование экологической культуры в целях сохранения собственного здоровья и охраны окружающей среды.

Достижение целей программы по биологии обеспечивается решением следующих задач:

приобретение обучающимися знаний о живой природе, закономерностях строения, жизнедеятельности и средообразующей роли организмов, человеку как биосоциальном существе, о роли биологической науки в практической деятельности людей;

овладение умениями проводить исследования с использованием биологического оборудования и наблюдения за состоянием собственного организма;

освоение приёмов работы с биологической информацией, в том числе о современных достижениях в области биологии, её анализ и критическое оценивание;

воспитание биологически и экологически грамотной личности, готовой к сохранению собственного здоровья и охраны окружающей среды.

Общее число часов, отведенных для изучения биологии, составляет 238 часов: в 5 классе – 34 часа (1 час в неделю), в 6 классе – 34 часа (1 час в неделю), в 7 классе – 34 часа (1 час в неделю), в 8 классе – 68 часов (2 часа в неделю), в 9 классе – 68 часов (2 часа в неделю).

Предлагаемый в программе по биологии перечень лабораторных и практических работ является рекомендательным, учитель делает выбор проведения лабораторных работ и опытов с учётом индивидуальных особенностей обучающихся, списка экспериментальных заданий, предлагаемых в рамках основного государственного экзамена по биологии.

СОДЕРЖАНИЕ ОБУЧЕНИЯ

5 КЛАСС

1. Биология – наука о живой природе

Понятие о жизни. Признаки живого (клеточное строение, питание, дыхание, выделение, рост и другие признаки). Объекты живой и неживой природы, их сравнение. Живая и неживая природа – единое целое.

Биология – система наук о живой природе. Основные разделы биологии (ботаника, зоология, экология, цитология, анатомия, физиология и другие разделы). Профессии, связанные с биологией: врач, ветеринар, психолог, агроном, животновод и другие (4–5 профессий). Связь биологии с другими науками (математика, география и другие науки). Роль биологии в познании окружающего мира и практической деятельности современного человека.

Кабинет биологии. Правила поведения и работы в кабинете с биологическими приборами и инструментами.

Биологические термины, понятия, символы. Источники биологических знаний. Поиск информации с использованием различных источников (научно-популярная литература, справочники, Интернет).

2. Методы изучения живой природы

Научные методы изучения живой природы: наблюдение, эксперимент, описание, измерение, классификация. Правила работы с увеличительными приборами.

Метод описания в биологии (наглядный, словесный, схематический). Метод измерения (инструменты измерения). Наблюдение и эксперимент как ведущие методы биологии.

Лабораторные и практические работы

Изучение лабораторного оборудования: термометры, весы, чашки Петри, пробирки, мензурки. Правила работы с оборудованием в школьном кабинете.

Ознакомление с устройством лупы, светового микроскопа, правила работы с ними.

Ознакомление с растительными и животными клетками: томата и арбуза (натуральные препараты), инфузории туфельки и гидры (готовые микропрепараты) с помощью лупы и светового микроскопа.

Экскурсии или видеозаписи

Овладение методами изучения живой природы – наблюдением и экспериментом.

3. Организмы – тела живой природы

Понятие об организме. Доядерные и ядерные организмы. Клетка и её открытие. Клеточное строение организмов. Цитология – наука о клетке. Клетка – наименьшая единица строения и жизнедеятельности организмов. Устройство увеличительных приборов: лупы и микроскопа. Строение клетки под световым микроскопом: клеточная оболочка, цитоплазма, ядро.

Одноклеточные и многоклеточные организмы. Клетки, ткани, органы, системы органов.

Жизнедеятельность организмов. Особенности строения и процессов жизнедеятельности у растений, животных, бактерий и грибов.

Свойства организмов: питание, дыхание, выделение, движение, размножение, развитие, раздражимость, приспособленность. Организм – единое целое.

Разнообразие организмов и их классификация (таксоны в биологии: царства, типы (отделы), классы, отряды (порядки), семейства, роды, виды. Бактерии и вирусы как формы жизни. Значение бактерий и вирусов в природе и в жизни человека.

Лабораторные и практические работы

Изучение клеток кожицы чешуи лука под лупой и микроскопом (на примере самостоятельно приготовленного микропрепарата).

Ознакомление с принципами систематики организмов.

Наблюдение за потреблением воды растением.

4. Организмы и среда обитания

Понятие о среде обитания. Водная, наземно-воздушная, почвенная, внутриорганизменная среды обитания. Представители сред обитания. Особенности сред обитания организмов. Приспособления организмов к среде обитания. Сезонные изменения в жизни организмов.

Лабораторные и практические работы.

Выявление приспособлений организмов к среде обитания (на конкретных примерах).

Экскурсии или видеоэкскурсии.

Растительный и животный мир родного края (краеведение).

5. Природные сообщества

Понятие о природном сообществе. Взаимосвязи организмов в природных сообществах. Пищевые связи в сообществах. Пищевые звенья, цепи и сети питания. Производители, потребители и разрушители органических веществ в природных сообществах. Примеры природных сообществ (лес, пруд, озеро и другие природные сообщества).

Искусственные сообщества, их отличительные признаки от природных сообществ. Причины неустойчивости искусственных сообществ. Роль искусственных сообществ в жизни человека.

Природные зоны Земли, их обитатели. Флора и фауна природных зон. Ландшафты: природные и культурные.

Лабораторные и практические работы.

Изучение искусственных сообществ и их обитателей (на примере аквариума и других искусственных сообществ).

Экскурсии или видеоэкскурсии.

Изучение природных сообществ (на примере леса, озера, пруда, луга и других природных сообществ.).

Изучение сезонных явлений в жизни природных сообществ.

6. Живая природа и человек

Изменения в природе в связи с развитием сельского хозяйства, производства и ростом численности населения. Влияние человека на живую природу в ходе истории. Глобальные экологические проблемы. Загрязнение воздушной и водной оболочек Земли, потери почв, их предотвращение. Пути сохранения биологического разнообразия. Охраняемые территории (заповедники, заказники, национальные парки, памятники природы). Красная книга Российской Федерации. Осознание жизни как великой ценности.

Практические работы.

Проведение акции по уборке мусора в ближайшем лесу, парке, сквере или на пришкольной территории.

6 КЛАСС

1. Растительный организм

Ботаника – наука о растениях. Разделы ботаники. Связь ботаники с другими науками и техникой. Общие признаки растений.

Разнообразие растений. Уровни организации растительного организма. Высшие и низшие растения. Споровые и семенные растения.

Растительная клетка. Изучение растительной клетки под световым микроскопом: клеточная оболочка, ядро, цитоплазма (пластиды, митохондрии, вакуоли с клеточным соком). Растительные ткани. Функции растительных тканей.

Органы и системы органов растений. Строение органов растительного организма, их роль и связь между собой.

Лабораторные и практические работы.

Изучение микроскопического строения листа водного растения элодеи.

Изучение строения растительных тканей (использование микропрепаратов).

Изучение внешнего строения травянистого цветкового растения (на живых или гербарных экземплярах растений): пастушья сумка, редька дикая, лютик едкий и другие растения.

Обнаружение неорганических и органических веществ в растении.

Экскурсии или видеоэкскурсии.

Ознакомление в природе с цветковыми растениями.

2. Строение и многообразие покрытосеменных растений

Строение семян. Состав и строение семян.

Виды корней и типы корневых систем. Видоизменения корней. Корень – орган почвенного (минерального) питания. Корни и корневые системы. Внешнее и внутреннее строение корня в связи с его функциями. Корневой чехлик. Зоны корня. Корневые волоски. Рост корня. Поглощение корнями воды и минеральных веществ, необходимых растению (корневое давление, осмос). Видоизменение корней.

Побег. Развитие побега из почки. Строение стебля. Внешнее и внутреннее строение листа. Видоизменения побегов: корневище, клубень, луковица. Их строение, биологическое и хозяйственное значение. Побег и почки. Листорасположение и листовая мозаика. Строение и функции листа. Простые и сложные листья. Видоизменения листьев. Особенности внутреннего строения листа в связи с его функциями (кожица и устьица, основная ткань листа, проводящие пучки). Лист – орган воздушного питания.

Строение и разнообразие цветков. Соцветия. Плоды. Типы плодов. Распространение плодов и семян в природе.

Лабораторные и практические работы.

Изучение строения корневых систем (стержневой и мочковатой) на примере гербарных экземпляров или живых растений.

Изучение микропрепарата клеток корня.

Ознакомление с внешним строением листьев и листорасположением (на комнатных растениях).

Изучение строения вегетативных и генеративных почек (на примере сирени, тополя и других растений).

Изучение микроскопического строения листа (на готовых микропрепаратах).

Рассматривание микроскопического строения ветки дерева (на готовом микропрепарате).

Исследование строения корневища, клубня, луковицы.

Изучение строения цветков.

Ознакомление с различными типами соцветий.

Изучение строения семян двудольных растений.

Изучение строения семян однодольных растений.

3. Жизнедеятельность растительного организма

Обмен веществ у растений

Неорганические (вода, минеральные соли) и органические вещества (белки, жиры, углеводы, нуклеиновые кислоты, витамины и другие вещества) растения. Минеральное питание растений. Удобрения.

Питание растения.

Поглощение корнями воды и минеральных веществ, необходимых растению (корневое давление, осмос). Почва, её плодородие. Значение обработки почвы (окучивание), внесения удобрений, прореживания проростков, полива для жизни культурных растений. Гидропоника.

Фотосинтез. Лист – орган воздушного питания. Значение фотосинтеза в природе и в жизни человека.

Дыхание растения.

Дыхание корня. Рыхление почвы для улучшения дыхания корней. Условия, препятствующие дыханию корней. Лист как орган дыхания (устычный аппарат). Поступление в лист атмосферного воздуха. Сильная запылённость воздуха, как препятствие для дыхания листьев. Стебель как орган дыхания (наличие устьиц в кожице, чечевичек). Особенности дыхания растений. Взаимосвязь дыхания растения с фотосинтезом.

Транспорт веществ в растении.

Связь клеточного строения стебля с его функциями. Рост стебля в длину. Клеточное строение стебля травянистого растения: кожица, проводящие пучки, основная ткань (паренхима). Клеточное строение стебля древесного растения: кора (пробка, луб), камбий, древесина и сердцевина. Рост стебля в толщину. Проводящие ткани корня. Транспорт воды и минеральных веществ в растении (сосуды древесины) – восходящий ток. Испарение воды через стебель и листья (транспирация). Регуляция испарения воды в растении. Влияние внешних условий на испарение воды. Транспорт органических веществ в растении (ситовидные трубки луба) – нисходящий ток. Перераспределение и запасание веществ в растении. Выделение у растений. Листопад.

Рост и развитие растения.

Прорастание семян. Условия прораствания семян. Подготовка семян к посеву. Развитие проростков.

Образовательные ткани. Конус нарастания побега, рост кончика корня. Верхушечный и вставочный рост. Рост корня и стебля в толщину, камбий. Образование годичных колец у древесных растений. Влияние фитогормонов на рост растения. Ростовые движения растений. Развитие побега из почки.

Размножение растений и его значение. Семенное (генеративное) размножение растений. Цветки и соцветия. Опыление. Перекрёстное опыление (ветром, животными, водой) и самоопыление. Двойное оплодотворение. Наследование признаков обоих родителей.

Вегетативное размножение цветковых растений в природе. Вегетативное размножение культурных растений. Клоны. Сохранение признаков материнского растения. Хозяйственное значение вегетативного размножения.

Лабораторные и практические работы.

Наблюдение за ростом корня.

Наблюдение за ростом побега.

Определение возраста дерева по спилу.

Выявление передвижения воды и минеральных веществ по древесине.

Наблюдение процесса выделения кислорода на свету аквариумными растениями.

Изучение роли рыхления для дыхания корней.

Овладение приёмами вегетативного размножения растений (черенкование побегов, черенкование листьев и другие) на примере комнатных растений (традесканция, сенполия, бегония, сансевиера и другие растения).

Определение всхожести семян культурных растений и посев их в грунт.

Наблюдение за ростом и развитием цветкового растения в комнатных условиях (на примере фасоли или посевного гороха).

Определение условий прорастания семян.

7 КЛАСС

1. Систематические группы растений

Классификация растений. Вид как основная систематическая категория. Система растительного мира. Низшие, высшие споровые, высшие семенные растения. Основные таксоны (категории) систематики растений (царство, отдел, класс, порядок, семейство, род, вид). История развития систематики, описание видов, открытие новых видов. Роль систематики в биологии.

Низшие растения. Водоросли. Общая характеристика водорослей. Одноклеточные и многоклеточные зелёные водоросли. Строение и жизнедеятельность зелёных водорослей. Размножение зелёных водорослей (бесполое и половое). Бурые и красные водоросли, их строение и жизнедеятельность. Значение водорослей в природе и жизни человека.

Высшие споровые растения. Моховидные (Мхи). Общая характеристика мхов. Строение и жизнедеятельность зелёных и сфагновых мхов. Приспособленность мхов к жизни на сильно увлажнённых почвах. Размножение мхов, цикл развития на примере зелёного мха кукушкин лён. Роль мхов в заболачивании почв и торфообразовании. Использование торфа и продуктов его переработки в хозяйственной деятельности человека.

Плауновидные (Плауны). Хвощевидные (Хвощи), Папоротниковидные (Папоротники). Общая характеристика. Усложнение строения папоротникообразных растений по сравнению с мхами. Особенности строения и жизнедеятельности плаунов, хвощей и папоротников. Размножение папоротникообразных. Цикл развития папоротника. Роль древних папоротникообразных в образовании каменного угля. Значение папоротникообразных в природе и жизни человека.

Высшие семенные растения. Голосеменные. Общая характеристика. Хвойные растения, их разнообразие. Строение и жизнедеятельность хвойных. Размножение хвойных, цикл развития на примере сосны. Значение хвойных растений в природе и жизни человека.

Покрытосеменные (цветковые) растения. Общая характеристика. Особенности строения и жизнедеятельности покрытосеменных как наиболее высокоорганизованной группы растений, их господство на Земле. Классификация покрытосеменных растений: класс Двудольные и класс Однодольные. Признаки классов. Цикл развития покрытосеменного растения.

Семейства покрытосеменных (цветковых) растений (изучаются три семейства растений по выбору учителя с учётом местных условий, при этом возможно изучать семейства, не вошедшие в перечень, если они являются наиболее распространёнными в данном регионе). Характерные признаки семейств класса Двудольные (Крестоцветные, или Капустные, Розоцветные, или Розовые, Мотыльковые, или Бобовые, Паслёновые, Сложноцветные, или Астровые) и класса Однодольные (Лилейные, Злаки, или Мятликовые). Многообразие растений. Дикорастущие представители семейств. Культурные представители семейств, их использование человеком.

Лабораторные и практические работы.

Изучение строения одноклеточных водорослей (на примере хламидомонады и хлореллы).

Изучение строения многоклеточных нитчатых водорослей (на примере спирогиры и улотрикса).

Изучение внешнего строения мхов (на местных видах).

Изучение внешнего строения папоротника или хвоща.

Изучение внешнего строения веток, хвои, шишек и семян голосеменных растений (на примере ели, сосны или лиственницы).

Изучение внешнего строения покрытосеменных растений.

Изучение признаков представителей семейств: Крестоцветные (Капустные), Розоцветные (Розовые), Мотыльковые (Бобовые), Паслёновые, Сложноцветные (Астровые), Лилейные, Злаки (Мятликовые) на гербарных и натуральных образцах.

Определение видов растений (на примере трёх семейств) с использованием определителей растений или определительных карточек.

2. Развитие растительного мира на Земле

Эволюционное развитие растительного мира на Земле. Сохранение в земной коре растительных остатков, их изучение. «Живые ископаемые» растительного царства. Жизнь растений в воде. Первые наземные растения. Освоение растениями суши. Этапы развития наземных растений основных систематических групп. Вымершие растения.

Экскурсии или видеоэкскурсии.

Развитие растительного мира на Земле (экскурсия в палеонтологический или краеведческий музей).

3. Растения в природных сообществах

Растения и среда обитания. Экологические факторы. Растения и условия неживой природы: свет, температура, влага, атмосферный воздух. Растения и условия живой природы: прямое и косвенное воздействие организмов на растения. Приспособленность растений к среде обитания. Взаимосвязи растений между собой и с другими организмами.

Растительные сообщества. Видовой состав растительных сообществ, преобладающие в них растения. Распределение видов в растительных сообществах. Сезонные изменения в жизни растительного сообщества. Смена растительных сообществ. Растительность (растительный покров) природных зон Земли. Флора.

4. Растения и человек

Культурные растения и их происхождение. Центры многообразия и происхождения культурных растений. Земледелие. Культурные растения сельскохозяйственных угодий: овощные, плодово-ягодные, полевые. Растения города, особенность городской флоры. Парки, лесопарки, скверы, ботанические сады. Декоративное цветоводство. Комнатные растения, комнатное цветоводство. Последствия деятельности человека в экосистемах. Охрана растительного мира. Восстановление численности редких видов растений: особо охраняемые природные территории (ООПТ). Красная книга России. Меры сохранения растительного мира.

Экскурсии или видеоэкскурсии.

Изучение сельскохозяйственных растений региона.

Изучение сорных растений региона.

5. Грибы. Лишайники. Бактерии

Грибы. Общая характеристика. Шляпочные грибы, их строение, питание, рост, размножение. Съедобные и ядовитые грибы. Меры профилактики заболеваний, связанных с грибами. Значение шляпочных грибов в природных сообществах и жизни человека. Промышленное выращивание шляпочных грибов (шампиньоны).

Плесневые грибы. Дрожжевые грибы. Значение плесневых и дрожжевых грибов в природе и жизни человека (пищевая и фармацевтическая промышленность и другие).

Паразитические грибы. Разнообразие и значение паразитических грибов (головня, спорынья, фитофтора, трутовик и другие). Борьба с заболеваниями, вызываемыми паразитическими грибами.

Лишайники – комплексные организмы. Строение лишайников. Питание, рост и размножение лишайников. Значение лишайников в природе и жизни человека.

Бактерии – доядерные организмы. Общая характеристика бактерий. Бактериальная клетка. Размножение бактерий. Распространение бактерий. Разнообразие бактерий. Значение бактерий в природных сообществах. Болезнетворные бактерии и меры профилактики заболеваний, вызываемых бактериями. Бактерии на службе у человека (в сельском хозяйстве, промышленности).

Лабораторные и практические работы.

Изучение строения одноклеточных (мукор) и многоклеточных (пеницилл) плесневых грибов.

Изучение строения плодовых тел шляпочных грибов (или изучение шляпочных грибов на муляжах).

Изучение строения лишайников.

Изучение строения бактерий (на готовых микропрепаратах).

8 КЛАСС

1. Животный организм

Зоология – наука о животных. Разделы зоологии. Связь зоологии с другими науками и техникой.

Общие признаки животных. Отличия животных от растений. Многообразие животного мира. Одноклеточные и многоклеточные животные. Форма тела животного, симметрия, размеры тела и другое.

Животная клетка. Открытие животной клетки (А. Левенгук). Строение животной клетки: клеточная мембрана, органоиды передвижения, ядро с ядрышком, цитоплазма (митохондрии, пищеварительные и сократительные вакуоли, лизосомы, клеточный центр). Процессы, происходящие в клетке. Деление клетки. Ткани животных, их разнообразие. Органы и системы органов животных. Организм – единое целое.

Лабораторные и практические работы.

Исследование под микроскопом готовых микропрепаратов клеток и тканей животных.

2. Строение и жизнедеятельность организма животного

Опора и движение животных. Особенности гидростатического, наружного и внутреннего скелета у животных. Передвижение у одноклеточных (амёбовидное, жгутиковое). Мышечные движения у многоклеточных: полёт насекомых, птиц, плавание рыб, движение по суше позвоночных животных (ползание, бег, ходьба и другое). Рычажные конечности.

Питание и пищеварение у животных. Значение питания. Питание и пищеварение у простейших. Внутриволокнистое и внутриклеточное пищеварение, замкнутая и сквозная пищеварительная система у беспозвоночных. Пищеварительный тракт у позвоночных, пищеварительные железы. Ферменты. Особенности пищеварительной системы у представителей отрядов млекопитающих.

Дыхание животных. Значение дыхания. Газообмен через всю поверхность клетки. Жаберное дыхание. Наружные и внутренние жабры. Кожное, трахейное, лёгочное дыхание у обитателей суши. Особенности кожного дыхания. Роль воздушных мешков у птиц.

Транспорт веществ у животных. Роль транспорта веществ в организме животных. Замкнутая и незамкнутая кровеносные системы у беспозвоночных. Сердце, кровеносные сосуды. Спинной и брюшной сосуды, капилляры, «ложные сердца» у дождевого червя.

Особенности строения незамкнутой кровеносной системы у моллюсков и насекомых. Круги кровообращения и особенности строения сердец у позвоночных, усложнение системы кровообращения.

Выделение у животных. Значение выделения конечных продуктов обмена веществ. Сократительные вакуоли у простейших. Звёздчатые клетки и канальцы у плоских червей, выделительные трубочки и воронки у кольчатых червей. Мальпигиевы сосуды у насекомых. Почки (туловищные и тазовые), мочеточники, мочевой пузырь у позвоночных животных. Особенности выделения у птиц, связанные с полётом.

Покровы тела у животных. Покровы у беспозвоночных. Усложнение строения кожи у позвоночных. Кожа как орган выделения. Роль кожи в теплоотдаче. Производные кожи. Средства пассивной и активной защиты у животных.

Координация и регуляция жизнедеятельности у животных. Раздражимость у одноклеточных животных. Таксисы (фототаксис, трофотаксис, хемотаксис и другие таксисы). Нервная регуляция. Нервная система, её значение. Нервная система у беспозвоночных: сетчатая (диффузная), стволовая, узловая. Нервная система у позвоночных (трубчатая): головной и спинной мозг, нервы. Усложнение головного мозга от рыб до млекопитающих. Появление больших полушарий, коры, борозд и извилин. Гуморальная регуляция. Роль гормонов в жизни животных. Половые гормоны. Половой диморфизм. Органы чувств, их значение. Рецепторы. Простые и сложные (фасеточные) глаза у насекомых. Орган зрения и слуха у позвоночных, их усложнение. Органы обоняния, вкуса и осязания у беспозвоночных и позвоночных животных. Орган боковой линии у рыб.

Поведение животных. Врождённое и приобретённое поведение (инстинкт и научение). Научение: условные рефлексы, импринтинг (запечатление), инсайт (постижение). Поведение: пищевое, оборонительное, территориальное, брачное, исследовательское. Стимулы поведения.

Размножение и развитие животных. Бесполое размножение: деление клетки одноклеточного организма на две, почкование, фрагментация. Половое размножение. Преимущество полового размножения. Половые железы. Яичники и семенники. Половые клетки (гаметы). Оплодотворение. Зигота. Партеногенез. Зародышевое развитие. Строение яйца птицы. Внутриутробное развитие млекопитающих. Зародышевые оболочки. Плацента (детское место). Пупочный канатик (пуповина). Постэмбриональное развитие: прямое, не прямое. Метаморфоз (развитие с превращением): полный и неполный.

Лабораторные и практические работы.

Ознакомление с органами опоры и движения у животных.

Изучение способов поглощения пищи у животных.

Изучение способов дыхания у животных.

Ознакомление с системами органов транспорта веществ у животных.

Изучение покровов тела у животных.

Изучение органов чувств у животных.

Формирование условных рефлексов у аквариумных рыб.

Строение яйца и развитие зародыша птицы (курицы).

3. Систематические группы животных

Основные категории систематики животных. Вид как основная систематическая категория животных. Классификация животных. Система животного мира. Систематические категории животных (царство, тип, класс, отряд, семейство, род, вид), их соподчинение. Бинарная номенклатура. Отражение современных знаний о происхождении и родстве животных в классификации животных.

Одноклеточные животные – простейшие. Строение и жизнедеятельность простейших. Местообитание и образ жизни. Образование цисты при неблагоприятных условиях среды. Многообразие простейших. Значение простейших в природе и жизни

человека (образование осадочных пород, возбудители заболеваний, симбиотические виды). Пути заражения человека и меры профилактики, вызываемые одноклеточными животными (малярийный плазмодий).

Лабораторные и практические работы

Исследование строения инфузории-туфельки и наблюдение за её передвижением. Изучение хемотаксиса.

Многообразие простейших (на готовых препаратах).

Изготовление модели клетки простейшего (амёбы, инфузории-туфельки и другое.).

Многоклеточные животные. Кишечнополостные. Общая характеристика. Местообитание. Особенности строения и жизнедеятельности. Эктодерма и энтодерма. Внутриволостное и клеточное переваривание пищи. Регенерация. Рефлекс. Бесполое размножение (почкование). Половое размножение. Гермафродитизм. Раздельнополые кишечнополостные. Многообразие кишечнополостных. Значение кишечнополостных в природе и жизни человека. Коралловые полипы и их роль в рифообразовании.

Лабораторные и практические работы.

Исследование строения пресноводной гидры и её передвижения (школьный аквариум).

Исследование питания гидры дафниями и циклопами (школьный аквариум).

Изготовление модели пресноводной гидры.

Плоские, круглые, кольчатые черви. Общая характеристика. Особенности строения и жизнедеятельности плоских, круглых и кольчатых червей. Многообразие червей. Паразитические плоские и круглые черви. Циклы развития печёночного сосальщика, бычьего цепня, человеческой аскариды. Черви, их приспособления к паразитизму, вред, наносимый человеку, сельскохозяйственным растениям и животным. Меры по предупреждению заражения паразитическими червями. Роль червей как почвообразователей.

Лабораторные и практические работы.

Исследование внешнего строения дождевого червя. Наблюдение за реакцией дождевого червя на раздражители.

Исследование внутреннего строения дождевого червя (на готовом влажном препарате и микропрепарате).

Изучение приспособлений паразитических червей к паразитизму (на готовых влажных и микропрепаратах).

Членистоногие. Общая характеристика. Среды жизни. Внешнее и внутреннее строение членистоногих. Многообразие членистоногих. Представители классов.

Ракообразные. Особенности строения и жизнедеятельности.

Значение ракообразных в природе и жизни человека.

Паукообразные. Особенности строения и жизнедеятельности в связи с жизнью на суше. Клещи – вредители культурных растений и меры борьбы с ними. Паразитические клещи – возбудители и переносчики опасных болезней. Меры защиты от клещей. Роль клещей в почвообразовании.

Насекомые. Особенности строения и жизнедеятельности. Размножение насекомых и типы развития. Отряды насекомых: Прямокрылые, Равнокрылые, Полужесткокрылые, Чешуекрылые, Жесткокрылые, Перепончатокрылые, Двукрылые и другие. Насекомые – переносчики возбудителей и паразиты человека и домашних животных. Насекомые-вредители сада, огорода, поля, леса. Насекомые, снижающие численность вредителей растений. Поведение насекомых, инстинкты. Меры по сокращению численности насекомых-вредителей. Значение насекомых в природе и жизни человека.

Лабораторные и практические работы.

Исследование внешнего строения насекомого (на примере майского жука или других крупных насекомых-вредителей).

Ознакомление с различными типами развития насекомых (на примере коллекций).

Моллюски. Общая характеристика. Местообитание моллюсков. Строение и процессы жизнедеятельности, характерные для брюхоногих, двустворчатых, головоногих моллюсков. Черты приспособленности моллюсков к среде обитания. Размножение моллюсков. Многообразие моллюсков. Значение моллюсков в природе и жизни человека.

Лабораторные и практические работы.

Исследование внешнего строения раковин пресноводных и морских моллюсков (раковины беззубки, перловицы, прудовика, катушки и другие).

Хордовые. Общая характеристика. Зародышевое развитие хордовых. Систематические группы хордовых. Подтип Бесчерепные (ланцетник). Подтип Черепные, или Позвоночные.

Рыбы. Общая характеристика. Местообитание и внешнее строение рыб. Особенности внутреннего строения и процессов жизнедеятельности. Приспособленность рыб к условиям обитания. Отличия хрящевых рыб от костных рыб. Размножение, развитие и миграция рыб в природе. Многообразие рыб, основные систематические группы рыб. Значение рыб в природе и жизни человека. Хозяйственное значение рыб.

Лабораторные и практические работы.

Исследование внешнего строения и особенностей передвижения рыбы (на примере живой рыбы в банке с водой).

Исследование внутреннего строения рыбы (на примере готового влажного препарата).

Земноводные. Общая характеристика. Местообитание земноводных. Особенности внешнего и внутреннего строения, процессов жизнедеятельности, связанных с выходом земноводных на сушу. Приспособленность земноводных к жизни в воде и на суше. Размножение и развитие земноводных. Многообразие земноводных и их охрана. Значение земноводных в природе и жизни человека.

Пресмыкающиеся. Общая характеристика. Местообитание пресмыкающихся. Особенности внешнего и внутреннего строения пресмыкающихся. Процессы жизнедеятельности. Приспособленность пресмыкающихся к жизни на суше. Размножение и развитие пресмыкающихся. Регенерация. Многообразие пресмыкающихся и их охрана. Значение пресмыкающихся в природе и жизни человека.

Птицы. Общая характеристика. Особенности внешнего строения птиц. Особенности внутреннего строения и процессов жизнедеятельности птиц. Приспособления птиц к полёту. Поведение. Размножение и развитие птиц. Забота о потомстве. Сезонные явления в жизни птиц. Миграции птиц, их изучение. Многообразие птиц. Экологические группы птиц (по выбору учителя на примере трёх экологических групп с учётом распространения птиц в регионе). Приспособленность птиц к различным условиям среды. Значение птиц в природе и жизни человека.

Лабораторные и практические работы.

Исследование внешнего строения и перьевого покрова птиц (на примере чучела птиц и набора перьев: контурных, пуховых и пуха).

Исследование особенностей скелета птицы.

Млекопитающие. Общая характеристика. Среды жизни млекопитающих. Особенности внешнего строения, скелета и мускулатуры, внутреннего строения. Процессы жизнедеятельности. Усложнение нервной системы. Поведение млекопитающих. Размножение и развитие. Забота о потомстве.

Первозвери. Однопроходные (яйцекладущие) и Сумчатые (низшие звери). Плацентарные млекопитающие. Многообразие млекопитающих (по выбору учителя).

изучаются 6 отрядов млекопитающих на примере двух видов из каждого отряда). Насекомоядные и Рукокрылые. Грызуны, Зайцеобразные. Хищные. Ластоногие и Китообразные. Парнокопытные и Непарнокопытные. Приматы. Семейства отряда Хищные: собачьи, кошачьи, куньи, медвежьи.

Значение млекопитающих в природе и жизни человека. Млекопитающие – переносчики возбудителей опасных заболеваний. Меры борьбы с грызунами. Многообразие млекопитающих родного края.

Лабораторные и практические работы.

Исследование особенностей скелета млекопитающих.

Исследование особенностей зубной системы млекопитающих.

4. Развитие животного мира на Земле

Эволюционное развитие животного мира на Земле. Усложнение животных в процессе эволюции. Доказательства эволюционного развития животного мира. Палеонтология. Ископаемые остатки животных, их изучение. Методы изучения ископаемых остатков. Реставрация древних животных. «Живые ископаемые» животного мира.

Жизнь животных в воде. Одноклеточные животные. Происхождение многоклеточных животных. Основные этапы эволюции беспозвоночных. Основные этапы эволюции позвоночных животных. Вымершие животные.

Лабораторные и практические работы.

Исследование ископаемых остатков вымерших животных.

5. Животные в природных сообществах

Животные и среда обитания. Влияние света, температуры и влажности на животных. Приспособленность животных к условиям среды обитания.

Популяции животных, их характеристики. Одиночный и групповой образ жизни. Взаимосвязи животных между собой и с другими организмами. Пищевые связи в природном сообществе. Пищевые уровни, экологическая пирамида. Экосистема.

Животный мир природных зон Земли. Основные закономерности распределения животных на планете. Фауна.

6. Животные и человек

Воздействие человека на животных в природе: прямое и косвенное. Промысловые животные (рыболовство, охота). Ведение промысла животных на основе научного подхода. Загрязнение окружающей среды.

Одомашнивание животных. Селекция, породы, искусственный отбор, дикие предки домашних животных. Значение домашних животных в жизни человека. Животные сельскохозяйственных угодий. Методы борьбы с животными-вредителями.

Город как особая искусственная среда, созданная человеком. Синантропные виды животных. Условия их обитания. Беспозвоночные и позвоночные животные города. Адаптация животных к новым условиям. Рекреационный пресс на животных диких видов в условиях города. Бездзорные домашние животные. Питомники. Восстановление численности редких видов животных: особо охраняемые природные территории (ООПТ). Красная книга России. Меры сохранения животного мира.

9 КЛАСС

1. Человек – биосоциальный вид

Науки о человеке (анатомия, физиология, психология, антропология, гигиена, санитария, экология человека). Методы изучения организма человека. Значение знаний о человеке для самопознания и сохранения здоровья. Особенности человека как биосоциального существа.

Место человека в системе органического мира. Человек как часть природы. Систематическое положение современного человека. Сходство человека с

млекопитающими. Отличие человека от приматов. Доказательства животного происхождения человека. Человек разумный. Антропогенез, его этапы. Биологические и социальные факторы становления человека. Человеческие расы.

2. Структура организма человека

Строение и химический состав клетки. Обмен веществ и превращение энергии в клетке. Многообразие клеток, их деление. Нуклеиновые кислоты. Гены. Хромосомы. Хромосомный набор. Митоз, мейоз. Соматические и половые клетки. Стволовые клетки. Типы тканей организма человека: эпителиальные, соединительные, мышечные, нервная. Свойства тканей, их функции. Органы и системы органов. Организм как единое целое. Взаимосвязь органов и систем как основа гомеостаза.

Лабораторные и практические работы.

Изучение микроскопического строения тканей (на готовых микропрепаратах).

Распознавание органов и систем органов человека (по таблицам).

3. Нейрогуморальная регуляция

Нервная система человека, её организация и значение. Нейроны, нервы, нервные узлы. Рефлекс. Рефлекторная дуга.

Рецепторы. Двухнейронные и трёхнейронные рефлекторные дуги. Спинной мозг, его строение и функции. Рефлексы спинного мозга. Головной мозг, его строение и функции. Большие полушария. Рефлексы головного мозга. Безусловные (врождённые) и условные (приобретённые) рефлексы. Соматическая нервная система. Вегетативная (автономная) нервная система. Нервная система как единое целое. Нарушения в работе нервной системы.

Гуморальная регуляция функций. Эндокринная система. Железы внутренней секреции. Железы смешанной секреции. Гормоны, их роль в регуляции физиологических функций организма, роста и развития. Нарушение в работе эндокринных желёз. Особенности рефлекторной и гуморальной регуляции функций организма.

Лабораторные и практические работы.

Изучение головного мозга человека (по муляжам).

Изучение изменения размера зрачка в зависимости от освещённости.

4. Опора и движение

Значение опорно-двигательного аппарата. Скелет человека, строение его отделов и функции. Кости, их химический состав, строение. Типы костей. Рост костей в длину и толщину. Соединение костей. Скелет головы. Скелет туловища. Скелет конечностей и их поясов. Особенности скелета человека, связанные с прямохождением и трудовой деятельностью.

Мышечная система. Строение и функции скелетных мышц. Работа мышц: статическая и динамическая, мышцы сгибатели и разгибатели. Утомление мышц. Гиподинамия. Роль двигательной активности в сохранении здоровья.

Нарушения опорно-двигательной системы. Возрастные изменения в строении костей. Нарушение осанки. Предупреждение искривления позвоночника и развития плоскостопия. Профилактика травматизма. Первая помощь при травмах опорно-двигательного аппарата.

Лабораторные и практические работы.

Исследование свойств кости.

Изучение строения костей (на муляжах).

Изучение строения позвонков (на муляжах).

Определение гибкости позвоночника.

Измерение массы и роста своего организма.

Изучение влияния статической и динамической нагрузки на утомление мышц.

Выявление нарушения осанки.

Определение признаков плоскостопия.

Оказание первой помощи при повреждении скелета и мышц.

5. Внутренняя среда организма

Внутренняя среда и её функции. Форменные элементы крови: эритроциты, лейкоциты и тромбоциты. Малоокровие, его причины. Красный костный мозг, его роль в организме. Плазма крови. Постоянство внутренней среды (гомеостаз). Свертывание крови. Группы крови. Резус-фактор. Переливание крови. Донорство.

Иммунитет и его виды. Факторы, влияющие на иммунитет (приобретённые иммунодефициты): радиационное облучение, химическое отравление, голодание, воспаление, вирусные заболевания, ВИЧ-инфекция. Вилочковая железа, лимфатические узлы. Вакцины и лечебные сыворотки. Значение работ Л. Пастера и И.И. Мечникова по изучению иммунитета.

Лабораторные и практические работы.

Изучение микроскопического строения крови человека и лягушки (сравнение) на готовых микропрепаратах.

6. Кровообращение

Органы кровообращения. Строение и работа сердца. Автоматизм сердца. Сердечный цикл, его длительность. Большой и малый круги кровообращения. Движение крови по сосудам. Пульс. Лимфатическая система, лимфоотток. Регуляция деятельности сердца и сосудов. Гигиена сердечно-сосудистой системы. Профилактика сердечно-сосудистых заболеваний. Первая помощь при кровотечениях.

Лабораторные и практические работы.

Измерение кровяного давления.

Определение пульса и числа сердечных сокращений в покое и после дозированных физических нагрузок у человека.

Первая помощь при кровотечениях.

7. Дыхание

Дыхание и его значение. Органы дыхания. Лёгкие. Взаимосвязь строения и функций органов дыхания. Газообмен в лёгких и тканях. Жизненная ёмкость лёгких. Механизмы дыхания. Дыхательные движения. Регуляция дыхания.

Инфекционные болезни, передающиеся через воздух, предупреждение воздушно-капельных инфекций. Вред табакокурения, употребления наркотических и психотропных веществ. Реанимация. Охрана воздушной среды. Оказание первой помощи при поражении органов дыхания.

Лабораторные и практические работы.

Измерение объёма грудной клетки в состоянии вдоха и выдоха.

Определение частоты дыхания. Влияние различных факторов на частоту дыхания.

8. Питание и пищеварение

Питательные вещества и пищевые продукты. Питание и его значение. Пищеварение. Органы пищеварения, их строение и функции. Ферменты, их роль в пищеварении. Пищеварение в ротовой полости. Зубы и уход за ними. Пищеварение в желудке, в тонком и в толстом кишечнике. Всасывание питательных веществ. Всасывание воды. Пищеварительные железы: печень и поджелудочная железа, их роль в пищеварении.

Микробиом человека – совокупность микроорганизмов, населяющих организм человека. Регуляция пищеварения. Методы изучения органов пищеварения. Работы И.П. Павлова.

Гигиена питания. Предупреждение глистных и желудочно-кишечных заболеваний, пищевых отравлений. Влияние курения и алкоголя на пищеварение.

Лабораторные и практические работы.

Исследование действия ферментов слюны на крахмал.

Наблюдение действия желудочного сока на белки.

9. Обмен веществ и превращение энергии

Обмен веществ и превращение энергии в организме человека. Пластический и энергетический обмен. Обмен воды и минеральных солей. Обмен белков, углеводов и жиров в организме. Регуляция обмена веществ и превращения энергии.

Витамины и их роль для организма. Поступление витаминов с пищей. Синтез витаминов в организме. Авитаминозы и гиповитаминозы. Сохранение витаминов в пище.

Нормы и режим питания. Рациональное питание – фактор укрепления здоровья. Нарушение обмена веществ.

Лабораторные и практические работы.

Исследование состава продуктов питания.

Составление меню в зависимости от калорийности пищи.

Способы сохранения витаминов в пищевых продуктах.

10. Кожа

Строение и функции кожи. Кожа и её производные. Кожа и терморегуляция. Влияние на кожу факторов окружающей среды.

Закаливание и его роль. Способы закаливания организма. Гигиена кожи, гигиенические требования к одежде и обуви. Заболевания кожи и их предупреждения. Профилактика и первая помощь при тепловом и солнечном ударах, ожогах и обморожениях.

Лабораторные и практические работы.

Исследование с помощью лупы тыльной и ладонной стороны кисти.

Определение жирности различных участков кожи лица.

Описание мер по уходу за кожей лица и волосами в зависимости от типа кожи.

Описание основных гигиенических требований к одежде и обуви.

11. Выделение

Значение выделения. Органы выделения. Органы мочевыделительной системы, их строение и функции. Микроскопическое строение почки. Нефрон. Образование мочи. Регуляция мочеобразования и мочеиспускания. Заболевания органов мочевыделительной системы, их предупреждение.

Лабораторные и практические работы.

Определение местоположения почек (на муляже).

Описание мер профилактики болезней почек.

12. Размножение и развитие

Органы репродукции, строение и функции. Половые железы. Половые клетки. Оплодотворение. Внутриутробное развитие. Влияние на эмбриональное развитие факторов окружающей среды. Роды. Лактация. Рост и развитие ребёнка. Половое созревание. Наследование признаков у человека. Наследственные болезни, их причины и предупреждение. Набор хромосом, половые хромосомы, гены. Роль генетических знаний для планирования семьи. Инфекции, передающиеся половым путём, их профилактика.

Лабораторные и практические работы.

Описание основных мер по профилактике инфекционных вирусных заболеваний: СПИД и гепатит.

13. Органы чувств и сенсорные системы

Органы чувств и их значение. Анализаторы. Сенсорные системы. Глаз и зрение. Оптическая система глаза. Сетчатка. Зрительные рецепторы. Зрительное восприятие. Нарушения зрения и их причины. Гигиена зрения.

Ухо и слух. Строение и функции органа слуха. Механизм работы слухового анализатора. Слуховое восприятие. Нарушения слуха и их причины. Гигиена слуха.

Органы равновесия, мышечного чувства, осязания, обоняния и вкуса. Взаимодействие сенсорных систем организма.

Лабораторные и практические работы

Определение остроты зрения у человека.

Изучение строения органа зрения (на муляже и влажном препарате).

Изучение строения органа слуха (на муляже).

14. Поведение и психика

Психика и поведение человека. Потребности и мотивы поведения. Социальная обусловленность поведения человека. Рефлекторная теория поведения. Высшая нервная деятельность человека, работы И.М. Сеченова, И.П. Павлова. Механизм образования условных рефлексов. Торможение. Динамический стереотип. Роль гормонов в поведении. Наследственные и ненаследственные программы поведения у человека. Приспособительный характер поведения.

Первая и вторая сигнальные системы. Познавательная деятельность мозга. Речь и мышление. Память и внимание. Эмоции. Индивидуальные особенности личности: способности, темперамент, характер, одарённость. Типы высшей нервной деятельности и темперамента. Особенности психики человека. Гигиена физического и умственного труда. Режим труда и отдыха. Сон и его значение. Гигиена сна.

Лабораторные и практические работы.

Изучение кратковременной памяти.

Определение объёма механической и логической памяти.

Оценка сформированности навыков логического мышления.

15. Человек и окружающая среда

Человек и окружающая среда. Экологические факторы и их действие на организм человека. Зависимость здоровья человека от состояния окружающей среды. Микроклимат жилых помещений. Соблюдение правил поведения в окружающей среде, в опасных и чрезвычайных ситуациях.

Здоровье человека как социальная ценность. Факторы, нарушающие здоровье: гиподинамия, курение, употребление алкоголя, наркотиков, несбалансированное питание, стресс. Укрепление здоровья: аутотренинг, закаливание, двигательная активность, сбалансированное питание. Культура отношения к собственному здоровью и здоровью окружающих. Всемирная организация здравоохранения.

Человек как часть биосферы Земли. Антропогенные воздействия на природу. Урбанизация. Цивилизация. Техногенные изменения в окружающей среде. Современные глобальные экологические проблемы. Значение охраны окружающей среды для сохранения человечества.

ПЛАНИРУЕМЫЕ РЕЗУЛЬТАТЫ ОСВОЕНИЯ ПРОГРАММЫ ПО БИОЛОГИИ НА УРОВНЕ ОСНОВНОГО ОБЩЕГО ОБРАЗОВАНИЯ (БАЗОВЫЙ УРОВЕНЬ)

Освоение учебного предмета «Биология» на уровне основного общего образования должно обеспечить достижение следующих обучающимися личностных, метапредметных и предметных результатов.

ЛИЧНОСТНЫЕ РЕЗУЛЬТАТЫ

Личностные результаты освоения программы по биологии основного общего образования должны отражать готовность обучающихся руководствоваться системой позитивных ценностных ориентаций и расширение опыта деятельности на ее основе и в процессе реализации основных направлений воспитательной деятельности, в том числе в части:

1) гражданского воспитания:

готовность к конструктивной совместной деятельности при выполнении исследований и проектов, стремление к взаимопониманию и взаимопомощи;

2) патриотического воспитания:

отношение к биологии как к важной составляющей культуры, гордость за вклад российских и советских учёных в развитие мировой биологической науки;

3) духовно-нравственного воспитания:

готовность оценивать поведение и поступки с позиции нравственных норм и норм экологической культуры;

понимание значимости нравственного аспекта деятельности человека в медицине и биологии;

4) эстетического воспитания:

понимание роли биологии в формировании эстетической культуры личности;

5) физического воспитания, формирования культуры здоровья и эмоционального благополучия:

ответственное отношение к своему здоровью и установка на здоровый образ жизни (здоровое питание, соблюдение гигиенических правил и норм, сбалансированный режим занятий и отдыха, регулярная физическая активность);

осознание последствий и неприятие вредных привычек (употребление алкоголя, наркотиков, курение) и иных форм вреда для физического и психического здоровья;

соблюдение правил безопасности, в том числе навыки безопасного поведения в природной среде;

сформированность навыка рефлексии, управление собственным эмоциональным состоянием;

6) трудового воспитания:

активное участие в решении практических задач (в рамках семьи, образовательной организации, населенного пункта, края) биологической и экологической направленности, интерес к практическому изучению профессий, связанных с биологией;

7) экологического воспитания:

ориентация на применение биологических знаний при решении задач в области окружающей среды;

осознание экологических проблем и путей их решения;

готовность к участию в практической деятельности экологической направленности;

8) ценности научного познания:

ориентация на современную систему научных представлений об основных биологических закономерностях, взаимосвязях человека с природной и социальной средой;

понимание роли биологической науки в формировании научного мировоззрения;

развитие научной любознательности, интереса к биологической науке, навыков исследовательской деятельности;

9) адаптации обучающегося к изменяющимся условиям социальной и природной среды:

адекватная оценка изменяющихся условий;

принятие решения (индивидуальное, в группе) в изменяющихся условиях на основании анализа биологической информации;

планирование действий в новой ситуации на основании знаний биологических закономерностей.

МЕТАПРЕДМЕТНЫЕ РЕЗУЛЬТАТЫ

Метапредметные результаты освоения программы по биологии основного общего образования, должны отражать овладение следующими универсальными учебными действиями:

Познавательные универсальные учебные действия

1) базовые логические действия:

выявлять и характеризовать существенные признаки биологических объектов (явлений);

устанавливать существенный признак классификации биологических объектов (явлений, процессов), основания для обобщения и сравнения, критерии проводимого анализа;

с учётом предложенной биологической задачи выявлять закономерности и противоречия в рассматриваемых фактах и наблюдениях, предлагать критерии для выявления закономерностей и противоречий;

выявлять дефициты информации, данных, необходимых для решения поставленной задачи;

выявлять причинно-следственные связи при изучении биологических явлений и процессов, делать выводы с использованием дедуктивных и индуктивных умозаключений, умозаключений по аналогии, формулировать гипотезы о взаимосвязях;

самостоятельно выбирать способ решения учебной биологической задачи (сравнивать несколько вариантов решения, выбирать наиболее подходящий с учётом самостоятельно выделенных критериев).

2) базовые исследовательские действия:

использовать вопросы как исследовательский инструмент познания;

формулировать вопросы, фиксирующие разрыв между реальным и желательным состоянием ситуации, объекта, и самостоятельно устанавливать искомое и данное;

формировать гипотезу об истинности собственных суждений, аргументировать свою позицию, мнение;

проводить по самостоятельно составленному плану наблюдение, несложный биологический эксперимент, небольшое исследование по установлению особенностей биологического объекта (процесса) изучения, причинно-следственных связей и зависимостей биологических объектов между собой;

оценивать на применимость и достоверность информацию, полученную в ходе наблюдения и эксперимента;

самостоятельно формулировать обобщения и выводы по результатам проведённого наблюдения, эксперимента, владеть инструментами оценки достоверности полученных выводов и обобщений;

прогнозировать возможное дальнейшее развитие биологических процессов и их последствия в аналогичных или сходных ситуациях, а также выдвигать предположения об их развитии в новых условиях и контекстах.

3) работа с информацией:

применять различные методы, инструменты и запросы при поиске и отборе биологической информации или данных из источников с учётом предложенной учебной биологической задачи;

выбирать, анализировать, систематизировать и интерпретировать биологическую информацию различных видов и форм представления;

находить сходные аргументы (подтверждающие или опровергающие одну и ту же идею, версию) в различных информационных источниках;

самостоятельно выбирать оптимальную форму представления информации и иллюстрировать решаемые задачи несложными схемами, диаграммами, иной графикой и их комбинациями;

оценивать надёжность биологической информации по критериям, предложенным учителем или сформулированным самостоятельно;

запоминать и систематизировать биологическую информацию.

Коммуникативные универсальные учебные действия

1) общение:

воспринимать и формулировать суждения, выражать эмоции в процессе выполнения практических и лабораторных работ;

выражать себя (свою точку зрения) в устных и письменных текстах;

распознавать невербальные средства общения, понимать значение социальных знаков, знать и распознавать предпосылки конфликтных ситуаций и смягчать конфликты, вести переговоры;

понимать намерения других, проявлять уважительное отношение к собеседнику и в корректной форме формулировать свои возражения;

в ходе диалога и (или) дискуссии задавать вопросы по существу обсуждаемой биологической темы и высказывать идеи, нацеленные на решение биологической задачи и поддержание благожелательности общения;

сопоставлять свои суждения с суждениями других участников диалога, обнаруживать различие и сходство позиций;

публично представлять результаты выполненного биологического опыта (эксперимента, исследования, проекта);

самостоятельно выбирать формат выступления с учётом задач презентации и особенностей аудитории и в соответствии с ним составлять устные и письменные тексты с использованием иллюстративных материалов.

2) совместная деятельность:

понимать и использовать преимущества командной и индивидуальной работы при решении конкретной биологической проблемы, обосновывать необходимость применения групповых форм взаимодействия при решении поставленной учебной задачи;

принимать цель совместной деятельности, коллективно строить действия по её достижению: распределять роли, договариваться, обсуждать процесс и результат совместной работы, уметь обобщать мнения нескольких людей, проявлять готовность руководить, выполнять поручения, подчиняться;

планировать организацию совместной работы, определять свою роль (с учётом предпочтений и возможностей всех участников взаимодействия), распределять задачи между членами команды, участвовать в групповых формах работы (обсуждения, обмен мнениями, мозговые штурмы и иные);

выполнять свою часть работы, достигать качественного результата по своему направлению и координировать свои действия с другими членами команды;

оценивать качество своего вклада в общий продукт по критериям, самостоятельно сформулированным участниками взаимодействия, сравнивать результаты с исходной задачей и вклад каждого члена команды в достижение результатов, разделять сферу ответственности и проявлять готовность к предоставлению отчёта перед группой;

овладеть системой универсальных коммуникативных действий, которая обеспечивает сформированность социальных навыков и эмоционального интеллекта обучающихся.

Регулятивные универсальные учебные действия

Самоорганизация:

выявлять проблемы для решения в жизненных и учебных ситуациях, используя биологические знания;

ориентироваться в различных подходах принятия решений (индивидуальное, принятие решения в группе, принятие решений группой);

самостоятельно составлять алгоритм решения задачи (или его часть), выбирать способ решения учебной биологической задачи с учётом имеющихся ресурсов и собственных возможностей, аргументировать предлагаемые варианты решений;

составлять план действий (план реализации намеченного алгоритма решения), корректировать предложенный алгоритм с учётом получения новых биологических знаний об изучаемом биологическом объекте;

делать выбор и брать ответственность за решение.

Самоконтроль, эмоциональный интеллект:

владеть способами самоконтроля, самомотивации и рефлексии;

давать оценку ситуации и предлагать план её изменения;

учитывать контекст и предвидеть трудности, которые могут возникнуть при решении учебной биологической задачи, адаптировать решение к меняющимся обстоятельствам;

объяснять причины достижения (недостижения) результатов деятельности, давать оценку приобретённому опыту, уметь находить позитивное в произошедшей ситуации;

вносить коррективы в деятельность на основе новых обстоятельств, изменившихся ситуаций, установленных ошибок, возникших трудностей;

оценивать соответствие результата цели и условиям;

различать, называть и управлять собственными эмоциями и эмоциями других;

выявлять и анализировать причины эмоций;

ставить себя на место другого человека, понимать мотивы и намерения другого;

регулировать способ выражения эмоций.

Принятие себя и других

осознанно относиться к другому человеку, его мнению;

признавать своё право на ошибку и такое же право другого;

открытость себе и другим;

осознавать невозможность контролировать всё вокруг;

овладеть системой универсальных учебных регулятивных действий, которая обеспечивает формирование смысловых установок личности (внутренняя позиция личности), и жизненных навыков личности (управления собой, самодисциплины, устойчивого поведения).

ПРЕДМЕТНЫЕ РЕЗУЛЬТАТЫ

Предметные результаты освоения программы по биологии к концу обучения **в 5 классе:**

характеризовать биологию как науку о живой природе, называть признаки живого, сравнивать объекты живой и неживой природы;

перечислять источники биологических знаний, характеризовать значение биологических знаний для современного человека, профессии, связанные с биологией (4–5 профессий);

приводить примеры вклада российских (в том числе В. И. Вернадский, А. Л. Чижевский) и зарубежных (в том числе Аристотель, Теофраст, Гиппократ) учёных в развитие биологии;

иметь представление о важнейших биологических процессах и явлениях: питание, дыхание, транспорт веществ, раздражимость, рост, развитие, движение, размножение;

применять биологические термины и понятия (в том числе: живые тела, биология, экология, цитология, анатомия, физиология, биологическая систематика, клетка, ткань, орган, система органов, организм, вирус, движение, питание, фотосинтез, дыхание, выделение, раздражимость, рост, размножение, развитие, среда обитания, природное сообщество, искусственное сообщество) в соответствии с поставленной задачей и в контексте;

различать по внешнему виду (изображениям), схемам и описаниям доядерные и ядерные организмы, различные биологические объекты: растения, животных, грибы, лишайники, бактерии, природные и искусственные сообщества, взаимосвязи организмов в

природном и искусственном сообществах, представителей флоры и фауны природных зон Земли, ландшафты природные и культурные;

проводить описание организма (растения, животного) по заданному плану, выделять существенные признаки строения и процессов жизнедеятельности организмов, характеризовать организмы как тела живой природы, перечислять особенности растений, животных, грибов, лишайников, бактерий и вирусов;

раскрывать понятие о среде обитания (водной, наземно-воздушной, почвенной, внутриорганизменной), условиях среды обитания;

приводить примеры, характеризующие приспособленность организмов к среде обитания, взаимосвязи организмов в сообществах;

выделять отличительные признаки природных и искусственных сообществ;

аргументировать основные правила поведения человека в природе и объяснять значение природоохранной деятельности человека, анализировать глобальные экологические проблемы;

раскрывать роль биологии в практической деятельности человека;

демонстрировать на конкретных примерах связь знаний биологии со знаниями по математике, предметов гуманитарного цикла, различными видами искусства;

выполнять практические работы (поиск информации с использованием различных источников, описание организма по заданному плану) и лабораторные работы (работа с микроскопом, знакомство с различными способами измерения и сравнения живых объектов);

применять методы биологии (наблюдение, описание, классификация, измерение, эксперимент): проводить наблюдения за организмами, описывать биологические объекты, процессы и явления, выполнять биологический рисунок и измерение биологических объектов;

владеть приёмами работы с лупой, световым и цифровым микроскопами при рассмотрении биологических объектов;

соблюдать правила безопасного труда при работе с учебным и лабораторным оборудованием, химической посудой в соответствии с инструкциями на уроке, во внеурочной деятельности;

использовать при выполнении учебных заданий научно-популярную литературу по биологии, справочные материалы, ресурсы Интернета;

создавать письменные и устные сообщения, используя понятийный аппарат изучаемого раздела биологии.

Предметные результаты освоения программы по биологии к концу обучения в 6 классе:

характеризовать ботанику как биологическую науку, её разделы и связи с другими науками и техникой;

приводить примеры вклада российских (в том числе В. В. Докучаев, К. А. Тимирязев, С. Г. Навагин) и зарубежных учёных (в том числе Р. Гук, М. Мальпиги) в развитие наук о растениях;

применять биологические термины и понятия (в том числе: ботаника, растительная клетка, растительная ткань, органы растений, система органов растения: корень, побег почка, лист, видоизменённые органы, цветок, плод, семя, растительный организм, минеральное питание, фотосинтез, дыхание, рост, развитие, размножение, клон, раздражимость) в соответствии с поставленной задачей и в контексте;

описывать строение и жизнедеятельность растительного организма (на примере покрытосеменных или цветковых): поглощение воды и минеральное питание, фотосинтез, дыхание, транспорт веществ, рост, размножение, развитие, связь строения вегетативных и генеративных органов растений с их функциями;

различать и описывать живые и гербарные экземпляры растений по заданному плану, части растений по изображениям, схемам, моделям, муляжам, рельефным таблицам;

характеризовать признаки растений, уровни организации растительного организма, части растений: клетки, ткани, органы, системы органов, организм;

сравнивать растительные ткани и органы растений между собой;

выполнять практические и лабораторные работы по морфологии и физиологии растений, в том числе работы с микроскопом с постоянными (фиксированными) и временными микропрепаратами, исследовательские работы с использованием приборов и инструментов цифровой лаборатории;

характеризовать процессы жизнедеятельности растений: поглощение воды и минеральное питание, фотосинтез, дыхание, рост, развитие, способы естественного и искусственного вегетативного размножения, семенное размножение (на примере покрытосеменных, или цветковых);

выявлять причинно-следственные связи между строением и функциями тканей и органов растений, строением и жизнедеятельностью растений;

классифицировать растения и их части по разным основаниям;

объяснять роль растений в природе и жизни человека: значение фотосинтеза в природе и в жизни человека, биологическое и хозяйственное значение видоизменённых побегов, хозяйственное значение вегетативного размножения;

применять полученные знания для выращивания и размножения культурных растений;

использовать методы биологии: проводить наблюдения за растениями, описывать растения и их части, ставить простейшие биологические опыты и эксперименты;

соблюдать правила безопасного труда при работе с учебным и лабораторным оборудованием, химической посудой в соответствии с инструкциями на уроке и во внеурочной деятельности;

демонстрировать на конкретных примерах связь знаний биологии со знаниями по математике, географии, технологии, предметов гуманитарного цикла, различными видами искусства;

владеть приёмами работы с биологической информацией: формулировать основания для извлечения и обобщения информации из двух источников, преобразовывать информацию из одной знаковой системы в другую;

создавать письменные и устные сообщения, используя понятийный аппарат изучаемого раздела биологии.

Предметные результаты освоения программы по биологии к концу обучения в 7 классе:

характеризовать принципы классификации растений, основные систематические группы растений (водоросли, мхи, плауны, хвощи, папоротники, голосеменные, покрытосеменные или цветковые);

приводить примеры вклада российских (в том числе Н. И. Вавилов, И. В. Мичурин) и зарубежных (в том числе К. Линней, Л. Пастер) учёных в развитие наук о растениях, грибах, лишайниках, бактериях;

применять биологические термины и понятия (в том числе: ботаника, экология растений, микология, бактериология, систематика, царство, отдел, класс, семейство, род, вид, жизненная форма растений, среда обитания, растительное сообщество, высшие растения, низшие растения, споровые растения, семенные растения, водоросли, мхи, плауны, хвощи, папоротники, голосеменные, покрытосеменные, бактерии, грибы, лишайники) в соответствии с поставленной задачей и в контексте;

различать и описывать живые и гербарные экземпляры растений, части растений по изображениям, схемам, моделям, муляжам, рельефным таблицам, грибы по изображениям, схемам, муляжам, бактерии по изображениям;

выявлять признаки классов покрытосеменных или цветковых, семейств двудольных и однодольных растений;

определять систематическое положение растительного организма (на примере покрытосеменных, или цветковых) с помощью определительной карточки;

выполнять практические и лабораторные работы по систематике растений, микологии и микробиологии, в том числе работы с микроскопом с постоянными (фиксированными) и временными микропрепаратами, исследовательские работы с использованием приборов и инструментов цифровой лаборатории;

выделять существенные признаки строения и жизнедеятельности растений, бактерий, грибов, лишайников;

проводить описание и сравнивать между собой растения, грибы, лишайники, бактерии по заданному плану, делать выводы на основе сравнения;

описывать усложнение организации растений в ходе эволюции растительного мира на Земле;

выявлять черты приспособленности растений к среде обитания, значение экологических факторов для растений;

характеризовать растительные сообщества, сезонные и поступательные изменения растительных сообществ, растительность (растительный покров) природных зон Земли;

приводить примеры культурных растений и их значение в жизни человека, понимать причины и знать меры охраны растительного мира Земли;

раскрывать роль растений, грибов, лишайников, бактерий в природных сообществах, в хозяйственной деятельности человека и его повседневной жизни;

демонстрировать на конкретных примерах связь знаний по биологии со знаниями по математике, физике, географии, технологии, литературе, и технологии, предметов гуманитарного цикла, различными видами искусства;

использовать методы биологии: проводить наблюдения за растениями, бактериями, грибами, лишайниками, описывать их, ставить простейшие биологические опыты и эксперименты;

соблюдать правила безопасного труда при работе с учебным и лабораторным оборудованием, химической посудой в соответствии с инструкциями на уроке и во внеурочной деятельности;

владеть приёмами работы с информацией: формулировать основания для извлечения и обобщения информации из нескольких источников (2–3), преобразовывать информацию из одной знаковой системы в другую;

создавать письменные и устные сообщения, используя понятийный аппарат изучаемого раздела биологии, сопровождать выступление презентацией с учётом особенностей аудитории обучающихся.

Предметные результаты освоения программы по биологии к концу обучения в 8 классе:

характеризовать зоологию как биологическую науку, её разделы и связь с другими науками и техникой;

характеризовать принципы классификации животных, вид как основную систематическую категорию, основные систематические группы животных (простейшие, кишечнополостные, плоские, круглые и кольчатые черви, членистоногие, моллюски, хордовые);

приводить примеры вклада российских (в том числе А. О. Ковалевский, К. И. Скрябин) и зарубежных (в том числе А. Левенгук, Ж. Кювье, Э. Геккель) учёных в развитие наук о животных;

применять биологические термины и понятия (в том числе: зоология, экология животных, этология, палеозоология, систематика, царство, тип, отряд, семейство, род, вид, животная клетка, животная ткань, орган животного, системы органов животного, животный организм, питание, дыхание, рост, развитие, кровообращение, выделение, опора, движение, размножение, партеногенез, раздражимость, рефлекс, органы чувств, поведение, среда обитания, природное сообщество) в соответствии с поставленной задачей и в контексте;

раскрывать общие признаки животных, уровни организации животного организма: клетки, ткани, органы, системы органов, организм;

сравнивать животные ткани и органы животных между собой;

описывать строение и жизнедеятельность животного организма: опору и движение, питание и пищеварение, дыхание и транспорт веществ, выделение, регуляцию и поведение, рост, размножение и развитие;

характеризовать процессы жизнедеятельности животных изучаемых систематических групп: движение, питание, дыхание, транспорт веществ, выделение, регуляцию, поведение, рост, развитие, размножение;

выявлять причинно-следственные связи между строением, жизнедеятельностью и средой обитания животных изучаемых систематических групп;

различать и описывать животных изучаемых систематических групп, отдельные органы и системы органов по схемам, моделям, муляжам, рельефным таблицам, простейших – по изображениям;

выявлять признаки классов членистоногих и хордовых, отрядов насекомых и млекопитающих;

выполнять практические и лабораторные работы по морфологии, анатомии, физиологии и поведению животных, в том числе работы с микроскопом с постоянными (фиксированными) и временными микропрепаратами, исследовательские работы с использованием приборов и инструментов цифровой лаборатории;

сравнивать представителей отдельных систематических групп животных и делать выводы на основе сравнения;

классифицировать животных на основании особенностей строения;

описывать усложнение организации животных в ходе эволюции животного мира на Земле;

выявлять черты приспособленности животных к среде обитания, значение экологических факторов для животных;

выявлять взаимосвязи животных в природных сообществах, цепи питания;

устанавливать взаимосвязи животных с растениями, грибами, лишайниками и бактериями в природных сообществах;

характеризовать животных природных зон Земли, основные закономерности распространения животных по планете;

раскрывать роль животных в природных сообществах;

раскрывать роль домашних и непродуктивных животных в жизни человека, роль промысловых животных в хозяйственной деятельности человека и его повседневной жизни, объяснять значение животных в природе и жизни человека;

иметь представление о мероприятиях по охране животного мира Земли;

демонстрировать на конкретных примерах связь знаний по биологии со знаниями по математике, физике, химии, географии, технологии, предметов гуманитарного цикла, различными видами искусства;

использовать методы биологии: проводить наблюдения за животными, описывать животных, их органы и системы органов; ставить простейшие биологические опыты и эксперименты;

соблюдать правила безопасного труда при работе с учебным и лабораторным оборудованием, химической посудой в соответствии с инструкциями на уроке и во внеурочной деятельности;

владеть приёмами работы с информацией: формулировать основания для извлечения и обобщения информации из нескольких (3–4) источников, преобразовывать информацию из одной знаковой системы в другую;

создавать письменные и устные сообщения, используя понятийный аппарат изучаемого раздела биологии, сопровождать выступление презентацией с учётом особенностей аудитории обучающихся.

Предметные результаты освоения программы по биологии к концу обучения в 9 классе:

характеризовать науки о человеке (антропологию, анатомию, физиологию, медицину, гигиену, экологию человека, психологию) и их связи с другими науками и техникой;

объяснять положение человека в системе органического мира, его происхождение, отличия человека от животных, приспособленность к различным экологическим факторам (человеческие расы и адаптивные типы людей), родство человеческих рас;

приводить примеры вклада российских (в том числе И. М. Сеченов, И. П. Павлов, И. И. Мечников, А. А. Ухтомский, П. К. Анохин) и зарубежных (в том числе У. Гарвей, К. Бернар, Л. Пастер, Ч. Дарвин) учёных в развитие представлений о происхождении, строении, жизнедеятельности, поведении, экологии человека;

применять биологические термины и понятия (в том числе: цитология, гистология, анатомия человека, физиология человека, гигиена, антропология, экология человека, клетка, ткань, орган, система органов, питание, дыхание, кровообращение, обмен веществ и превращение энергии, движение, выделение, рост, развитие, поведение, размножение, раздражимость, регуляция, гомеостаз, внутренняя среда, иммунитет) в соответствии с поставленной задачей и в контексте;

проводить описание по внешнему виду (изображению), схемам общих признаков организма человека, уровней его организации: клетки, ткани, органы, системы органов, организм;

сравнивать клетки разных тканей, групп тканей, органы, системы органов человека; процессы жизнедеятельности организма человека, делать выводы на основе сравнения;

различать биологически активные вещества (витамины, ферменты, гормоны), выявлять их роль в процессе обмена веществ и превращения энергии;

характеризовать биологические процессы: обмен веществ и превращение энергии, питание, дыхание, выделение, транспорт веществ, движение, рост, регуляция функций, иммунитет, поведение, развитие, размножение человека;

выявлять причинно-следственные связи между строением клеток, органов, систем органов организма человека и их функциями, между строением, жизнедеятельностью и средой обитания человека;

применять биологические модели для выявления особенностей строения и функционирования органов и систем органов человека;

объяснять нейрогуморальную регуляцию процессов жизнедеятельности организма человека;

характеризовать и сравнивать безусловные и условные рефлексы, наследственные и ненаследственные программы поведения, особенности высшей нервной деятельности человека, виды потребностей, памяти, мышления, речи, темпераментов, эмоций, сна,

структуру функциональных систем организма, направленных на достижение полезных приспособительных результатов;

различать наследственные и ненаследственные (инфекционные, неинфекционные) заболевания человека, объяснять значение мер профилактики в предупреждении заболеваний человека;

выполнять практические и лабораторные работы по морфологии, анатомии, физиологии и поведению человека, в том числе работы с микроскопом с постоянными (фиксированными) и временными микропрепаратами, исследовательские работы с использованием приборов и инструментов цифровой лаборатории;

решать качественные и количественные задачи, используя основные показатели здоровья человека, проводить расчёты и оценивать полученные значения;

аргументировать основные принципы здорового образа жизни, методы защиты и укрепления здоровья человека: сбалансированное питание, соблюдение правил личной гигиены, занятия физкультурой и спортом, рациональная организация труда и полноценного отдыха, позитивное эмоционально-психическое состояние;

использовать приобретённые знания и умения для соблюдения здорового образа жизни, сбалансированного питания, физической активности, стрессоустойчивости, для исключения вредных привычек, зависимостей;

владеть приёмами оказания первой помощи человеку при потере сознания, солнечном и тепловом ударе, отравлении, утоплении, кровотечении, травмах мягких тканей, костей скелета, органов чувств, ожогах и отморожениях;

демонстрировать на конкретных примерах связь знаний наук о человеке со знаниями предметов естественно-научного и гуманитарного циклов, различных видов искусства, технологии, основ безопасности жизнедеятельности, физической культуры;

использовать методы биологии: наблюдать, измерять, описывать организм человека и процессы его жизнедеятельности, проводить простейшие исследования организма человека и объяснять их результаты;

соблюдать правила безопасного труда при работе с учебным и лабораторным оборудованием, химической посудой в соответствии с инструкциями на уроке и во внеурочной деятельности;

владеть приёмами работы с информацией: формулировать основания для извлечения и обобщения информации из нескольких (4–5) источников; преобразовывать информацию из одной знаковой системы в другую;

создавать письменные и устные сообщения, используя понятийный аппарат изученного раздела биологии, сопровождать выступление презентацией с учётом особенностей аудитории обучающихся.

**ТЕМАТИЧЕСКОЕ ПЛАНИРОВАНИЕ
5 КЛАСС**

№ п/п	Наименование разделов и тем программы	Количество часов			Электронные (цифровые) образовательные ресурсы
		Всего	Контрольные работы	Практические работы	
1	Биология — наука о живой природе	4	1	0	Библиотека ЦОК https://m.edsoo.ru/7f413368
2	Методы изучения живой природы	5	0	3	Библиотека ЦОК https://m.edsoo.ru/7f413368
3	Организмы — тела живой природы	10	0	3	Библиотека ЦОК https://m.edsoo.ru/7f413368
4	Организмы и среда обитания	6	0	1	Библиотека ЦОК https://m.edsoo.ru/7f413368
5	Природные сообщества	6	0	1	Библиотека ЦОК https://m.edsoo.ru/7f413368
6	Живая природа и человек	3	1	1	Библиотека ЦОК https://m.edsoo.ru/7f413368
ОБЩЕЕ КОЛИЧЕСТВО ЧАСОВ ПО ПРОГРАММЕ		34	2	9	

6 КЛАСС

№ п/п	Наименование разделов и тем программы	Количество часов			Электронные (цифровые) образовательные ресурсы
		Всего	Контрольные работы	Практические работы	
1	Растительный организм	8	1	4	Библиотека ЦОК https://m.edsoo.ru/7f4148d0
2	Строение и многообразие покрытосеменных растений	12	0	11	Библиотека ЦОК https://m.edsoo.ru/7f4148d0
3	Жизнедеятельность растительного организма	14	1	10	Библиотека ЦОК https://m.edsoo.ru/7f4148d0
ОБЩЕЕ КОЛИЧЕСТВО ЧАСОВ ПО ПРОГРАММЕ		34	2	25	

7 КЛАСС

№ п/п	Наименование разделов и тем программы	Количество часов			Электронные (цифровые) образовательные ресурсы
		Всего	Контрольные работы	Практические работы	
1	Систематические группы растений	19	1	8	Библиотека ЦОК https://m.edsoo.ru/7f416720
2	Развитие растительного мира на Земле	2	0	0	Библиотека ЦОК https://m.edsoo.ru/7f416720
3	Растения в природных сообществах	3	0	0	Библиотека ЦОК https://m.edsoo.ru/7f416720
4	Растения и человек	3	0	0	Библиотека ЦОК https://m.edsoo.ru/7f416720
5	Грибы. Лишайники. Бактерии	7	1	4	Библиотека ЦОК https://m.edsoo.ru/7f416720
ОБЩЕЕ КОЛИЧЕСТВО ЧАСОВ ПО ПРОГРАММЕ		34	2	12	

8 КЛАСС

№ п/п	Наименование разделов и тем программы	Количество часов			Электронные (цифровые) образовательные ресурсы
		Всего	Контрольные работы	Практические работы	
1	Животный организм	4	1	1	Библиотека ЦОК https://m.edsoo.ru/7f418886
2	Строение и жизнедеятельность организма животного	12	0	8	Библиотека ЦОК https://m.edsoo.ru/7f418886
3	Основные категории систематики животных	1	0	0	Библиотека ЦОК https://m.edsoo.ru/7f418886
4	Одноклеточные животные - простейшие	3	0	3	Библиотека ЦОК https://m.edsoo.ru/7f418886
5	Многоклеточные животные. Кишечнополостные	3	0	3	Библиотека ЦОК https://m.edsoo.ru/7f418886
6	Плоские, круглые, кольчатые черви	4	0	3	Библиотека ЦОК https://m.edsoo.ru/7f418886
7	Членистоногие	6	0	2	Библиотека ЦОК https://m.edsoo.ru/7f418886
8	Моллюски	2	0	1	Библиотека ЦОК https://m.edsoo.ru/7f418886
9	Хордовые	1	0	0	Библиотека ЦОК https://m.edsoo.ru/7f418886
10	Рыбы	4	0	2	Библиотека ЦОК https://m.edsoo.ru/7f418886
11	Земноводные	3	0	0	Библиотека ЦОК https://m.edsoo.ru/7f418886
12	Пресмыкающиеся	3	0	0	Библиотека ЦОК https://m.edsoo.ru/7f418886

13	Птицы	4	0	2	Библиотека ЦОК https://m.edsoo.ru/7f418886
14	Млекопитающие	7	0	2	Библиотека ЦОК https://m.edsoo.ru/7f418886
15	Развитие животного мира на Земле	4	0	1	Библиотека ЦОК https://m.edsoo.ru/7f418886
16	Животные в природных сообществах	3	0	0	Библиотека ЦОК https://m.edsoo.ru/7f418886
17	Животные и человек	4	1	0	Библиотека ЦОК https://m.edsoo.ru/7f418886
ОБЩЕЕ КОЛИЧЕСТВО ЧАСОВ ПО ПРОГРАММЕ		68	2	10	

9 КЛАСС

№ п/п	Наименование разделов и тем программы	Количество часов			Электронные (цифровые) образовательные ресурсы
		Всего	Контрольные работы	Практические работы	
1	Человек — биосоциальный вид	3	1	0	Библиотека ЦОК https://m.edsoo.ru/7f41aa8c
2	Структура организма человека	3	0	2	Библиотека ЦОК https://m.edsoo.ru/7f41aa8c
3	Нейрогуморальная регуляция	8	0	2	Библиотека ЦОК https://m.edsoo.ru/7f41aa8c
4	Опора и движение	5	0	9	Библиотека ЦОК https://m.edsoo.ru/7f41aa8c
5	Внутренняя среда организма	4	0	1	Библиотека ЦОК https://m.edsoo.ru/7f41aa8c
6	Кровообращение	4	1	3	Библиотека ЦОК https://m.edsoo.ru/7f41aa8c

7	Дыхание	4	0	3	Библиотека ЦОК https://m.edsoo.ru/7f41aa8c
8	Питание и пищеварение	6	0	2	Библиотека ЦОК https://m.edsoo.ru/7f41aa8c
9	Обмен веществ и превращение энергии	4	0	3	Библиотека ЦОК https://m.edsoo.ru/7f41aa8c
10	Кожа	5	1	4	Библиотека ЦОК https://m.edsoo.ru/7f41aa8c
11	Выделение	3	0	2	Библиотека ЦОК https://m.edsoo.ru/7f41aa8c
12	Размножение и развитие	5	0	1	Библиотека ЦОК https://m.edsoo.ru/7f41aa8c
13	Органы чувств и сенсорные системы	5	0	3	Библиотека ЦОК https://m.edsoo.ru/7f41aa8c
14	Поведение и психика	6	1	3	Библиотека ЦОК https://m.edsoo.ru/7f41aa8c
15	Человек и окружающая среда	3	0	0	Библиотека ЦОК https://m.edsoo.ru/7f41aa8c
ОБЩЕЕ КОЛИЧЕСТВО ЧАСОВ ПО ПРОГРАММЕ		68	4	38	

**ПОУРОЧНОЕ ПЛАНИРОВАНИЕ
5 КЛАСС**

№ п/п	Тема урока	Количество часов			Дата изучения	Электронные цифровые образовательные ресурсы
		Всего	Контрольные работы	Практические работы		
1	Живая и неживая природа. Признаки живого	1	0	0		Библиотека ЦОК https://m.edsoo.ru/863cca60
2	<i>Стартовая диагностика</i> Биология - система наук о живой природе	1	1	0		Библиотека ЦОК https://m.edsoo.ru/863ccc0e
3	Роль биологии в познании окружающего мира и практической деятельности современного человека	1	0	0		Библиотека ЦОК https://m.edsoo.ru/863ccc0e
4	Источники биологических знаний	1	0	0		Библиотека ЦОК https://m.edsoo.ru/863ccf56
5	Научные методы изучения живой природы	1	0	0		Библиотека ЦОК https://m.edsoo.ru/863cd0c8
6	Методы изучения живой природы: измерение. Л.Р.№1 «Изучение лабораторного оборудования: термометры, весы, чашки Петри, пробирки, мензурки. Правила работы с оборудованием в школьном кабинете»	1	0	1		Библиотека ЦОК https://m.edsoo.ru/863cd9ce
7	Методы изучения живой природы: наблюдение и эксперимент. Лабораторная работа. Л.Р.№2	1	0	1		Библиотека ЦОК https://m.edsoo.ru/863cd65e

	«Ознакомление с устройством лупы, светового микроскопа, правила работы с ними»					
8	Методы изучения живой природы: описание. Практическая работа №1 «Ознакомление с растительными и животными клетками: томата и арбуза (натуральные препараты), инфузории туфельки и гидры (готовые микропрепараты) с помощью лупы и светового микроскопа»	1	0	1		Библиотека ЦОК https://m.edsoo.ru/863cd866
9	Метод описания в биологии (наглядный, словесный, схематический)	1	0	0		Библиотека ЦОК https://m.edsoo.ru/863cd866
10	Понятие об организме	1	0	0		Библиотека ЦОК https://m.edsoo.ru/863cdb36
11	Увеличительные приборы для исследований	1	0	0		Библиотека ЦОК https://m.edsoo.ru/863cd3de
12	Цитология – наука о клетке. Лабораторная работа №3 «Изучение клеток кожицы чешуи лука под лупой и микроскопом (на примере самостоятельно приготовленного микропрепарата)»	1	0	1		Библиотека ЦОК https://m.edsoo.ru/863cddde
13	Жизнедеятельность организмов	1				Библиотека ЦОК https://m.edsoo.ru/863ce568
14	Свойства живых организмов. Лабораторная работа №4	1	0	1		Библиотека ЦОК https://m.edsoo.ru/863ce73e

	«Наблюдение за потреблением воды растением»					
15	Разнообразие организмов и их классификация. Практическая работа №2 «Ознакомление с принципами систематики организмов»	1	0	1		Библиотека ЦОК https://m.edsoo.ru/863ce8ec
16	Многообразие и значение растений	1	0	0		
17	Многообразие и значение животных	1	0	0		
18	Многообразие и значение грибов	1	0	0		
19	Бактерии и вирусы как форма жизни	1	0	0		Библиотека ЦОК https://m.edsoo.ru/863ce8ec
20	Среды обитания организмов	1	0	0		Библиотека ЦОК https://m.edsoo.ru/863ce8ec
21	Водная среда обитания организмов	1	0	0		Библиотека ЦОК https://m.edsoo.ru/863cea68
22	Наземно-воздушная среда обитания организмов	1	0	0		Библиотека ЦОК https://m.edsoo.ru/863cec3e
23	Почвенная среда обитания организмов. Практическая работа №3 «Выявление приспособлений организмов к среде обитания (на конкретных примерах)»	1	0	1		Библиотека ЦОК https://m.edsoo.ru/863cedba
24	Организмы как среда обитания	1	0	0		Библиотека ЦОК https://m.edsoo.ru/863cf684
25	Сезонные изменения в жизни организмов <i>Экскурсия или видеоэкскурсия.</i>	1	0	0		Библиотека ЦОК https://m.edsoo.ru/863cf508

	«Растительный и животный мир родного края (краеведение)»					
26	Понятие о природном сообществе. <i>Экскурсия или видеоэкскурсия</i> «Примеры природных сообществ»	1	0	0		Библиотека ЦОК https://m.edsoo.ru/863cf684
27	Взаимосвязи организмов в природных сообществах	1	0	0		Библиотека ЦОК https://m.edsoo.ru/863cf684
28	Пищевые связи в природных сообществах	1	0	0		Библиотека ЦОК https://m.edsoo.ru/863cf7e2
29	Разнообразие природных сообществ	1	0	0		Библиотека ЦОК https://m.edsoo.ru/863cfb20
30	Искусственные сообщества, их отличие от природных сообществ Лабораторная работа №5 «Изучение искусственных сообществ и их обитателей (на примере аквариума и др.)»	1	0	1		Библиотека ЦОК https://m.edsoo.ru/863cfd3c
31	Природные зоны Земли, их обитатели <i>Итоговая контрольная работа.</i>	1	1	0		Библиотека ЦОК https://m.edsoo.ru/863cfeea
32	Влияние человека на живую природу. Практическая работа №4 «Проведение акции по уборке мусора в ближайшем лесу, парке, сквере или на пришкольной территории»	1	0	1		Библиотека ЦОК https://m.edsoo.ru/863d0340

33	Глобальные экологические проблемы	1	0	0		Библиотека ЦОК https://m.edsoo.ru/863d0340
34	Пути сохранения биологического разнообразия	1	0	0		Библиотека ЦОК https://m.edsoo.ru/863d064c
ОБЩЕЕ КОЛИЧЕСТВО ЧАСОВ ПО ПРОГРАММЕ		34	2	9		

6 КЛАСС

№ п/п	Тема урока	Количество часов			Дата изучения	Электронные цифровые образовательные ресурсы
		Всего	Контрольные работы	Практические работы		
1	Ботаника – наука о растениях	1	0	0		Библиотека ЦОК https://m.edsoo.ru/863d0af2
2	Входная диагностика Общие признаки и уровни организации растительного организма	1	1	0		Библиотека ЦОК https://m.edsoo.ru/863d0c82
3	Споровые и семенные растения <i>Экскурсия или видеоэкскурсия «Ознакомление в природе с цветковыми растениями».</i>	1	0	0		Библиотека ЦОК https://m.edsoo.ru/863d0de0
4	Растительная клетка, ее изучение. Лабораторная работа №1 «Изучение микроскопического строения листа водного растения элодеи»	1	0	1		Библиотека ЦОК https://m.edsoo.ru/863d0fde
5	Химический состав клетки. Лабораторная работа №2 «Обнаружение неорганических и органических веществ в растении»	1	0	1		
6	Жизнедеятельность клетки	1	0	0		

7	Растительные ткани, их функции. Лабораторная работа №3 «Изучение строения растительных тканей (использование микропрепаратов)»	1	0	1		Библиотека ЦОК https://m.edsoo.ru/863d115a
8	Органы растений. Лабораторная работа №4 «Изучение внешнего строения травянистого цветкового растения (на живых или гербарных экземплярах растений): пастушья сумка, редька дикая, лютик едкий и другие растения»	1	0	1		Библиотека ЦОК https://m.edsoo.ru/863d12ae
9	Строение семян. Лабораторная работа №5 «Изучение строения семян однодольных растений» Лабораторная работа №6 «Изучение строения двудольных растений»	1	0	2		Библиотека ЦОК https://m.edsoo.ru/863d3cca
10	Виды корней и типы корневых систем. Лабораторная работа №7 «Изучение строения корневых систем (стержневой и мочковатой) на примере гербарных экземпляров или живых растений»	1	0	1		Библиотека ЦОК https://m.edsoo.ru/863d1402
11	Видоизменение корней Лабораторная работа №8 «Изучение микропрепарата клеток корня»	1	0	1		Библиотека ЦОК https://m.edsoo.ru/863d197a
12	Побег. Развитие побега из почки. Лабораторная работа	1	0	1		Библиотека ЦОК https://m.edsoo.ru/863d1c90

	№9«Изучение строения вегетативных и генеративных почек (на примере сирени, тополя и других растений)»					
13	Строение стебля. Лабораторная работа №10 «Рассматривание микроскопического строения ветки дерева (на готовом микропрепарате)»	1	0	1		Библиотека ЦОК https://m.edsoo.ru/863d28ca
14	Внешнее и внутреннее строение листа. Лабораторная работа №11 «Ознакомление с внешним строением листьев и листорасположением (на комнатных растениях)».	1	0	1		Библиотека ЦОК https://m.edsoo.ru/863d1e98
15	Лабораторная работа №12 «Изучение микроскопического строения листа (на готовых микропрепаратах)».	1	0	1		
16	Видоизменения побегов. Лабораторная работа №13 «Исследование строения корневища, клубня, луковицы»	1	0	1		Библиотека ЦОК https://m.edsoo.ru/863d2c08
17	Строение и разнообразие цветков. Лабораторная работа №14 «Изучение строения цветков»	1	0	1		Библиотека ЦОК https://m.edsoo.ru/863d3842
18	Соцветия. Лабораторная работа №15 «Ознакомление с различными типами соцветий»	1	0	1		Библиотека ЦОК https://m.edsoo.ru/863d3842
19	Плоды	1	0	0		Библиотека ЦОК https://m.edsoo.ru/863d3b4e

20	Распространение плодов и семян в природе	1	0	0		Библиотека ЦОК https://m.edsoo.ru/863d3b4e
21	Обмен веществ у растений	1	0	0		Библиотека ЦОК https://m.edsoo.ru/863d2550
22	Минеральное питание растений. Удобрения	1	0	0		Библиотека ЦОК https://m.edsoo.ru/863d1b00
23	Фотосинтез. Практическая работа №1 «Наблюдение процесса выделения кислорода на свету аквариумными растениями»	1	0	1		Библиотека ЦОК https://m.edsoo.ru/863d2028
24	Роль фотосинтеза в природе и жизни человека	1	0	0		Библиотека ЦОК https://m.edsoo.ru/863d2028
25	Дыхание корня. Лабораторная работа №15 «Изучение роли рыхления для дыхания корней» Практическая работа №2 «Наблюдение за ростом корня»	1	0	2		Библиотека ЦОК https://m.edsoo.ru/863d21c2
26	Лист и стебель как органы дыхания Практическая работа №3 «Наблюдение за ростом побега» Практическая работа №4 «Определение возраста дерева по спилу»	1	0	2		Библиотека ЦОК https://m.edsoo.ru/863d2320
27	Транспорт веществ в растении. Практическая работа №5 «Выявление передвижения воды и минеральных веществ по древесине»	1	0	1		Библиотека ЦОК https://m.edsoo.ru/863d2c08
28	Выделение у растений. Листопад	1	0	0		

29	Проращивание семян. Практическая работа №6 «Определение всхожести семян культурных растений и посев их в грунт» Практическая работа №7 «Определение условий прорастания семян»	1	0	2		Библиотека ЦОК https://m.edsoo.ru/863d3cca
30	Рост и развитие растения. Практическая работа №8 «Наблюдение за ростом и развитием цветкового растения в комнатных условиях (на примере фасоли или посевного гороха)»	1	0	1		Библиотека ЦОК https://m.edsoo.ru/863d2fb4
31	Размножение растений и его значение	1	0	0		
32	Опыление. Двойное оплодотворение	1	0	0		Библиотека ЦОК https://m.edsoo.ru/863d3842
33	Образование плодов и семян	1	0	0		Библиотека ЦОК https://m.edsoo.ru/863d39c8
34	Вегетативное размножение растений. Практическая работа №9 «Овладение приёмами вегетативного размножения растений (черенкование побегов, черенкование листьев и другие) на примере комнатных растений (традесканция, сенполия, бегония, сансевьера и другие растения)»	1	0	1		Библиотека ЦОК https://m.edsoo.ru/863d34d2
ОБЩЕЕ КОЛИЧЕСТВО ЧАСОВ ПО ПРОГРАММЕ		34	0	25		

7 КЛАСС

№ п/п	Тема урока	Количество часов			Дата изучения	Электронные цифровые образовательные ресурсы
		Всего	Контрольные работы	Практические работы		
1	Многообразие организмов и их классификация	1	0	0		Библиотека ЦОК https://m.edsoo.ru/863d4314
2	Систематика растений <i>Входная диагностика</i>	1	1	0		Библиотека ЦОК https://m.edsoo.ru/863d449a
3	Низшие растения. Общая характеристика водорослей. Лабораторная работа №1 «Изучение строения одноклеточных водорослей (на примере хламидомонады и хлореллы)»	1	0	1		Библиотека ЦОК https://m.edsoo.ru/863d46a2
4	Низшие растения. Зеленые водоросли. Практическая работа №1 «Изучение строения многоклеточных нитчатых водорослей (на примере спирогиры и улотрикса)»	1	0	1		Библиотека ЦОК https://m.edsoo.ru/863d4832
5	Низшие растения. Бурые и красные водоросли	1	0	0		Библиотека ЦОК https://m.edsoo.ru/863d499a
6	Высшие споровые растения	1	0	0		Библиотека ЦОК https://m.edsoo.ru/863d4fc6
7	Общая характеристика и строение мхов. Практическая работа №2 «Изучение внешнего строения мхов (на местных видах)»	1	0	1		Библиотека ЦОК https://m.edsoo.ru/863d4b02

8	Цикл развития мхов. Роль мхов в природе и деятельности человека	1	0	0	Библиотека ЦОК https://m.edsoo.ru/863d4e5e
9	Общая характеристика папоротникообразных	1	0	0	Библиотека ЦОК https://m.edsoo.ru/863d4fc6
10	Особенности строения и жизнедеятельности плаунов, хвощей и папоротников. Практическая работа №3 «Изучение внешнего строения папоротника или хвоща»	1	0	1	Библиотека ЦОК https://m.edsoo.ru/863d512e
11	Размножение и цикл развития папоротникообразных. Значение папоротникообразных в природе и жизни человека	1	0	0	Библиотека ЦОК https://m.edsoo.ru/863d5282
12	Общая характеристика хвойных растений. Практическая работа №4 «Изучение внешнего строения веток, хвои, шишек и семян голосеменных растений (на примере ели, сосны или лиственницы)»	1	0	1	Библиотека ЦОК https://m.edsoo.ru/863d55a2
13	Значение хвойных растений в природе и жизни человека	1	0	0	Библиотека ЦОК https://m.edsoo.ru/863d5714
14	Особенности строения и жизнедеятельности покрытосеменных растений. Практическая работа №5 «Изучение внешнего строения покрытосеменных растений»	1	0	1	Библиотека ЦОК https://m.edsoo.ru/863d5868
15	Классификация и цикл развития покрытосеменных растений	1	0	0	Библиотека ЦОК https://m.edsoo.ru/863d5a02

16	Семейства класса двудольные.	1	0	0	Библиотека ЦОК https://m.edsoo.ru/863d5b88 https://m.edsoo.ru/863d5dae https://m.edsoo.ru/863d5f20 https://m.edsoo.ru/863d607e https://m.edsoo.ru/863d61e6
17	Семейства класса двудольные Практическая работа №6 «Изучение признаков представителей семейств: Крестоцветные (Капустные), Розоцветные (Розовые) Мотыльковые (Бобовые) на гербарных и натуральных образцах»	1	0	1	Библиотека ЦОК https://m.edsoo.ru/863d5b88 https://m.edsoo.ru/863d5dae https://m.edsoo.ru/863d5f20 https://m.edsoo.ru/863d607e https://m.edsoo.ru/863d61e6
18	Характерные признаки семейств класса однодольные. Практическая работа №7 «Изучение признаков представителей семейств: Лилейные, Злаки (Мятликовые) на гербарных и натуральных образцах»	1	00	1	Библиотека ЦОК https://m.edsoo.ru/863d5b88 https://m.edsoo.ru/863d5dae https://m.edsoo.ru/863d5f20 https://m.edsoo.ru/863d607e https://m.edsoo.ru/863d61e6
19	Культурные представители семейств покрытосеменных, их использование человеком	1	0	0	Библиотека ЦОК https://m.edsoo.ru/863d634e
20	Эволюционное развитие растительного мира на Земле	1	0	0	Библиотека ЦОК https://m.edsoo.ru/863d651a
21	Этапы развития наземных растений основных систематических групп <i>Экскурсии или видеоэкскурсии.</i>	1	0	0	Библиотека ЦОК https://m.edsoo.ru/863d668c

	Развитие растительного мира на Земле (экскурсия в палеонтологический или краеведческий музей)					
22	Растения и среда обитания. Экологические факторы	1	0	0		Библиотека ЦОК https://m.edsoo.ru/863d67ea
23	Растительные сообщества	1	0	0		Библиотека ЦОК https://m.edsoo.ru/863d695c
24	Структура растительного сообщества	1	0	0		Библиотека ЦОК https://m.edsoo.ru/863d695c
25	Культурные растения и их происхождение. Культурные растения сельскохозяйственных угодий <i>Экскурсии или видеоэкскурсии.</i> Изучение сельскохозяйственных растений региона.	1	0	0		Библиотека ЦОК https://m.edsoo.ru/863d6cc2
26	Растения города. Декоративное цветоводство <i>Экскурсии или видеоэкскурсии.</i> Изучение сорных растений региона	1	0	0		Библиотека ЦОК https://m.edsoo.ru/863d6e2a
27	Охрана растительного мира	1	0	0		Библиотека ЦОК https://m.edsoo.ru/863d6f88
28	Бактерии - доядерные организмы. Общая характеристика бактерий. Лабораторная работа №2«Изучение строения бактерий (на готовых микропрепаратах)»	1	0	1		Библиотека ЦОК https://m.edsoo.ru/863d75f0

29	Роль бактерий в природе и жизни человека	1	0	0		Библиотека ЦОК https://m.edsoo.ru/863d75f0
30	Грибы. Общая характеристика	1	0	0		Библиотека ЦОК https://m.edsoo.ru/863d70e6
31	Шляпочные грибы. Практическая работа №8 «Изучение строения плодовых тел шляпочных грибов (или изучение шляпочных грибов на муляжах)»	1	0	1		Библиотека ЦОК https://m.edsoo.ru/863d70e6
32	Плесневые и дрожжи. Практическая работа №9 «Изучение строения одноклеточных (мукор) и многоклеточных (пеницилл) плесневых грибов»	1	0	1		Библиотека ЦОК https://m.edsoo.ru/863d72b2
33	Грибы - паразиты растений, животных и человека <i>Итоговая контрольная работа.</i>	1	1	0		Библиотека ЦОК https://m.edsoo.ru/863d72b2
34	Лишайники - комплексные организмы. Практическая работа №10 «Изучение строения лишайников»	1	0	1		Библиотека ЦОК https://m.edsoo.ru/863d7460
ОБЩЕЕ КОЛИЧЕСТВО ЧАСОВ ПО ПРОГРАММЕ		34	2	12		

8 КЛАСС

№ п/п	Тема урока	Количество часов			Дата изучения	Электронные цифровые образовательные ресурсы
		Всего	Контрольные работы	Практические работы		

1	Зоология – наука о животных Общие признаки животных. Многообразиие животного мира	1	0	0	Библиотека ЦОК https://m.edsoo.ru/863d7744
2	<i>Входная диагностика</i>	1	1	0	Библиотека ЦОК https://m.edsoo.ru/863d78a2
3	Строение и жизнедеятельность животной клетки	1	0	0	Библиотека ЦОК https://m.edsoo.ru/863d7c26
4	Ткани животных. Органы и системы органов животных. Лабораторная работа №1 «Исследование под микроскопом готовых микропрепаратов клеток и тканей животных»	1	0	1	Библиотека ЦОК https://m.edsoo.ru/863d7d98
5	Опора и движение животных. Практическая работа №1 «Ознакомление с органами опоры и движения у животных»	1	0	1	Библиотека ЦОК https://m.edsoo.ru/863d7f1e
6	Питание и пищеварение у простейших и беспозвоночных животных	1	0	0	Библиотека ЦОК https://m.edsoo.ru/863d809a
7	Питание и пищеварение у позвоночных животных. Практическая работа №2 «Изучение способов поглощения пищи у животных»	1	0	1	Библиотека ЦОК https://m.edsoo.ru/863d82ca
8	Дыхание животных. Практическая работа №3 «Изучение способов дыхания у животных»	1	0	1	Библиотека ЦОК https://m.edsoo.ru/863d84fa
9	Транспорт веществ у беспозвоночных животных.	1	0	1	Библиотека ЦОК https://m.edsoo.ru/863d86c6

	Практическая работа №4 «Ознакомление с системами органов транспорта веществ у животных»					
10	Кровообращение у позвоночных животных	1	0	0		Библиотека ЦОК https://m.edsoo.ru/863d8856
11	Выделение у животных	1	0	0		Библиотека ЦОК https://m.edsoo.ru/863d89d2
12	Покровы тела у животных. Практическая работа №5 «Изучение покровов тела у животных»	1	0	1		Библиотека ЦОК https://m.edsoo.ru/863d8d74
13	Координация и регуляция жизнедеятельности у животных Практическая работа №6 «Изучение органов чувств у животных»	1	0	1		Библиотека ЦОК https://m.edsoo.ru/863d8f9a
14	Раздражимость и поведение животных Практическая работа №7 «Формирование условных рефлексов у аквариумных рыб»	1	0	1		Библиотека ЦОК https://m.edsoo.ru/863d9260
15	Формы размножения животных. Практическая работа №8«Строение яйца и развитие зародыша птицы (курицы)»	1	0	1		Библиотека ЦОК https://m.edsoo.ru/863d93b4
16	Рост и развитие животных	1	0	0		Библиотека ЦОК https://m.edsoo.ru/863d93b4
17	Основные систематические категории животных	1	0	0		Библиотека ЦОК https://m.edsoo.ru/863d9526

18	Общая характеристика простейших. Лабораторная работа №2 «Исследование строения инфузории-туфельки и наблюдение за её передвижением. Изучение хемотаксиса»	1	0	1		Библиотека ЦОК https://m.edsoo.ru/863d974c
19	Жгутиконосцы и Инфузории Практическая работа №9 «Изготовление модели клетки простейшего»	1	0	1		Библиотека ЦОК https://m.edsoo.ru/863d974c
20	Многообразие простейших. Значение простейших в природе и жизни человека. Лабораторная работа №3 «Многообразие простейших (на готовых препаратах)»	1	0	1		Библиотека ЦОК https://m.edsoo.ru/863d974c
21	Общая характеристика кишечнополостных. Практическая работа № 10 «Исследование строения пресноводной гидры и её передвижения (школьный аквариум)»	1	0	1		Библиотека ЦОК https://m.edsoo.ru/863d9a30
22	Общая характеристика кишечнополостных Практическая работа №11 «Изготовление модели пресноводной гидры»	1	0	1		
23	Многообразие кишечнополостных. Значение кишечнополостных в природе и жизни человека. Практическая	1	0	1		Библиотека ЦОК https://m.edsoo.ru/863d9ba2

	работа №12 «Исследование питания гидры дафниями и циклопами (школьный аквариум)»					
24	Черви. Плоские черви	1	0	0		Библиотека ЦОК https://m.edsoo.ru/863d9d50
25	Паразитические плоские черви. Лабораторная работа №4 «Изучение приспособлений паразитических червей к паразитизму (на готовых влажных и микропрепаратах)»	1	0	1		Библиотека ЦОК https://m.edsoo.ru/863da070
26	Круглые черви	1	0	0		Библиотека ЦОК https://m.edsoo.ru/863d9efe
27	Кольчатые черви. Практическая работа №13 «Исследование внешнего строения дождевого червя. Наблюдение за реакцией дождевого червя на раздражители» Практическая работа №14 «Исследование внутреннего строения дождевого червя (на готовом влажном препарате и микропрепарате)»	1	0	2		Библиотека ЦОК https://m.edsoo.ru/863d9efe
28	Общая характеристика членистоногих	1	0	0		Библиотека ЦОК https://m.edsoo.ru/863da3c2
29	Ракообразные. Особенности строения и жизнедеятельности	1	0	0		Библиотека ЦОК https://m.edsoo.ru/863da53e
30	Паукообразные. Особенности строения и жизнедеятельности	1	0	0		Библиотека ЦОК https://m.edsoo.ru/863da6a6
31	Насекомые. Особенности строения и жизнедеятельности.	1	0	1		Библиотека ЦОК https://m.edsoo.ru/863da89a

	Практическая работа №15 «Исследование внешнего строения насекомого (на примере майского жука или других крупных насекомых-вредителей)»					
32	Насекомые с неполным превращением. Практическая работа №16 «Ознакомление с различными типами развития насекомых (на примере коллекций)»	1	0	1		Библиотека ЦОК https://m.edsoo.ru/863da89a
33	Насекомые с полным превращением	1	0	0		Библиотека ЦОК https://m.edsoo.ru/863da89a
34	Общая характеристика моллюсков. Практическая работа №17 «Исследование внешнего строения раковин пресноводных и морских моллюсков (раковины беззубки, перловицы, прудовика, катушки и др.)»	1	0	1		Библиотека ЦОК https://m.edsoo.ru/863dab7e
35	Многообразие моллюсков. Значение моллюсков в природе и жизни человека	1	0	0		Библиотека ЦОК https://m.edsoo.ru/863dacd2
36	Общая характеристика хордовых животных	1	0	0		Библиотека ЦОК https://m.edsoo.ru/863dae44
37	Общая характеристика рыб. Практическая работа №18 «Исследование внешнего строения и особенностей передвижения рыбы (на примере живой рыбы в банке с водой)»	1	0	1		Библиотека ЦОК https://m.edsoo.ru/863db010

38	Особенности внутреннего строения и процессов жизнедеятельности рыб. Лабораторная работа №5 «Исследование внутреннего строения рыбы (на примере готового влажного препарата)»	1	0	1	Библиотека ЦОК https://m.edsoo.ru/863db010
39	Хрящевые и костные рыбы	1	0	0	Библиотека ЦОК https://m.edsoo.ru/863db16e
40	Многообразие рыб. Значение рыб в природе и жизни человека	1	0	0	Библиотека ЦОК https://m.edsoo.ru/863db2ea
41	Общая характеристика земноводных	1	0	0	Библиотека ЦОК https://m.edsoo.ru/863db6be
42	Особенности внутреннего строения и процессов жизнедеятельности земноводных.	1	0	0	Библиотека ЦОК https://m.edsoo.ru/863db6be
43	Многообразие земноводных и их охрана. Значение земноводных в природе и жизни человека	1	0	0	Библиотека ЦОК https://m.edsoo.ru/863dba1a
44	Общая характеристика пресмыкающихся	1	0	0	Библиотека ЦОК https://m.edsoo.ru/863dbb78
45	Особенности внутреннего строения и процессов жизнедеятельности пресмыкающихся	1	0	0	Библиотека ЦОК https://m.edsoo.ru/863dbcc2
46	Многообразие пресмыкающихся и их охрана. Значение пресмыкающихся в природе и жизни человека	1	0	0	Библиотека ЦОК https://m.edsoo.ru/863dbef2
47	Общая характеристика птиц. Практическая работа №19	1	0	1	Библиотека ЦОК https://m.edsoo.ru/863dc1ea

	«Исследование внешнего строения и перьевого покрова птиц (на примере чучела птиц и набора перьев: контурных, пуховых и пуха)»					
48	Особенности строения и процессов жизнедеятельности птиц. Практическая работа №20 «Исследование особенностей скелета птицы»	1	0	1		Библиотека ЦОК https://m.edsoo.ru/863dc352
49	Поведение птиц. Сезонные явления в жизни птиц	1	0	0		Библиотека ЦОК https://m.edsoo.ru/863dc62c
50	Значение птиц в природе и жизни человека	1	0	0		Библиотека ЦОК https://m.edsoo.ru/863dc8a2
51	Общая характеристика и среды жизни млекопитающих	1	0	0		Библиотека ЦОК https://m.edsoo.ru/863dca3c
52	Особенности строения млекопитающих. Практическая работа №21 «Исследование особенностей скелета млекопитающих»	1	0	1		Библиотека ЦОК https://m.edsoo.ru/863dca3c
53	Процессы жизнедеятельности млекопитающих. Практическая работа №22 «Исследование особенностей зубной системы млекопитающих»	1	0	1		Библиотека ЦОК https://m.edsoo.ru/863dccda
54	Поведение млекопитающих. Размножение и развитие млекопитающих	1	0	0		Библиотека ЦОК https://m.edsoo.ru/863dce9c
55	Многообразие млекопитающих	1	0	0		Библиотека ЦОК https://m.edsoo.ru/863dd374

56	Значение млекопитающих в природе и жизни человека	1	0	0	Библиотека ЦОК https://m.edsoo.ru/863dd4e6
57	Обобщающий урок по теме «Позвоночные животные»	1	0	0	
58	Эволюционное развитие животного мира на Земле	1	0	0	Библиотека ЦОК https://m.edsoo.ru/863dd8ba
59	Палеонтология – наука о древних обитателях Земли. Практическая работа №23 «Исследование ископаемых остатков вымерших животных»	1	0	1	Библиотека ЦОК https://m.edsoo.ru/863dda2c
60	Основные этапы эволюции беспозвоночных животных	1	0	0	Библиотека ЦОК https://m.edsoo.ru/863ddb94
61	Основные этапы эволюции позвоночных животных	1	0	0	Библиотека ЦОК https://m.edsoo.ru/863ddd60
62	Животные и среда обитания	1	0	0	Библиотека ЦОК https://m.edsoo.ru/863de058
63	Популяции животных, их характеристики. Пищевые связи в природном сообществе	1	0	0	Библиотека ЦОК https://m.edsoo.ru/863de1ca
64	Животный мир природных зон Земли	1	0	0	Библиотека ЦОК https://m.edsoo.ru/863de6c0
65	Воздействие человека на животных в природе	1	0	0	Библиотека ЦОК https://m.edsoo.ru/863de846
66	Итоговая контрольная работа	1	1	0	
67	Сельскохозяйственные животные	1	0	0	Библиотека ЦОК https://m.edsoo.ru/863dec7e
68	Животные в городе. Меры сохранения животного мира	1	0	0	Библиотека ЦОК https://m.edsoo.ru/863de9a4
ОБЩЕЕ КОЛИЧЕСТВО ЧАСОВ ПО ПРОГРАММЕ		68	2	28	

9 КЛАСС

№ п/п	Тема урока	Количество часов			Дата изучения	Электронные цифровые образовательные ресурсы
		Всего	Контрольные работы	Практические работы		
1	Науки о человеке	1	0	0		Библиотека ЦОК https://m.edsoo.ru/863df188
2	Человек как часть природы <i>Входная диагностика</i>	1	1	0		Библиотека ЦОК https://m.edsoo.ru/863df354
3	Антропогенез	1	0	0		Библиотека ЦОК https://m.edsoo.ru/863df354
4	Строение и химический состав клетки	1	0	0		Библиотека ЦОК https://m.edsoo.ru/863df4a8
5	Типы тканей организма человека. Практическая работа №1 «Изучение микроскопического строения тканей (на готовых микропрепаратах)»	1	0	1		Библиотека ЦОК https://m.edsoo.ru/863df606
6	Органы и системы органов человека. Практическая работа №2 «Распознавание органов и систем органов человека (по таблицам)»	1	0	1		Библиотека ЦОК https://m.edsoo.ru/863dfae8
7	Нервные клетки. Рефлекс. Рецепторы	1	0	0		Библиотека ЦОК https://m.edsoo.ru/863dfdb8
8	Нервная система человека, ее организация и значение	1	0	0		Библиотека ЦОК https://m.edsoo.ru/863dfc6e
9	Спинной мозг, его строение и функции	1	0	0		Библиотека ЦОК https://m.edsoo.ru/863dff0c
10	Головной мозг, его строение и функции. Практическая работа	1	0	1		Библиотека ЦОК https://m.edsoo.ru/863e00ba

	№3 «Изучение головного мозга человека (по муляжам)»					
11	Вегетативная нервная система	1	0	0		Библиотека ЦОК https://m.edsoo.ru/863e0682
12	Нервная система как единое целое. Нарушения в работе нервной системы	1	0	0		Библиотека ЦОК https://m.edsoo.ru/863e0682
13	Эндокринная система человека	1	0	0		Библиотека ЦОК https://m.edsoo.ru/863e098e
14	Особенности рефлекторной и гуморальной регуляции функций организма Практическая работа №4 «Изучение изменения размера зрачка в зависимости от освещённости»	1	0	1		Библиотека ЦОК https://m.edsoo.ru/863e0c36
15	Скелет человека, строение его отделов и функции. Практическая работа №5 «Изучение строения костей (на муляжах)» Практическая работа №6 «Изучение строения позвонков (на муляжах)»	1	0	1		Библиотека ЦОК https://m.edsoo.ru/863e10b4
16	Кости, их химический состав, строение. Типы костей. Практическая работа №7 «Исследование свойств кости»	1	0	0.5		Библиотека ЦОК https://m.edsoo.ru/863e0d9e
17	Мышечная система человека. Практическая работа №8 «Изучение влияния статической и динамической нагрузки на утомление мышц»	1	0	1		Библиотека ЦОК https://m.edsoo.ru/863e1398

	Практическая работа №9 «Измерение массы и роста своего организма»					
18	Нарушения опорно- двигательной системы Практическая работа №10 «Определение гибкости позвоночника» Практическая работа №11 «Выявление нарушения осанки». Практическая работа №12 «Определение признаков плоскостопия»	1	0	3		Библиотека ЦОК https://m.edsoo.ru/863e15f0
19	Профилактика травматизма. Первая помощь при травмах опорно-двигательного аппарата. Практическая работа №13 «Оказание первой помощи при повреждении скелета и мышц»	1	0	1		Библиотека ЦОК https://m.edsoo.ru/863e15f0
20	Внутренняя среда организма и ее функции	1				Библиотека ЦОК https://m.edsoo.ru/863e1712
21	Состав крови. Лабораторная работа №1 «Изучение микроскопического строения крови человека и лягушки (сравнение)»	1	0	1		Библиотека ЦОК https://m.edsoo.ru/863e1712
22	Свёртывание крови. Переливание крови. Группы крови	1	0	0		Библиотека ЦОК https://m.edsoo.ru/863e182a
23	Иммунитет и его виды	1	0	0		Библиотека ЦОК https://m.edsoo.ru/863e1942

24	Органы кровообращения Строение и работа сердца	1	0	0		Библиотека ЦОК https://m.edsoo.ru/863e1d70
25	Сосудистая система. Практическая работа №14 «Измерение кровяного давления»	1	0	1		Библиотека ЦОК https://m.edsoo.ru/863e1e9c
26	Регуляция деятельности сердца и сосудов. Практическая работа №15 «Определение пульса и числа сердечных сокращений в покое и после дозированных физических нагрузок у человека»	1	0	1		Библиотека ЦОК https://m.edsoo.ru/863e20d6
27	Профилактика сердечно- сосудистых заболеваний. Первая помощь при кровотечениях. Практическая работа №16 «Первая помощь при кровотечении»	1	0	1		Библиотека ЦОК https://m.edsoo.ru/863e220c
28	Дыхание и его значение. Органы дыхания	1	0	0		Библиотека ЦОК https://m.edsoo.ru/863e231a
29	Механизмы дыхания. Регуляция дыхания Практическая работа №17 «Измерение обхвата грудной клетки в состоянии вдоха и выдоха»	1	0	1		Библиотека ЦОК https://m.edsoo.ru/863e25fe
30	Заболевания органов дыхания и их профилактика Практическая работа №18 «Определение частоты дыхания».	1	0	1		Библиотека ЦОК https://m.edsoo.ru/863e2aae

31	Оказание первой помощи при поражении органов дыхания Практическая работа №19 «Влияние различных факторов на частоту дыхания»	1	0	1	Библиотека ЦОК https://m.edsoo.ru/863e2e64
32	Питательные вещества и пищевые продукты. Питание и его значение	1	0	0	Библиотека ЦОК https://m.edsoo.ru/863e2f9a
33	Органы пищеварения, их строение и функции	1	0	0	Библиотека ЦОК https://m.edsoo.ru/863e2f9a
34	Пищеварение в ротовой полости. Практическая работа №20 «Исследование действия ферментов слюны на крахмал»	1	0	1	Библиотека ЦОК https://m.edsoo.ru/863e30d0
35	Пищеварение в желудке и кишечнике. Практическая работа №21 «Наблюдение действия желудочного сока на белки»	1	0	1	Библиотека ЦОК https://m.edsoo.ru/863e30d0
36	Методы изучения органов пищеварения	1	0	0	Библиотека ЦОК https://m.edsoo.ru/863e3422
37	Гигиена питания	1	0	0	Библиотека ЦОК https://m.edsoo.ru/863e3666
38	Обмен веществ и превращение энергии в организме человека. Практическая работа №22 «Исследование состава продуктов питания»	1	0	1	Библиотека ЦОК https://m.edsoo.ru/863e3792
39	Регуляция обмена веществ	1	0	0	Библиотека ЦОК https://m.edsoo.ru/863e38a0
40	Витамины и их роль для организма. Практическая	1	0	1	Библиотека ЦОК https://m.edsoo.ru/863e39ae

	работа №23 «Способы сохранения витаминов в пищевых продуктах»					
41	Нормы и режим питания. Нарушение обмена веществ Практическая работа №24 «Составление меню в зависимости от калорийности пищи»	1	0	1		Библиотека ЦОК https://m.edsoo.ru/863e3d14
42	Строение и функции кожи. Практическая работа №25 «Исследование с помощью лупы тыльной и ладонной стороны кисти»	1	0	1		Библиотека ЦОК https://m.edsoo.ru/863e3f76
43	Кожа и ее производные. Практическая работа №26 «Описание мер по уходу за кожей лица и волосами в зависимости от типа кожи»	1	0	1		Библиотека ЦОК https://m.edsoo.ru/863e3f76
44	Кожа и терморегуляция. Практическая работа №27 «Определение жирности различных участков кожи лица»	1	0	1		Библиотека ЦОК https://m.edsoo.ru/863e3f76
45	Заболевания кожи и их предупреждение	1	0	0		Библиотека ЦОК https://m.edsoo.ru/863e41ba
46	Гигиена кожи. Закаливание. Практическая работа №28 «Описание основных гигиенических требований к одежде и обуви»	1	0	1		Библиотека ЦОК https://m.edsoo.ru/863e4084

47	Значение выделения. Органы мочевыделительной системы, их строение и функции. Практическая работа №29 «Определение местоположения почек (на муляже)»	1	0	1		Библиотека ЦОК https://m.edsoo.ru/863e4516
48	Образование мочи. Регуляция работы органов мочевыделительной системы	1	0	0		Библиотека ЦОК https://m.edsoo.ru/863e4746
49	Заболевания органов мочевыделительной системы, их предупреждение. Практическая работа №30 «Описание мер профилактики болезней почек»	1	0	1		Библиотека ЦОК https://m.edsoo.ru/863e485e
50	Особенности размножения человека. Наследование признаков у человека.	1	0	0		Библиотека ЦОК https://m.edsoo.ru/863e4ec6
51	Органы репродукции человека	1	0	0		Библиотека ЦОК https://m.edsoo.ru/863e4c50
52	Наследственные болезни, их причины и предупреждение. Инфекции, передающиеся половым путем, их профилактика. Практическая работа №31 «Описание основных мер по профилактике инфекционных вирусных заболеваний: СПИД и гепатит»	1	0	1		Библиотека ЦОК https://m.edsoo.ru/863e4ec6
53	Беременность и роды	1	0	0		Библиотека ЦОК https://m.edsoo.ru/863e4da4
54	Рост и развитие ребенка	1	0	0		Библиотека ЦОК https://m.edsoo.ru/863e4da4

55	Органы чувств и их значение. Глаз и зрение. Практическая работа №32 «Изучение строения органа зрения (на муляже и влажном препарате)»	1	0	1	Библиотека ЦОК https://m.edsoo.ru/863e4fd4
56	Механизм работы зрительного анализатора. Гигиена зрения. Практическая работа №33 «Определение остроты зрения у человека».	1	0	1	Библиотека ЦОК https://m.edsoo.ru/863e50ec https://m.edsoo.ru/863e51fa
57	Ухо и слух. Практическая работа №34 «Изучение строения органа слуха (на муляже)»	1	0	1	[[Библиотека ЦОК https://m.edsoo.ru/863e5416
58	Органы равновесия, мышечное чувство, осязание	1	0	0	Библиотека ЦОК https://m.edsoo.ru/863e5538
59	Вкусовой и обонятельный анализаторы. Взаимодействие сенсорных систем организма	1	0	0	Библиотека ЦОК https://m.edsoo.ru/863e5538
60	Психика и поведение человека.	1	0	0	Библиотека ЦОК https://m.edsoo.ru/863e5646
61	Высшая нервная деятельность человека, история ее изучения	1	0	0	Библиотека ЦОК https://m.edsoo.ru/863e5768
62	Врождённое и приобретённое поведение	1	0	0	Библиотека ЦОК https://m.edsoo.ru/863e588a
63	Особенности психики человека. Практическая работа №35 «Оценка сформированности навыков логического мышления».	1	0	1	Библиотека ЦОК https://m.edsoo.ru/863e5ac4

64	Память и внимание. Практическая работа №36 «Изучение кратковременной памяти». Практическая работа №37 «Определение объёма механической и логической памяти»	1	0	2	Библиотека ЦОК https://m.edsoo.ru/863e5ac4
65	Сон и бодрствование. Режим труда и отдыха	1	0	0	Библиотека ЦОК https://m.edsoo.ru/863e5bf0
66	Среда обитания человека и её факторы	1	0	0	Библиотека ЦОК https://m.edsoo.ru/863e5d12
67	Окружающая среда и здоровье человека Итоговая контрольная работа	1	1	0	Библиотека ЦОК https://m.edsoo.ru/863e5d12
68	Человек как часть биосферы Земли	1	0	0	Библиотека ЦОК https://m.edsoo.ru/863e600a
ОБЩЕЕ КОЛИЧЕСТВО ЧАСОВ ПО ПРОГРАММЕ		68	2	38	

1.1.16. Изобразительное искусство

ПОЯСНИТЕЛЬНАЯ ЗАПИСКА

Программа основного общего образования по изобразительному искусству составлена на основе требований к результатам освоения программы основного общего образования, представленных в ФГОС ООО, а также ориентирована на целевые приоритеты духовно-нравственного развития, воспитания и социализации обучающихся, сформулированные в федеральной рабочей программе воспитания.

Основная цель изобразительного искусства – развитие визуально-пространственного мышления обучающихся как формы эмоционально-ценностного, эстетического освоения мира, формы самовыражения и ориентации в художественном и нравственном пространстве культуры.

Изобразительное искусство имеет интегративный характер и включает в себя основы разных видов визуально-пространственных искусств: живописи, графики, скульптуры, дизайна, архитектуры, народного и декоративно-прикладного искусства, фотографии, функции художественного изображения в зрелищных и экранных искусствах. Важнейшими задачами программы по изобразительному искусству являются формирование активного отношения к традициям культуры как смысловой, эстетической и личностно значимой ценности, воспитание гражданственности и патриотизма, уважения и бережного отношения к истории культуры России, выраженной в её архитектуре, изобразительном искусстве, в национальных образах предметно-материальной и пространственной среды, в понимании красоты человека.

Программа по изобразительному искусству направлена на развитие личности обучающегося, его активной учебно-познавательной деятельности, творческого развития и формирования готовности к саморазвитию и непрерывному образованию.

Программа по изобразительному искусству ориентирована на психологические особенности развития обучающихся 11–15 лет.

Целью изучения изобразительного искусства является освоение разных видов визуально-пространственных искусств: живописи, графики, скульптуры, дизайна, архитектуры, народного и декоративно-прикладного искусства, изображения в зрелищных и экранных искусствах (вариативно).

Задачами изобразительного искусства являются:

освоение художественной культуры как формы выражения в пространственных формах духовных ценностей, формирование представлений о месте и значении художественной деятельности в жизни общества;

формирование у обучающихся представлений об отечественной и мировой художественной культуре во всём многообразии её видов;

формирование у обучающихся навыков эстетического видения и преобразования мира;

приобретение опыта создания творческой работы посредством различных художественных материалов в разных видах визуально-пространственных искусств: изобразительных (живопись, графика, скульптура), декоративно-прикладных, в архитектуре и дизайне, опыта художественного творчества в компьютерной графике и анимации, фотографии, работы в синтетических искусствах (театр и кино) (вариативно);

формирование пространственного мышления и аналитических визуальных способностей;

овладение представлениями о средствах выразительности изобразительного искусства как способах воплощения в видимых пространственных формах переживаний, чувств и мировоззренческих позиций человека;

развитие наблюдательности, ассоциативного мышления и творческого воображения; воспитание уважения и любви к культурному наследию России через освоение отечественной художественной культуры;

развитие потребности в общении с произведениями изобразительного искусства, формирование активного отношения к традициям художественной культуры как смысловой, эстетической и личностно значимой ценности.

Общее число часов, рекомендованных для изучения изобразительного искусства, – 102 часа: в 5 классе – 34 часа (1 час в неделю), в 6 классе – 34 часа (1 час в неделю), в 7 классе – 34 часа (1 час в неделю).

Содержание программы по изобразительному искусству на уровне основного общего образования структурировано по 4 модулям (3 инвариантных и 1 вариативный). Инвариантные модули реализуются последовательно в 5, 6 и 7 классах. Содержание вариативного модуля может быть реализовано дополнительно к инвариантным в одном или нескольких классах или во внеурочной деятельности.

Модуль №1 «Декоративно-прикладное и народное искусство» (5 класс)

Модуль №2 «Живопись, графика, скульптура» (6 класс)

Модуль №3 «Архитектура и дизайн» (7 класс)

Модуль №4 «Изображение в синтетических, экранных видах искусства и художественная фотография» (вариативный)

Каждый модуль программы по изобразительному искусству обладает содержательной целостностью и организован по восходящему принципу в отношении углубления знаний по ведущей теме и усложнения умений обучающихся. Последовательность изучения модулей определяется психологическими возрастными особенностями обучающихся, принципом системности обучения и опытом педагогической работы.

СОДЕРЖАНИЕ ОБУЧЕНИЯ

5 КЛАСС

Модуль № 1 «Декоративно-прикладное и народное искусство».

Общие сведения о декоративно-прикладном искусстве.

Декоративно-прикладное искусство и его виды. Декоративно-прикладное искусство и предметная среда жизни людей.

Древние корни народного искусства.

Истоки образного языка декоративно-прикладного искусства. Традиционные образы народного (крестьянского) прикладного искусства.

Связь народного искусства с природой, бытом, трудом, верованиями и эпосом.

Роль природных материалов в строительстве и изготовлении предметов быта, их значение в характере труда и жизненного уклада.

Образно-символический язык народного прикладного искусства.

Знаки-символы традиционного крестьянского прикладного искусства.

Выполнение рисунков на темы древних узоров деревянной резьбы, росписи по дереву, вышивки. Освоение навыков декоративного обобщения в процессе практической творческой работы.

Убранство русской избы.

Конструкция избы, единство красоты и пользы – функционального и символического – в её постройке и украшении.

Символическое значение образов и мотивов в узорном убранстве русских изб. Картина мира в образном строе бытового крестьянского искусства.

Выполнение рисунков – эскизов орнаментального декора крестьянского дома.

Устройство внутреннего пространства крестьянского дома.

Декоративные элементы жилой среды.

Определяющая роль природных материалов для конструкции и декора традиционной постройки жилого дома в любой природной среде. Мудрость соотношения характера постройки, символики её декора и уклада жизни для каждого народа.

Выполнение рисунков предметов народного быта, выявление мудрости их выразительной формы и орнаментально-символического оформления.

Народный праздничный костюм.

Образный строй народного праздничного костюма – женского и мужского.

Традиционная конструкция русского женского костюма – северорусский (сарафан) и южнорусский (понёва) варианты.

Разнообразие форм и украшений народного праздничного костюма для различных регионов страны.

Искусство народной вышивки. Вышивка в народных костюмах и обрядах. Древнее происхождение и присутствие всех типов орнаментов в народной вышивке. Символическое изображение женских фигур и образов всадников в орнаментах вышивки. Особенности традиционных орнаментов текстильных промыслов в разных регионах страны.

Выполнение рисунков традиционных праздничных костюмов, выражение в форме, цветовом решении, орнаментике костюма черт национального своеобразия.

Народные праздники и праздничные обряды как синтез всех видов народного творчества.

Выполнение сюжетной композиции или участие в работе по созданию коллективного панно на тему традиций народных праздников.

Народные художественные промыслы.

Роль и значение народных промыслов в современной жизни. Искусство и ремесло. Традиции культуры, особенные для каждого региона.

Многообразие видов традиционных ремёсел и происхождение художественных промыслов народов России.

Разнообразие материалов народных ремёсел и их связь с регионально-национальным бытом (дерево, береста, керамика, металл, кость, мех и кожа, шерсть и лён).

Традиционные древние образы в современных игрушках народных промыслов. Особенности цветового строя, основные орнаментальные элементы росписи филимоновской, дымковской, каргопольской игрушки. Местные промыслы игрушек разных регионов страны.

Создание эскиза игрушки по мотивам избранного промысла.

Роспись по дереву. Хохлома. Краткие сведения по истории хохломского промысла. Травный узор, «травка» – основной мотив хохломского орнамента. Связь с природой. Единство формы и декора в произведениях промысла. Последовательность выполнения травного орнамента. Праздничность изделий «золотой хохломы».

Городецкая роспись по дереву. Краткие сведения по истории. Традиционные образы городецкой росписи предметов быта. Птица и конь – традиционные мотивы орнаментальных композиций. Сюжетные мотивы, основные приёмы и композиционные особенности городецкой росписи.

Посуда из глины. Искусство Гжели. Краткие сведения по истории промысла. Гжельская керамика и фарфор: единство скульптурной формы и кобальтового декора. Природные мотивы росписи посуды. Приёмы мазка, тональный контраст, сочетание пятна и линии.

Роспись по металлу. Жостово. Краткие сведения по истории промысла. Разнообразие форм подносов, цветового и композиционного решения росписей. Приёмы свободной кистевой импровизации в живописи цветочных букетов. Эффект освещённости и объёмности изображения.

Древние традиции художественной обработки металла в разных регионах страны. Разнообразие назначения предметов и художественно-технических приёмов работы с металлом.

Искусство лаковой живописи: Палех, Федоскино, Холуй, Мстёра – роспись шкатулок, ларчиков, табакерок из папье-маше. Происхождение искусства лаковой миниатюры в России. Особенности стиля каждой школы. Роль искусства лаковой миниатюры в сохранении и развитии традиций отечественной культуры.

Мир сказок и легенд, примет и оберегов в творчестве мастеров художественных промыслов.

Отражение в изделиях народных промыслов многообразия исторических, духовных и культурных традиций.

Народные художественные ремёсла и промыслы – материальные и духовные ценности, неотъемлемая часть культурного наследия России.

Декоративно-прикладное искусство в культуре разных эпох и народов.

Роль декоративно-прикладного искусства в культуре древних цивилизаций.

Отражение в декоре мировоззрения эпохи, организации общества, традиций быта и ремесла, уклада жизни людей.

Характерные признаки произведений декоративно-прикладного искусства, основные мотивы и символика орнаментов в культуре разных эпох.

Характерные особенности одежды для культуры разных эпох и народов. Выражение образа человека, его положения в обществе и характера деятельности в его костюме и его украшениях. Украшение жизненного пространства: построений, интерьеров, предметов быта – в культуре разных эпох.

Декоративно-прикладное искусство в жизни современного человека.

Многообразие материалов и техник современного декоративно-прикладного искусства (художественная керамика, стекло, металл, гобелен, роспись по ткани, моделирование одежды).

Символический знак в современной жизни: эмблема, логотип, указующий или декоративный знак.

Государственная символика и традиции геральдики. Декоративные украшения предметов нашего быта и одежды. Значение украшений в проявлении образа человека, его характера, самопонимания, установок и намерений.

Декор на улицах и декор помещений. Декор праздничный и повседневный. Праздничное оформление школы.

6 КЛАСС

Модуль № 2 «Живопись, графика, скульптура».

Общие сведения о видах искусства.

Пространственные и временные виды искусства.

Изобразительные, конструктивные и декоративные виды пространственных искусств, их место и назначение в жизни людей.

Основные виды живописи, графики и скульптуры. Художник и зритель: зрительские умения, знания и творчество зрителя.

Язык изобразительного искусства и его выразительные средства.

Живописные, графические и скульптурные художественные материалы, их особые свойства.

Рисунок – основа изобразительного искусства и мастерства художника.

Виды рисунка: зарисовка, набросок, учебный рисунок и творческий рисунок.

Навыки размещения рисунка в листе, выбор формата.

Начальные умения рисунка с натуры. Зарисовки простых предметов.

Линейные графические рисунки и наброски. Тон и тональные отношения: тёмное – светлое.

Ритм и ритмическая организация плоскости листа.

Основы цветоведения: понятие цвета в художественной деятельности, физическая основа цвета, цветовой круг, основные и составные цвета, дополнительные цвета.

Цвет как выразительное средство в изобразительном искусстве: холодный и тёплый цвет, понятие цветовых отношений; колорит в живописи.

Виды скульптуры и характер материала в скульптуре. Скульптурные памятники, парковая скульптура, камерная скульптура. Статика и движение в скульптуре. Круглая скульптура. Произведения мелкой пластики. Виды рельефа.

Жанры изобразительного искусства.

Жанровая система в изобразительном искусстве как инструмент для сравнения и анализа произведений изобразительного искусства.

Предмет изображения, сюжет и содержание произведения изобразительного искусства.

Натюрморт.

Изображение предметного мира в изобразительном искусстве и появление жанра натюрморта в европейском и отечественном искусстве.

Основы графической грамоты: правила объёмного изображения предметов на плоскости.

Линейное построение предмета в пространстве: линия горизонта, точка зрения и точка схода, правила перспективных сокращений.

Изображение окружности в перспективе.

Рисование геометрических тел на основе правил линейной перспективы.

Сложная пространственная форма и выявление её конструкции.

Рисунок сложной формы предмета как соотношение простых геометрических фигур.

Линейный рисунок конструкции из нескольких геометрических тел.

Освещение как средство выявления объёма предмета. Понятия «свет», «блик», «полутень», «собственная тень», «рефлекс», «падающая тень». Особенности освещения «по свету» и «против света».

Рисунок натюрморта графическими материалами с натуры или по представлению.

Творческий натюрморт в графике. Произведения художников-графиков. Особенности графических техник. Печатная графика.

Живописное изображение натюрморта. Цвет в натюрмортах европейских и отечественных живописцев. Опыт создания живописного натюрморта.

Портрет.

Портрет как образ определённого реального человека. Изображение портрета человека в искусстве разных эпох. Выражение в портретном изображении характера человека и мировоззренческих идеалов эпохи.

Великие портретисты в европейском искусстве.

Особенности развития портретного жанра в отечественном искусстве. Великие портретисты в русской живописи.

Парадный и камерный портрет в живописи.

Особенности развития жанра портрета в искусстве XX в. – отечественном и европейском.

Построение головы человека, основные пропорции лица, соотношение лицевой и черепной частей головы.

Графический портрет в работах известных художников. Разнообразие графических средств в изображении образа человека. Графический портретный рисунок с натуры или по памяти.

Роль освещения головы при создании портретного образа.

Свет и тень в изображении головы человека.

Портрет в скульптуре.

Выражение характера человека, его социального положения и образа эпохи в скульптурном портрете.

Значение свойств художественных материалов в создании скульптурного портрета.

Живописное изображение портрета. Роль цвета в живописном портретном образе в произведениях выдающихся живописцев.

Опыт работы над созданием живописного портрета.

Пейзаж.

Особенности изображения пространства в эпоху Древнего мира, в средневековом искусстве и в эпоху Возрождения.

Правила построения линейной перспективы в изображении пространства.

Правила воздушной перспективы, построения переднего, среднего и дальнего планов при изображении пейзажа.

Особенности изображения разных состояний природы и её освещения. Романтический пейзаж. Морские пейзажи И. Айвазовского.

Особенности изображения природы в творчестве импрессионистов и постимпрессионистов. Представления о пленэрной живописи и колористической изменчивости состояний природы.

Живописное изображение различных состояний природы. Пейзаж в истории русской живописи и его значение в отечественной культуре. История становления картины Родины в развитии отечественной пейзажной живописи XIX в.

Становление образа родной природы в произведениях А. Венецианова и его учеников: А. Саврасова, И. Шишкина. Пейзажная живопись И. Левитана и её значение для русской культуры. Значение художественного образа отечественного пейзажа в развитии чувства Родины.

Творческий опыт в создании композиционного живописного пейзажа своей Родины.

Графический образ пейзажа в работах выдающихся мастеров. Средства выразительности в графическом рисунке и многообразии графических техник.

Графические зарисовки и графическая композиция на темы окружающей природы.

Городской пейзаж в творчестве мастеров искусства. Многообразие в понимании образа города.

Город как материальное воплощение отечественной истории и культурного наследия. Задачи охраны культурного наследия и исторического образа в жизни современного города.

Опыт изображения городского пейзажа. Наблюдательная перспектива и ритмическая организация плоскости изображения.

Бытовой жанр в изобразительном искусстве.

Изображение труда и бытовой жизни людей в традициях искусства разных эпох. Значение художественного изображения бытовой жизни людей в понимании истории человечества и современной жизни.

Жанровая картина как обобщение жизненных впечатлений художника. Тема, сюжет, содержание в жанровой картине. Образ нравственных и ценностных смыслов в жанровой картине и роль картины в их утверждении.

Работа над сюжетной композицией. Композиция как целостность в организации художественных выразительных средств и взаимосвязи всех компонентов произведения.

Исторический жанр в изобразительном искусстве.

Историческая тема в искусстве как изображение наиболее значительных событий в жизни общества.

Жанровые разновидности исторической картины в зависимости от сюжета: мифологическая картина, картина на библейские темы, батальная картина и другие.

Историческая картина в русском искусстве XIX в. и её особое место в развитии отечественной культуры.

Картина К. Брюллова «Последний день Помпеи», исторические картины в творчестве В. Сурикова и других. Исторический образ России в картинах XX в.

Работа над сюжетной композицией. Этапы длительного периода работы художника над исторической картиной: идея и эскизы, сбор материала и работа над этюдами, уточнения композиции в эскизах, картон композиции, работа над холстом.

Разработка эскизов композиции на историческую тему с опорой на собранный материал по задуманному сюжету.

Библейские темы в изобразительном искусстве.

Исторические картины на библейские темы: место и значение сюжетов Священной истории в европейской культуре.

Вечные темы и их нравственное и духовно-ценностное выражение как «духовная ось», соединяющая жизненные позиции разных поколений.

Произведения на библейские темы Леонардо да Винчи, Рафаэля, Рембрандта, в скульптуре «Пьета» Микеланджело и других. Библейские темы в отечественных картинах XIX в. (А. Иванов. «Явление Христа народу», И. Крамской. «Христос в пустыне», Н. Ге. «Тайная вечеря», В. Поленов. «Христос и грешница»). Иконопись как великое проявление русской культуры. Язык изображения в иконе – его религиозный и символический смысл.

Великие русские иконописцы: духовный свет икон Андрея Рублёва, Феофана Грека, Дионисия.

Работа над эскизом сюжетной композиции.

Роль и значение изобразительного искусства в жизни людей: образ мира в изобразительном искусстве.

7 КЛАСС

Модуль № 3 «Архитектура и дизайн».

Архитектура и дизайн – искусства художественной постройки – конструктивные искусства.

Дизайн и архитектура как создатели «второй природы» – предметно-пространственной среды жизни людей.

Функциональность предметно-пространственной среды и выражение в ней мировосприятия, духовно-ценностных позиций общества.

Материальная культура человечества как уникальная информация о жизни людей в разные исторические эпохи.

Роль архитектуры в понимании человеком своей идентичности. Задачи сохранения культурного наследия и природного ландшафта.

Возникновение архитектуры и дизайна на разных этапах общественного развития. Единство функционального и художественного – целесообразности и красоты.

Графический дизайн.

Композиция как основа реализации замысла в любой творческой деятельности. Основы формальной композиции в конструктивных искусствах.

Элементы композиции в графическом дизайне: пятно, линия, цвет, буква, текст и изображение.

Формальная композиция как композиционное построение на основе сочетания геометрических фигур, без предметного содержания.

Основные свойства композиции: целостность и соподчинённость элементов.

Ритмическая организация элементов: выделение доминанты, симметрия и асимметрия, динамическая и статичная композиция, контраст, нюанс, акцент, замкнутость или открытость композиции.

Практические упражнения по созданию композиции с вариативным ритмическим расположением геометрических фигур на плоскости.

Роль цвета в организации композиционного пространства. Функциональные задачи цвета в конструктивных искусствах.

Цвет и законы колористики. Применение локального цвета. Цветовой акцент, ритм цветовых форм, доминанта.

Шрифты и шрифтовая композиция в графическом дизайне. Форма буквы как изобразительно-смысловой символ.

Шрифт и содержание текста. Стилизация шрифта.

Типографика. Понимание типографской строки как элемента плоскостной композиции.

Выполнение аналитических и практических работ по теме «Буква – изобразительный элемент композиции».

Логотип как графический знак, эмблема или стилизованный графический символ. Функции логотипа. Шрифтовой логотип. Знаковый логотип.

Композиционные основы макетирования в графическом дизайне при соединении текста и изображения.

Искусство плаката. Синтез слова и изображения. Изобразительный язык плаката. Композиционный монтаж изображения и текста в плакате, рекламе, поздравительной открытке.

Многообразие форм графического дизайна. Дизайн книги и журнала. Элементы, составляющие конструкцию и художественное оформление книги, журнала.

Макет разворота книги или журнала по выбранной теме в виде коллажа или на основе компьютерных программ.

Макетирование объёмно-пространственных композиций.

Композиция плоскостная и пространственная. Композиционная организация пространства. Прочтение плоскостной композиции как «чертежа» пространства.

Макетирование. Введение в макет понятия рельефа местности и способы его обозначения на макете.

Выполнение практических работ по созданию объёмно-пространственных композиций. Объём и пространство. Взаимосвязь объектов в архитектурном макете.

Структура зданий различных архитектурных стилей и эпох: выявление простых объёмов, образующих целостную постройку. Взаимное влияние объёмов и их сочетаний на образный характер постройки.

Понятие тектоники как выражение в художественной форме конструктивной сущности сооружения и логики конструктивного соотношения его частей.

Роль эволюции строительных материалов и строительных технологий в изменении архитектурных конструкций (перекрытия и опора – стоечно-балочная конструкция – архитектура сводов, каркасная каменная архитектура, металлический каркас, железобетон и язык современной архитектуры).

Многообразие предметного мира, создаваемого человеком. Функция вещи и её форма. Образ времени в предметах, создаваемых человеком.

Дизайн предмета как искусство и социальное проектирование. Анализ формы через выявление сочетающихся объёмов. Красота – наиболее полное выявление функции предмета. Влияние развития технологий и материалов на изменение формы предмета.

Выполнение аналитических зарисовок форм бытовых предметов.

Творческое проектирование предметов быта с определением их функций и материала изготовления.

Цвет в архитектуре и дизайне. Эмоциональное и формообразующее значение цвета в дизайне и архитектуре. Влияние цвета на восприятие формы объектов архитектуры и дизайна.

Конструирование объектов дизайна или архитектурное макетирование с использованием цвета.

Социальное значение дизайна и архитектуры как среды жизни человека.

Образ и стиль материальной культуры прошлого. Смена стилей как отражение эволюции образа жизни, изменения мировоззрения людей и развития производственных возможностей. Художественно-аналитический обзор развития образно-стилевого языка архитектуры как этапов духовной, художественной и материальной культуры разных народов и эпох.

Архитектура народного жилища, храмовая архитектура, частный дом в предметно-пространственной среде жизни разных народов.

Выполнение заданий по теме «Архитектурные образы прошлых эпох» в виде аналитических зарисовок известных архитектурных памятников по фотографиям и другим видам изображения.

Пути развития современной архитектуры и дизайна: город сегодня и завтра.

Архитектурная и градостроительная революция XX в. Её технологические и эстетические предпосылки и истоки. Социальный аспект «перестройки» в архитектуре.

Отрицание канонов и сохранение наследия с учётом нового уровня материально-строительной техники. Приоритет функционализма. Проблема урбанизации ландшафта, безликости и агрессивности среды современного города.

Пространство городской среды. Исторические формы планировки городской среды и их связь с образом жизни людей.

Роль цвета в формировании пространства. Схема-планировка и реальность.

Современные поиски новой эстетики в градостроительстве. Выполнение практических работ по теме «Образ современного города и архитектурного стиля будущего»: фотоколлажа или фантазийной зарисовки города будущего.

Индивидуальный образ каждого города. Неповторимость исторических кварталов и значение культурного наследия для современной жизни людей.

Дизайн городской среды. Малые архитектурные формы. Роль малых архитектурных форм и архитектурного дизайна в организации городской среды и индивидуальном образе города.

Проектирование дизайна объектов городской среды. Устройство пешеходных зон в городах, установка городской мебели (скамьи, «диваны» и прочие), киосков, информационных блоков, блоков локального озеленения и другое.

Выполнение практической работы по теме «Проектирование дизайна объектов городской среды» в виде создания коллажнографической композиции или дизайн-проекта оформления витрины магазина.

Интерьер и предметный мир в доме. Назначение помещения и построение его интерьера. Дизайн пространственно-предметной среды интерьера.

Образно-стилевое единство материальной культуры каждой эпохи. Интерьер как отражение стиля жизни его хозяев.

Зонирование интерьера – создание многофункционального пространства. Отделочные материалы, введение фактуры и цвета в интерьер.

Интерьеры общественных зданий (театр, кафе, вокзал, офис, школа).

Выполнение практической и аналитической работы по теме «Роль вещи в образно-стилевом решении интерьера» в форме создания коллажной композиции.

Организация архитектурно-ландшафтного пространства. Город в единстве с ландшафтно-парковой средой.

Основные школы ландшафтного дизайна. Особенности ландшафта русской усадебной территории и задачи сохранения исторического наследия. Традиции графического языка ландшафтных проектов.

Выполнение дизайн-проекта территории парка или приусадебного участка в виде схемы-чертежа.

Единство эстетического и функционального в объёмно-пространственной организации среды жизнедеятельности людей.

Образ человека и индивидуальное проектирование.

Организация пространства жилой среды как отражение социального заказа и индивидуальности человека, его вкуса, потребностей и возможностей.

Образно-личностное проектирование в дизайне и архитектуре.

Проектные работы по созданию облика частного дома, комнаты и сада. Дизайн предметной среды в интерьере частного дома. Мода и культура как параметры создания собственного костюма или комплекта одежды.

Костюм как образ человека. Стиль в одежде. Соответствие материи и формы. Целесообразность и мода. Мода как ответ на изменения в укладе жизни, как бизнес и в качестве манипулирования массовым сознанием.

Характерные особенности современной одежды. Молодёжная субкультура и подростковая мода. Унификация одежды и индивидуальный стиль. Ансамбль в костюме. Роль фантазии и вкуса в подборе одежды.

Выполнение практических творческих эскизов по теме «Дизайн современной одежды».

Искусство грима и причёски. Форма лица и причёска. Макияж дневной, вечерний и карнавальный. Грим бытовой и сценический.

Имидж-дизайн и его связь с публичностью, технологией социального поведения, рекламой, общественной деятельностью.

Дизайн и архитектура – средства организации среды жизни людей и строительства нового мира.

Вариативный модуль. Модуль № 4 «Изображение в синтетических, экранных видах искусства и художественная фотография»

Синтетические – пространственно-временные виды искусства. Роль изображения в синтетических искусствах в соединении со словом, музыкой, движением.

Значение развития технологий в становлении новых видов искусства.

Мультимедиа и объединение множества воспринимаемых человеком информационных средств на экране цифрового искусства.

Художник и искусство театра.

Рождение театра в древнейших обрядах. История развития искусства театра.

Жанровое многообразие театральных представлений, шоу, праздников и их визуальный облик.

Роль художника и виды профессиональной деятельности художника в современном театре.

Сценография и создание сценического образа. Сотворчество художника-постановщика с драматургом, режиссёром и актёрами.

Роль освещения в визуальном облике театрального действия. Бутафорские, пошивочные, декорационные и иные цеха в театре.

Сценический костюм, грим и маска. Стилистическое единство в решении образа спектакля. Выражение в костюме характера персонажа.

Творчество художников-постановщиков в истории отечественного искусства (К. Коровин, И. Билибин, А. Головин и других художников-постановщиков). Школьный спектакль и работа художника по его подготовке.

Художник в театре кукол и его ведущая роль как соавтора режиссёра и актёра в процессе создания образа персонажа.

Условность и метафора в театральной постановке как образная и авторская интерпретация реальности.

Художественная фотография.

Рождение фотографии как технологическая революция запечатления реальности. Искусство и технология. История фотографии: от дагеротипа до компьютерных технологий.

Современные возможности художественной обработки цифровой фотографии.

Картина мира и «Родиноведение» в фотографиях С.М. Прокудина-Горского. Сохранённая история и роль его фотографий в современной отечественной культуре.

Фотография – искусство светописа. Роль света в выявлении формы и фактуры предмета. Примеры художественной фотографии в творчестве профессиональных мастеров.

Композиция кадра, ракурс, плановость, графический ритм.

Умения наблюдать и выявлять выразительность и красоту окружающей жизни с помощью фотографии.

Фотопейзаж в творчестве профессиональных фотографов.

Образные возможности чёрно-белой и цветной фотографии.

Роль тональных контрастов и роль цвета в эмоционально-образном восприятии пейзажа.

Роль освещения в портретном образе. Фотография постановочная и документальная.

Фотопортрет в истории профессиональной фотографии и его связь с направлениями в изобразительном искусстве.

Портрет в фотографии, его общее и особенное по сравнению с живописным и графическим портретом. Опыт выполнения портретных фотографий.

Фоторепортаж. Образ события в кадре. Репортажный снимок – свидетельство истории и его значение в сохранении памяти о событии.

Фоторепортаж – дневник истории. Значение работы военных фотографов. Спортивные фотографии. Образ современности в репортажных фотографиях.

«Работать для жизни...» – фотографии Александра Родченко, их значение и влияние на стиль эпохи.

Возможности компьютерной обработки фотографий, задачи преобразования фотографий и границы достоверности.

Коллаж как жанр художественного творчества с помощью различных компьютерных программ.

Художественная фотография как авторское видение мира, как образ времени и влияние фотообраза на жизнь людей.

Изображение и искусство кино.

Ожившее изображение. История кино и его эволюция как искусства.

Синтетическая природа пространственно-временного искусства кино и состав творческого коллектива. Сценарист – режиссёр – художник – оператор в работе над фильмом. Сложносоставной язык кино.

Монтаж композиционно построенных кадров – основа языка киноискусства.

Художник-постановщик и его команда художников в работе по созданию фильма. Эскизы мест действия, образы и костюмы персонажей, раскадровка, чертежи и воплощение

в материале. Пространство и предметы, историческая конкретность и художественный образ – видеоряд художественного игрового фильма.

Создание видеоролика – от замысла до съёмки. Разные жанры – разные задачи в работе над видеороликом. Этапы создания видеоролика.

Искусство анимации и художник-мультипликатор. Рисованные, кукольные мультфильмы и цифровая анимация. Уолт Дисней и его студия. Особое лицо отечественной мультипликации, её знаменитые создатели.

Использование электронно-цифровых технологий в современном игровом кинематографе.

Компьютерная анимация на занятиях в школе. Техническое оборудование и его возможности для создания анимации. Коллективный характер деятельности по созданию анимационного фильма. Выбор технологии: пластилиновые мультфильмы, бумажная перекладка, сыпучая анимация.

Этапы создания анимационного фильма. Требования и критерии художественности.

Изобразительное искусство на телевидении.

Телевидение – экранное искусство: средство массовой информации, художественного и научного просвещения, развлечения и организации досуга.

Искусство и технология. Создатель телевидения – русский инженер Владимир Козьмич Зворыкин.

Роль телевидения в превращении мира в единое информационное пространство. Картина мира, создаваемая телевидением. Прямой эфир и его значение.

Деятельность художника на телевидении: художники по свету, костюму, гриму, сценографический дизайн и компьютерная графика.

Школьное телевидение и студия мультимедиа. Построение видеоряда и художественного оформления.

Художнические роли каждого человека в реальной бытийной жизни.

Роль искусства в жизни общества и его влияние на жизнь каждого человека.

ПЛАНИРУЕМЫЕ РЕЗУЛЬТАТЫ ОСВОЕНИЯ ПРОГРАММЫ ПО ИЗОБРАЗИТЕЛЬНОМУ ИСКУССТВУ НА УРОВНЕ ОСНОВНОГО ОБЩЕГО ОБРАЗОВАНИЯ

ЛИЧНОСТНЫЕ РЕЗУЛЬТАТЫ

Личностные результаты освоения рабочей программы основного общего образования по изобразительному искусству достигаются в единстве учебной и воспитательной деятельности.

В центре программы по изобразительному искусству в соответствии с ФГОС общего образования находится личностное развитие обучающихся, приобщение обучающихся к российским традиционным духовным ценностям, социализация личности.

Программа призвана обеспечить достижение обучающимися личностных результатов, указанных во ФГОС ООО: формирование у обучающихся основ российской идентичности, ценностные установки и социально значимые качества личности, духовно-нравственное развитие обучающихся и отношение обучающихся к культуре, мотивацию к познанию и обучению, готовность к саморазвитию и активному участию в социально значимой деятельности.

1) Патриотическое воспитание.

Осуществляется через освоение обучающимися содержания традиций, истории и современного развития отечественной культуры, выраженной в её архитектуре, народном, прикладном и изобразительном искусстве. Воспитание патриотизма в процессе освоения особенностей и красоты отечественной духовной жизни, выраженной в произведениях искусства, посвящённых различным подходам к изображению человека, великим победам, торжественным и трагическим событиям, эпической и лирической красоте отечественного пейзажа. Патриотические чувства воспитываются в изучении истории народного искусства, его житейской мудрости и значения символических смыслов. Урок искусства воспитывает патриотизм в процессе собственной художественно-практической деятельности обучающегося, который учится чувственно-эмоциональному восприятию и творческому созиданию художественного образа.

2) Гражданское воспитание.

Программа по изобразительному искусству направлена на активное приобщение обучающихся к традиционным российским духовно-нравственным ценностям. При этом реализуются задачи социализации и гражданского воспитания обучающегося. Формируется чувство личной причастности к жизни общества. Искусство рассматривается как особый язык, развивающий коммуникативные умения. В рамках изобразительного искусства происходит изучение художественной культуры и мировой истории искусства, углубляются интернациональные чувства обучающихся. Учебный предмет способствует пониманию особенностей жизни разных народов и красоты различных национальных эстетических идеалов. Коллективные творческие работы, а также участие в общих художественных проектах создают условия для разнообразной совместной деятельности, способствуют пониманию другого, становлению чувства личной ответственности.

3) Духовно-нравственное воспитание.

В искусстве воплощена духовная жизнь человечества, концентрирующая в себе эстетический, художественный и нравственный мировой опыт, раскрытие которого составляет суть учебного предмета. Учебные задания направлены на развитие внутреннего мира

обучающегося и развитие его эмоционально-образной, чувственной сферы. Развитие творческого потенциала способствует росту самосознания обучающегося, осознанию себя как личности и члена общества. Ценностно-ориентационная и коммуникативная деятельность на занятиях по изобразительному искусству способствует освоению базовых ценностей – формированию отношения к миру, жизни, человеку, семье, труду, культуре как духовному богатству общества и важному условию ощущения человеком полноты проживаемой жизни.

4) Эстетическое воспитание.

Эстетическое (от греч. *aisthetikos* – чувствующий, чувственный) – это воспитание чувственной сферы обучающегося на основе всего спектра эстетических категорий: прекрасное, безобразное, трагическое, комическое, высокое, низменное. Искусство понимается как воплощение в изображении и в создании предметно-пространственной среды постоянного поиска идеалов, веры, надежд, представлений о добре и зле. Эстетическое воспитание является важнейшим компонентом и условием развития социально значимых отношений обучающихся. Способствует формированию ценностных ориентаций обучающихся в отношении к окружающим людям, стремлению к их пониманию, отношению к семье, к мирной жизни как главному принципу человеческого общежития, к самому себе как самореализующейся и ответственной личности, способной к позитивному действию в условиях соревновательной конкуренции. Способствует формированию ценностного отношения к природе, труду, искусству, культурному наследию.

5) Ценности познавательной деятельности.

В процессе художественной деятельности на занятиях изобразительным искусством ставятся задачи воспитания наблюдательности – умений активно, то есть в соответствии со специальными установками, видеть окружающий мир. Воспитывается эмоционально окрашенный интерес к жизни. Навыки исследовательской деятельности развиваются в процессе учебных проектов на уроках изобразительного искусства и при выполнении заданий культурно-исторической направленности.

6) Экологическое воспитание.

Повышение уровня экологической культуры, осознание глобального характера экологических проблем, активное неприятие действий, приносящих вред окружающей среде, формирование нравственно-эстетического отношения к природе воспитывается в процессе художественно-эстетического наблюдения природы, её образа в произведениях искусства и личной художественно-творческой работе.

7) Трудовое воспитание.

Художественно-эстетическое развитие обучающихся обязательно должно осуществляться в процессе личной художественно-творческой работы с освоением художественных материалов и специфики каждого из них. Эта трудовая и смысловая деятельность формирует такие качества, как навыки практической (не теоретико-виртуальной) работы своими руками, формирование умений преобразования реального жизненного пространства и его оформления, удовлетворение от создания реального практического продукта. Воспитываются качества упорства, стремления к результату, понимание эстетики трудовой деятельности. А также умения сотрудничества, коллективной трудовой работы, работы в команде – обязательные требования к определённым заданиям программы.

8) Воспитывающая предметно-эстетическая среда.

В процессе художественно-эстетического воспитания обучающихся имеет значение организация пространственной среды общеобразовательной организации. При этом обучающиеся должны быть активными участниками (а не только потребителями) её

создания и оформления пространства в соответствии с задачами общеобразовательной организации, среды, календарными событиями школьной жизни. Эта деятельность обучающихся, как и сам образ предметно-пространственной среды общеобразовательной организации, оказывает активное воспитательное воздействие и влияет на формирование позитивных ценностных ориентаций и восприятие жизни обучающихся.

МЕТАПРЕДМЕТНЫЕ РЕЗУЛЬТАТЫ

Овладение универсальными познавательными действиями

У обучающегося будут сформированы следующие пространственные представления и сенсорные способности как часть универсальных познавательных учебных действий:

- сравнивать предметные и пространственные объекты по заданным основаниям;
- характеризовать форму предмета, конструкции;
- выявлять положение предметной формы в пространстве;
- обобщать форму составной конструкции;
- анализировать структуру предмета, конструкции, пространства, зрительного образа;
- структурировать предметно-пространственные явления;
- сопоставлять пропорциональное соотношение частей внутри целого и предметов между собой;
- абстрагировать образ реальности в построении плоской или пространственной композиции.

У обучающегося будут сформированы следующие базовые логические и исследовательские действия как часть универсальных познавательных учебных действий:

- выявлять и характеризовать существенные признаки явлений художественной культуры;
- сопоставлять, анализировать, сравнивать и оценивать с позиций эстетических категорий явления искусства и действительности;
- классифицировать произведения искусства по видам и, соответственно, по назначению в жизни людей;
- ставить и использовать вопросы как исследовательский инструмент познания;
- вести исследовательскую работу по сбору информационного материала по установленной или выбранной теме;
- самостоятельно формулировать выводы и обобщения по результатам наблюдения или исследования, аргументированно защищать свои позиции.

У обучающегося будут сформированы следующие умения работать с информацией как часть универсальных познавательных учебных действий:

- использовать различные методы, в том числе электронные технологии, для поиска и отбора информации на основе образовательных задач и заданных критериев;
- использовать электронные образовательные ресурсы;
- уметь работать с электронными учебными пособиями и учебниками;

- выбирать, анализировать, интерпретировать, обобщать и систематизировать информацию, представленную в произведениях искусства, в текстах, таблицах и схемах;
- самостоятельно готовить информацию на заданную или выбранную тему в различных видах её представления: в рисунках и эскизах, тексте, таблицах, схемах, электронных презентациях.

Овладение универсальными коммуникативными действиями

У обучающегося будут сформированы следующие умения общения как часть коммуникативных универсальных учебных действий:

- понимать искусство в качестве особого языка общения – межличностного (автор – зритель), между поколениями, между народами;
- воспринимать и формулировать суждения, выражать эмоции в соответствии с целями и условиями общения, развивая способность к эмпатии и опираясь на восприятие окружающих;
- вести диалог и участвовать в дискуссии, проявляя уважительное отношение к оппонентам, сопоставлять свои суждения с суждениями участников общения, выявляя и корректно, доказательно отстаивая свои позиции в оценке и понимании обсуждаемого явления, находить общее решение и разрешать конфликты на основе общих позиций и учёта интересов;
- публично представлять и объяснять результаты своего творческого, художественного или исследовательского опыта;
- взаимодействовать, сотрудничать в коллективной работе, принимать цель совместной деятельности и строить действия по её достижению, договариваться, проявлять готовность руководить, выполнять поручения, подчиняться, ответственно относиться к задачам, своей роли в достижении общего результата.

Овладение универсальными регулятивными действиями

У обучающегося будут сформированы следующие умения самоорганизации как часть универсальных регулятивных учебных действий:

- осознавать или самостоятельно формулировать цель и результат выполнения учебных задач, осознанно подчиняя поставленной цели совершаемые учебные действия, развивать мотивы и интересы своей учебной деятельности;
- планировать пути достижения поставленных целей, составлять алгоритм действий, осознанно выбирать наиболее эффективные способы решения учебных, познавательных, художественно-творческих задач;
- уметь организовывать своё рабочее место для практической работы, сохраняя порядок в окружающем пространстве и бережно относясь к используемым материалам.

У обучающегося будут сформированы следующие умения самоконтроля как часть универсальных регулятивных учебных действий:

- соотносить свои действия с планируемыми результатами, осуществлять контроль своей деятельности в процессе достижения результата;
- владеть основами самоконтроля, рефлексии, самооценки на основе соответствующих целям критериев.

У обучающегося будут сформированы следующие умения эмоционального интеллекта как часть универсальных регулятивных учебных действий:

- развивать способность управлять собственными эмоциями, стремиться к пониманию эмоций других;
- уметь рефлексировать эмоции как основание для художественного восприятия искусства и собственной художественной деятельности;
- развивать свои эмпатические способности, способность сопереживать, понимать намерения и переживания свои и других;
- признавать своё и чужое право на ошибку;
- работать индивидуально и в группе; продуктивно участвовать в учебном сотрудничестве, в совместной деятельности со сверстниками, с педагогами и межвозрастным взаимодействии.

ПРЕДМЕТНЫЕ РЕЗУЛЬТАТЫ

К концу обучения в **5 классе** обучающийся получит следующие предметные результаты по отдельным темам программы по изобразительному искусству:

Модуль № 1 «Декоративно-прикладное и народное искусство»:

знать о многообразии видов декоративно-прикладного искусства: народного, классического, современного, искусства, промыслов;

понимать связь декоративно-прикладного искусства с бытовыми потребностями людей, необходимость присутствия в предметном мире и жилой среде;

иметь представление (уметь рассуждать, приводить примеры) о мифологическом и магическом значении орнаментального оформления жилой среды в древней истории человечества, о присутствии в древних орнаментах символического описания мира;

характеризовать коммуникативные, познавательные и культовые функции декоративно-прикладного искусства;

уметь объяснять коммуникативное значение декоративного образа в организации межличностных отношений, в обозначении социальной роли человека, в оформлении предметно-пространственной среды;

распознавать произведения декоративно-прикладного искусства по материалу (дерево, металл, керамика, текстиль, стекло, камень, кость, другие материалы), уметь характеризовать неразрывную связь декора и материала;

распознавать и называть техники исполнения произведений декоративно-прикладного искусства в разных материалах: резьба, роспись, вышивка, ткачество, плетение, ковка, другие техники;

знать специфику образного языка декоративного искусства – его знаковую природу, орнаментальность, стилизацию изображения;

различать разные виды орнамента по сюжетной основе: геометрический, растительный, зооморфный, антропоморфный;

владеть практическими навыками самостоятельного творческого создания орнаментов ленточных, сетчатых, центрических;

знать о значении ритма, раппорта, различных видов симметрии в построении орнамента и уметь применять эти знания в собственных творческих декоративных работах;

владеть практическими навыками стилизованного – орнаментального лаконичного изображения деталей природы, стилизованного обобщённого изображения представителей животного мира, сказочных и мифологических персонажей с опорой на традиционные образы мирового искусства;

знать особенности народного крестьянского искусства как целостного мира, в предметной среде которого выражено отношение человека к труду, к природе, к добру и злу, к жизни в целом;

уметь объяснять символическое значение традиционных знаков народного крестьянского искусства (солярные знаки, древо жизни, конь, птица, мать-земля);

знать и самостоятельно изображать конструкцию традиционного крестьянского дома, его декоративное убранство, уметь объяснять функциональное, декоративное и символическое единство его деталей, объяснять крестьянский дом как отражение уклада крестьянской жизни и памятник архитектуры;

иметь практический опыт изображения характерных традиционных предметов крестьянского быта;

освоить конструкцию народного праздничного костюма, его образный строй и символическое значение его декора, знать о разнообразии форм и украшений народного праздничного костюма различных регионов страны, уметь изобразить или смоделировать традиционный народный костюм;

осознавать произведения народного искусства как бесценное культурное наследие, хранящее в своих материальных формах глубинные духовные ценности;

знать и уметь изображать или конструировать устройство традиционных жилищ разных народов, например, юрты, сакли, хаты-мазанки, объяснять семантическое значение деталей конструкции и декора, их связь с природой, трудом и бытом;

иметь представление и распознавать примеры декоративного оформления жизнедеятельности – быта, костюма разных исторических эпох и народов (например, Древний Египет, Древний Китай, античные Греция и Рим, Европейское Средневековье), понимать разнообразие образов декоративно-прикладного искусства, его единство и целостность для каждой конкретной культуры, определяемые природными условиями и сложившейся историей;

объяснять значение народных промыслов и традиций художественного ремесла в современной жизни;

рассказывать о происхождении народных художественных промыслов, о соотношении ремесла и искусства;

называть характерные черты орнаментов и изделий ряда отечественных народных художественных промыслов;

характеризовать древние образы народного искусства в произведениях современных народных промыслов;

уметь перечислять материалы, используемые в народных художественных промыслах: дерево, глина, металл, стекло;

различать изделия народных художественных промыслов по материалу изготовления и технике декора;

объяснять связь между материалом, формой и техникой декора в произведениях народных промыслов;

иметь представление о приёмах и последовательности работы при создании изделий некоторых художественных промыслов;

уметь изображать фрагменты орнаментов, отдельные сюжеты, детали или общий вид изделий ряда отечественных художественных промыслов;

характеризовать роль символического знака в современной жизни (герб, эмблема, логотип, указующий или декоративный знак) и иметь опыт творческого создания эмблемы или логотипа;

понимать и объяснять значение государственной символики, иметь представление о значении и содержании геральдики;

уметь определять и указывать продукты декоративно-прикладной художественной деятельности в окружающей предметно-пространственной среде, обычной жизненной обстановке и характеризовать их образное назначение;

ориентироваться в широком разнообразии современного декоративно-прикладного искусства, различать по материалам, технике исполнения художественное стекло, керамику, ковку, литьё, гобелен и другое;

иметь навыки коллективной практической творческой работы по оформлению пространства школы и школьных праздников.

К концу обучения в **6 классе** обучающийся получит следующие предметные результаты по отдельным темам программы по изобразительному искусству:

Модуль № 2 «Живопись, графика, скульптура»:

характеризовать различия между пространственными и временными видами искусства и их значение в жизни людей;

объяснять причины деления пространственных искусств на виды;

знать основные виды живописи, графики и скульптуры, объяснять их назначение в жизни людей.

Язык изобразительного искусства и его выразительные средства:

различать и характеризовать традиционные художественные материалы для графики, живописи, скульптуры;

осознавать значение материала в создании художественного образа, уметь различать и объяснять роль художественного материала в произведениях искусства;

иметь практические навыки изображения карандашами разной жёсткости, фломастерами, углём, пастелью и мелками, акварелью, гуашью, лепкой из пластилина, а также использовать возможности применять другие доступные художественные материалы;

иметь представление о различных художественных техниках в использовании художественных материалов;

понимать роль рисунка как основы изобразительной деятельности;

иметь опыт учебного рисунка – светотеневого изображения объёмных форм;

знать основы линейной перспективы и уметь изображать объёмные геометрические тела на двухмерной плоскости;

знать понятия графической грамоты изображения предмета «освещённая часть», «блик», «полутень», «собственная тень», «падающая тень» и уметь их применять в практике рисунка;

понимать содержание понятий «тон», «тональные отношения» и иметь опыт их визуального анализа;

обладать навыком определения конструкции сложных форм, геометризации плоскостных и объёмных форм, умением соотносить между собой пропорции частей внутри целого;

иметь опыт линейного рисунка, понимать выразительные возможности линии;

иметь опыт творческого композиционного рисунка в ответ на заданную учебную задачу или как самостоятельное творческое действие;

знать основы цветоведения: характеризовать основные и составные цвета, дополнительные цвета – и значение этих знаний для искусства живописи;

определять содержание понятий «колорит», «цветовые отношения», «цветовой контраст» и иметь навыки практической работы гуашью и акварелью;

иметь опыт объёмного изображения (лепки) и начальные представления о пластической выразительности скульптуры, соотношении пропорций в изображении предметов или животных.

Жанры изобразительного искусства:

объяснять понятие «жанры в изобразительном искусстве», перечислять жанры;

объяснять разницу между предметом изображения, сюжетом и содержанием произведения искусства.

Натюрморт:

характеризовать изображение предметного мира в различные эпохи истории человечества и приводить примеры натюрморта в европейской живописи Нового времени;

рассказывать о натюрморте в истории русского искусства и роли натюрморта в отечественном искусстве XX в., опираясь на конкретные произведения отечественных художников;

знать и уметь применять в рисунке правила линейной перспективы и изображения объёмного предмета в двухмерном пространстве листа;

знать об освещении как средстве выявления объёма предмета, иметь опыт построения композиции натюрморта: опыт разнообразного расположения предметов на листе, выделения доминанты и целостного соотношения всех применяемых средств выразительности;

иметь опыт создания графического натюрморта;

иметь опыт создания натюрморта средствами живописи.

Портрет:

иметь представление об истории портретного изображения человека в разные эпохи как последовательности изменений представления о человеке;

уметь сравнивать содержание портретного образа в искусстве Древнего Рима, эпохи Возрождения и Нового времени;

понимать, что в художественном портрете присутствует также выражение идеалов эпохи и авторская позиция художника;

узнавать произведения и называть имена нескольких великих портретистов европейского искусства (Леонардо да Винчи, Рафаэль, Микеланджело, Рембрандт и других портретистов);

уметь рассказывать историю портрета в русском изобразительном искусстве, называть имена великих художников-портретистов (В. Боровиковский, А. Венецианов, О. Кипренский, В. Тропинин, К. Брюллов, И. Крамской, И. Репин, В. Суриков, В. Серов и другие авторы);

знать и претворять в рисунке основные позиции конструкции головы человека, пропорции лица, соотношение лицевой и черепной частей головы;

иметь представление о способах объёмного изображения головы человека, создавать зарисовки объёмной конструкции головы, понимать термин «ракурс» и определять его на практике;

иметь представление о скульптурном портрете в истории искусства, о выражении характера человека и образа эпохи в скульптурном портрете;

иметь начальный опыт лепки головы человека;

иметь опыт графического портретного изображения как нового для себя видения индивидуальности человека;

иметь представление о графических портретах мастеров разных эпох, о разнообразии графических средств в изображении образа человека;

уметь характеризовать роль освещения как выразительного средства при создании художественного образа;

иметь опыт создания живописного портрета, понимать роль цвета в создании портретного образа как средства выражения настроения, характера, индивидуальности героя портрета;

иметь представление о жанре портрета в искусстве XX в. – западном и отечественном.

Пейзаж:

иметь представление и уметь сравнивать изображение пространства в эпоху Древнего мира, в Средневековом искусстве и в эпоху Возрождения;

знать правила построения линейной перспективы и уметь применять их в рисунке;

уметь определять содержание понятий: линия горизонта, точка схода, низкий и высокий горизонт, перспективные сокращения, центральная и угловая перспектива;

знать правила воздушной перспективы и уметь их применять на практике;

характеризовать особенности изображения разных состояний природы в романтическом пейзаже и пейзаже творчества импрессионистов и постимпрессионистов;

иметь представление о морских пейзажах И. Айвазовского;

иметь представление об особенностях пленэрной живописи и колористической изменчивости состояний природы;

знать и уметь рассказывать историю пейзажа в русской живописи, характеризуя особенности понимания пейзажа в творчестве А. Саврасова, И. Шишкина, И. Левитана и художников XX в. (по выбору);

уметь объяснять, как в пейзажной живописи развивался образ отечественной природы и каково его значение в развитии чувства Родины;

иметь опыт живописного изображения различных активно выраженных состояний природы;

иметь опыт пейзажных зарисовок, графического изображения природы по памяти и представлению;

иметь опыт художественной наблюдательности как способа развития интереса к окружающему миру и его художественно-поэтическому видению;

иметь опыт изображения городского пейзажа – по памяти или представлению;

иметь навыки восприятия образности городского пространства как выражения самобытного лица культуры и истории народа;

понимать и объяснять роль культурного наследия в городском пространстве, задачи его охраны и сохранения.

Бытовой жанр:

характеризовать роль изобразительного искусства в формировании представлений о жизни людей разных эпох и народов;

уметь объяснять понятия «тематическая картина», «станковая живопись», «монументальная живопись», перечислять основные жанры тематической картины;

различать тему, сюжет и содержание в жанровой картине, выявлять образ нравственных и ценностных смыслов в жанровой картине;

иметь представление о композиции как целостности в организации художественных выразительных средств, взаимосвязи всех компонентов художественного произведения;

уметь объяснять значение художественного изображения бытовой жизни людей в понимании истории человечества и современной жизни;

осознавать многообразие форм организации бытовой жизни и одновременно единство мира людей;

иметь представление об изображении труда и повседневных занятий человека в искусстве разных эпох и народов, различать произведения разных культур по их стилистическим признакам и изобразительным традициям (Древний Египет, Китай, античный мир и другие);

иметь опыт изображения бытовой жизни разных народов в контексте традиций их искусства;

характеризовать понятие «бытовой жанр» и уметь приводить несколько примеров произведений европейского и отечественного искусства;

иметь опыт создания композиции на сюжеты из реальной повседневной жизни, обучаясь художественной наблюдательности и образному видению окружающей действительности.

Исторический жанр:

характеризовать исторический жанр в истории искусства и объяснять его значение для жизни общества, уметь объяснить, почему историческая картина считалась самым высоким жанром произведений изобразительного искусства;

знать авторов, узнавать и уметь объяснять содержание таких картин, как «Последний день Помпеи» К. Брюллова, «Боярыня Морозова» и другие картины В. Сурикова, «Бурлаки на Волге» И. Репина;

иметь представление о развитии исторического жанра в творчестве отечественных художников XX в.;

уметь объяснять, почему произведения на библейские, мифологические темы, сюжеты об античных героях принято относить к историческому жанру;

узнавать и называть авторов таких произведений, как «Давид» Микеланджело, «Весна» С. Боттичелли;

знать характеристики основных этапов работы художника над тематической картиной: периода эскизов, периода сбора материала и работы над этюдами, уточнения эскизов, этапов работы над основным холстом;

иметь опыт разработки композиции на выбранную историческую тему (художественный проект): сбор материала, работа над эскизами, работа над композицией.

Библейские темы в изобразительном искусстве:

знать о значении библейских сюжетов в истории культуры и узнавать сюжеты Священной истории в произведениях искусства;

объяснять значение великих – вечных тем в искусстве на основе сюжетов Библии как «духовную ось», соединяющую жизненные позиции разных поколений;

знать, объяснять содержание, узнавать произведения великих европейских художников на библейские темы, такие как «Сикстинская мадонна» Рафаэля, «Тайная вечеря» Леонардо да Винчи, «Возвращение блудного сына» и «Святое семейство» Рембрандта и другие произведения, в скульптуре «Пьета» Микеланджело и других скульптурах;

знать о картинах на библейские темы в истории русского искусства;

уметь рассказывать о содержании знаменитых русских картин на библейские темы, таких как «Явление Христа народу» А. Иванова, «Христос в пустыне» И. Крамского, «Тайная вечеря» Н. Ге, «Христос и грешница» В. Поленова и других картин;

иметь представление о смысловом различии между иконой и картиной на библейские темы;

иметь знания о русской иконописи, о великих русских иконописцах: Андрее Рублёве, Феофане Греке, Дионисии;

воспринимать искусство древнерусской иконописи как уникальное и высокое достижение отечественной культуры;

объяснять творческий и деятельный характер восприятия произведений искусства на основе художественной культуры зрителя;

рассуждать о месте и значении изобразительного искусства в культуре, в жизни общества, в жизни человека.

К концу обучения в **7 классе** обучающийся получит следующие предметные результаты по отдельным темам программы по изобразительному искусству:

Модуль № 3 «Архитектура и дизайн»

характеризовать архитектуру и дизайн как конструктивные виды искусства, то есть искусства художественного построения предметно-пространственной среды жизни людей;

объяснять роль архитектуры и дизайна в построении предметно-пространственной среды жизнедеятельности человека;

рассуждать о влиянии предметно-пространственной среды на чувства, установки и поведение человека;

рассуждать о том, как предметно-пространственная среда организует деятельность человека и представления о самом себе;

объяснять ценность сохранения культурного наследия, выраженного в архитектуре, предметах труда и быта разных эпох.

Графический дизайн:

объяснять понятие формальной композиции и её значение как основы языка конструктивных искусств;

объяснять основные средства – требования к композиции;

уметь перечислять и объяснять основные типы формальной композиции;

составлять различные формальные композиции на плоскости в зависимости от поставленных задач;

выделять при творческом построении композиции листа композиционную доминанту;

составлять формальные композиции на выражение в них движения и статики;

осваивать навыки вариативности в ритмической организации листа;

объяснять роль цвета в конструктивных искусствах;

различать технологию использования цвета в живописи и в конструктивных искусствах;

объяснять выражение «цветовой образ»;

применять цвет в графических композициях как акцент или доминанту, объединённые одним стилем;
определять шрифт как графический рисунок начертания букв, объединённых общим стилем, отвечающий законам художественной композиции;

соотносить особенности стилизации рисунка шрифта и содержание текста, различать «архитектуру» шрифта и особенности шрифтовых гарнитур, иметь опыт творческого воплощения шрифтовой композиции (буквицы);

применять печатное слово, типографскую строку в качестве элементов графической композиции;

объяснять функции логотипа как представительского знака, эмблемы, торговой марки, различать шрифтовой и знаковый виды логотипа, иметь практический опыт разработки логотипа на выбранную тему;

иметь творческий опыт построения композиции плаката, поздравительной открытки или рекламы на основе соединения текста и изображения;

иметь представление об искусстве конструирования книги, дизайне журнала, иметь практический творческий опыт образного построения книжного и журнального разворотов в качестве графических композиций.

Социальное значение дизайна и архитектуры как среды жизни человека:

иметь опыт построения объёмно-пространственной композиции как макета архитектурного пространства в реальной жизни;

уметь выполнять построение макета пространственно-объёмной композиции по его чертежу;

выявлять структуру различных типов зданий и характеризовать влияние объёмов и их сочетаний на образный характер постройки и её влияние на организацию жизнедеятельности людей;

знать о роли строительного материала в эволюции архитектурных конструкций и изменении облика архитектурных сооружений;

иметь представление, как в архитектуре проявляются мировоззренческие изменения в жизни общества и как изменение архитектуры влияет на характер организации и жизнедеятельности людей;

иметь знания и опыт изображения особенностей архитектурно-художественных стилей разных эпох, выраженных в постройках общественных зданий, храмовой архитектуре и частном строительстве, в организации городской среды;

характеризовать архитектурные и градостроительные изменения в культуре новейшего времени, современный уровень развития технологий и материалов, рассуждать о социокультурных противоречиях в организации современной городской среды и поисках путей их преодоления;

знать о значении сохранения исторического облика города для современной жизни, сохранения архитектурного наследия как важнейшего фактора исторической памяти и понимания своей идентичности;

определять понятие «городская среда»; рассматривать и объяснять планировку города как способ организации образа жизни людей;

знать различные виды планировки города, иметь опыт разработки построения городского пространства в виде макетной или графической схемы;

характеризовать эстетическое и экологическое взаимное сосуществование природы и архитектуры, иметь представление о традициях ландшафтно-парковой архитектуры и школах ландшафтного дизайна;

объяснять роль малой архитектуры и архитектурного дизайна в установке связи между человеком и архитектурой, в «проживании» городского пространства;

иметь представление о задачах соотношения функционального и образного в построении формы предметов, создаваемых людьми, видеть образ времени и характер жизнедеятельности человека в предметах его быта;

объяснять, в чём заключается взаимосвязь формы и материала при построении предметного мира, объяснять характер влияния цвета на восприятие человеком формы объектов архитектуры и дизайна;

иметь опыт творческого проектирования интерьерного пространства для конкретных задач жизнедеятельности человека;

объяснять, как в одежде проявляются характер человека, его ценностные позиции и конкретные намерения действий, объяснять, что такое стиль в одежде;

иметь представление об истории костюма в истории разных эпох, характеризовать понятие моды в одежде;

объяснять, как в одежде проявляются социальный статус человека, его ценностные ориентации, мировоззренческие идеалы и характер деятельности;

иметь представление о конструкции костюма и применении законов композиции в проектировании одежды, ансамбле в костюме;

уметь рассуждать о характерных особенностях современной моды, сравнивать функциональные особенности современной одежды с традиционными функциями одежды прошлых эпох;

иметь опыт выполнения практических творческих эскизов по теме «Дизайн современной одежды», создания эскизов молодёжной одежды для разных жизненных задач (спортивной, праздничной, повседневной и других);

различать задачи искусства театрального грима и бытового макияжа, иметь представление об имидж-дизайне, его задачах и социальном бытовании, иметь опыт создания эскизов для макияжа театральных образов и опыт бытового макияжа, определять эстетические и этические границы применения макияжа и стилистики причёски в повседневном быту.

По результатам реализации **вариативного модуля** обучающийся получит следующие предметные результаты по отдельным темам программы по изобразительному искусству.

Модуль № 4 «Изображение в синтетических, экранных видах искусства и художественная фотография» (вариативный)

знать о синтетической природе – коллективности творческого процесса в синтетических искусствах, синтезирующих выразительные средства разных видов художественного творчества;

понимать и характеризовать роль визуального образа в синтетических искусствах;

иметь представление о влиянии развития технологий на появление новых видов художественного творчества и их развитии параллельно с традиционными видами искусства.

Художник и искусство театра:

иметь представление об истории развития театра и жанровом многообразии театральных представлений;

знать о роли художника и видах профессиональной художественной деятельности в современном театре;

иметь представление о сценографии и символическом характере сценического образа;

понимать различие между бытовым костюмом в жизни и сценическим костюмом театрального персонажа, воплощающим характер героя и его эпоху в единстве всего стилистического образа спектакля;

иметь представление о творчестве наиболее известных художников-постановщиков в истории отечественного искусства (эскизы костюмов и декораций в творчестве К. Коровина, И. Билибина, А. Головина и других художников);

иметь практический опыт создания эскизов оформления спектакля по выбранной пьесе, иметь применять полученные знания при постановке школьного спектакля;

объяснять ведущую роль художника кукольного спектакля как соавтора режиссёра и актёра в процессе создания образа персонажа;

иметь практический навык игрового одушевления куклы из простых бытовых предметов;

понимать необходимость зрительских знаний и умений – обладания зрительской культурой для восприятия произведений художественного творчества и понимания их значения в интерпретации явлений жизни.

Художественная фотография:

иметь представление о рождении и истории фотографии, о соотношении прогресса технологий и развитии искусства запечатления реальности в зримых образах;

уметь объяснять понятия «длительность экспозиции», «выдержка», «диафрагма»;

иметь навыки фотографирования и обработки цифровых фотографий с помощью компьютерных графических редакторов;

уметь объяснять значение фотографий «Родиноведения» С.М. Прокудина-Горского для современных представлений об истории жизни в нашей стране;

различать и характеризовать различные жанры художественной фотографии;

объяснять роль света как художественного средства в искусстве фотографии;

понимать, как в художественной фотографии проявляются средства выразительности изобразительного искусства, и стремиться к их применению в своей практике фотографирования;

иметь опыт наблюдения и художественно-эстетического анализа художественных фотографий известных профессиональных мастеров фотографии;

иметь опыт применения знаний о художественно-образных критериях к композиции кадра при самостоятельном фотографировании окружающей жизни;

развивать опыт художественного наблюдения жизни, проявлять познавательный интерес и внимание к окружающему миру, к людям;

уметь объяснять разницу в содержании искусства живописной картины, графического рисунка и фотоснимка, возможности их одновременного существования и актуальности в современной художественной культуре;

понимать значение репортажного жанра, роли журналистов-фотографов в истории XX в. и современном мире;

иметь представление о фототворчестве А. Родченко, о том, как его фотографии выражают образ эпохи, его авторскую позицию, и о влиянии его фотографий на стиль эпохи;

иметь навыки компьютерной обработки и преобразования фотографий.

Изображение и искусство кино:

иметь представление об этапах в истории кино и его эволюции как искусства;

уметь объяснять, почему экранное время и всё изображаемое в фильме, являясь условностью, формирует у людей восприятие реального мира;

иметь представление об экранных искусствах как монтаже композиционно построенных кадров;

знать и объяснять, в чём состоит работа художника-постановщика и специалистов его команды художников в период подготовки и съёмки игрового фильма;

объяснять роль видео в современной бытовой культуре;

иметь опыт создания видеоролика, осваивать основные этапы создания видеоролика и планировать свою работу по созданию видеоролика;

понимать различие задач при создании видеороликов разных жанров: видеорепортажа, игрового короткометражного фильма, социальной рекламы, анимационного фильма, музыкального клипа, документального фильма;

иметь начальные навыки практической работы по видеомонтажу на основе соответствующих компьютерных программ;

иметь навык критического осмысления качества снятых роликов;

иметь знания по истории мультипликации и уметь приводить примеры использования электронно-цифровых технологий в современном игровом кинематографе;

иметь опыт анализа художественного образа и средств его достижения в лучших отечественных мультфильмах; осознавать многообразие подходов, поэзию и уникальность художественных образов отечественной мультипликации;

осваивать опыт создания компьютерной анимации в выбранной технике и в соответствующей компьютерной программе;

иметь опыт совместной творческой коллективной работы по созданию анимационного фильма.

Изобразительное искусство на телевидении:

объяснять особую роль и функции телевидения в жизни общества как экранного искусства и средства массовой информации, художественного и научного просвещения, развлечения и организации досуга;

знать о создателе телевидения – русском инженере Владимире Зворыкине;

осознавать роль телевидения в превращении мира в единое информационное пространство;

иметь представление о многих направлениях деятельности и профессиях художника на телевидении;

применять полученные знания и опыт творчества в работе школьного телевидения и студии мультимедиа;

понимать образовательные задачи зрительской культуры и необходимость зрительских умений;

осознавать значение художественной культуры для личностного духовно-нравственного развития и самореализации, определять место и роль художественной деятельности в своей жизни и в жизни общества.

ТЕМАТИЧЕСКОЕ ПЛАНИРОВАНИЕ

5 КЛАСС. МОДУЛЬ «ДЕКОРАТИВНО-ПРИКЛАДНОЕ И НАРОДНОЕ ИСКУССТВО»

№ п/п	Количество часов	
-------	------------------	--

	Наименование разделов и тем программы	Всего	Контрольные работы	Практические работы	Электронные (цифровые) образовательные ресурсы
1	Введение	1			
2	Древние корни народного искусства	9			
3	Связь времен в народном искусстве	9			
4	Декор - человек, общество, время	8			
5	Декоративное искусство в современном мире	6			
6	Итоговая (годовая) контрольная работа		1		
ОБЩЕЕ КОЛИЧЕСТВО ЧАСОВ ПО ПРОГРАММЕ		34	1		33

6 КЛАСС. МОДУЛЬ «ЖИВОПИСЬ, ГРАФИКА, СКУЛЬПТУРА»

№ п/п	Наименование разделов и тем программы	Количество часов			Электронные (цифровые) образовательные ресурсы
		Всего	Контрольные работы	Практические работы	
1	Виды изобразительного искусства и основы образного языка	7			
2	Мир наших вещей. Натюрморт	6			
3	Вглядываясь в человека. Портрет	10			
4	Пространство и время в изобразительном искусстве. Пейзаж и тематическая картина	10			
5	Итоговая (годовая) контрольная работа		1		
ОБЩЕЕ КОЛИЧЕСТВО ЧАСОВ ПО ПРОГРАММЕ		34	1	0	

7 КЛАСС. МОДУЛЬ «АРХИТЕКТУРА И ДИЗАЙН»

№ п/п	Наименование разделов и тем программы	Количество часов			Электронные (цифровые) образовательные ресурсы
		Всего	Контрольные работы	Практические работы	
1	Архитектура и дизайн – конструктивные виды искусства	1			
2	Графический дизайн	8			
3	Макетирование объемно-пространственных композиций	7			
4	Дизайн и архитектура как среда жизни человека	9			
5	Образ человека и индивидуальное проектирование	8			

6	Итоговая (годовая) контрольная работа		1		
ОБЩЕЕ КОЛИЧЕСТВО ЧАСОВ ПО ПРОГРАММЕ		34	1	0	

**ПОУРОЧНОЕ ПЛАНИРОВАНИЕ
5 КЛАСС**

№ п/п	Тема урока	Кол-во часов	Дата по плану	Фактическая дата
1	Декоративно-прикладное искусство и человек: обсуждаем многообразие прикладного искусства	1		
2	Древние образы в народном искусстве: выполняем рисунок или лепим узоры	1		
3	Убранство русской избы: выполняем фрагмент украшения избы	1		
4	Внутренний мир русской избы: изображение крестьянского интерьера	1		
5	Конструкция и декор предметов народного быта: выполняем эскиз формы прялки или посуды	1		
6	Конструкция и декор предметов народного быта (продолжение): выполняем роспись эскиза прялки или посуды	1		
7	Русская народная вышивка: выполняем эскиз орнамента вышивки полотенца	1		
8	Народный праздничный костюм: выполняем эскиз народного праздничного костюма северных или южных районов России	1		
9	Народный праздничный костюм (продолжение): выполняем орнаментализацию народного праздничного костюма	1		
10	Народные праздничные обряды: проводим конкурсы, ролевые и интерактивные игры или квесты	1		
11	Древние образы в современных народных игрушках: создаем пластическую форму игрушки	1		
12	Древние образы в современных народных игрушках (продолжение): выполняем роспись игрушки	1		
13	Искусство Гжели: осваиваем приемы росписи	1		
14	Городецкая роспись: выполняем творческие работы	1		

15	Золотая Хохлома: выполняем роспись	1		
16	Искусство Жостова: выполняем аппликацию фрагмента росписи	1		
17	Искусство лаковой живописи (Федоскино, Палех, Мстера, Холуй): выполняем творческие работы по мотивам произведений лаковой живописи	1		
18	Щепа. Роспись по лубу и дереву. Тиснение и резьба по бересте: выполняем творческую работу по мотивам мезенской росписи	1		
19	Роль народных художественных промыслов в современной жизни: конкурс поисковых групп и экспертов	1		
20	Зачем людям украшения: социальная роль декоративного искусства	1		
21	Роль декоративного искусства в жизни древнего общества. Древний Египет: выполняем эскизы на темы «Алебастровая ваза», «Ювелирные украшения», «Маска фараона»	1		
22	Роль декоративного искусства в жизни древнего общества. Древний Египет (продолжение). Завершение работы по темам «Алебастровая ваза», «Ювелирные украшения», «Маска фараона»	1		
23	Одежда говорит о человеке: выполняем коллективную работу «Бал во дворце» (интерьер)	1		
24	Одежда говорит о человеке (продолжение 1): изображение фигур людей в костюмах для коллективной работы «Бал во дворце»	1		
25	Одежда говорит о человеке (продолжение 2): завершаем коллективную работу «Бал во дворце»	1		
26	О чем рассказывают нам гербы и эмблемы: создаем композицию эскиза герба	1		
27	О чем рассказывают нам гербы и эмблемы (продолжение): создаем эскиз герба в цвете	1		
28	Роль декоративного искусства в жизни человека и общества: определяем роль декоративно-прикладного искусства в жизни современного человека и обобщаем материалы по теме	1		
29	Итоговая (годовая) контрольная работа	1		
30	Современное выставочное пространство: выполняем проект эскиза панно для школьного пространства	1		

31	Лоскутная аппликация, или коллаж: выполняем практическую работу по созданию лоскутной аппликации	1		
32	Витраж в оформлении интерьера школы: выполняем коллективную практическую работу	1		
33	Нарядные декоративные вазы: выполняем практическую работу по изготовлению декоративной вазы	1		
34	Декоративные игрушки из мочала: выполняем коллективную работу в материале Декоративные куклы: выполняем практическую работу по изготовлению куклы	1		
ОБЩЕЕ КОЛИЧЕСТВО ЧАСОВ ПО ПРОГРАММЕ		34		

6 КЛАСС

№ п/п	Тема урока	Кол-во часов	Дата по плану	Фактическая дата
1	Пространственные искусства. Художественные материалы: выполняем пробы различных живописных и графических материалов и инструментов	1		
2	Рисунок — основа изобразительного творчества: зарисовки с натуры осенних трав, ягод, листьев; зарисовки письменных принадлежностей. Линия и ее выразительные возможности. Ритм линий: изображаем в графике разное настроение, или травы на ветру	1		
3	Пятно как средство выражения. Ритм пятен: рисуем природу	1		
4	Цвет. Основы цветоведения: рисуем волшебный мир цветной страны	1		
5	Цвет в произведениях живописи: создаем по воображению букет золотой осени на цветном фоне, передающего радостное настроение	1		
6	Объемные изображения в скульптуре: создаем образ животного	1		
7	Основы языка изображения: определяем роль изобразительного искусства в своей жизни и обобщаем материал, изученный ранее	1		
8	Изображение предметного мира: создаем натюрморт в технике аппликация	1		
9	Многообразие форм окружающего мира: рисуем сосуды, животных, человека из разных геометрических фигур	1		
10	Изображение объема на плоскости и линейная перспектива: рисуем конус, призму, цилиндр, пирамиду	1		
11	Свет и тень: рисуем распределение света и тени на геометрических формах; драматический натюрморт	1		
12	Натюрморт в графике: выполняем натюрморт в технике «эстампа», углем или тушью	1		
13	Цвет в натюрморте: выполняем натюрморт в технике монотипии	1		
14	Образ человека – главная тема в искусстве: собираем информацию о портрете в русском искусстве	1		

15	Основные пропорции головы человека: создаем портрет в технике аппликации	1		
16	Изображение головы человека в пространстве: выполняем фотографии головы человека в разных ракурсах	1		
17	Портрет в скульптуре: выполняем портрет литературного героя из пластилина	1		
18	Графический портретный рисунок: выполняем портретные зарисовки и автопортрет	1		
19	Сатирические образы человека: создаем дружеский шарж или сатирический рисунок литературного героя	1		
20	Образные возможности освещения в портрете: создаем в три цвета портреты человека - по свету и против света	1		
21	Роль цвета в портрете: создаем портрет в цвете	1		
22	Великие портретисты прошлого: выполняем исследовательский проект	1		
23	Портрет в изобразительном искусстве XX века: выполняем исследовательский проект	1		
24	Жанры в изобразительном искусстве: выполняем исследовательский проект «Мой любимый художник»	1		
25	Изображение пространства: проводим исследование на тему «Правила перспективы «Сетка Альберти»	1		
26	Правила построения перспективы. Воздушная перспектива: создаем пейзаж	1		
27	Пейзаж – большой мир: создаем контрастные романтические пейзажи «Дорога в большой мир» и «Путь реки»	1		
28	Пейзаж настроения: рисуем пейзаж с передачей утреннего или вечернего состояния природы Пейзаж в русской живописи: рисуем пейзаж-настроение по произведениям русских поэтов о красоте природы	1		
29	Итоговая (годовая) контрольная работа	1		

30	Пейзаж в графике: выполняем композицию на тему: «Весенний пейзаж» в технике граттажа или монотипии	1		
31	Городской пейзаж: выполняем аппликации с графическими дорисовками «Наш город», «Улица моего детства»	1		
32	Поэзия повседневности: создаем графическую композицию «Повседневный быт людей» по мотивам персидской миниатюры или египетского фриза	1		
33	Историческая картина: создаем композицию исторического жанра (сюжеты из истории России)	1		
34	Библейские темы в изобразительном искусстве: собираем материал для композиции на тему: «Библейский сюжет»	1		
ОБЩЕЕ КОЛИЧЕСТВО ЧАСОВ ПО ПРОГРАММЕ		34		

7 КЛАСС

№ п/п	Тема урока	Кол-во часов	Дата по плану	Фактическая дата
1	Архитектура и дизайн – конструктивные виды искусства	1		
2	Основы построения композиции	1		
3	Прямые линии и организация пространства	1		
4	Цвет – элемент композиционного творчества	1		
5	Свободные формы: линии и тоновые пятна	1		
6	Буква — изобразительный элемент композиции	1		
7	Логотип как графический знак	1		
8	Основы дизайна и макетирования плаката, открытки	1		
9	Практическая работа «Проектирование книги /журнала»	1		
10	От плоскостного изображения к объемному макету	1		
11	Взаимосвязь объектов в архитектурном макете	1		
12	Здание как сочетание различных объёмных форм	1		
13	Важнейшие архитектурные элементы здания	1		
14	Вещь как сочетание объемов и образа времени	1		
15	Роль и значение материала в конструкции	1		
16	Роль цвета в формотворчестве	1		
17	Обзор развития образно-стилевого языка архитектуры	1		
18	Образ материальной культуры прошлого	1		
19	Пути развития современной архитектуры и дизайна	1		
20	Практическая работа «Образ современного города и архитектурного стиля будущего»	1		
21	Проектирование дизайна объектов городской среды	1		
22	Дизайн пространственно-предметной среды интерьера	1		
23	Организация архитектурно-ландшафтного пространства	1		
24	Интерьеры общественных зданий. Роль вещи в образно-стилевом решении интервьюера	1		
25	Дизайн-проект территории парка	1		
26	Дизайн-проект территории парка	1		

27	Функционально-архитектурная планировка своего жилища	1		
28	Проект организации пространства и среды жилой комнаты Дизайн-проект интерьере частного дома	1		
29	Итоговая (годовая) контрольная работа	1		
30	Мода и культура. Стиль в одежде	1		
31	Композиционно-конструктивные принципы дизайна одежды	1		
32	Дизайн современной одежды: творческие эскизы	1		
33	Грим и причёска в практике дизайна	1		
34	Имидж-дизайн	1		
ОБЩЕЕ КОЛИЧЕСТВО ЧАСОВ ПО ПРОГРАММЕ		34		

1.1.17. Музыка

ПОЯСНИТЕЛЬНАЯ ЗАПИСКА

Рабочая программа по предмету «Музыка» на уровне 5 класса основного общего образования составлена на основе Требований к результатам освоения программы основного общего образования, представленных в Федеральном государственном образовательном стандарте основного общего образования, ФООП ООО с учётом распределённых по модулям проверяемых требований к результатам освоения основной образовательной программы основного общего образования по предмету «Музыка», федеральной программы воспитания.

ПОЯСНИТЕЛЬНАЯ ЗАПИСКА

Музыка – универсальный антропологический феномен, неизменно присутствующий во всех культурах и цивилизациях на протяжении всей истории человечества. Используя интонационно-выразительные средства, она способна порождать эстетические эмоции, разнообразные чувства и мысли, яркие художественные образы, для которых характерны, с одной стороны, высокий уровень обобщенности, с другой – глубокая степень психологической вовлеченности личности. Эта особенность открывает уникальный потенциал для развития внутреннего мира человека, гармонизации его взаимоотношений с самим собой, другими людьми, окружающим миром через занятия музыкальным искусством.

Музыка действует на невербальном уровне и развивает такие важнейшие качества и свойства, как целостное восприятие мира, интуиция, сопереживание, содержательная рефлексия. Огромное значение имеет музыка в качестве универсального языка, не требующего перевода, позволяющего понимать и принимать образ жизни, способ мышления и мировоззрение представителей других народов и культур.

Музыка, являясь эффективным способом коммуникации, обеспечивает межличностное и социальное взаимодействие людей, в том числе является средством сохранения и передачи идей и смыслов, рожденных в предыдущие века и отраженных в народной, духовной музыке, произведениях великих композиторов прошлого. Особое значение приобретает музыкальное воспитание в свете целей и задач укрепления национальной идентичности. Родные интонации, мелодии и ритмы являются квинтэссенцией культурного кода, сохраняющего в свернутом виде всю систему мировоззрения предков, передаваемую музыкой не только через сознание, но и на более глубоком – подсознательном – уровне.

Музыка – временное искусство. В связи с этим важнейшим вкладом в развитие комплекса психических качеств личности является способность музыки развивать чувство времени, чуткость к распознаванию причинно-следственных связей и логики развития событий, обогащать индивидуальный опыт в предвидении будущего и его сравнении с прошлым.

Изучение музыки обеспечивает развитие интеллектуальных и творческих способностей обучающегося, развивает его абстрактное мышление, память и воображение, формирует умения и навыки в сфере эмоционального интеллекта, способствует самореализации и самопринятию личности. Музыкальное обучение и воспитание вносит огромный вклад в эстетическое и нравственное развитие обучающегося, формирование всей системы ценностей.

Изучение музыки необходимо для полноценного образования и воспитания обучающегося, развития его психики, эмоциональной и интеллектуальной сфер, творческого потенциала.

Основная цель реализации программы по музыке – воспитание музыкальной культуры как части всей духовной культуры обучающихся. Основным содержанием музыкального обучения и воспитания является личный и коллективный опыт проживания и осознания специфического комплекса эмоций, чувств, образов, идей, порождаемых ситуациями эстетического восприятия (постижение мира через переживание, интонационно-смысловое обобщение, содержательный анализ произведений, моделирование художественно-творческого процесса, самовыражение через творчество).

В процессе конкретизации учебных целей их реализация осуществляется по следующим направлениям:

- становление системы ценностей обучающихся, развитие целостного миропонимания в единстве эмоциональной и познавательной сферы;

- развитие потребности в общении с произведениями искусства, осознание значения музыкального искусства как универсальной формы невербальной коммуникации между людьми разных эпох и народов, эффективного способа авто-коммуникации;

- формирование творческих способностей ребенка, развитие внутренней мотивации к интонационно-содержательной деятельности.

Задачи обучения музыке на уровне основного общего образования:

- приобщение к традиционным российским ценностям через личный психологический опыт эмоционально-эстетического переживания;

- осознание социальной функции музыки, стремление понять закономерности развития музыкального искусства, условия разнообразного проявления и бытования музыки в человеческом обществе, специфики ее воздействия на человека;

- формирование ценностных личных предпочтений в сфере музыкального искусства, воспитание уважительного отношения к системе культурных ценностей других людей, приверженность парадигме сохранения и развития культурного многообразия;

- формирование целостного представления о комплексе выразительных средств музыкального искусства, освоение ключевых элементов музыкального языка, характерных для различных музыкальных стилей;

- расширение культурного кругозора, накопление знаний о музыке и музыкантах, достаточное для активного, осознанного восприятия лучших образцов народного и профессионального искусства родной страны и мира, ориентации в истории развития музыкального искусства и современной музыкальной культуре;

- развитие общих и специальных музыкальных способностей, совершенствование в предметных умениях и навыках, в том числе:

слушание (расширение приемов и навыков вдумчивого, осмысленного восприятия музыки, аналитической, оценочной, рефлексивной деятельности в связи с прослушанным музыкальным произведением);

исполнение (пение в различных манерах, составах, стилях, игра на доступных музыкальных инструментах, опыт исполнительской деятельности на электронных и виртуальных музыкальных инструментах);

сочинение (элементы вокальной и инструментальной импровизации, композиции, аранжировки, в том числе с использованием цифровых программных продуктов);

музыкальное движение (пластическое интонирование, инсценировка, танец, двигательное моделирование);

творческие проекты, музыкально-театральная деятельность (концерты, фестивали, представления);

исследовательская деятельность на материале музыкального искусства.

Программа по музыке составлена на основе модульного принципа построения учебного материала и допускает вариативный подход к очередности изучения модулей, принципам компоновки учебных тем, форм и методов освоения содержания. При этом 4 модуля из 9 предложенных рассматриваются как инвариантные, остальные 5 – как вариативные, реализация которых может осуществляться по выбору учителя с учетом этнокультурных традиций региона, индивидуальных особенностей, потребностей и возможностей обучающихся, их творческих способностей.

Содержание учебного предмета структурно представлено девятью модулями (тематическими линиями), обеспечивающими преемственность с образовательной программой начального общего образования и непрерывность изучения учебного предмета:

инвариантные модули:

модуль № 1 «Музыка моего края»;

модуль № 2 «Народное музыкальное творчество России»;

модуль № 3 «Русская классическая музыка»;

модуль № 4 «Жанры музыкального искусства»

вариативные модули:

модуль № 5 «Музыка народов мира»;

модуль № 6 «Европейская классическая музыка»;

модуль № 7 «Духовная музыка»;

модуль № 8 «Современная музыка: основные жанры и направления»;

модуль № 9 «Связь музыки с другими видами искусства»;

Каждый модуль состоит из нескольких тематических блоков. Виды деятельности, которые может использовать в том числе (но не исключительно) учитель для планирования внеурочной, внеклассной работы, обозначены «вариативно».

Общее число часов, рекомендованных для изучения музыки, – 136 часов: в 5 классе – 34 часа (1 час в неделю), в 6 классе – 34 часа (1 час в неделю), в 7 классе – 34 часа (1 час в неделю), в 8 классе – 34 часа (1 час в неделю).

Изучение музыки предполагает активную социокультурную деятельность обучающихся, участие в исследовательских и творческих проектах, в том числе основанных на межпредметных связях с такими учебными предметами, как изобразительное искусство, литература, география, история, обществознание, иностранный язык.

СОДЕРЖАНИЕ ОБУЧЕНИЯ

Инвариантные модули

Модуль № 1 «Музыка моего края»

Фольклор – народное творчество.

Содержание: Традиционная музыка – отражение жизни народа. Жанры детского и игрового фольклора (игры, пляски, хороводы).

Виды деятельности обучающихся:

знакомство со звучанием фольклорных образцов в аудио- и видеозаписи;

определение на слух:

принадлежности к народной или композиторской музыке;

исполнительского состава (вокального, инструментального, смешанного);

жанра, основного настроения, характера музыки;

разучивание и исполнение народных песен, танцев, инструментальных наигрышей, фольклорных игр.

Календарный фольклор.

Содержание: Календарные обряды, традиционные для данной местности (осенние, зимние, весенние – на выбор учителя).

Виды деятельности обучающихся:

знакомство с символикой календарных обрядов, поиск информации о соответствующих фольклорных традициях;

разучивание и исполнение народных песен, танцев;

вариативно: реконструкция фольклорного обряда или его фрагмента; участие в народном гулянии, празднике на улицах своего города, поселка.

Семейный фольклор.

Содержание: Фольклорные жанры, связанные с жизнью человека: свадебный обряд, рекрутские песни, плачи-причитания.

Виды деятельности обучающихся:

знакомство с фольклорными жанрами семейного цикла;

изучение особенностей их исполнения и звучания;

определение на слух жанровой принадлежности, анализ символики традиционных образов;

разучивание и исполнение отдельных песен, фрагментов обрядов (по выбору учителя);

вариативно: реконструкция фольклорного обряда или его фрагмента; исследовательские проекты по теме «Жанры семейного фольклора».

Наш край сегодня.

Содержание: Современная музыкальная культура родного края. Гимн республики, города (при наличии). Земляки – композиторы, исполнители, деятели культуры. Театр, филармония, консерватория.

Виды деятельности обучающихся:

разучивание и исполнение гимна республики, города, песен местных композиторов;

знакомство с творческой биографией, деятельностью местных мастеров культуры и искусства;

вариативно: посещение местных музыкальных театров, музеев, концертов, написание отзыва с анализом спектакля, концерта, экскурсии;

исследовательские проекты, посвященные деятелям музыкальной культуры своей малой родины (композиторам, исполнителям, творческим коллективам);

творческие проекты (сочинение песен, создание аранжировок народных мелодий; съемка, монтаж и озвучивание любительского фильма), направленные на сохранение и продолжение музыкальных традиций своего края.

Модуль № 2 «Народное музыкальное творчество России»

Россия – наш общий дом.

Содержание: Богатство и разнообразие фольклорных традиций народов нашей страны. Музыка наших соседей, музыка других регионов (при изучении данного тематического материала рекомендуется выбрать не менее трех региональных традиций. Одна из которых – музыка ближайших соседей (например, для обучающихся Нижегородской области – чувашский или марийский фольклор, для обучающихся Краснодарского края – музыка Адыгеи). Две другие культурные традиции желательно выбрать среди более удаленных географически, а также по принципу контраста мелодико-ритмических особенностей. Для обучающихся республик Российской Федерации среди культурных традиций обязательно должна быть представлена русская народная музыка).

Виды деятельности обучающихся:

знакомство со звучанием фольклорных образцов близких и далеких регионов в аудио- и видеозаписи;

разучивание и исполнение народных песен, танцев, инструментальных наигрышей, фольклорных игр разных народов России;

определение на слух:

принадлежности к народной или композиторской музыке;

исполнительского состава (вокального, инструментального, смешанного);

жанра, характера музыки.

Фольклорные жанры.

Содержание: Общее и особенное в фольклоре народов России: лирика, эпос, танец.

Виды деятельности обучающихся:

знакомство со звучанием фольклора разных регионов России в аудио-и видеозаписи; аутентичная манера исполнения;

выявление характерных интонаций и ритмов в звучании традиционной музыки разных народов;

выявление общего и особенного при сравнении танцевальных, лирических и эпических песенных образцов фольклора разных народов России;

разучивание и исполнение народных песен, танцев, эпических сказаний;

двигательная, ритмическая, интонационная импровизация в характере изученных народных танцев и песен;

вариативно: исследовательские проекты, посвященные музыке разных народов России; музыкальный фестиваль «Народы России».

Фольклор в творчестве профессиональных композиторов.

Содержание: Народные истоки композиторского творчества: обработки фольклора, цитаты; картины родной природы и отражение типичных образов, характеров, важных исторических событий. Внутреннее родство композиторского и народного творчества на интонационном уровне.

Виды деятельности обучающихся:

сравнение аутентичного звучания фольклора и фольклорных мелодий в композиторской обработке;

разучивание, исполнение народной песни в композиторской обработке;

знакомство с 2–3 фрагментами крупных сочинений (опера, симфония, концерт, квартет, вариации), в которых использованы подлинные народные мелодии;

наблюдение за принципами композиторской обработки, развития фольклорного тематического материала;

вариативно: исследовательские, творческие проекты, раскрывающие тему отражения фольклора в творчестве профессиональных композиторов (на примере выбранной региональной традиции);

посещение концерта, спектакля (просмотр фильма, телепередачи), посвященного данной теме;

обсуждение в классе и (или) письменная рецензия по результатам просмотра.

На рубежах культур.

Содержание: Взаимное влияние фольклорных традиций друг на друга. Этнографические экспедиции и фестивали. Современная жизнь фольклора.

Виды деятельности обучающихся:

знакомство с примерами смешения культурных традиций в пограничных территориях (например, казачья лезгинка, калмыцкая гармошка), выявление причинно-следственных связей такого смешения;

изучение творчества и вклада в развитие культуры современных этно-исполнителей, исследователей традиционного фольклора;

вариативно: участие в этнографической экспедиции; посещение (участие) в фестивале традиционной культуры.

Модуль № 3 «Русская классическая музыка»

(изучение тематических блоков данного модуля целесообразно соотносить с изучением модулей «Музыка моего края» и «Народное музыкальное творчество России», переходя от русского фольклора к творчеству русских композиторов, прослеживая продолжение и развитие круга национальных сюжетов, образов, интонаций).

Образы родной земли.

Содержание: Вокальная музыка на стихи русских поэтов, программные инструментальные произведения, посвященные картинам русской природы, народного быта, сказкам, легендам (на примере творчества М.И. Глинки, С.В. Рахманинова, В.А. Гаврилина и других композиторов).

Виды деятельности обучающихся:

повторение, обобщение опыта слушания, проживания, анализа музыки русских композиторов, полученного на уровне начального общего образования;

выявление мелодичности, широты дыхания, интонационной близости русскому фольклору;

разучивание, исполнение не менее одного вокального произведения, сочиненного русским композитором-классиком;

музыкальная викторина на знание музыки, названий авторов изученных произведений;

вариативно: рисование по мотивам прослушанных музыкальных произведений; посещение концерта классической музыки, в программу которого входят произведения русских композиторов.

Золотой век русской культуры.

Содержание: Светская музыка российского дворянства XIX века: музыкальные салоны, домашнее музицирование, балы, театры. Особенности отечественной музыкальной культуры XIX в. (на примере творчества М.И. Глинки, П.И. Чайковского, Н.А. Римского-Корсакова и других композиторов).

Виды деятельности обучающихся:

знакомство с шедеврами русской музыки XIX века, анализ художественного содержания, выразительных средств;

разучивание, исполнение не менее одного вокального произведения лирического характера, сочиненного русским композитором-классиком;

музыкальная викторина на знание музыки, названий и авторов изученных произведений;

вариативно: просмотр художественных фильмов, телепередач, посвященных русской культуре XIX века;

создание любительского фильма, радиопередачи, театрализованной музыкально-литературной композиции на основе музыки и литературы XIX века; реконструкция костюмированного бала, музыкального салона.

История страны и народа в музыке русских композиторов.

Содержание: Образы народных героев, тема служения Отечеству в крупных театральных и симфонических произведениях русских композиторов (на примере сочинений композиторов – Н.А.Римского-Корсакова, А.П.Бородина, М.П.Мусоргского, С.С.Прокофьева, Г.В.Свиридова и других композиторов).

Виды деятельности обучающихся:

знакомство с шедеврами русской музыки XIX–XX веков, анализ художественного содержания и способов выражения патриотической идеи, гражданского пафоса;

разучивание, исполнение не менее одного вокального произведения патриотического содержания, сочиненного русским композитором-классиком;

исполнение Гимна Российской Федерации;

музыкальная викторина на знание музыки, названий и авторов изученных произведений;

вариативно: просмотр художественных фильмов, телепередач, посвященных творчеству композиторов – членов русского музыкального общества «Могучая кучка»; просмотр видеозаписи оперы одного из русских композиторов (или посещение театра) или фильма, основанного на музыкальных сочинениях русских композиторов.

Русский балет.

Содержание: Мировая слава русского балета. Творчество композиторов (П.И. Чайковский, С.С. Прокофьев, И.Ф. Стравинский, Р.К. Щедрин), балетмейстеров, артистов балета. Дягилевские сезоны.

Виды деятельности обучающихся:

знакомство с шедеврами русской балетной музыки;

поиск информации о постановках балетных спектаклей, гастролях российских балетных трупп за рубежом;

посещение балетного спектакля (просмотр в видеозаписи);

характеристика отдельных музыкальных номеров и спектакля в целом;

вариативно: исследовательские проекты, посвященные истории создания знаменитых балетов, творческой биографии балерин, танцовщиков, балетмейстеров;

съемки любительского фильма (в технике теневого, кукольного театра, мультипликации) на музыку какого-либо балета (фрагменты).

Русская исполнительская школа.

Содержание: Творчество выдающихся отечественных исполнителей (А.Г. Рубинштейн, С. Рихтер, Л. Коган, М. Ростропович, Е. Мравинский и другие исполнители). Консерватории в Москве и Санкт-Петербурге, родном городе. Конкурс имени П.И. Чайковского.

Виды деятельности обучающихся:

слушание одних и тех же произведений в исполнении разных музыкантов, оценка особенностей интерпретации;

создание домашней фоно- и видеотеки из понравившихся произведений;

дискуссия на тему «Исполнитель – соавтор композитора»;

вариативно: исследовательские проекты, посвященные биографиям известных отечественных исполнителей классической музыки.

Русская музыка – взгляд в будущее.

Содержание: Идея светомызыки. Мистерии А.Н. Скрябина. Терменвокс, синтезатор Е. Мурзина, электронная музыка (на примере творчества А.Г. Шнитке, Э.Н. Артемьева и других композиторов).

Виды деятельности обучающихся:

знакомство с музыкой отечественных композиторов XX века, эстетическими и технологическими идеями по расширению возможностей и средств музыкального искусства;

слушание образцов электронной музыки, дискуссия о значении технических средств в создании современной музыки;

вариативно: исследовательские проекты, посвященные развитию музыкальной электроники в России;

импровизация, сочинение музыки с помощью цифровых устройств, программных продуктов и электронных гаджетов.

Модуль № 4 «Жанры музыкального искусства»

Камерная музыка.

Содержание: Жанры камерной вокальной музыки (песня, романс, вокализ). Инструментальная миниатюра (вальс, ноктюрн, прелюдия, каприз). Одночастная, двухчастная, трехчастная репризная форма. Куплетная форма.

Виды деятельности обучающихся:

слушание музыкальных произведений изучаемых жанров, (зарубежных русских композиторов), анализ выразительных средств, характеристика музыкального образа;

определение на слух музыкальной формы и составление ее буквенной наглядной схемы;

разучивание и исполнение произведений вокальных и инструментальных жанров;

вариативно: импровизация, сочинение кратких фрагментов с соблюдением основных признаков жанра (вокализ пение без слов, вальс – трехдольный метр);

индивидуальная или коллективная импровизация в заданной форме;

выражение музыкального образа камерной миниатюры через устный или письменный текст, рисунок, пластический этюд.

Циклические формы и жанры.

Содержание: Сюита, цикл миниатюр (вокальных, инструментальных). Принцип контраста. Прелюдия и fuga. Соната, концерт: трехчастная форма, контраст основных тем, разработочный принцип развития.

Виды деятельности обучающихся:

знакомство с циклом миниатюр, определение принципа, основного художественного замысла цикла;

разучивание и исполнение небольшого вокального цикла;

знакомство со строением сонатной формы;

определение на слух основных партий-тем в одной из классических сонат;

вариативно: посещение концерта (в том числе виртуального); предварительное изучение информации о произведениях концерта (сколько в них частей, как они называются, когда могут звучать аплодисменты); последующее составление рецензии на концерт.

Симфоническая музыка.

Содержание: Одночастные симфонические жанры (увертюра, картина). Симфония.

Виды деятельности обучающихся:

знакомство с образцами симфонической музыки: программной увертюры, классической 4-частной симфонии;

освоение основных тем (пропевание, графическая фиксация, пластическое интонирование), наблюдение за процессом развертывания музыкального повествования;

образно-тематический конспект;

исполнение (вокализация, пластическое интонирование, графическое моделирование, инструментальное музицирование) фрагментов симфонической музыки;
слушание целиком не менее одного симфонического произведения;
вариативно: посещение концерта (в том числе виртуального) симфонической музыки;
предварительное изучение информации о произведениях концерта (сколько в них частей, как они называются, когда могут звучать аплодисменты);
последующее составление рецензии на концерт.

Театральные жанры.

Содержание: Опера, балет, Либретто. Строение музыкального спектакля: увертюра, действия, антракты, финал. Массовые сцены. Сольные номера главных героев. Номерная структура и сквозное развитие сюжета. Лейтмотивы. Роль оркестра в музыкальном спектакле.

Виды деятельности обучающихся:

знакомство с отдельными номерами из известных опер, балетов;
разучивание и исполнение небольшого хорового фрагмента из оперы, слушание данного хора в аудио- или видеозаписи, сравнение собственного и профессионального исполнений;

музыкальная викторина на материале изученных фрагментов музыкальных спектаклей;

различение, определение на слух:

тембров голосов оперных певцов;

оркестровых групп, тембров инструментов;

типа номера (соло, дуэт, хор);

вариативно: посещение театра оперы и балета (в том числе виртуального);
предварительное изучение информации о музыкальном спектакле (сюжет, главные герои и исполнители, наиболее яркие музыкальные номера);

последующее составление рецензии на спектакль.

Вариативные модули

Модуль № 5 «Музыка народов мира»

(изучение тематических блоков данного модуля в календарном планировании целесообразно соотносить с изучением модулей «Музыка моего края» и «Народное музыкальное творчество России», устанавливая смысловые арки, сопоставляя и сравнивая музыкальный материал данных разделов программы между собой).

Музыка – древнейший язык человечества.

Содержание: Археологические находки, легенды и сказания о музыке древних. Древняя Греция – колыбель европейской культуры (театр, хор, оркестр, лады, учение о гармонии).

Виды деятельности обучающихся:

экскурсия в музей (реальный или виртуальный) с экспозицией музыкальных артефактов древности, последующий пересказ полученной информации;

импровизация в духе древнего обряда (вызывание дождя, поклонение тотемному животному);

озвучивание, театрализация легенды (мифа) о музыке;

вариативно: квесты, викторины, интеллектуальные игры;

исследовательские проекты в рамках тематики «Мифы Древней Греции в музыкальном искусстве XVII—XX веков».

Музыкальный фольклор народов Европы.

Содержание: Интонации и ритмы, формы и жанры европейского фольклора (для изучения данной темы рекомендуется выбрать не менее 2–3 национальных культур из следующего списка: английский, австрийский, немецкий, французский, итальянский,

испанский, польский, норвежский, венгерский фольклор. Каждая выбранная национальная культура должна быть представлена не менее чем двумя наиболее яркими явлениями. В том числе, но не исключительно – образцами типичных инструментов, жанров, стилевых и культурных особенностей (например, испанский фольклор – кастаньеты, фламенко, болеро; польский фольклор – мазурка, полонез; французский фольклор – рондо, трубадуры; австрийский фольклор – альпийский рог, тирольское пение, лендлер). Отражение европейского фольклора в творчестве профессиональных композиторов.

Виды деятельности обучающихся:

выявление характерных интонаций и ритмов в звучании традиционной музыки народов Европы;

выявление общего и особенного при сравнении изучаемых образцов европейского фольклора и фольклора народов России;

разучивание и исполнение народных песен, танцев;

двигательная, ритмическая, интонационная импровизация по мотивам изученных традиций народов Европы (в том числе в форме рондо).

Музыкальный фольклор народов Азии и Африки.

Содержание: Африканская музыка – стихия ритма. Интонационно-ладовая основа музыки стран Азии (для изучения данного тематического блока рекомендуется выбрать 1–2 национальные традиции из следующего списка стран: Китай, Индия, Япония, Вьетнам, Индонезия, Иран, Турция), уникальные традиции, музыкальные инструменты. Представления о роли музыки в жизни людей.

Виды деятельности обучающихся:

выявление характерных интонаций и ритмов в звучании традиционной музыки народов Африки и Азии;

выявление общего и особенного при сравнении изучаемых образцов азиатского фольклора и фольклора народов России;

разучивание и исполнение народных песен, танцев;

коллективные ритмические импровизации на шумовых и ударных инструментах; вариативно: исследовательские проекты по теме «Музыка стран Азии и Африки».

Народная музыка Американского континента.

Содержание: Стили и жанры американской музыки (кантри, блюз, спиричуэлс, самба, босса-нова). Смещение интонаций и ритмов различного происхождения.

Виды деятельности обучающихся:

выявление характерных интонаций и ритмов в звучании американского, латиноамериканского фольклора, прослеживание их национальных истоков;

разучивание и исполнение народных песен, танцев;

индивидуальные и коллективные ритмические и мелодические импровизации в стиле (жанре) изучаемой традиции.

Модуль № 6 «Европейская классическая музыка»

Национальные истоки классической музыки.

Содержание: Национальный музыкальный стиль на примере творчества Ф. Шопена, Э. Грига и других композиторов. Значение и роль композитора классической музыки. Характерные жанры, образы, элементы музыкального языка.

Виды деятельности обучающихся:

знакомство с образцами музыки разных жанров, типичных для рассматриваемых национальных стилей, творчества изучаемых композиторов;

определение на слух характерных интонаций, ритмов, элементов музыкального языка, умение напеть наиболее яркие интонации, прохлопать ритмические примеры из числа изучаемых классических произведений;

разучивание, исполнение не менее одного вокального произведения, сочиненного композитором-классиком (из числа изучаемых в данном разделе);

музыкальная викторина на знание музыки, названий и авторов изученных произведений;

вариативно: исследовательские проекты о творчестве европейских композиторов-классиков, представителей национальных школ; просмотр художественных и документальных фильмов о творчестве выдающихся европейских композиторов с последующим обсуждением в классе; посещение концерта классической музыки, балета драматического спектакля.

Музыкант и публика.

Содержание: Кумиры публики (на примере творчества В.А. Моцарта, Н. Паганини, Ф. Листа и других композиторов). Virtuозность, талант, труд, миссия композитора, исполнителя. Признание публики. Культура слушателя. Традиции слушания музыки в прошлые века и сегодня.

Виды деятельности обучающихся:

знакомство с образцами виртуозной музыки;

размышление над фактами биографий великих музыкантов – как любимцев публики, так и непонятых современниками;

определение на слух мелодий, интонаций, ритмов, элементов музыкального языка, изучаемых классических произведений, умение напеть их наиболее яркие ритмоинтонации;

музыкальная викторина на знание музыки, названий и авторов изученных произведений;

знание и соблюдение общепринятых норм слушания музыки, правил поведения в концертном зале, театре оперы и балета;

вариативно: работа с интерактивной картой (география путешествий, гастролей), лентой времени (имена, факты, явления, музыкальные произведения); посещение концерта классической музыки с последующим обсуждением в классе; создание тематической подборки музыкальных произведений для домашнего прослушивания.

Музыка – зеркало эпохи.

Содержание: Искусство как отражение, с одной стороны – образа жизни, с другой – главных ценностей, идеалов конкретной эпохи. Стили барокко и классицизм (круг основных образов, характерных интонаций, жанров). Полифонический и гомофонно-гармонический склад на примере творчества И.С. Баха и Л. ван Бетховена.

Виды деятельности обучающихся:

знакомство с образцами полифонической и гомофонно-гармонической музыки;

разучивание, исполнение не менее одного вокального произведения, сочиненного композитором-классиком (из числа изучаемых в данном разделе);

исполнение вокальных, ритмических, речевых канонов;

музыкальная викторина на знание музыки, названий и авторов изученных произведений;

вариативно: составление сравнительной таблицы стилей барокко и классицизм (на примере музыкального искусства, либо музыки и живописи, музыки и архитектуры); просмотр художественных фильмов и телепередач, посвященных стилям барокко и классицизм, творческому пути изучаемых композиторов.

Музыкальный образ.

Содержание: Героические образы в музыке. Лирический герой музыкального произведения. Судьба человека – судьба человечества (на примере творчества Л. ван Бетховена, Ф. Шуберта и других композиторов). Стили классицизм и романтизм (круг основных образов, характерных интонаций, жанров).

Виды деятельности обучающихся:

знакомство с произведениями композиторов – венских классиков, композиторов-романтиков, сравнение образов их произведений, сопереживание музыкальному образу, идентификация с лирическим героем произведения;

узнавание на слух мелодий, интонаций, ритмов, элементов музыкального языка изучаемых классических произведений, умение напеть их наиболее яркие темы, ритмоинтонации;

разучивание, исполнение не менее одного вокального произведения, сочиненного композитором-классиком, художественная интерпретация его музыкального образа;

музыкальная викторина на знание музыки, названий и авторов изученных произведений;

вариативно: сочинение музыки, импровизация; литературное, художественное творчество, созвучное кругу образов изучаемого композитора; составление сравнительной таблицы стилей классицизм и романтизм (только на примере музыки, либо в музыке и живописи, в музыке и литературе).

Музыкальная драматургия.

Содержание: Развитие музыкальных образов. Музыкальная тема. Принципы музыкального развития: повтор, контраст, разработка. Музыкальная форма – строение музыкального произведения.

Виды деятельности обучающихся:

наблюдение за развитием музыкальных тем, образов, восприятие логики музыкального развития;

умение слышать, запоминать основные изменения, последовательность настроений, чувств, характеров в разворачивании музыкальной драматургии;

узнавание на слух музыкальных тем, их вариантов, видоизмененных в процессе развития;

составление наглядной (буквенной, цифровой) схемы строения музыкального произведения;

разучивание, исполнение не менее одного вокального произведения, сочиненного композитором-классиком, художественная интерпретация музыкального образа в его развитии;

музыкальная викторина на знание музыки, названий и авторов изученных произведений;

вариативно: посещение концерта классической музыки, в программе которого присутствуют крупные симфонические произведения; создание сюжета любительского фильма (в том числе в жанре теневого театра, мультфильма), основанного на развитии образов, музыкальной драматургии одного из произведений композиторов-классиков.

Музыкальный стиль.

Содержание: Стиль как единство эстетических идеалов, круга образов, драматургических приемов, музыкального языка. (На примере творчества В.А. Моцарта, К. Дебюсси, А. Шенберга и других композиторов).

Виды деятельности обучающихся:

обобщение и систематизация знаний о различных проявлениях музыкального стиля (стиль композитора, национальный стиль, стиль эпохи);

исполнение 2–3 вокальных произведений – образцов барокко, классицизма, романтизма, импрессионизма (подлинных или стилизованных);

музыкальная викторина на знание музыки, названий и авторов изученных произведений;

определение на слух в звучании незнакомого произведения:

принадлежности к одному из изученных стилей;

исполнительского состава (количество и состав исполнителей, музыкальных инструментов);

жанра, круга образов;

способа музыкального изложения и развития в простых и сложных музыкальных формах (гомофония, полифония, повтор, контраст, соотношение разделов и частей в произведении);

вариативно: исследовательские проекты, посвященные эстетике и особенностям музыкального искусства различных стилей XX века.

Модуль № 7 «Духовная музыка»

Храмовый синтез искусств.

Музыка православного и католического богослужения (колокола, пение асарелла или пение в Сопровождении органа). Основные жанры, традиции. Образы Христа, Богородицы, Рождества, Воскресения.

Виды деятельности обучающихся:

повторение, обобщение и систематизация знаний о христианской культуре западноевропейской традиции русского православия, полученных на уроках музыки и основ религиозных культур и светской этики на уровне начального общего образования;

осознание единства музыки со словом, живописью, скульптурой, архитектурой как сочетания разных проявлений единого мировоззрения, основной идеи христианства;

исполнение вокальных произведений, связанных с религиозной традицией, перекликающихся с ней по тематике;

определение сходства и различия элементов разных видов искусства (музыки, живописи, архитектуры), относящихся:

к русской православной традиции;

западноевропейской христианской традиции;

другим конфессиям (по выбору учителя);

вариативно: посещение концерта духовной музыки.

Развитие церковной музыки

Содержание: Европейская музыка религиозной традиции (григорианский хорал, изобретение нотной записи Гвидод'Ареццо, протестантский хорал). Русская музыка религиозной традиции (знаменный распев, крюковая запись, партесное пение). Полифония в западной и русской духовной музыке. Жанры: кантата, духовный концерт, реквием.

Виды деятельности обучающихся:

знакомство с историей возникновения нотной записи;

сравнение нотаций религиозной музыки разных традиций (григорианский хорал, знаменный распев, современные ноты);

знакомство с образцами (фрагментами) средневековых церковных распевов (одноголосие);

слушание духовной музыки;

определение на слух: состава исполнителей; типа фактуры (хоральный склад, полифония); принадлежности к русской или западноевропейской религиозной традиции;

вариативно: работа с интерактивной картой, лентой времени с указанием географических и исторических особенностей распространения различных явлений, стилей, жанров, связанных с развитием религиозной музыки; исследовательские и творческие проекты, посвященные отдельным произведениям духовной музыки.

Музыкальные жанры богослужения.

Содержание: Эстетическое содержание и жизненное предназначение духовной музыки. Многочастные произведения на канонические тексты: католическая месса, православная литургия, всенощное бдение.

Виды деятельности обучающихся:

знакомство с одним (более полно) или несколькими (фрагментарно) произведениями мировой музыкальной классики, написанными в соответствии с религиозным каноном;
вокализация музыкальных тем изучаемых духовных произведений;
определение на слух изученных произведений и их авторов, иметь представление об особенностях их построения и образов;
устный или письменный рассказ о духовной музыке с использованием терминологии, примерами из соответствующей традиции, формулировкой собственного отношения к данной музыке, рассуждениями, аргументацией своей позиции.

Религиозные темы и образы в современной музыке.

Содержание: Сохранение традиций духовной музыки сегодня. Переосмысление религиозной темы в творчестве композиторов XX–XXI веков. Религиозная тематика в контексте современной культуры.

Виды деятельности обучающихся:

сопоставление тенденций сохранения и переосмысления религиозной традиции в культуре XX–XXI веков;

исполнение музыки духовного содержания, сочиненной современными композиторами;

вариативно: исследовательские и творческие проекты по теме «Музыка и религия в наше время»; посещение концерта духовной музыки.

Модуль № 8 «Современная музыка: основные жанры и направления»

Джаз.

Содержание: Джаз – основа популярной музыки XX века. Особенности джазового языка и стиля (свинг, синкопы, ударные и духовые инструменты, вопросно-ответная структура мотивов, гармоническая сетка, импровизация).

Виды деятельности обучающихся:

знакомство с различными джазовыми музыкальными композициями и направлениями (регтайм, биг бэнд, блюз);

разучивание, исполнение одной из «вечнозеленых» джазовых тем, элементы ритмической и вокальной импровизации на ее основе;

определение на слух: принадлежности к джазовой или классической музыке; исполнительского состава (манера пения, состав инструментов); вариативно: сочинение блюза; посещение концерта джазовой музыки.

Мюзикл.

Содержание: Особенности жанра. Классика жанра – мюзиклы середины XX века (на примере творчества Ф. Лоу, Р. Роджерса, Э.Л. Уэббера). Современные постановки в жанре мюзикла на российской сцене.

Виды деятельности обучающихся:

знакомство с музыкальными произведениями, сочиненными зарубежными и отечественными композиторами в жанре мюзикла, сравнение с другими театральными жанрами (опера, балет, драматический спектакль);

анализ рекламных объявлений о премьерах мюзиклов в современных средствах массовой информации;

просмотр видеозаписи одного из мюзиклов, написание собственного рекламного текста для данной постановки;

разучивание и исполнение отдельных номеров из мюзиклов.

Молодежная музыкальная культура.

Содержание: Направления и стили молодежной музыкальной культуры XX–XXI веков (рок-н-ролл, блюз-рок, панк-рок, хард-рок, рэп, хип-хоп, фанк и другие). Авторская песня (Б.Окуджава, Ю.Визбор, В. Высоцкий и др.).

Социальный и коммерческий контекст массовой музыкальной культуры (потребительские тенденции современной культуры).

Виды деятельности обучающихся:

знакомство с музыкальными произведениями, ставшими «классикой жанра» молодежной культуры (группы «Битлз», Элвис Пресли, Виктор Цой, Билли Айлиш и другие группы и исполнители);

разучивание и исполнение песни, относящейся к одному из молодежных музыкальных течений;

дискуссия на тему «Современная музыка»;

вариативно: презентация альбома своей любимой группы.

Музыка цифрового мира.

Содержание: Музыка повсюду (радио, телевидение, Интернет, наушники). Музыка на любой вкус (безграничный выбор, персональные плейлисты). Музыкальное творчество в условиях цифровой среды.

Виды деятельности обучающихся:

поиск информации о способах сохранения и передачи музыки прежде и сейчас;

просмотр музыкального клипа популярного исполнителя, анализ его художественного образа, стиля, выразительных средств;

разучивание и исполнение популярной современной песни;

вариативно: проведение социального опроса о роли и месте музыки в жизни современного человека; создание собственного музыкального клипа.

Модуль № 9 «Связь музыки с другими видами искусства»

Музыка и литература.

Единство слова и музыки в вокальных жанрах (песня, романс, кантата, ноктюрн, баркарола, былина). Интонации рассказа, повествования в инструментальной музыке (поэма, баллада). Программная музыка.

Виды деятельности обучающихся:

знакомство с образцами вокальной и инструментальной музыки;

импровизация, сочинение мелодий на основе стихотворных строк, сравнение своих вариантов с мелодиями, сочиненными композиторами (метод «Сочинение сочиненного»);

сочинение рассказа, стихотворения под впечатлением от восприятия инструментального музыкального произведения;

рисование образов программной музыки;

музыкальная викторина на знание музыки, названий и авторов изученных произведений.

Музыка и живопись.

Содержание: Выразительные средства музыкального и изобразительного искусства. Аналогии: ритм, композиция, линия – мелодия, пятно – созвучие, колорит – тембр, светлотность – динамика. Программная музыка. Импрессионизм (на примере творчества французских клавесинистов, К. Дебюсси, А.К. Лядова и других композиторов).

Виды деятельности обучающихся:

знакомство с музыкальными произведениями программной музыки, выявление интонаций изобразительного характера;

музыкальная викторина на знание музыки, названий и авторов изученных произведений;

разучивание, исполнение песни с элементами изобразительности, сочинение к ней ритмического и шумового аккомпанемента с целью усиления изобразительного эффекта;

вариативно: рисование под впечатлением от восприятия музыки программно-изобразительного характера; сочинение музыки, импровизация, озвучивание картин художников.

Музыка и театр.

Содержание: Музыка к драматическому спектаклю (на примере творчества Э. Грига, Л. ван Бетховена, А.Г. Шнитке, Д.Д. Шостаковича и других композиторов). Единство музыки, драматургии, сценической живописи, хореографии.

Виды деятельности обучающихся:

знакомство с образцами музыки, созданной отечественными и зарубежными композиторами для драматического театра;

разучивание, исполнение песни из театральной постановки, просмотр видеозаписи спектакля, в котором звучит данная песня;

музыкальная викторина на материале изученных фрагментов музыкальных спектаклей;

вариативно: постановка музыкального спектакля; посещение театра с последующим обсуждением (устно или письменно) роли музыки в данном спектакле; исследовательские проекты о музыке, созданной отечественными композиторами для театра.

Музыка кино и телевидения.

Содержание: Музыка в немом и звуковом кино. Внутрикадровая и закадровая музыка. Жанры фильма-оперы, фильма-балета, фильма-мюзикла, музыкального мультфильма (на примере произведений Р. Роджерса, Ф. Лоу, Г. Гладкова, А. Шнитке и др.).

Виды деятельности обучающихся:

знакомство с образцами киномузыки отечественных и зарубежных композиторов;

просмотр фильмов с целью анализа выразительного эффекта, создаваемого музыкой; разучивание, исполнение песни из фильма;

вариативно: создание любительского музыкального фильма; переозвучка фрагмента мультфильма; просмотр фильма-оперы или фильма-балета, аналитическое эссе с ответом на вопрос «В чем отличие видеозаписи музыкального спектакля от фильма-оперы (фильма-балета)?».

ПЛАНИРУЕМЫЕ РЕЗУЛЬТАТЫ ОСВОЕНИЯ ПРОГРАММЫ ПО МУЗЫКЕ НА УРОВНЕ ОСНОВНОГО ОБЩЕГО ОБРАЗОВАНИЯ

ЛИЧНОСТНЫЕ РЕЗУЛЬТАТЫ

В результате изучения музыки на уровне основного общего образования у обучающегося будут сформированы следующие личностные результаты в части:

1) патриотического воспитания:

осознание российской гражданской идентичности в поликультурном многоконфессиональном обществе;
знание Гимна России и традиций его исполнения, уважение музыкальных символов республик Российской Федерации и других стран мира;

проявление интереса к освоению музыкальных традиций своего края, музыкальной культуры народов России;

знание достижений отечественных музыкантов, их вклада в мировую музыкальную культуру;

интерес к изучению истории отечественной музыкальной культуры;

стремление развивать и сохранять музыкальную культуру своей страны, своего края.

2) гражданского воспитания:

готовность к выполнению обязанностей гражданина и реализации его прав, уважение прав, свобод и законных интересов других людей;

осознание комплекса идей и моделей поведения, отраженных в лучших произведениях мировой музыкальной классики, готовность поступать в своей жизни в соответствии с эталонами нравственного самоопределения, отраженными в них;

активное участие в музыкально-культурной жизни семьи, образовательной организации, местного сообщества, родного края, страны, в том числе в качестве участников творческих конкурсов и фестивалей, концертов, культурно-просветительских акций, в качестве волонтера в дни праздничных мероприятий.

3) духовно-нравственного воспитания:

ориентация на моральные ценности и нормы в ситуациях нравственного выбора;

готовность воспринимать музыкальное искусство с учетом моральных и духовных ценностей этического и религиозного контекста, социально-исторических особенностей этики и эстетики;

готовность придерживаться принципов справедливости, взаимопомощи и творческого сотрудничества в процессе непосредственной музыкальной и учебной деятельности, при подготовке внеклассных концертов, фестивалей, конкурсов.

4) эстетического воспитания:

восприимчивость к различным видам искусства, умение видеть прекрасное в окружающей действительности, готовность прислушиваться к природе, людям, самому себе;

осознание ценности творчества, таланта;

осознание важности музыкального искусства как средства коммуникации и самовыражения;

понимание ценности отечественного и мирового искусства, роли этнических культурных традиций и народного творчества;

стремление к самовыражению в разных видах искусства.

5) ценности научного познания:

ориентация в деятельности на современную систему научных представлений об основных закономерностях развития человека, природы и общества, взаимосвязях человека с природной, социальной, культурной средой;

овладение музыкальным языком, навыками познания музыки как искусства интонируемого смысла;

овладение основными способами исследовательской деятельности на звуковом материале самой музыки, а также на материале искусствоведческой, исторической, публицистической информации о различных явлениях музыкального искусства, использование доступного объёма специальной терминологии.

6) физического воспитания, формирования культуры здоровья и эмоционального благополучия:

осознание ценности жизни с опорой на собственный жизненный опыт и опыт восприятия произведений искусства;

соблюдение правил личной безопасности и гигиены, в том числе в процессе музыкально-исполнительской, творческой, исследовательской деятельности;

умение осознавать свое эмоциональное состояние и эмоциональное состояние других, использовать адекватные интонационные средства для выражения своего состояния, в том числе в процессе повседневного общения;

сформированность навыков рефлексии, признание своего права на ошибку и такого же права другого человека.

7) трудового воспитания:

установка на посильное активное участие в практической деятельности;

трудолюбие в учебе, настойчивость в достижении поставленных целей;

интерес к практическому изучению профессий в сфере культуры и искусства;

уважение к труду и результатам трудовой деятельности.

8) экологического воспитания:

повышение уровня экологической культуры, осознание глобального характера экологических проблем и путей их решения;

нравственно-эстетическое отношение к природе,

участие в экологических проектах через различные формы музыкального творчества

9) адаптации к изменяющимся условиям социальной и природной среды:

освоение обучающимися социального опыта, основных социальных ролей, норм и правил общественного поведения, форм социальной жизни, включая семью, группы, сформированные в учебной исследовательской и творческой деятельности, а также в рамках социального взаимодействия с людьми из другой культурной среды;

стремление перенимать опыт, учиться у других людей – как взрослых, так и сверстников, в том числе в разнообразных проявлениях творчества, овладения различными навыками в сфере музыкального и других видов искусства;

воспитание чувства нового, способность ставить и решать нестандартные задачи, предвидеть ход событий, обращать внимание на перспективные тенденции и направления развития культуры и социума;

способность осознавать стрессовую ситуацию, оценивать происходящие изменения и их последствия, опираясь на жизненный интонационный и эмоциональный опыт, опыт и навыки управления своими психоэмоциональными ресурсами в стрессовой ситуации, воля к победе.

МЕТАПРЕДМЕТНЫЕ РЕЗУЛЬТАТЫ

Познавательные универсальные учебные действия

Базовые логические действия:

устанавливать существенные признаки для классификации музыкальных явлений, выбирать основания для анализа, сравнения и обобщения отдельных интонаций, мелодий и ритмов, других элементов музыкального языка;

сопоставлять, сравнивать на основании существенных признаков произведения, жанры и стили музыкального и других видов искусства;

обнаруживать взаимные влияния отдельных видов, жанров и стилей музыки друг на друга, формулировать гипотезы о взаимосвязях;

выявлять общее и особенное, закономерности и противоречия в комплексе выразительных средств, используемых при создании музыкального образа конкретного произведения, жанра, стиля;

выявлять и характеризовать существенные признаки конкретного музыкального звучания;

самостоятельно обобщать и формулировать выводы по результатам проведенного слухового наблюдения-исследования.

Базовые исследовательские действия:

следовать внутренним слухом за развитием музыкального процесса, «наблюдать» звучание музыки;

использовать вопросы как исследовательский инструмент познания;

формулировать собственные вопросы, фиксирующие несоответствие между реальным и желательным состоянием учебной ситуации, восприятия, исполнения музыки;

составлять алгоритм действий и использовать его для решения учебных, в том числе исполнительских и творческих задач;

проводить по самостоятельно составленному плану небольшое исследование по установлению особенностей музыкально-языковых единиц, сравнению художественных процессов, музыкальных явлений, культурных объектов между собой;

самостоятельно формулировать обобщения и выводы по результатам проведенного наблюдения, слухового исследования.

Работа с информацией:

применять различные методы, инструменты и запросы при поиске и отборе информации с учетом предложенной учебной задачи и заданных критериев;

понимать специфику работы с аудиоинформацией, музыкальными записями;

использовать интонирование для запоминания звуковой информации, музыкальных произведений;

выбирать, анализировать, интерпретировать, обобщать и систематизировать информацию, представленную в аудио- и видеоформатах, текстах, таблицах, схемах;

использовать смысловое чтение для извлечения, обобщения и систематизации информации из одного или нескольких источников с учетом поставленных целей;

оценивать надежность информации по критериям, предложенным учителем или сформулированным самостоятельно;

различать тексты информационного и художественного содержания, трансформировать, интерпретировать их в соответствии с учебной задачей;

самостоятельно выбирать оптимальную форму представления информации (текст, таблица, схема, презентация, театрализация) в зависимости от коммуникативной установки.

Овладение системой универсальных познавательных учебных действий обеспечивает сформированность когнитивных навыков обучающихся, в том числе развитие специфического типа интеллектуальной деятельности – музыкального мышления.

Коммуникативные универсальные учебные действия

1) невербальная коммуникация:

воспринимать музыку как искусство интонируемого смысла, стремиться понять эмоционально-образное содержание музыкального высказывания, понимать ограниченность словесного языка в передаче смысла музыкального произведения;

передавать в собственном исполнении музыки художественное содержание, выражать настроение, чувства, личное отношение к исполняемому произведению;

осознанно пользоваться интонационной выразительностью в быденной речи, понимать культурные нормы и значение интонации в повседневном общении;

эффективно использовать интонационно-выразительные возможности ситуации публичного выступления;

распознавать невербальные средства общения (интонация, мимика, жесты), расценивать их как полноценные элементы коммуникации, адекватно включаться в соответствующий уровень общения.

2) вербальное общение:

воспринимать и формулировать суждения, выражать эмоции в соответствии с условиями и целями общения;

выражать свое мнение, в том числе впечатления от общения с музыкальным искусством в устных и письменных текстах;

понимать намерения других, проявлять уважительное отношение к собеседнику и в корректной форме формулировать свои возражения;

вести диалог, дискуссию, задавать вопросы по существу обсуждаемой темы, поддерживать благожелательный тон диалога;

публично представлять результаты учебной и творческой деятельности.

3) совместная деятельность (сотрудничество):

развивать навыки эстетически опосредованного сотрудничества, соучастия, сопереживания в процессе исполнения и восприятия музыки; понимать ценность такого социально-психологического опыта, экстраполировать его на другие сферы взаимодействия;

понимать и использовать преимущества коллективной, групповой и индивидуальной музыкальной деятельности, выбирать наиболее эффективные формы взаимодействия при решении поставленной задачи;

принимать цель совместной деятельности, коллективно строить действия по ее достижению: распределять роли, договариваться, обсуждать процесс и результат совместной работы;

уметь обобщать мнения нескольких людей, проявлять готовность руководить, выполнять поручения, подчиняться;

оценивать качество своего вклада в общий продукт по критериям, самостоятельно сформулированным участниками взаимодействия;

сравнивать результаты с исходной задачей и вклад каждого члена команды в достижение результатов, разделять сферу ответственности и проявлять готовность к представлению отчета перед группой.

Регулятивные универсальные учебные действия

Самоорганизация:

ставить перед собой среднесрочные и долгосрочные цели по самосовершенствованию, в том числе в части творческих, исполнительских навыков и способностей, настойчиво продвигаться к поставленной цели;

планировать достижение целей через решение ряда последовательных задач частного характера;

самостоятельно составлять план действий, вносить необходимые коррективы в ходе его реализации;

выявлять наиболее важные проблемы для решения в учебных и жизненных ситуациях;

самостоятельно составлять алгоритм решения задачи (или его часть), выбирать способ решения учебной задачи с учетом имеющихся ресурсов и собственных возможностей, аргументировать предлагаемые варианты решений;

делать выбор и брать за него ответственность на себя.

Самоконтроль (рефлексия):

владеть способами самоконтроля, самомотивации и рефлексии;

давать адекватную оценку учебной ситуации и предлагать план ее изменения;

предвидеть трудности, которые могут возникнуть при решении учебной задачи, и адаптировать решение к меняющимся обстоятельствам;

объяснять причины достижения (не достижения) результатов деятельности, понимать причины неудач и уметь предупреждать их, давать оценку приобретенному опыту;

использовать музыку для улучшения самочувствия, сознательного управления своим психоэмоциональным состоянием, в том числе стимулировать состояния активности (бодрости), отдыха (релаксации), концентрации внимания.

Эмоциональный интеллект:

чувствовать, понимать эмоциональное состояние самого себя и других людей, использовать возможности музыкального искусства для расширения своих компетенций в данной сфере;

развивать способность управлять собственными эмоциями и эмоциями других как в повседневной жизни, так и в ситуациях музыкально-опосредованного общения;

выявлять и анализировать причины эмоций;

понимать мотивы и намерения другого человека, анализируя коммуникативно-интонационную ситуацию;

регулировать способ выражения собственных эмоций.

Принятие себя и других:

уважительно и осознанно относиться к другому человеку и его мнению, эстетическим предпочтениям и вкусам;

признавать свое и чужое право на ошибку, при обнаружении ошибки фокусироваться не на ней самой, а на способе улучшения результатов деятельности;

принимать себя и других, не осуждая;

проявлять открытость;

осознавать невозможность контролировать все вокруг.

Овладение системой регулятивных универсальных учебных действий обеспечивает формирование смысловых установок личности (внутренняя позиция личности) и жизненных навыков личности (управления собой, самодисциплины, устойчивого поведения, эмоционального душевного равновесия).

ПРЕДМЕТНЫЕ РЕЗУЛЬТАТЫ

Предметные результаты характеризуют сформированность у обучающихся основ музыкальной культуры и проявляются в способности к музыкальной деятельности, потребности в регулярном общении с музыкальным искусством во всех доступных формах, органичном включении музыки в актуальный контекст своей жизни.

Обучающиеся, освоившие основную образовательную программу по музыке:

осознают принципы универсальности и всеобщности музыки как вида искусства, неразрывную связь музыки и жизни человека, всего человечества, могут рассуждать на эту тему;

воспринимают российскую музыкальную культуру как целостное и самобытное цивилизационное явление;

знают достижения отечественных мастеров музыкальной культуры, испытывают гордость за них;

сознательно стремятся к укреплению и сохранению собственной музыкальной идентичности (разбираются в особенностях музыкальной культуры своего народа, узнают на слух родные интонации среди других, стремятся участвовать в исполнении музыки своей национальной традиции, понимают ответственность за сохранение и передачу следующим поколениям музыкальной культуры своего народа);

понимают роль музыки как социально значимого явления, формирующего общественные вкусы и настроения, включенного в развитие политического, экономического, религиозного, иных аспектов развития общества.

К концу изучения модуля № 1 «Музыка моего края» обучающийся научится:

отличать и ценить музыкальные традиции своей республики, края, народа;

характеризовать особенности творчества народных и профессиональных музыкантов, творческих коллективов своего края;

исполнять и оценивать образцы музыкального фольклора и сочинения композиторов своей малой родины.

К концу изучения модуля № 2 «Народное музыкальное творчество России» обучающийся научится:

определять на слух музыкальные образцы, относящиеся к русскому музыкальному фольклору, к музыке народов Северного Кавказа, республик Поволжья, Сибири (не менее трех региональных фольклорных традиций на выбор учителя);

различать на слух и исполнять произведения различных жанров фольклорной музыки;

определять на слух принадлежность народных музыкальных инструментов к группам духовых, струнных, ударно-шумовых инструментов;

объяснять на примерах связь устного народного музыкального творчества и деятельности профессиональных музыкантов в развитии общей культуры страны.

К концу изучения модуля № 3 «Русская классическая музыка» обучающийся научится:

различать на слух произведения русских композиторов-классиков, называть автора, произведение, исполнительский состав; характеризовать музыкальный образ и выразительные средства, использованные композитором, способы развития и форму строения музыкального произведения;

исполнять (в том числе фрагментарно, отдельными темами) сочинения русских композиторов;

характеризовать творчество не менее двух отечественных композиторов-классиков, приводить примеры наиболее известных сочинений.

К концу изучения модуля № 4 «Жанры музыкального искусства» обучающийся научится:

различать и характеризовать жанры музыки (театральные, камерные и симфонические, вокальные и инструментальные), знать их разновидности, приводить примеры;

рассуждать о круге образов и средствах их воплощения, типичных для данного жанра;

выразительно исполнять произведения (в том числе фрагменты) вокальных, инструментальных и музыкально-театральных жанров.

К концу изучения модуля № 5 «Музыка народов мира» обучающийся научится:

определять на слух музыкальные произведения, относящиеся к западноевропейской, латиноамериканской, азиатской традиционной музыкальной культуре, в том числе к отдельным самобытным культурно-национальным традициям;

различать на слух и исполнять произведения различных жанров фольклорной музыки;

определять на слух принадлежность народных музыкальных инструментов к группам духовых, струнных, ударно-шумовых инструментов;

различать на слух и узнавать признаки влияния музыки разных народов мира в сочинениях профессиональных композиторов (из числа изученных культурно-национальных традиций и жанров).

К концу изучения модуля № 6 «Европейская классическая музыка» обучающийся научится:

различать на слух произведения европейских композиторов-классиков, называть автора, произведение, исполнительский состав; определять принадлежность музыкального произведения к одному из художественных стилей (барокко, классицизм, романтизм, импрессионизм);

исполнять (в том числе фрагментарно) сочинения композиторов-классиков;

характеризовать музыкальный образ и выразительные средства, использованные композитором, способы развития и форму строения музыкального произведения;

характеризовать творчество не менее двух композиторов-классиков, приводить примеры наиболее известных сочинений.

К концу изучения модуля № 7 «Духовная музыка» обучающийся научится:

различать и характеризовать жанры и произведения русской и европейской духовной музыки;

исполнять произведения русской и европейской духовной музыки;

приводить примеры сочинений духовной музыки, называть их автора.

К концу изучения модуля № 8 «Современная музыка: основные жанры и направления» обучающийся научится:

определять и характеризовать стили, направления и жанры современной музыки;

различать и определять на слух виды оркестров, ансамблей, тембры музыкальных инструментов, входящих в их состав;

исполнять современные музыкальные произведения в разных видах деятельности.

К концу изучения модуля № 9 «Связь музыки с другими видами искусства» обучающийся научится:

определять стилевые и жанровые параллели между музыкой и другими видами искусств;

различать и анализировать средства выразительности разных видов искусств;

импровизировать, создавать произведения в одном виде искусства на основе восприятия произведения другого вида искусства (сочинение, рисунок по мотивам музыкального произведения, озвучивание картин, кинофрагментов) или подбирать ассоциативные пары произведений из разных видов искусств, объясняя логику выбора;

высказывать суждения об основной идее, средствах ее воплощения, интонационных особенностях, жанре, исполнителях музыкального произведения.

ТЕМАТИЧЕСКОЕ ПЛАНИРОВАНИЕ

5 КЛАСС

№ п/п	Наименование разделов и тем программы	Количество часов			Электронные (цифровые) образовательные ресурсы
		Всего	Контрольные работы	Практические работы	
ИНВАРИАНТНЫЕ МОДУЛИ					
Раздел 1. Музыка моего края					
1.1	Фольклор – народное творчество	2			Библиотека ЦОК https://m.edsoo.ru/f5e9b004
Итого по разделу		2			
Раздел 2. Народное музыкальное творчество России					
2.1	Россия – наш общий дом	2			Библиотека ЦОК https://m.edsoo.ru/f5e9b004
2.2	Фольклор в творчестве профессиональных композиторов	1			Библиотека ЦОК https://m.edsoo.ru/f5e9b004
Итого по разделу		3			
Раздел 3. Русская классическая музыка					

3.1	Образы родной земли	2			Библиотека ЦОК https://m.edsoo.ru/f5e9b004
3.2	Золотой век русской культуры	2			Библиотека ЦОК https://m.edsoo.ru/f5e9b004
3.3	История страны и народа в музыке русских композиторов	3			Библиотека ЦОК https://m.edsoo.ru/f5e9b004
Итого по разделу		7			
Раздел 4. Жанры музыкального искусства					
4.1	Камерная музыка	2			Библиотека ЦОК https://m.edsoo.ru/f5e9b004
4.2	Симфоническая музыка	1			Библиотека ЦОК https://m.edsoo.ru/f5e9b004
4.3	Циклические формы и жанры	2			Библиотека ЦОК https://m.edsoo.ru/f5e9b004
Итого по разделу		5			
ВАРИАТИВНЫЕ МОДУЛИ					
Раздел 1. Музыка народов мира					
1.1	Музыкальный фольклор народов Европы	3			Библиотека ЦОК https://m.edsoo.ru/f5e9b004
1.2	Музыкальный фольклор народов Азии и Африки	2			Библиотека ЦОК https://m.edsoo.ru/f5e9b004
Итого по разделу		5			
Раздел 2. Европейская классическая музыка					
2.1	Национальные истоки классической музыки	3			Библиотека ЦОК https://m.edsoo.ru/f5e9b004
2.2	Музыка-зеркало эпохи	1			Библиотека ЦОК https://m.edsoo.ru/f5e9b004
Итого по разделу		4			
Раздел 3. Духовная музыка					

3.1	Храмовый синтез искусств	2			Библиотека ЦОК https://m.edsoo.ru/f5e9b004
Итого по разделу		2			
Раздел 4. Современная музыка: основные жанры и направления					
4.1	Мюзикл	1			Библиотека ЦОК https://m.edsoo.ru/f5e9b004
Итого по разделу		1			
Раздел 5. Связь музыки с другими видами искусства					
5.1	Музыка и литература	1			Библиотека ЦОК https://m.edsoo.ru/f5e9b004
5.2	Музыка и театр	1			Библиотека ЦОК https://m.edsoo.ru/f5e9b004
5.3	Музыка кино и телевидения	2			Библиотека ЦОК https://m.edsoo.ru/f5e9b004
5.4	Музыка и изобразительное искусство	1			Библиотека ЦОК https://m.edsoo.ru/f5e9b004
Итого по разделу		5			
ОБЩЕЕ КОЛИЧЕСТВО ЧАСОВ ПО ПРОГРАММЕ		34	0	0	

6 КЛАСС

№ п/п	Наименование разделов и тем программы	Количество часов			Электронные (цифровые) образовательные ресурсы
		Всего	Контрольные работы	Практические работы	
ИНВАРИАНТНЫЕ МОДУЛИ					
Раздел 1. Музыка моего края					
1.1	Наш край сегодня	2			Библиотека ЦОК https://m.edsoo.ru/f5ea02b6
Итого по разделу		2			
Раздел 2. Народное музыкальное творчество России					

2.1	Фольклорные жанры	1			Библиотека ЦОК https://m.edsoo.ru/f5ea02b6
2.2	На рубежах культур	2			Библиотека ЦОК https://m.edsoo.ru/f5ea02b6
Итого по разделу		3			
Раздел 3. Русская классическая музыка					
3.1	Образы родной земли	2			Библиотека ЦОК https://m.edsoo.ru/f5ea02b6
3.2	Русская исполнительская школа	1			Библиотека ЦОК https://m.edsoo.ru/f5ea02b6
3.3	Русская музыка – взгляд в будущее	1			Библиотека ЦОК https://m.edsoo.ru/f5ea02b6
3.4	История страны и народа в музыке русских композиторов	2			Библиотека ЦОК https://m.edsoo.ru/f5ea02b6
3.5	Русский балет	1			Библиотека ЦОК https://m.edsoo.ru/f5ea02b6
Итого по разделу		7			
Раздел 4. Жанры музыкального искусства					
4.1	Театральные жанры	1			Библиотека ЦОК https://m.edsoo.ru/f5ea02b6
4.2	Камерная музыка	1			Библиотека ЦОК https://m.edsoo.ru/f5ea02b6
4.3	Циклические формы и жанры	1			Библиотека ЦОК https://m.edsoo.ru/f5ea02b6
4.4	Симфоническая музыка	2			Библиотека ЦОК https://m.edsoo.ru/f5ea02b6
Итого по разделу		5			
ВАРИАТИВНЫЕ МОДУЛИ					
Раздел 1. Музыка народов мира					
1.1	Музыкальный фольклор народов Европы	2			Библиотека ЦОК https://m.edsoo.ru/f5ea02b6

1.2	Народная музыка американского континента	2			Библиотека ЦОК https://m.edsoo.ru/f5ea02b6
Итого по разделу		4			
Раздел 2. Европейская классическая музыка					
2.1	Музыкальный образ	3			Библиотека ЦОК https://m.edsoo.ru/f5ea02b6
Итого по разделу		3			
Раздел 3. Духовная музыка					
3.1	Храмовый синтез искусств	2			Библиотека ЦОК https://m.edsoo.ru/f5ea02b6
Итого по разделу		2			
Раздел 4. Современная музыка: основные жанры и направления					
4.1	Молодежная музыкальная культура	2			Библиотека ЦОК https://m.edsoo.ru/f5ea02b6
4.2	Музыка цифрового мира	1			Библиотека ЦОК https://m.edsoo.ru/f5ea02b6
4.3	Мюзикл	1			Библиотека ЦОК https://m.edsoo.ru/f5ea02b6
Итого по разделу		4			
Раздел 5. Связь музыки с другими видами искусства					
5.1	Музыка и живопись	2			Библиотека ЦОК https://m.edsoo.ru/f5ea02b6
5.2	Музыка кино и телевидения	2			Библиотека ЦОК https://m.edsoo.ru/f5ea02b6
Итого по разделу		4			
ОБЩЕЕ КОЛИЧЕСТВО ЧАСОВ ПО ПРОГРАММЕ		34	0	0	

7 КЛАСС

№ п/п	Количество часов			
-------	------------------	--	--	--

	Наименование разделов и тем программы	Всего	Контрольные работы	Практические работы	Электронные (цифровые) образовательные ресурсы
ИНВАРИАНТНЫЕ МОДУЛИ					
Раздел 1. Музыка моего края					
1.1	Календарный фольклор	1			Библиотека ЦОК https://m.edsoo.ru/f5ea40f0
1.2	Семейный фольклор	1			Библиотека ЦОК https://m.edsoo.ru/f5ea40f0
Итого по разделу		2			
Раздел 2. Народное музыкальное творчество России					
2.1	Фольклорные жанры	2			Библиотека ЦОК https://m.edsoo.ru/f5ea40f0
Итого по разделу		2			
Раздел 3. Русская классическая музыка					
3.1	История страны и народа в музыке русских композиторов	2			Библиотека ЦОК https://m.edsoo.ru/f5ea40f0
3.2	Русский балет	2			Библиотека ЦОК https://m.edsoo.ru/f5ea40f0
Итого по разделу		4			
Раздел 4. Жанры музыкального искусства					
4.1	Камерная музыка	2			Библиотека ЦОК https://m.edsoo.ru/f5ea40f0
4.2	Театральные жанры	2			Библиотека ЦОК https://m.edsoo.ru/f5ea40f0
4.3	Симфоническая музыка	2			Библиотека ЦОК https://m.edsoo.ru/f5ea40f0
4.4	Циклические формы и жанры	3			Библиотека ЦОК https://m.edsoo.ru/f5ea40f0

Итого по разделу		9			
ВАРИАТИВНЫЕ МОДУЛИ					
Раздел 1. Музыка народов мира					
1.1	По странам и континентам	2			Библиотека ЦОК https://m.edsoo.ru/f5ea40f0
Итого по разделу		2			
Раздел 2. Европейская классическая музыка					
2.1	Музыкальная драматургия	2			Библиотека ЦОК https://m.edsoo.ru/f5ea40f0
2.2	Музыкальный образ	1			Библиотека ЦОК https://m.edsoo.ru/f5ea40f0
2.3	Музыкант и публика	2			Библиотека ЦОК https://m.edsoo.ru/f5ea40f0
2.4	Музыкальный стиль	1			Библиотека ЦОК https://m.edsoo.ru/f5ea40f0
Итого по разделу		6			
Раздел 3. Духовная музыка					
3.1	Музыкальные жанры богослужения	2			Библиотека ЦОК https://m.edsoo.ru/f5ea40f0
Итого по разделу		2			
Раздел 4. Современная музыка: основные жанры и направления					
4.1	Молодежная музыкальная культура	2			Библиотека ЦОК https://m.edsoo.ru/f5ea40f0
4.2	Джазовые композиции и популярные хиты	2			Библиотека ЦОК https://m.edsoo.ru/f5ea40f0
Итого по разделу		4			
Раздел 5. Связь музыки с другими видами искусства					
5.1	Музыка и живопись. Симфоническая картина	3			Библиотека ЦОК https://m.edsoo.ru/f5ea40f0
Итого по разделу		3			

ОБЩЕЕ КОЛИЧЕСТВО ЧАСОВ ПО ПРОГРАММЕ	34	0	0	
-------------------------------------	----	---	---	--

8 КЛАСС

№ п/п	Наименование разделов и тем программы	Количество часов			Электронные (цифровые) образовательные ресурсы
		Всего	Контрольные работы	Практические работы	
ИНВАРИАНТНЫЕ МОДУЛИ					
Раздел 1. Музыка моего края					
1.1	Наш край сегодня	2			Библиотека ЦОК https://m.edsoo.ru/f5ea9dd4
Итого по разделу		2			
Раздел 2. Народное музыкальное творчество России					
2.1	На рубежах культур	2			Библиотека ЦОК https://m.edsoo.ru/f5ea9dd4
Итого по разделу		2			
Раздел 3. Русская классическая музыка					
3.1	Русский балет	2			Библиотека ЦОК https://m.edsoo.ru/f5ea9dd4
3.2	История страны и народа в музыке русских композиторов	1			Библиотека ЦОК https://m.edsoo.ru/f5ea9dd4
3.3	Русская исполнительская школа	2			Библиотека ЦОК https://m.edsoo.ru/f5ea9dd4
Итого по разделу		5			
Раздел 4. Жанры музыкального искусства					
4.1	Театральные жанры	4			Библиотека ЦОК https://m.edsoo.ru/f5ea9dd4
4.2	Симфоническая музыка	4			Библиотека ЦОК https://m.edsoo.ru/f5ea9dd4
Итого по разделу		8			

ВАРИАТИВНЫЕ МОДУЛИ					
Раздел 1. Музыка народов мира					
1.1	Музыкальный фольклор народов Азии и Африки	3			Библиотека ЦОК https://m.edsoo.ru/f5ea9dd4
Итого по разделу		3			
Раздел 2. Европейская классическая музыка					
2.1	Музыка – зеркало эпохи	2			Библиотека ЦОК https://m.edsoo.ru/f5ea9dd4
Итого по разделу		2			
Раздел 3. Духовная музыка					
3.1	Религиозные темы и образы в современной музыке	3			Библиотека ЦОК https://m.edsoo.ru/f5ea9dd4
Итого по разделу		3			
Раздел 4. Современная музыка: основные жанры и направления					
4.1	Музыка цифрового мира	1			Библиотека ЦОК https://m.edsoo.ru/f5ea9dd4
4.2	Мюзикл	2			Библиотека ЦОК https://m.edsoo.ru/f5ea9dd4
4.3	Традиции и новаторство в музыке	2			Библиотека ЦОК https://m.edsoo.ru/f5ea9dd4
Итого по разделу		5			
Раздел 5. Связь музыки с другими видами искусства					
5.1	Музыка кино и телевидения	4			Библиотека ЦОК https://m.edsoo.ru/f5ea9dd4
Итого по разделу		4			
ОБЩЕЕ КОЛИЧЕСТВО ЧАСОВ ПО ПРОГРАММЕ		34	0	0	

**ПОУРОЧНОЕ ПЛАНИРОВАНИЕ
5 КЛАСС**

	Тема урока	Количество часов		
--	------------	------------------	--	--

№ п/п		Всего	Контрольные работы	Практические работы	Дата изучения	Электронные цифровые образовательные ресурсы
1	Традиционная музыка – отражение жизни народа	1				
2	Музыка моей малой Родины	1				Библиотека ЦОК https://m.edsoo.ru/f5e9ae6a https://m.edsoo.ru/f5e9b748
3	Вокальная музыка: Россия, Россия, нет слова красивей	1				Библиотека ЦОК https://m.edsoo.ru/f5e9b5b8
4	Музыкальная мозаика большой страны	1				
5	Вторая жизнь песни	1				Библиотека ЦОК https://m.edsoo.ru/f5e9b270 https://m.edsoo.ru/f5e9b5b8
6	Образы родной земли	1				
7	Слово о мастере	1				Библиотека ЦОК https://m.edsoo.ru/f5e9bd1a
8	Первое путешествие в музыкальный театр	1				Библиотека ЦОК https://m.edsoo.ru/f5e9e6a0
9	Второе путешествие в музыкальный театр	1				
10	Звать через прошлое к настоящему	1				Библиотека ЦОК https://m.edsoo.ru/f5e9f104
11	Музыкальная картина	1				
12	О доблестях, о подвигах, о славе	1				
13	Здесь мало услышать, здесь вслушаться нужно	1				

14	Жанры инструментальной и вокальной музыки	1				Библиотека ЦОК https://m.edsoo.ru/f5e9d6d8 https://m.edsoo.ru/f5e9e524
15	Всю жизнь мою несу Родину в душе	1				Библиотека ЦОК https://m.edsoo.ru/f5e9b5b8
16	Музыкальные образы	1				
17	Символ России	1				
18	Музыкальные путешествия по странам и континентам	1				
19	Народные традиции и музыка Италии	1				
20	Народные традиции и музыка Италии	1				
21	Африканская музыка – стихия ритма	1				
22	Восточная музыка	1				
23	Истоки классической музыки	1				Библиотека ЦОК https://m.edsoo.ru/f5e9e092 https://m.edsoo.ru/f5e9e236
24	Истоки классической музыки	1				Библиотека ЦОК https://m.edsoo.ru/f5e9e3a8
25	Ты, Моцарт, бог, и сам того не знаешь	1				
26	Музыка-зеркало эпохи	1				
27	Небесное и земное в звуках и красках	1				Библиотека ЦОК https://m.edsoo.ru/f5e9f884
28	Любить. Молиться. Петь. Святое назначенье	1				
29	Мюзиклы в российской культуре	1				

30	Что роднит музыку и литературу	1				Библиотека ЦОК https://m.edsoo.ru/f5e9b41e
31	Музыка в театре, в кино, на телевидении	1				
32	Музыка в театре, в кино, на телевидении	1				
33	Музыка в театре, в кино, на телевидении	1				
34	Музыкальная живопись и живописная музыка	1				Библиотека ЦОК https://m.edsoo.ru/f5e9d85e
ОБЩЕЕ КОЛИЧЕСТВО ЧАСОВ ПО ПРОГРАММЕ		34	0	0		

6 КЛАСС

№ п/п	Тема урока	Количество часов			Дата изучения	Электронные цифровые образовательные ресурсы
		Всего	Контрольные работы	Практические работы		
1	«Подожди, не спеши, у берез посиди...»	1				
2	Современная музыкальная культура родного края	1				
3	Обряды и обычаи в фольклоре и в творчестве композиторов	1				Библиотека ЦОК https://m.edsoo.ru/f5ea0734 https://m.edsoo.ru/f5ea0d06 https://m.edsoo.ru/f5ea09fa
4	Народное искусство Древней Руси	1				
5	Фольклорные традиции родного края и соседних регионов	1				Библиотека ЦОК https://m.edsoo.ru/f5ea02b6

6	Мир чарующих звуков: романс	1				Библиотека ЦОК https://m.edsoo.ru/f5ea05b8 https://m.edsoo.ru/f5ea0b80
7	Два музыкальных посвящения	1				Библиотека ЦОК https://m.edsoo.ru/f5ea1c60
8	Портреты великих исполнителей	1				
9	«Мозаика»	1				
10	Образы симфонической музыки	1				
11	Патриотические чувства народов России	1				
12	Мир музыкального театра	1				
13	Фортуна правит миром	1				
14	Образы камерной музыки	1				Библиотека ЦОК https://m.edsoo.ru/f5ea25c0 https://m.edsoo.ru/f5ea30ec
15	Инструментальный концерт	1				Библиотека ЦОК https://m.edsoo.ru/f5ea2746
16	Вечные темы искусства и жизни	1				
17	Программная увертюра. Увертюра-фантазия	1				
18	По странам и континентам	1				
19	По странам и континентам	1				
20	Народная музыка американского континента	1				
21	Народная музыка американского континента	1				
22	Музыкальный образ и мастерство исполнителя	1				

23	Симфоническое развитие музыкальных образов	1				
24	Симфоническое развитие музыкальных образов	1				
25	Духовный концерт	1				Библиотека ЦОК https://m.edsoo.ru/f5ea17f6
26	Духовный концерт	1				Библиотека ЦОК https://m.edsoo.ru/f5ea195e
27	Авторская песня: прошлое и настоящее	1				
28	Давайте понимать друг друга с полуслова: песни Булата Окуджавы	1				
29	Космический пейзаж	1				Библиотека ЦОК https://m.edsoo.ru/f5ea36fa
30	Мюзикл. Особенности жанра	1				
31	Портрет в музыке и живописи	1				
32	Ночной пейзаж	1				
33	Музыка в отечественном кино	1				
34	Музыка в отечественном кино	1				
ОБЩЕЕ КОЛИЧЕСТВО ЧАСОВ ПО ПРОГРАММЕ		34	0	0		

7 КЛАСС

№ п/п	Тема урока	Количество часов			Дата изучения	Электронные цифровые образовательные ресурсы
		Всего	Контрольные работы	Практические работы		
1	Музыкальное путешествие: моя Россия	1				
2	Семейный фольклор	1				
3	Музыкальный народный календарь	1				
4	Календарные народные песни	1				
5	Этюды	1				
6	«Я русский композитор, и... это русская музыка»	1				
7	В музыкальном театре. Балет	1				
8	Балеты	1				
9	Вокальные циклы	1				
10	Камерная музыка	1				
11	В музыкальном театре	1				
12	Судьба человеческая – судьба народная	1				
13	Классика и современность	1				
14	В концертном зале	1				Библиотека ЦОК https://m.edsoo.ru/f5ea6ed6
15	Прелюдия	1				
16	Концерт	1				
17	Соната	1				
18	По странам и континентам	1				
19	Традиционная музыка народов Европы	1				

20	Музыкальная драматургия - развитие музыки	1				Библиотека ЦОК https://m.edsoo.ru/f5ea6576
21	Музыкальная драматургия - развитие музыки	1				
22	Героические образы в музыке, литературе, изобразительном искусстве	1				
23	Инструментальная музыка	1				
24	Транскрипция	1				
25	Музыкальный стиль	1				
26	Сюжеты и образы религиозной музыки	1				Библиотека ЦОК https://m.edsoo.ru/f5ea694a https://m.edsoo.ru/f5ea5036 https://m.edsoo.ru/f5ea5fae https://m.edsoo.ru/f5ea59aa
27	Образы «Вечерни» и «Утрени»	1				Библиотека ЦОК https://m.edsoo.ru/f5ea613e
28	Рок-опера «Иисус Христос — суперзвезда»	1				
29	Рок-опера «Юнона и Авось» А. Рыбникова	1				
30	«Рапсодия в стиле блюз» Дж. Гершвина	1				
31	Популярные хиты	1				
32	Симфоническая картина	1				
33	Вечная красота жизни	1				
34	Мир образов природы родного края в музыке, литературе, живописи	1				
ОБЩЕЕ КОЛИЧЕСТВО ЧАСОВ ПО ПРОГРАММЕ		34	0	0		

8 КЛАСС

№ п/п	Тема урока	Количество часов			Дата изучения	Электронные цифровые образовательные ресурсы
		Всего	Контрольные работы	Практические работы		
1	Милый сердцу край	1				
2	Исследовательский проект на одну из тем	1				
3	Музыкальная панорама мира	1				
4	Современная жизнь фольклора	1				
5	Классика балетного жанра	1				Библиотека ЦОК https://m.edsoo.ru/f5eaa20c
6	В музыкальном театре	1				
7	В концертном зале	1				
8	Музыкальная панорама мира	1				
9	Исследовательский проект	1				
10	В музыкальном театре. Опера	1				Библиотека ЦОК https://m.edsoo.ru/f5ea9afa
11	«Князь Игорь»	1				Библиотека ЦОК https://m.edsoo.ru/f5ea9c62
12	Опера: строение музыкального спектакля	1				Библиотека ЦОК https://m.edsoo.ru/f5ea9dd4
13	Портреты великих исполнителей	1				
14	Музыкальные зарисовки	1				
15	Симфония: прошлое и настоящее	1				
16	Приёмы музыкальной драматургии	1				
17	Лирико-драматическая симфония	1				

18	Музыкальные традиции Востока	1				
19	Воплощение восточной тематики в творчестве русских композиторов	1				
20	Воплощение восточной тематики в творчестве русских композиторов	1				
21	Музыкальные завещания потомкам	1				
22	Музыкальные завещания потомкам	1				
23	Музыка в храмовом синтезе искусств	1				
24	Неизвестный Свиридов «О России петь — что стремиться в храм...»	1				
25	Свет фресок Дионисия — миру	1				
26	Классика в современной обработке	1				Библиотека ЦОК https://m.edsoo.ru/f5eab27e https://m.edsoo.ru/f5eab4d6
27	В музыкальном театре. Мюзикл	1				Библиотека ЦОК https://m.edsoo.ru/f5eabc2e https://m.edsoo.ru/f5eabff8 https://m.edsoo.ru/f5eac156
28	Популярные авторы мюзиклов в России	1				
29	«Музыканты – извечные маги»	1				Библиотека ЦОК https://m.edsoo.ru/f5eab86e https://m.edsoo.ru/f5eab9c2
30	«Музыканты – извечные маги»	1				Библиотека ЦОК https://m.edsoo.ru/f5eabaf8

31	Музыка в кино	1				Библиотека ЦОК https://m.edsoo.ru/f5ea85a6
32	Жанры фильма-оперы, фильма-балета, фильма-мюзикла, музыкального мультфильма	1				Библиотека ЦОК https://m.edsoo.ru/f5ea8786
33	Музыка к фильму «Властелин колец»	1				
34	Музыка и песни Б.Окуджавы	1				
ОБЩЕЕ КОЛИЧЕСТВО ЧАСОВ ПО ПРОГРАММЕ		34	0	0		

2.11.18. Технология

ПОЯСНИТЕЛЬНАЯ ЗАПИСКА

Программа по технологии интегрирует знания по разным учебным предметам и является одним из базовых для формирования у обучающихся функциональной грамотности, технико-технологического, проектного, креативного и критического мышления на основе практико-ориентированного обучения и системно-деятельностного подхода в реализации содержания.

Программа по технологии знакомит обучающихся с различными технологиями, в том числе материальными, информационными, коммуникационными, когнитивными, социальными. В рамках освоения программы по технологии происходит приобретение базовых навыков работы с современным технологичным оборудованием, освоение современных технологий, знакомство с миром профессий, самоопределение и ориентация обучающихся в сферах трудовой деятельности.

Программа по технологии раскрывает содержание, адекватно отражающее смену жизненных реалий и формирование пространства профессиональной ориентации и самоопределения личности, в том числе: компьютерное черчение, промышленный дизайн, 3D-моделирование, прототипирование, технологии цифрового производства в области обработки материалов, аддитивные технологии, нанотехнологии, робототехника и системы автоматического управления; технологии электротехники, электроники и электроэнергетики, строительство, транспорт, агро- и биотехнологии, обработка пищевых продуктов.

Программа по технологии конкретизирует содержание, предметные, метапредметные и личностные результаты.

Стратегическими документами, определяющими направление модернизации содержания и методов обучения, являются ФГОС ООО и Концепция преподавания предметной области «Технология».

Основной целью освоения технологии является формирование технологической грамотности, глобальных компетенций, творческого мышления.

Задачами курса технологии являются:

овладение знаниями, умениями и опытом деятельности в предметной области «Технология»;

овладение трудовыми умениями и необходимыми технологическими знаниями по преобразованию материи, энергии и информации в соответствии с поставленными целями, исходя из экономических, социальных, экологических, эстетических критериев, а также критериев личной и общественной безопасности;

формирование у обучающихся культуры проектной и исследовательской деятельности, готовности к предложению и осуществлению новых технологических решений;

формирование у обучающихся навыка использования в трудовой деятельности цифровых инструментов и программных сервисов, когнитивных инструментов и технологий;

развитие умений оценивать свои профессиональные интересы и склонности в плане подготовки к будущей профессиональной деятельности, владение методиками оценки своих профессиональных предпочтений.

Технологическое образование обучающихся носит интегративный характер и строится на неразрывной взаимосвязи с трудовым процессом, создаёт возможность применения научно-теоретических знаний в преобразовательной продуктивной деятельности, включения обучающихся в реальные трудовые отношения в процессе созидательной деятельности, воспитания культуры личности во всех её проявлениях (культуры труда, эстетической, правовой, экологической, технологической и других ее проявлениях),

самостоятельности, инициативности, предприимчивости, развитии компетенций, позволяющих обучающимся осваивать новые виды труда и готовности принимать нестандартные решения.

Основной методический принцип программы по технологии: освоение сущности и структуры технологии неразрывно связано с освоением процесса познания – построения и анализа разнообразных моделей.

Программа по технологии построена по модульному принципу.

Модульная программа по технологии – это система логически завершённых блоков (модулей) учебного материала, позволяющих достигнуть конкретных образовательных результатов, предусматривающая разные образовательные траектории её реализации.

Модульная программа включает инвариантные (обязательные) модули и вариативные.

ИНВАРИАНТНЫЕ МОДУЛИ ПРОГРАММЫ ПО ТЕХНОЛОГИИ

Модуль «Производство и технологии»

Модуль «Производство и технологии» является общим по отношению к другим модулям. Основные технологические понятия раскрываются в модуле в системном виде, что позволяет осваивать их на практике в рамках других инвариантных и вариативных модулей.

Особенностью современной техносферы является распространение технологического подхода на когнитивную область. Объектом технологий становятся фундаментальные составляющие цифрового социума: данные, информация, знание. Трансформация данных в информацию и информации в знание в условиях появления феномена «больших данных» является одной из значимых и востребованных в профессиональной сфере технологий.

Освоение содержания модуля осуществляется на протяжении всего курса технологии на уровне основного общего образования. Содержание модуля построено на основе последовательного знакомства обучающихся с технологическими процессами, техническими системами, материалами, производством и профессиональной деятельностью.

Модуль «Технологии обработки материалов и пищевых продуктов»

В модуле на конкретных примерах представлено освоение технологий обработки материалов по единой схеме: историко-культурное значение материала, экспериментальное изучение свойств материала, знакомство с инструментами, технологиями обработки, организация рабочего места, правила безопасного использования инструментов и приспособлений, экологические последствия использования материалов и применения технологий, а также характеризуются профессии, непосредственно связанные с получением и обработкой данных материалов. Изучение материалов и технологий предполагается в процессе выполнения учебного проекта, результатом которого будет продукт-изделие, изготовленный обучающимися. Модуль может быть представлен как проектный цикл по освоению технологии обработки материалов.

Модуль «Компьютерная графика. Черчение»

В рамках данного модуля обучающиеся знакомятся с основными видами и областями применения графической информации, с различными типами графических изображений и их элементами, учатся применять чертёжные инструменты, читать и выполнять чертежи на бумажном носителе с соблюдением основных правил, знакомятся с инструментами и условными графическими обозначениями графических редакторов, учатся создавать с их помощью тексты и рисунки, знакомятся с видами конструкторской документации и графических моделей, овладевают навыками чтения, выполнения и оформления сборочных чертежей, ручными и автоматизированными способами

подготовки чертежей, эскизов и технических рисунков деталей, осуществления расчётов по чертежам.

Приобретаемые в модуле знания и умения необходимы для создания и освоения новых технологий, а также продуктов техносферы, и направлены на решение задачи укрепления кадрового потенциала российского производства.

Содержание модуля «Компьютерная графика. Черчение» может быть представлено, в том числе, и отдельными темами или блоками в других модулях. Ориентиром в данном случае будут планируемые предметные результаты за год обучения.

Модуль «Робототехника»

В модуле наиболее полно реализуется идея конвергенции материальных и информационных технологий. Значимость данного модуля заключается в том, что при его освоении формируются навыки работы с когнитивной составляющей (действиями, операциями и этапами).

Модуль «Робототехника» позволяет в процессе конструирования, создания действующих моделей роботов интегрировать знания о технике и технических устройствах, электронике, программировании, фундаментальные знания, полученные в рамках учебных предметов, а также дополнительного образования и самообразования.

Модуль «3D-моделирование, прототипирование, макетирование»

Модуль в значительной мере нацелен на реализацию основного методического принципа модульного курса технологии: освоение технологии идёт неразрывно с освоением методологии познания, основой которого является моделирование. При этом связь технологии с процессом познания носит двусторонний характер: анализ модели позволяет выделить составляющие её элементы и открывает возможность использовать технологический подход при построении моделей, необходимых для познания объекта. Модуль играет важную роль в формировании знаний и умений, необходимых для проектирования и усовершенствования продуктов (предметов), освоения и создания технологий.

ВАРИАТИВНЫЕ МОДУЛИ ПРОГРАММЫ ПО ТЕХНОЛОГИИ

Модуль «Автоматизированные системы»

Модуль знакомит обучающихся с автоматизацией технологических процессов на производстве и в быту. Акцент сделан на изучение принципов управления автоматизированными системами и их практической реализации на примере простых технических систем. В результате освоения модуля обучающиеся разрабатывают индивидуальный или групповой проект, имитирующий работу автоматизированной системы (например, системы управления электродвигателем, освещением в помещении и прочее).

Модули «Животноводство» и «Растениеводство»

Модули знакомят обучающихся с традиционными и современными технологиями в сельскохозяйственной сфере, направленными на природные объекты, имеющие свои биологические циклы.

В курсе технологии осуществляется реализация межпредметных связей:

с алгеброй и геометрией при изучении модулей «Компьютерная графика. Черчение», «3D-моделирование, прототипирование, макетирование», «Технологии обработки материалов и пищевых продуктов»;

с химией при освоении разделов, связанных с технологиями химической промышленности в инвариантных модулях;

с биологией при изучении современных биотехнологий в инвариантных модулях и при освоении вариативных модулей «Растениеводство» и «Животноводство»;

с физикой при освоении моделей машин и механизмов, модуля «Робототехника», «3D-моделирование, прототипирование, макетирование», «Технологии обработки материалов и пищевых продуктов»;

с информатикой и информационно-коммуникационными технологиями при освоении в инвариантных и вариативных модулях информационных процессов сбора, хранения, преобразования и передачи информации, протекающих в технических системах, использовании программных сервисов;

с историей и искусством при освоении элементов промышленной эстетики, народных ремёсел в инвариантном модуле «Производство и технологии»;

с обществознанием при освоении темы «Технология и мир. Современная техносфера» в инвариантном модуле «Производство и технологии».

Общее число часов, рекомендованных для изучения технологии, – 272 часа: в 5 классе – 68 часов (2 часа в неделю), в 6 классе – 68 часов (2 часа в неделю), в 7 классе – 68 часов (2 часа в неделю), в 8 классе – 34 часа (1 час в неделю), в 9 классе – 34 часа (1 час в неделю). Дополнительно рекомендуется выделить за счёт внеурочной деятельности в 8 классе – 34 часа (1 час в неделю), в 9 классе – 68 часов (2 часа в неделю).

СОДЕРЖАНИЕ ОБУЧЕНИЯ

ИНВАРИАНТНЫЕ МОДУЛИ

Модуль «Производство и технологии»

5 КЛАСС

Технологии вокруг нас. Потребности человека. Преобразующая деятельность человека и технологии. Мир идей и создание новых вещей и продуктов. Производственная деятельность.

Материальный мир и потребности человека. Свойства вещей.

Материалы и сырьё. Естественные (природные) и искусственные материалы.

Материальные технологии. Технологический процесс.

Производство и техника. Роль техники в производственной деятельности человека.

Когнитивные технологии: мозговой штурм, метод интеллект-карт, метод фокальных объектов и другие.

Проекты и ресурсы в производственной деятельности человека. Проект как форма организации деятельности. Виды проектов. Этапы проектной деятельности. Проектная документация.

Какие бывают профессии.

6 КЛАСС

Производственно-технологические задачи и способы их решения.

Модели и моделирование. Виды машин и механизмов. Моделирование технических устройств. Кинематические схемы.

Конструирование изделий. Конструкторская документация. Конструирование и производство техники. Усовершенствование конструкции. Основы изобретательской и рационализаторской деятельности.

Технологические задачи, решаемые в процессе производства и создания изделий.

Соблюдение технологии и качество изделия (продукции).

Информационные технологии. Перспективные технологии.

7 КЛАСС

Создание технологий как основная задача современной науки. История развития технологий.

Эстетическая ценность результатов труда. Промышленная эстетика. Дизайн.

Народные ремёсла. Народные ремёсла и промыслы России.

Цифровизация производства. Цифровые технологии и способы обработки информации.

Управление технологическими процессами. Управление производством. Современные и перспективные технологии.

Понятие высокотехнологичных отраслей. «Высокие технологии» двойного назначения. Разработка и внедрение технологий многократного использования материалов, технологий безотходного производства.

Современная техносфера. Проблема взаимодействия природы и техносферы.

Современный транспорт и перспективы его развития.

8 КЛАСС

Общие принципы управления. Самоуправляемые системы. Устойчивость систем управления. Устойчивость технических систем.

Производство и его виды.

Биотехнологии в решении экологических проблем. Биоэнергетика. Перспективные технологии (в том числе нанотехнологии).

Сферы применения современных технологий.

Рынок труда. Функции рынка труда. Трудовые ресурсы.

Мир профессий. Профессия, квалификация и компетенции.

Выбор профессии в зависимости от интересов и способностей человека.

9 КЛАСС

Предпринимательство. Сущность культуры предпринимательства. Корпоративная культура. Предпринимательская этика. Виды предпринимательской деятельности. Типы организаций. Сфера принятия управленческих решений. Внутренняя и внешняя среда предпринимательства. Базовые составляющие внутренней среды. Формирование цены товара.

Внешние и внутренние угрозы безопасности фирмы. Основные элементы механизма защиты предпринимательской тайны. Защита предпринимательской тайны и обеспечение безопасности фирмы.

Понятия, инструменты и технологии имитационного моделирования экономической деятельности. Модель реализации бизнес-идеи. Этапы разработки бизнес-проекта: анализ выбранного направления экономической деятельности, создание логотипа фирмы, разработка бизнес-плана.

Эффективность предпринимательской деятельности. Принципы и методы оценки.

Контроль эффективности, оптимизация предпринимательской деятельности.

Технологическое предпринимательство. Инновации и их виды. Новые рынки для продуктов.

Модуль «Технологии обработки материалов и пищевых продуктов»

5 КЛАСС

Технологии обработки конструкционных материалов.

Проектирование, моделирование, конструирование – основные составляющие технологии. Основные элементы структуры технологии: действия, операции, этапы. Технологическая карта.

Бумага и её свойства. Производство бумаги, история и современные технологии.

Использование древесины человеком (история и современность). Использование древесины и охрана природы. Общие сведения о древесине хвойных и лиственных пород. Пиломатериалы. Способы обработки древесины. Организация рабочего места при работе с древесиной.

Ручной и электрифицированный инструмент для обработки древесины.

Операции (основные): разметка, пиление, сверление, зачистка, декорирование древесины.

Народные промыслы по обработке древесины.

Профессии, связанные с производством и обработкой древесины.

Индивидуальный творческий (учебный) проект «Изделие из древесины».
Технологии обработки пищевых продуктов.
Общие сведения о питании и технологиях приготовления пищи.
Рациональное, здоровое питание, режим питания, пищевая пирамида.
Значение выбора продуктов для здоровья человека. Пищевая ценность разных продуктов питания. Пищевая ценность яиц, круп, овощей. Технологии обработки овощей, круп.
Технология приготовления блюд из яиц, круп, овощей. Определение качества продуктов, правила хранения продуктов.
Интерьер кухни, рациональное размещение мебели. Посуда, инструменты, приспособления для обработки пищевых продуктов, приготовления блюд.
Правила этикета за столом. Условия хранения продуктов питания. Утилизация бытовых и пищевых отходов.
Профессии, связанные с производством и обработкой пищевых продуктов.
Групповой проект по теме «Питание и здоровье человека».
Технологии обработки текстильных материалов.
Основы материаловедения. Текстильные материалы (нитки, ткань), производство и использование человеком. История, культура.
Современные технологии производства тканей с разными свойствами.
Технологии получения текстильных материалов из натуральных волокон растительного, животного происхождения, из химических волокон. Свойства тканей.
Основы технологии изготовления изделий из текстильных материалов.
Последовательность изготовления швейного изделия. Контроль качества готового изделия.
Устройство швейной машины: виды приводов швейной машины, регуляторы.
Виды стежков, швов. Виды ручных и машинных швов (стачные, краевые).
Профессии, связанные со швейным производством.
Индивидуальный творческий (учебный) проект «Изделие из текстильных материалов».
Чертёж выкроек проектного швейного изделия (например, мешок для сменной обуви, прихватка, лоскутное шитьё).
Выполнение технологических операций по пошиву проектного изделия, отделке изделия.
Оценка качества изготовления проектного швейного изделия.

6 КЛАСС

Технологии обработки конструкционных материалов.
Получение и использование металлов человеком. Рациональное использование, сбор и переработка вторичного сырья. Общие сведения о видах металлов и сплавах.
Тонколистовой металл и проволока.
Народные промыслы по обработке металла.
Способы обработки тонколистового металла.
Слесарный верстак. Инструменты для разметки, правки, резания тонколистового металла.
Операции (основные): правка, разметка, резание, гибка тонколистового металла.
Профессии, связанные с производством и обработкой металлов.
Индивидуальный творческий (учебный) проект «Изделие из металла».
Выполнение проектного изделия по технологической карте.
Потребительские и технические требования к качеству готового изделия.
Оценка качества проектного изделия из тонколистового металла.
Технологии обработки пищевых продуктов.
Молоко и молочные продукты в питании. Пищевая ценность молока и молочных продуктов. Технологии приготовления блюд из молока и молочных продуктов.

Определение качества молочных продуктов, правила хранения продуктов.
Виды теста. Технологии приготовления разных видов теста (тесто для вареников, песочное тесто, бисквитное тесто, дрожжевое тесто).
Профессии, связанные с пищевым производством.
Групповой проект по теме «Технологии обработки пищевых продуктов».
Технологии обработки текстильных материалов.
Современные текстильные материалы, получение и свойства.
Сравнение свойств тканей, выбор ткани с учётом эксплуатации изделия.
Одежда, виды одежды. Мода и стиль.
Индивидуальный творческий (учебный) проект «Изделие из текстильных материалов».
Чертёж выкроек проектного швейного изделия (например, укладка для инструментов, сумка, рюкзак; изделие в технике лоскутной пластики).
Выполнение технологических операций по раскрою и пошиву проектного изделия, отделке изделия.
Оценка качества изготовления проектного швейного изделия.

7 КЛАСС

Технологии обработки конструкционных материалов.
Обработка древесины. Технологии механической обработки конструкционных материалов. Технологии отделки изделий из древесины.
Обработка металлов. Технологии обработки металлов. Конструкционная сталь. Токарно-винторезный станок. Изделия из металлопроката. Резьба и резьбовые соединения. Нарезание резьбы. Соединение металлических деталей клеем. Отделка деталей.
Пластмасса и другие современные материалы: свойства, получение и использование.
Индивидуальный творческий (учебный) проект «Изделие из конструкционных и поделочных материалов».
Технологии обработки пищевых продуктов.
Рыба, морепродукты в питании человека. Пищевая ценность рыбы и морепродуктов.
Виды промысловых рыб. Охлаждённая, мороженая рыба. Механическая обработка рыбы. Показатели свежести рыбы. Кулинарная разделка рыбы. Виды тепловой обработки рыбы. Требования к качеству рыбных блюд. Рыбные консервы.
Мясо животных, мясо птицы в питании человека. Пищевая ценность мяса. Механическая обработка мяса животных (говядина, свинина, баранина), обработка мяса птицы.
Показатели свежести мяса. Виды тепловой обработки мяса.
Блюда национальной кухни из мяса, рыбы.
Групповой проект по теме «Технологии обработки пищевых продуктов».

Модуль «Робототехника»

5 КЛАСС

Автоматизация и роботизация. Принципы работы робота.
Классификация современных роботов. Виды роботов, их функции и назначение.
Взаимосвязь конструкции робота и выполняемой им функции.
Робототехнический конструктор и комплектующие.
Чтение схем. Сборка роботизированной конструкции по готовой схеме.
Базовые принципы программирования.
Визуальный язык для программирования простых робототехнических систем.

6 КЛАСС

Мобильная робототехника. Организация перемещения робототехнических устройств.
Транспортные роботы. Назначение, особенности.
Знакомство с контроллером, моторами, датчиками.
Сборка мобильного робота.
Принципы программирования мобильных роботов.

Изучение интерфейса визуального языка программирования, основные инструменты и команды программирования роботов.

Учебный проект по робототехнике.

7 КЛАСС

Промышленные и бытовые роботы, их классификация, назначение, использование.

Программирование контроллера, в среде конкретного языка программирования, основные инструменты и команды программирования роботов.

Реализация алгоритмов управления отдельными компонентами и роботизированными системами.

Анализ и проверка на работоспособность, усовершенствование конструкции робота.

Учебный проект по робототехнике.

8 КЛАСС

История развития беспилотного авиастроения, применение беспилотных воздушных судов.

Принципы работы и назначение основных блоков, оптимальный вариант использования при конструировании роботов.

Основные принципы теории автоматического управления и регулирования. Обратная связь.

Датчики, принципы и режимы работы, параметры, применение.

Отладка роботизированных конструкций в соответствии с поставленными задачами.

Беспроводное управление роботом.

Программирование роботов в среде конкретного языка программирования, основные инструменты и команды программирования роботов.

Учебный проект по робототехнике (одна из предложенных тем на выбор).

9 КЛАСС

Робототехнические системы. Автоматизированные и роботизированные производственные линии.

Система интернет вещей. Промышленный интернет вещей.

Потребительский интернет вещей. Элементы «Умного дома».

Конструирование и моделирование с использованием автоматизированных систем с обратной связью.

Составление алгоритмов и программ по управлению беспроводными роботизированными системами.

Протоколы связи.

Перспективы автоматизации и роботизации: возможности и ограничения.

Профессии в области робототехники.

Научно-практический проект по робототехнике.

Модуль «3D-моделирование, прототипирование, макетирование»

7 КЛАСС

Виды и свойства, назначение моделей. Адекватность модели моделируемому объекту и целям моделирования.

Понятие о макетировании. Типы макетов. Материалы и инструменты для бумажного макетирования. Выполнение развёртки, сборка деталей макета. Разработка графической документации.

Создание объёмных моделей с помощью компьютерных программ.

Программы для просмотра на экране компьютера файлов с готовыми цифровыми трёхмерными моделями и последующей распечатки их развёрток.

Программа для редактирования готовых моделей и последующей их распечатки.

Инструменты для редактирования моделей.

8 КЛАСС

3D-моделирование как технология создания визуальных моделей.

Графические примитивы в 3D-моделировании. Куб и кубоид. Шар и многогранник. Цилиндр, призма, пирамида.

Операции над примитивами. Поворот тел в пространстве. Масштабирование тел. Вычитание, пересечение и объединение геометрических тел.

Понятие «прототипирование». Создание цифровой объёмной модели.

Инструменты для создания цифровой объёмной модели.

9 КЛАСС

Моделирование сложных объектов. Рендеринг. Полигональная сетка.

Понятие «аддитивные технологии».

Технологическое оборудование для аддитивных технологий: 3D-принтеры.

Области применения трёхмерной печати. Сырьё для трёхмерной печати.

Этапы аддитивного производства. Правила безопасного пользования 3D-принтером.

Основные настройки для выполнения печати на 3D-принтере.

Подготовка к печати. Печать 3D-модели.

Профессии, связанные с 3D-печатью.

Модуль «Компьютерная графика. Черчение»

5 КЛАСС

Графическая информация как средство передачи информации о материальном мире (вещах). Виды и области применения графической информации (графических изображений).

Основы графической грамоты. Графические материалы и инструменты.

Типы графических изображений (рисунок, диаграмма, графики, графы, эскиз, технический рисунок, чертёж, схема, карта, пиктограмма и другое.).

Основные элементы графических изображений (точка, линия, контур, буквы и цифры, условные знаки).

Правила построения чертежей (рамка, основная надпись, масштаб, виды, нанесение размеров).

Чтение чертежа.

6 КЛАСС

Создание проектной документации.

Основы выполнения чертежей с использованием чертёжных инструментов и приспособлений.

Стандарты оформления.

Понятие о графическом редакторе, компьютерной графике.

Инструменты графического редактора. Создание эскиза в графическом редакторе.

Инструменты для создания и редактирования текста в графическом редакторе.

Создание печатной продукции в графическом редакторе.

7 КЛАСС

Понятие о конструкторской документации. Формы деталей и их конструктивные элементы. Изображение и последовательность выполнения чертежа. ЕСКД. ГОСТ.

Общие сведения о сборочных чертежах. Оформление сборочного чертежа. Правила чтения сборочных чертежей.

Понятие графической модели.

Применение компьютеров для разработки графической документации. Построение геометрических фигур, чертежей деталей в системе автоматизированного проектирования.

Математические, физические и информационные модели.

Графические модели. Виды графических моделей.

Количественная и качественная оценка модели.

8 КЛАСС

Применение программного обеспечения для создания проектной документации: моделей объектов и их чертежей.

Создание документов, виды документов. Основная надпись.

Геометрические примитивы.

Создание, редактирование и трансформация графических объектов.

Сложные 3D-модели и сборочные чертежи.

Изделия и их модели. Анализ формы объекта и синтез модели.

План создания 3D-модели.

Дерево модели. Формообразование детали. Способы редактирования операции формообразования и эскиза.

9 КЛАСС

Система автоматизации проектно-конструкторских работ — САПР. Чертежи с использованием в системе автоматизированного проектирования (САПР) для подготовки проекта изделия.

Оформление конструкторской документации, в том числе, с использованием систем автоматизированного проектирования (САПР).

Объём документации: пояснительная записка, спецификация. Графические документы: технический рисунок объекта, чертёж общего вида, чертежи деталей. Условности и упрощения на чертеже. Создание презентации.

Профессии, связанные с изучаемыми технологиями, черчением, проектированием с использованием САПР, их востребованность на рынке труда.

ВАРИАТИВНЫЕ МОДУЛИ

Модуль «Автоматизированные системы»

8–9 КЛАССЫ

Введение в автоматизированные системы.

Определение автоматизации, общие принципы управления технологическим процессом.

Автоматизированные системы, используемые на промышленных предприятиях региона.

Управляющие и управляемые системы. Понятие обратной связи, ошибка регулирования, корректирующие устройства.

Виды автоматизированных систем, их применение на производстве.

Элементная база автоматизированных систем.

Понятие об электрическом токе, проводники и диэлектрики. Создание электрических цепей, соединение проводников. Основные электрические устройства и системы: щиты и оборудование щитов, элементы управления и сигнализации, силовое оборудование, кабеленесущие системы, провода и кабели. Разработка стенда программирования модели автоматизированной системы.

Управление техническими системами.

Технические средства и системы управления. Программируемое логическое реле в управлении и автоматизации процессов. Графический язык программирования, библиотеки блоков. Создание простых алгоритмов и программ для управления технологическим процессом. Создание алгоритма пуска и реверса электродвигателя. Управление освещением в помещениях.

Модуль «Животноводство»

7–8 КЛАССЫ

Элементы технологий выращивания сельскохозяйственных животных.

Домашние животные. Сельскохозяйственные животные.

Содержание сельскохозяйственных животных: помещение, оборудование, уход.

Разведение животных. Породы животных, их создание.

Лечение животных. Понятие о ветеринарии.

Заготовка кормов. Кормление животных. Питательность корма. Рацион.
Животные у нас дома. Забота о домашних и бездомных животных.
Проблема клонирования живых организмов. Социальные и этические проблемы.
Производство животноводческих продуктов.
Животноводческие предприятия. Оборудование и микроклимат животноводческих и птицеводческих предприятий. Выращивание животных. Использование и хранение животноводческой продукции.
Использование цифровых технологий в животноводстве.
Цифровая ферма:
автоматическое кормление животных;
автоматическая дойка;
уборка помещения и другое.
Цифровая «умная» ферма — перспективное направление роботизации в животноводстве.
Профессии, связанные с деятельностью животновода.
Зоотехник, зооинженер, ветеринар, оператор птицефабрики, оператор животноводческих ферм и другие профессии. Использование информационных цифровых технологий в профессиональной деятельности.

Модуль «Растениеводство»

7–8 КЛАССЫ

Элементы технологий выращивания сельскохозяйственных культур.
Земледелие как поворотный пункт развития человеческой цивилизации. Земля как величайшая ценность человечества. История земледелия.
Почвы, виды почв. Плодородие почв.
Инструменты обработки почвы: ручные и механизированные. Сельскохозяйственная техника.
Культурные растения и их классификация.
Выращивание растений на школьном/приусадебном участке.
Полезные для человека дикорастущие растения и их классификация.
Сбор, заготовка и хранение полезных для человека дикорастущих растений и их плодов.
Сбор и заготовка грибов. Соблюдение правил безопасности.
Сохранение природной среды.
Сельскохозяйственное производство.
Особенности сельскохозяйственного производства: сезонность, природно-климатические условия, слабая прогнозируемость показателей. Агропромышленные комплексы. Компьютерное оснащение сельскохозяйственной техники.
Автоматизация и роботизация сельскохозяйственного производства:
анализаторы почвы с использованием спутниковой системы навигации;
автоматизация тепличного хозяйства;
применение роботов-манипуляторов для уборки урожая;
внесение удобрения на основе данных от азотно-спектральных датчиков;
определение критических точек полей с помощью спутниковых снимков;
использование БПЛА и другое.
Генно-модифицированные растения: положительные и отрицательные аспекты.
Сельскохозяйственные профессии.
Профессии в сельском хозяйстве: агроном, агрохимик, агроинженер, тракторист-машинист сельскохозяйственного производства и другие профессии. Особенности профессиональной деятельности в сельском хозяйстве. Использование цифровых технологий в профессиональной деятельности.

ПЛАНИРУЕМЫЕ РЕЗУЛЬТАТЫ ОСВОЕНИЯ ПРОГРАММЫ ПО ТЕХНОЛОГИИ НА УРОВНЕ ОСНОВНОГО ОБЩЕГО ОБРАЗОВАНИЯ

ЛИЧНОСТНЫЕ РЕЗУЛЬТАТЫ

В результате изучения технологии на уровне основного общего образования у обучающегося будут сформированы следующие личностные результаты в части:

1) патриотического воспитания:

проявление интереса к истории и современному состоянию российской науки и технологии;

ценностное отношение к достижениям российских инженеров и учёных.

2) гражданского и духовно-нравственного воспитания:

готовность к активному участию в обсуждении общественно значимых и этических проблем, связанных с современными технологиями, в особенности технологиями четвертой промышленной революции;

осознание важности морально-этических принципов в деятельности, связанной с реализацией технологий;

освоение социальных норм и правил поведения, роли и формы социальной жизни в группах и сообществах, включая взрослые и социальные сообщества.

3) эстетического воспитания:

восприятие эстетических качеств предметов труда;

умение создавать эстетически значимые изделия из различных материалов;

понимание ценности отечественного и мирового искусства, народных традиций и народного творчества в декоративно-прикладном искусстве;

осознание роли художественной культуры как средства коммуникации и самовыражения в современном обществе.

4) ценности научного познания и практической деятельности:

осознание ценности науки как фундамента технологий;

развитие интереса к исследовательской деятельности, реализации на практике достижений науки.

5) формирования культуры здоровья и эмоционального благополучия:

осознание ценности безопасного образа жизни в современном технологическом мире, важности правил безопасной работы с инструментами;

умение распознавать информационные угрозы и осуществлять защиту личности от этих угроз.

6) трудового воспитания:

уважение к труду, трудящимся, результатам труда (своего и других людей);

ориентация на трудовую деятельность, получение профессии, личностное самовыражение в продуктивном, нравственно достойном труде в российском обществе;

готовность к активному участию в решении возникающих практических трудовых дел, задач технологической и социальной направленности, способность инициировать, планировать и самостоятельно выполнять такого рода деятельность;

умение ориентироваться в мире современных профессий;

умение осознанно выбирать индивидуальную траекторию развития с учётом личных и общественных интересов, потребностей;

ориентация на достижение выдающихся результатов в профессиональной деятельности.

7) экологического воспитания:

воспитание бережного отношения к окружающей среде, понимание необходимости соблюдения баланса между природой и техносферой;

осознание пределов преобразовательной деятельности человека.

МЕТАПРЕДМЕТНЫЕ РЕЗУЛЬТАТЫ

В результате изучения технологии на уровне основного общего образования у обучающегося будут сформированы универсальные познавательные учебные действия, универсальные регулятивные учебные действия, универсальные коммуникативные учебные действия.

Универсальные познавательные учебные действия

Базовые логические действия:

выявлять и характеризовать существенные признаки природных и рукотворных объектов;

устанавливать существенный признак классификации, основание для обобщения и сравнения;

выявлять закономерности и противоречия в рассматриваемых фактах, данных и наблюдениях, относящихся к внешнему миру;

выявлять причинно-следственные связи при изучении природных явлений и процессов, а также процессов, происходящих в техносфере;

самостоятельно выбирать способ решения поставленной задачи, используя для этого необходимые материалы, инструменты и технологии.

Базовые исследовательские действия:

использовать вопросы как исследовательский инструмент познания;

формировать запросы к информационной системе с целью получения необходимой информации;

оценивать полноту, достоверность и актуальность полученной информации;

опытным путём изучать свойства различных материалов;

овладевать навыками измерения величин с помощью измерительных инструментов, оценивать погрешность измерения, уметь осуществлять арифметические действия с приближёнными величинами;

строить и оценивать модели объектов, явлений и процессов;

уметь создавать, применять и преобразовывать знаки и символы, модели и схемы для решения учебных и познавательных задач;

уметь оценивать правильность выполнения учебной задачи, собственные возможности её решения;

прогнозировать поведение технической системы, в том числе с учётом синергетических эффектов.

Работа с информацией:

выбирать форму представления информации в зависимости от поставленной задачи;

понимать различие между данными, информацией и знаниями;

владеть начальными навыками работы с «большими данными»;

владеть технологией трансформации данных в информацию, информации в знания.

Регулятивные универсальные учебные действия

Самоорганизация:

уметь самостоятельно определять цели и планировать пути их достижения, в том числе альтернативные, осознанно выбирать наиболее эффективные способы решения учебных и познавательных задач;

уметь соотносить свои действия с планируемыми результатами, осуществлять контроль своей деятельности в процессе достижения результата, определять способы действий в рамках предложенных условий и требований, корректировать свои действия в соответствии с изменяющейся ситуацией;

делать выбор и брать ответственность за решение.

Самоконтроль (рефлексия):

давать адекватную оценку ситуации и предлагать план её изменения;
объяснять причины достижения (недостижения) результатов преобразовательной деятельности;
вносить необходимые коррективы в деятельность по решению задачи или по осуществлению проекта;
оценивать соответствие результата цели и условиям и при необходимости корректировать цель и процесс её достижения.

Умения принятия себя и других:

признавать своё право на ошибку при решении задач или при реализации проекта, такое же право другого на подобные ошибки.

Коммуникативные универсальные учебные действия

У обучающегося будут сформированы умения **общения** как часть коммуникативных универсальных учебных действий:

в ходе обсуждения учебного материала, планирования и осуществления учебного проекта;

в рамках публичного представления результатов проектной деятельности;

в ходе совместного решения задачи с использованием облачных сервисов;

в ходе общения с представителями других культур, в частности в социальных сетях.

Совместная деятельность:

понимать и использовать преимущества командной работы при реализации учебного проекта;

понимать необходимость выработки знаково-символических средств как необходимого условия успешной проектной деятельности;

уметь адекватно интерпретировать высказывания собеседника – участника совместной деятельности;

владеть навыками отстаивания своей точки зрения, используя при этом законы логики;

уметь распознавать некорректную аргументацию.

ПРЕДМЕТНЫЕ РЕЗУЛЬТАТЫ

Для всех модулей обязательные предметные результаты:

- организовывать рабочее место в соответствии с изучаемой технологией;
- соблюдать правила безопасного использования ручных и электрифицированных инструментов и оборудования;
- грамотно и осознанно выполнять технологические операции в соответствии с изучаемой технологией.

Предметные результаты освоения содержания модуля «Производство и технологии»

К концу обучения **в 5 классе:**

называть и характеризовать технологии;

называть и характеризовать потребности человека;

называть и характеризовать естественные (природные) и искусственные материалы;

сравнивать и анализировать свойства материалов;

классифицировать технику, описывать назначение техники;

объяснять понятия «техника», «машина», «механизм», характеризовать простые механизмы и узнавать их в конструкциях и разнообразных моделях окружающего предметного мира;

характеризовать предметы труда в различных видах материального производства;

использовать метод мозгового штурма, метод интеллект-карт, метод фокальных объектов и другие методы;

использовать метод учебного проектирования, выполнять учебные проекты;

называть и характеризовать профессии.

К концу обучения **в 6 классе:**

называть и характеризовать машины и механизмы;
конструировать, оценивать и использовать модели в познавательной и практической деятельности;
разрабатывать несложную технологическую, конструкторскую документацию для выполнения творческих проектных задач;
решать простые изобретательские, конструкторские и технологические задачи в процессе изготовления изделий из различных материалов;
предлагать варианты усовершенствования конструкций;
характеризовать предметы труда в различных видах материального производства;
характеризовать виды современных технологий и определять перспективы их развития.

К концу обучения **в 7 классе:**

приводить примеры развития технологий;
приводить примеры эстетичных промышленных изделий;
называть и характеризовать народные промыслы и ремёсла России;
называть производства и производственные процессы;
называть современные и перспективные технологии;
оценивать области применения технологий, понимать их возможности и ограничения;
оценивать условия и риски применимости технологий с позиций экологических последствий;
выявлять экологические проблемы;
называть и характеризовать виды транспорта, оценивать перспективы развития;
характеризовать технологии на транспорте, транспортную логистику.

К концу обучения **в 8 классе:**

характеризовать общие принципы управления;
анализировать возможности и сферу применения современных технологий;
характеризовать технологии получения, преобразования и использования энергии;
называть и характеризовать биотехнологии, их применение;
характеризовать направления развития и особенности перспективных технологий;
предлагать предпринимательские идеи, обосновывать их решение;
определять проблему, анализировать потребности в продукте;
овладеть методами учебной, исследовательской и проектной деятельности, решения творческих задач, проектирования, моделирования, конструирования и эстетического оформления изделий;
характеризовать мир профессий, связанных с изучаемыми технологиями, их востребованность на рынке труда.

К концу обучения **в 9 классе:**

перечислять и характеризовать виды современных информационно-когнитивных технологий;
овладеть информационно-когнитивными технологиями преобразования данных в информацию и информации в знание;
характеризовать культуру предпринимательства, виды предпринимательской деятельности;
создавать модели экономической деятельности;
разрабатывать бизнес-проект;
оценивать эффективность предпринимательской деятельности;
характеризовать закономерности технологического развития цивилизации;
планировать своё профессиональное образование и профессиональную карьеру.

Предметные результаты освоения содержания модуля «Технологии обработки материалов и пищевых продуктов»

К концу обучения **в 5 классе:**

самостоятельно выполнять учебные проекты в соответствии с этапами проектной деятельности; выбирать идею творческого проекта, выявлять потребность в изготовлении продукта на основе анализа информационных источников различных видов и реализовывать её в проектной деятельности;

создавать, применять и преобразовывать знаки и символы, модели и схемы; использовать средства и инструменты информационно-коммуникационных технологий для решения прикладных учебно-познавательных задач;

называть и характеризовать виды бумаги, её свойства, получение и применение;

называть народные промыслы по обработке древесины;

характеризовать свойства конструкционных материалов;

выбирать материалы для изготовления изделий с учётом их свойств, технологий обработки, инструментов и приспособлений;

называть и характеризовать виды древесины, пиломатериалов;

выполнять простые ручные операции (разметка, распиливание, строгание, сверление) по обработке изделий из древесины с учётом её свойств, применять в работе столярные инструменты и приспособления;

исследовать, анализировать и сравнивать свойства древесины разных пород деревьев;

знать и называть пищевую ценность яиц, круп, овощей;

приводить примеры обработки пищевых продуктов, позволяющие максимально сохранять их пищевую ценность;

называть и выполнять технологии первичной обработки овощей, круп;

называть и выполнять технологии приготовления блюд из яиц, овощей, круп;

называть виды планировки кухни; способы рационального размещения мебели;

называть и характеризовать текстильные материалы, классифицировать их, описывать основные этапы производства;

анализировать и сравнивать свойства текстильных материалов;

выбирать материалы, инструменты и оборудование для выполнения швейных работ;

использовать ручные инструменты для выполнения швейных работ;

подготавливать швейную машину к работе с учётом безопасных правил её эксплуатации, выполнять простые операции машинной обработки (машинные строчки);

выполнять последовательность изготовления швейных изделий, осуществлять контроль качества;

характеризовать группы профессий, описывать тенденции их развития, объяснять социальное значение групп профессий.

К концу обучения **в 6 классе:**

характеризовать свойства конструкционных материалов;

называть народные промыслы по обработке металла;

называть и характеризовать виды металлов и их сплавов;

исследовать, анализировать и сравнивать свойства металлов и их сплавов;

классифицировать и характеризовать инструменты, приспособления и технологическое оборудование;

использовать инструменты, приспособления и технологическое оборудование при обработке тонколистового металла, проволоки;

выполнять технологические операции с использованием ручных инструментов, приспособлений, технологического оборудования;

обрабатывать металлы и их сплавы слесарным инструментом;

знать и называть пищевую ценность молока и молочных продуктов;
определять качество молочных продуктов, называть правила хранения продуктов;
называть и выполнять технологии приготовления блюд из молока и молочных продуктов;
называть виды теста, технологии приготовления разных видов теста;
называть национальные блюда из разных видов теста;
называть виды одежды, характеризовать стили одежды;
характеризовать современные текстильные материалы, их получение и свойства;
выбирать текстильные материалы для изделий с учётом их свойств;
самостоятельно выполнять чертёж выкроек швейного изделия;
соблюдать последовательность технологических операций по раскрою, пошиву и отделке изделия;
выполнять учебные проекты, соблюдая этапы и технологии изготовления проектных изделий.

К концу обучения *в 7 классе*:

исследовать и анализировать свойства конструкционных материалов;
выбирать инструменты и оборудование, необходимые для изготовления выбранного изделия по данной технологии;
применять технологии механической обработки конструкционных материалов;
осуществлять доступными средствами контроль качества изготавливаемого изделия, находить и устранять допущенные дефекты;
выполнять художественное оформление изделий;
называть пластмассы и другие современные материалы, анализировать их свойства, возможность применения в быту и на производстве;
осуществлять изготовление субъективно нового продукта, опираясь на общую технологическую схему;
оценивать пределы применимости данной технологии, в том числе с экономических и экологических позиций;
знать и называть пищевую ценность рыбы, морепродуктов продуктов; определять качество рыбы;
знать и называть пищевую ценность мяса животных, мяса птицы, определять качество;
называть и выполнять технологии приготовления блюд из рыбы,
характеризовать технологии приготовления из мяса животных, мяса птицы;
называть блюда национальной кухни из рыбы, мяса;
характеризовать мир профессий, связанных с изучаемыми технологиями, их востребованность на рынке труда.

Предметные результаты освоения содержания модуля «Робототехника»

К концу обучения *в 5 классе*:

классифицировать и характеризовать роботов по видам и назначению;
знать основные законы робототехники;
называть и характеризовать назначение деталей робототехнического конструктора;
характеризовать составные части роботов, датчики в современных робототехнических системах;
получить опыт моделирования машин и механизмов с помощью робототехнического конструктора;
применять навыки моделирования машин и механизмов с помощью робототехнического конструктора;

владеть навыками индивидуальной и коллективной деятельности, направленной на создание робототехнического продукта.

К концу обучения **в 6 классе:**

называть виды транспортных роботов, описывать их назначение;
конструировать мобильного робота по схеме; усовершенствовать конструкцию;
программировать мобильного робота;
управлять мобильными роботами в компьютерно-управляемых средах;
называть и характеризовать датчики, использованные при проектировании мобильного робота;
уметь осуществлять робототехнические проекты;
презентовать изделие.

К концу обучения **в 7 классе:**

называть виды промышленных роботов, описывать их назначение и функции;
называть виды бытовых роботов, описывать их назначение и функции;
использовать датчики и программировать действие учебного робота в зависимости от задач проекта;
осуществлять робототехнические проекты, совершенствовать конструкцию, испытывать и презентовать результат проекта.

К концу обучения **в 8 классе:**

называть основные законы и принципы теории автоматического управления и регулирования, методы использования в робототехнических системах;
реализовывать полный цикл создания робота;
конструировать и моделировать робототехнические системы;
приводить примеры применения роботов из различных областей материального мира;
характеризовать конструкцию беспилотных воздушных судов; описывать сферы их применения;
характеризовать возможности роботов, робототехнических систем и направления их применения.

К концу обучения **в 9 классе:**

характеризовать автоматизированные и роботизированные производственные линии;
анализировать перспективы развития робототехники;
характеризовать мир профессий, связанных с робототехникой, их востребованность на рынке труда;
характеризовать принципы работы системы интернет вещей; сферы применения системы интернет вещей в промышленности и быту;
реализовывать полный цикл создания робота;
конструировать и моделировать робототехнические системы с использованием материальных конструкторов с компьютерным управлением и обратной связью;
использовать визуальный язык для программирования простых робототехнических систем;
составлять алгоритмы и программы по управлению робототехническими системами;
самостоятельно осуществлять робототехнические проекты.

Предметные результаты освоения содержания модуля «Компьютерная графика. Черчение»

К концу обучения **в 5 классе:**

называть виды и области применения графической информации;
называть типы графических изображений (рисунок, диаграмма, графики, графы, эскиз, технический рисунок, чертёж, схема, карта, пиктограмма и другие);

называть основные элементы графических изображений (точка, линия, контур, буквы и цифры, условные знаки);

называть и применять чертёжные инструменты;

читать и выполнять чертежи на листе А4 (рамка, основная надпись, масштаб, виды, нанесение размеров).

К концу обучения **в 6 классе:**

знать и выполнять основные правила выполнения чертежей с использованием чертёжных инструментов;

знать и использовать для выполнения чертежей инструменты графического редактора;

понимать смысл условных графических обозначений, создавать с их помощью графические тексты;

создавать тексты, рисунки в графическом редакторе.

К концу обучения **в 7 классе:**

называть виды конструкторской документации;

называть и характеризовать виды графических моделей;

выполнять и оформлять сборочный чертёж;

владеть ручными способами вычерчивания чертежей, эскизов и технических рисунков деталей;

владеть автоматизированными способами вычерчивания чертежей, эскизов и технических рисунков;

уметь читать чертежи деталей и осуществлять расчёты по чертежам.

К концу обучения **в 8 классе:**

использовать программное обеспечение для создания проектной документации;

создавать различные виды документов;

владеть способами создания, редактирования и трансформации графических объектов;

выполнять эскизы, схемы, чертежи с использованием чертёжных инструментов и приспособлений и (или) с использованием программного обеспечения;

создавать и редактировать сложные 3D-модели и сборочные чертежи.

К концу обучения **в 9 классе:**

выполнять эскизы, схемы, чертежи с использованием чертёжных инструментов и приспособлений и (или) в системе автоматизированного проектирования (САПР);

создавать 3D-модели в системе автоматизированного проектирования (САПР);

оформлять конструкторскую документацию, в том числе с использованием систем автоматизированного проектирования (САПР);

характеризовать мир профессий, связанных с изучаемыми технологиями, их востребованность на рынке труда.

Предметные результаты освоения содержания модуля «3D-моделирование, прототипирование, макетирование»

К концу обучения **в 7 классе:**

называть виды, свойства и назначение моделей;

называть виды макетов и их назначение;

создавать макеты различных видов, в том числе с использованием программного обеспечения;

выполнять развёртку и соединять фрагменты макета;

выполнять сборку деталей макета;

разрабатывать графическую документацию;

характеризовать мир профессий, связанных с изучаемыми технологиями макетирования, их востребованность на рынке труда.

К концу обучения **в 8 классе:**

разрабатывать оригинальные конструкции с использованием 3D-моделей, проводить их испытание, анализ, способы модернизации в зависимости от результатов испытания; создавать 3D-модели, используя программное обеспечение; устанавливать адекватность модели объекту и целям моделирования; проводить анализ и модернизацию компьютерной модели; изготавливать прототипы с использованием технологического оборудования (3D-принтер, лазерный гравёр и другие); модернизировать прототип в соответствии с поставленной задачей; презентовать изделие.

К концу обучения **в 9 классе:**

использовать редактор компьютерного трёхмерного проектирования для создания моделей сложных объектов; изготавливать прототипы с использованием технологического оборудования (3D-принтер, лазерный гравёр и другие); называть и выполнять этапы аддитивного производства; модернизировать прототип в соответствии с поставленной задачей; называть области применения 3D-моделирования; характеризовать мир профессий, связанных с изучаемыми технологиями 3D-моделирования, их востребованность на рынке труда.

Предметные результаты освоения содержания вариативного модуля «Автоматизированные системы»

К концу обучения **в 8–9 классах:**

называть признаки автоматизированных систем, их виды; называть принципы управления технологическими процессами; характеризовать управляющие и управляемые системы, функции обратной связи; осуществлять управление учебными техническими системами; конструировать автоматизированные системы; называть основные электрические устройства и их функции для создания автоматизированных систем; объяснять принцип сборки электрических схем; выполнять сборку электрических схем с использованием электрических устройств и систем; определять результат работы электрической схемы при использовании различных элементов; осуществлять программирование автоматизированных систем на основе использования программированных логических реле; разрабатывать проекты автоматизированных систем, направленных на эффективное управление технологическими процессами на производстве и в быту; характеризовать мир профессий, связанных с автоматизированными системами, их востребованность на региональном рынке труда.

Предметные результаты освоения содержания модуля «Животноводство»

К концу обучения **в 7–8 классах:**

характеризовать основные направления животноводства; характеризовать особенности основных видов сельскохозяйственных животных своего региона;

описывать полный технологический цикл получения продукции животноводства своего региона;
называть виды сельскохозяйственных животных, характерных для данного региона;
оценивать условия содержания животных в различных условиях;
владеть навыками оказания первой помощи заболевшим или пораненным животным;
характеризовать способы переработки и хранения продукции животноводства;
характеризовать пути цифровизации животноводческого производства;
объяснять особенности сельскохозяйственного производства своего региона;
характеризовать мир профессий, связанных с животноводством, их востребованность на региональном рынке труда.

Предметные результаты освоения содержания модуля «Растениеводство»

К концу обучения **в 7–8 классах:**

характеризовать основные направления растениеводства;
описывать полный технологический цикл получения наиболее распространённой растениеводческой продукции своего региона;
характеризовать виды и свойства почв данного региона;
называть ручные и механизированные инструменты обработки почвы;
классифицировать культурные растения по различным основаниям;
называть полезные дикорастущие растения и знать их свойства;
называть опасные для человека дикорастущие растения;
называть полезные для человека грибы;
называть опасные для человека грибы;
владеть методами сбора, переработки и хранения полезных дикорастущих растений и их плодов;
владеть методами сбора, переработки и хранения полезных для человека грибов;
характеризовать основные направления цифровизации и роботизации в растениеводстве;
получить опыт использования цифровых устройств и программных сервисов в технологии растениеводства;
характеризовать мир профессий, связанных с растениеводством, их востребованность на региональном рынке труда.

2. ТЕМАТИЧЕСКОЕ ПЛАНИРОВАНИЕ

3. 5 КЛАСС

№ п/п	Наименование разделов и тем программы	Количество часов			Электронные (цифровые) образовательные ресурсы
		Всего	Контрольные работы	Практические работы	
Раздел 1. Производство и технологии					
1.1	Технологии вокруг нас	2	0	0	https://resh.edu.ru https://uchebnik.mos.ru
1.2	Материалы и сырье в трудовой деятельности человека	4	0	1	https://uchebnik.mos.ru/ https://resh.edu.ru/
1.3	Проектирование и проекты	2	0	1	https://resh.edu.ru/ https://uchebnik.mos.ru/
8					
Раздел 2. Компьютерная графика. Черчение					
2.1	Введение в графику и черчение	4	0	1	https://uchebnik.mos.ru/ https://resh.edu.ru/
2.2	Основные элементы графических изображений и их построение	4	0	2	https://uchebnik.mos.ru/ https://resh.edu.ru/
8					
Раздел 3. Технологии обработки материалов и пищевых продуктов					
3.1	Технологии обработки конструкционных материалов. Технология, ее основные составляющие. Бумага и её свойства	2	0	1	https://uchebnik.mos.ru/ https://resh.edu.ru/
3.2	Конструкционные материалы и их свойства	2	0	1	https://uchebnik.mos.ru/ https://resh.edu.ru/
3.3	Технологии ручной обработки древесины. Виды и характеристики электрифицированного инструмента для обработки древесины	2	0	0	https://uchebnik.mos.ru/ https://resh.edu.ru/

3.4	Приемы тонирования и лакирования изделий из древесины. Декорирование древесины	1	0	1	https://uchebnik.mos.ru/ https://resh.edu.ru/
3.5	Качество изделия. Подходы к оценке качества изделия из древесины. Мир профессий	1	0	1	https://uchebnik.mos.ru/ https://resh.edu.ru/
3.6	Технологии обработки пищевых продуктов	9	0	3	https://uchebnik.mos.ru/ https://resh.edu.ru/
3.7	Технологии обработки текстильных материалов	5	0	1	https://uchebnik.mos.ru/ https://resh.edu.ru/
3.8	Швейная машина как основное технологическое оборудование для изготовления швейных изделий	4	0	1	https://uchebnik.mos.ru/ https://resh.edu.ru/
3.9	Конструирование швейных изделий. Чертёж и изготовление выкроек швейного изделия	4	0	1	https://uchebnik.mos.ru/ https://resh.edu.ru/
3.10	Технологические операции по пошиву изделия. Оценка качества швейного изделия	9	0	4	https://uchebnik.mos.ru/ https://resh.edu.ru/
3.11	Промежуточная аттестация	1	1	0	
3.12	Основы проектной деятельности.	2	2	0	
42					
Раздел 4. Робототехника					
4.1	Введение в робототехнику. Робототехнический конструктор	2	0	0	https://uchebnik.mos.ru/ https://resh.edu.ru/
4.2	Введение в робототехнику. Робототехнический конструктор	2	0	1	https://uchebnik.mos.ru/ https://resh.edu.ru/
4.3	Конструирование: подвижные и неподвижные соединения, механическая передача	1	0	0	https://uchebnik.mos.ru/ https://resh.edu.ru/
4.4	Конструирование: подвижные и неподвижные соединения, механическая передача	1	0	0	https://uchebnik.mos.ru/ https://resh.edu.ru/

4.5	Электронные устройства: двигатель и контроллер, назначение, устройство и функции	1	0	0	https://uchebnik.mos.ru/ https://resh.edu.ru/
4.6	Датчики, их функции и принцип работы	1	0	0	https://uchebnik.mos.ru/ https://resh.edu.ru/
4.7	Программирование робота	1	0	0	https://uchebnik.mos.ru/ https://resh.edu.ru/
4.8	Основы проектной деятельности	1	1	0	https://uchebnik.mos.ru/ https://resh.edu.ru/
Итого по разделу		10			
ОБЩЕЕ КОЛИЧЕСТВО ЧАСОВ ПО ПРОГРАММЕ		68	4	20	

6 КЛАСС

№ п/п	Наименование разделов и тем программы	Количество часов			Электронные (цифровые) образовательные ресурсы
		Всего	Контрольные работы	Практические работы	
Раздел 1. Производство и технологии					
1.1	Модели и моделирование	2	0	1	https://resh.edu.ru/ https://uchebnik.mos.ru/
1.2	Машины дома и на производстве. Кинематические схемы	2	0	1	https://resh.edu.ru/ https://uchebnik.mos.ru/
1.3	Техническое конструирование	2	0	0	https://resh.edu.ru/ https://uchebnik.mos.ru/
1.4	Перспективы развития технологий	2	0	0	https://resh.edu.ru/ https://uchebnik.mos.ru/
Итого по разделу		8			
Раздел 2. Компьютерная графика. Черчение					
2.1	Компьютерная графика. Мир изображений	2	0	1	https://resh.edu.ru/ https://uchebnik.mos.ru/

2.2	Компьютерные методы представления графической информации. Графический редактор	2	0	1	https://resh.edu.ru/ https://uchebnik.mos.ru/
2.3	Создание печатной продукции в графическом редакторе	2	0	0	https://resh.edu.ru/ https://uchebnik.mos.ru/
2.4	Построение чертежа основы плечевого изделия	2	0	1	https://resh.edu.ru/ https://uchebnik.mos.ru/
Итого по разделу		8			
Раздел 3. Технологии обработки материалов и пищевых продуктов					
3.1	Технологии обработки конструкционных материалов	2	0	0	https://resh.edu.ru/ https://uchebnik.mos.ru/
3.2	Способы обработки тонколистового металла	2	0	0	https://resh.edu.ru/ https://uchebnik.mos.ru/
3.3	Технологии изготовления изделий из металла	2	0	1	https://resh.edu.ru/ https://uchebnik.mos.ru/
3.4	Контроль и оценка качества изделий из металла. Мир профессий	2	0	0	https://resh.edu.ru/ https://uchebnik.mos.ru/
3.5	Технологии обработки пищевых продуктов	9	0	3	https://resh.edu.ru/ https://uchebnik.mos.ru/
3.6	Современные текстильные материалы, получение и свойства	2	0	0	https://resh.edu.ru/ https://uchebnik.mos.ru/
3.7	Выполнение технологических операций по раскрою и пошиву швейного изделия	14	0	6	https://resh.edu.ru/ https://uchebnik.mos.ru/
3.8	Промежуточная аттестация	1	1	0	
3.9	Основы проектной деятельности	2	2	0	
3.10	Технологии обработки текстильных материалов. Мир профессий	8	0	3	https://resh.edu.ru/ https://uchebnik.mos.ru/
Итого по разделу		44			
Раздел 4. Робототехника					
4.1	Мобильная робототехника	1	0	0	https://resh.edu.ru/ https://uchebnik.mos.ru/

4.2	Роботы: конструирование и управление	1	0	1	https://resh.edu.ru/ https://uchebnik.mos.ru/
4.3	Датчики. Назначение и функции различных датчиков	2	0	0	https://resh.edu.ru/ https://uchebnik.mos.ru/
4.4	Управление движущейся моделью робота в компьютерно-управляемой среде	2	0	1	https://resh.edu.ru/ https://uchebnik.mos.ru/
4.5	Программирование управления одним сервомотором	1	0	0	https://resh.edu.ru/ https://uchebnik.mos.ru/
4.6	Основы проектной деятельности	1	1	0	https://resh.edu.ru/ https://uchebnik.mos.ru/
Итого по разделу		8			
ОБЩЕЕ КОЛИЧЕСТВО ЧАСОВ ПО ПРОГРАММЕ		68	4	20	

ТЕМАТИЧЕСКОЕ ПЛАНИРОВАНИЕ

7 КЛАСС (ИНВАРИАНТНЫЕ + ВАРИАТИВНЫЕ МОДУЛИ «РАСТЕНИЕВОДСТВО», «ЖИВОТНОВОДСТВО»)

№ п/п	Наименование разделов и тем программы	Количество часов			Электронные (цифровые) образовательные ресурсы
		Всего	Контрольные работы	Практические работы	
Раздел 1. Производство и технологии					
1.1	Современные сферы развития производства и технологий	2	0	0	https://uchebnik.mos.ru/ https://resh.edu.ru/
1.2	Цифровизация производства	2	0	1	https://resh.edu.ru/ https://uchebnik.mos.ru/
1.3	Современные и перспективные технологии	2	0	0	https://resh.edu.ru/ https://uchebnik.mos.ru/
1.4	Современный транспорт. История развития транспорта	2	0	1	https://resh.edu.ru/ https://uchebnik.mos.ru/
Итого по разделу		8			
Раздел 2. Компьютерная графика. Черчение					
2.1	Конструкторская документация	2	0	1	https://resh.edu.ru/ https://uchebnik.mos.ru/

2.2	Системы автоматизированного проектирования (САПР). Последовательность построения чертежа в САПР	6	0	1	https://resh.edu.ru/ https://uchebnik.mos.ru/
Итого по разделу		8			
Раздел 3. Технологии обработки материалов и пищевых продуктов					
3.1	Технологии обработки конструкционных материалов	2	0	1	https://resh.edu.ru/ https://uchebnik.mos.ru/
3.2	Обработка металлов	2	0	1	https://resh.edu.ru/ https://uchebnik.mos.ru/
3.3	Пластмасса и другие современные материалы: свойства, получение и использование	2	0	1	https://resh.edu.ru/ https://uchebnik.mos.ru/
3.4	Контроль и оценка качества изделия из конструкционных материалов	2	0	0	https://resh.edu.ru/ https://uchebnik.mos.ru/
3.5	Текстильные материалы из химических волокон	2	0	1	https://resh.edu.ru/ https://uchebnik.mos.ru/
3.6	Технология обработки текстильных материалов	12	1	5	https://resh.edu.ru/ https://uchebnik.mos.ru/
3.7	Технологии обработки пищевых продуктов. Рыба и мясо в питании человека	6	1	2	https://resh.edu.ru/ https://uchebnik.mos.ru/
Итого по разделу		28			
Раздел 4. 3D-моделирование, прототипирование, макетирование					
4.1	Модели, моделирование. Макетирование	2	0	1	https://resh.edu.ru/ https://uchebnik.mos.ru/
4.2	Создание объёмных моделей с помощью компьютерных программ	2	0	1	https://resh.edu.ru/ https://uchebnik.mos.ru/
4.3	Основные приёмы макетирования	1	0	0	https://resh.edu.ru/ https://uchebnik.mos.ru/
4.4	Основы проектирования	1	1	0	https://resh.edu.ru/ https://uchebnik.mos.ru/

Итого по разделу		6			
Раздел 5. Робототехника					
5.1	Промышленные и бытовые роботы	2	0	0	https://resh.edu.ru/ https://uchebnik.mos.ru/
5.2	Программирование управления роботизированными моделями	2	0	1	https://resh.edu.ru/ https://uchebnik.mos.ru/
5.3	Алгоритмизация и программирование роботов	1	0	0	https://resh.edu.ru/ https://uchebnik.mos.ru/
5.4	Программирование управления роботизированными моделями	1	0	0	https://resh.edu.ru/ https://uchebnik.mos.ru/
5.5	Управление роботами.	1	0	0	https://resh.edu.ru/ https://uchebnik.mos.ru/
5.6	Промежуточная аттестация	1	1	0	
Итого по разделу		8			
Раздел 6. Вариативный модуль Растениеводство					
6.1	Технологии выращивания сельскохозяйственных культур	2	0	1	https://resh.edu.ru/ https://uchebnik.mos.ru/
6.2	Полезные для человека дикорастущие растения, их заготовка	2	0	1	https://resh.edu.ru/ https://uchebnik.mos.ru/
6.3	Экологические проблемы региона и их решение	1	0	0	https://resh.edu.ru/ https://uchebnik.mos.ru/
6.4	Краснокнижные растения региона.	1	0	0	
Итого по разделу		6			
Раздел 7. Вариативный модуль «Животноводство»					
7.1	Традиции выращивания сельскохозяйственных животных региона	2	0	0	https://resh.edu.ru/ https://uchebnik.mos.ru/
7.2	Основы проектной деятельности. Учебный групповой проект «Особенности сельского хозяйства региона»	2	1	0	https://resh.edu.ru/ https://uchebnik.mos.ru/
Итого по разделу		4			
ОБЩЕЕ КОЛИЧЕСТВО ЧАСОВ ПО ПРОГРАММЕ		68	5	20	

**ТЕМАТИЧЕСКОЕ ПЛАНИРОВАНИЕ 8 КЛАСС (ИНВАРИАНТНЫЕ + ВАРИАТИВНЫЕ МОДУЛИ
«РАСТЕНИЕВОДСТВО», «ЖИВОТНОВОДСТВО»)**

№ п/п	Наименование разделов и тем программы	Количество часов			Электронные (цифровые) образовательные ресурсы
		Всего	Контрольные работы	Практические работы	
Раздел 1. Производство и технологии					
1.1	Управление производством и технологии	1	0	0	https://resh.edu.ru/ https://uchebnik.mos.ru/
1.2	Производство и его виды	1	0	0	https://resh.edu.ru/ https://uchebnik.mos.ru/
1.3	Рынок труда. Функции рынка труда. Мир профессий	4	1	0	https://resh.edu.ru/ https://uchebnik.mos.ru/
Итого по разделу		6			
Раздел 2. Компьютерная графика. Черчение					
2.1	Технология построения трехмерных моделей и чертежей в САПР. Создание трехмерной модели в САПР	2	0	1	https://resh.edu.ru/ https://uchebnik.mos.ru/
2.2	Технология построения чертежа в САПР на основе трехмерной модели	2	0	1	https://resh.edu.ru/ https://uchebnik.mos.ru/
Итого по разделу		4			
Раздел 3. 3D-моделирование, прототипирование, макетирование					
3.1	3D-моделирование как технология создания трехмерных моделей	2	0	0	https://resh.edu.ru/ https://uchebnik.mos.ru/
3.2	Прототипирование	2	0	1	https://resh.edu.ru/ https://uchebnik.mos.ru/
3.3	Изготовление прототипов с использованием технологического оборудования	4	1	1	https://resh.edu.ru/ https://uchebnik.mos.ru/
Итого по разделу		8			
Раздел 4. Робототехника					

4.1	Автоматизация производства	2	0	0	https://resh.edu.ru/ https://uchebnik.mos.ru/
4.2	Беспилотные воздушные суда	2	0	0	https://resh.edu.ru/ https://uchebnik.mos.ru/
4.3	Подводные робототехнические системы	2	0	1	https://resh.edu.ru/ https://uchebnik.mos.ru/
4.4	Основы проектной деятельности. Проект по робототехнике	1	0	0	https://resh.edu.ru/ https://uchebnik.mos.ru/
4.5	Мир профессий в робототехнике	1	1	0	https://resh.edu.ru/ https://uchebnik.mos.ru/
Итого по разделу		8			
Раздел 5. Вариативный модуль «Растениеводство»					
5.1	Особенности сельскохозяйственного производства региона. Агропромышленные комплексы в регионе	2	0	0	https://resh.edu.ru/ https://uchebnik.mos.ru/
5.2	Автоматизация и роботизация сельскохозяйственного производства	1	0	0	https://resh.edu.ru/ https://uchebnik.mos.ru/
5.3	Мир профессий. Сельскохозяйственные профессии	1	0	0	https://uchebnik.mos.ru/ https://resh.edu.ru/
4					
Раздел 6. Вариативный модуль «Животноводство»					
6.1	Животноводческие предприятия	1	0	1	https://resh.edu.ru/ https://uchebnik.mos.ru/
6.2	Использование цифровых технологий в животноводстве	2	0	1	https://resh.edu.ru/ https://uchebnik.mos.ru/
6.3	Мир профессий. Профессии, связанные с деятельностью животновода	1	0	0	https://resh.edu.ru/ https://uchebnik.mos.ru/
Итого по разделу		4			
ОБЩЕЕ КОЛИЧЕСТВО ЧАСОВ ПО ПРОГРАММЕ		34	3	7	

**ТЕМАТИЧЕСКОЕ ПЛАНИРОВАНИЕ
9 КЛАСС (ИНВАРИАНТНЫЕ МОДУЛИ)**

№ п/п	Наименование разделов и тем программы	Количество часов			Электронные (цифровые) образовательные ресурсы
		Всего	Контрольные работы	Практические работы	
Раздел 1. Производство и технологии					
1.1	Предпринимательство. Организация собственного производства	2	0	0	https://uchebnik.mos.ru/ https://resh.edu.ru/
1.2	Моделирование экономической деятельности	2	0	0	https://uchebnik.mos.ru/ https://resh.edu.ru/
1.3	Технологическое предпринимательство	1	0	0	https://uchebnik.mos.ru/ https://resh.edu.ru/
Итого по разделу		5			
Раздел 2. Компьютерная графика. Черчение					
2.1	Технология построения объёмных моделей и чертежей в САПР	2	0	1	https://uchebnik.mos.ru/ https://resh.edu.ru/
2.2	Способы построения разрезов и сечений в САПР	2	0	0	https://uchebnik.mos.ru/ https://resh.edu.ru/
Итого по разделу		4			
Раздел 3. 3D-моделирование, прототипирование, макетирование					
3.1	Аддитивные технологии. Создание моделей, сложных объектов	7	0	2	https://resh.edu.ru/ https://uchebnik.mos.ru/
3.2	Основы проектной деятельности	3	1	0	https://uchebnik.mos.ru/ https://resh.edu.ru/
3.3	Профессии, связанные с 3D-технологиями	1	0	0	https://uchebnik.mos.ru/ https://resh.edu.ru/
Итого по разделу		11			
Раздел 4. Робототехника					

4.1	От робототехники к искусственному интеллекту	1	0	0	https://uchebnik.mos.ru/ https://resh.edu.ru/
4.2	Система «Интернет вещей»	2		1	https://uchebnik.mos.ru/ https://resh.edu.ru/
4.3	Промышленный Интернет вещей	2		1	https://uchebnik.mos.ru/ https://resh.edu.ru/
4.4	Потребительский Интернет вещей	2		1	https://uchebnik.mos.ru/ https://resh.edu.ru/
4.5	Промежуточная аттестация	1	1	0	
4.6	Основы проектной деятельности	5	1	0	https://uchebnik.mos.ru/ https://resh.edu.ru/
4.7	Современные профессии	1	0	0	https://uchebnik.mos.ru/ https://resh.edu.ru/
Итого по разделу		14			
ОБЩЕЕ КОЛИЧЕСТВО ЧАСОВ ПО ПРОГРАММЕ		34	3	6	

4.

4.1.16. Физическая культура

ПОЯСНИТЕЛЬНАЯ ЗАПИСКА

Программа по физической культуре представляет собой методически оформленную конкретизацию требований ФГОС ООО и раскрывает их реализацию через конкретное предметное содержание.

При создании программы по физической культуре учитывались потребности современного российского общества в физически крепком и дееспособном подрастающем поколении, способном активно включаться в разнообразные формы здорового образа жизни, умеющем использовать ценности физической культуры для самоопределения, саморазвития и самоактуализации.

В своей социально-ценностной ориентации программа по физической культуре рассматривается как средство подготовки обучающихся к предстоящей жизнедеятельности, укрепления их здоровья, повышения функциональных и адаптивных возможностей систем организма, развития жизненно важных физических качеств. Программа по физической культуре обеспечивает преемственность с федеральными рабочими программами начального общего и среднего общего образования.

Основной целью программы по физической культуре является формирование разносторонне физически развитой личности, способной активно использовать ценности физической культуры для укрепления и длительного сохранения собственного здоровья, оптимизации трудовой деятельности и организации активного отдыха. В программе по физической культуре данная цель конкретизируется и связывается с формированием устойчивых мотивов и потребностей обучающихся в бережном отношении к своему здоровью, целостном развитии физических, психических и нравственных качеств, творческом использовании ценностей физической культуры в организации здорового образа жизни, регулярных занятиях двигательной деятельностью и спортом.

Развивающая направленность программы по физической культуре определяется вектором развития физических качеств и функциональных возможностей организма, являющихся основой укрепления их здоровья, повышения надёжности и активности адаптивных процессов. Существенным достижением данной ориентации является приобретение обучающимися знаний и умений в организации самостоятельных форм занятий оздоровительной, спортивной и прикладно-ориентированной физической культурой, возможности познания своих физических способностей и их целенаправленного развития.

Воспитывающее значение программы по физической культуре заключается в содействии активной социализации обучающихся на основе осмысления и понимания роли и значения мирового и российского олимпийского движения, приобщения к их культурным ценностям, истории и современному развитию.

В число практических результатов данного направления входит формирование положительных навыков и умений в общении и взаимодействии со сверстниками и учителями физической культуры, организации совместной учебной и консультативной деятельности.

Центральной идеей конструирования учебного содержания и планируемых результатов образования по физической культуре на уровне основного общего образования является воспитание целостной личности обучающихся, обеспечение единства в развитии их физической, психической и социальной природы. Реализация этой идеи становится возможной на основе содержания учебного предмета, которое представляется двигательной деятельностью с её базовыми компонентами: информационным (знания о физической

культуре), операциональным (способы самостоятельной деятельности) и мотивационно-процессуальным (физическое совершенствование).

В целях усиления мотивационной составляющей учебного предмета «Физическая культура», придания ей лично значимого смысла, содержание программы по физической культуре представляется системой модулей, которые входят структурными компонентами в раздел «Физическое совершенствование».

Инвариантные модули включают в себя содержание базовых видов спорта: гимнастика, лёгкая атлетика, зимние виды спорта (на примере лыжной подготовки), спортивные игры, плавание. Инвариантные модули в своём предметном содержании ориентируются на всестороннюю физическую подготовленность обучающихся, освоение ими технических действий и физических упражнений, содействующих обогащению двигательного опыта.

Вариативные модули объединены модулем «Спорт», содержание которого разрабатывается образовательной организацией на основе модульных программ по физической культуре для общеобразовательных организаций. Основной содержательной направленностью вариативных модулей является подготовка обучающихся к выполнению нормативных требований Всероссийского физкультурно-спортивного комплекса ГТО, активное вовлечение их в соревновательную деятельность.

Модуль «Спорт» может разрабатываться учителями физической культуры на основе содержания базовой физической подготовки, национальных видов спорта, современных оздоровительных систем. В рамках данного модуля представлено примерное содержание «Базовой физической подготовки».

Содержание программы по физической культуре представлено по годам обучения, для каждого класса предусмотрен раздел «Универсальные учебные действия», в котором раскрывается вклад предмета в формирование познавательных, коммуникативных и регулятивных действий, соответствующих возможностям и особенностям обучающихся данного возраста. Личностные достижения непосредственно связаны с конкретным содержанием учебного предмета и представлены по мере его раскрытия.

Общее число часов, рекомендованных для изучения физической культуры на уровне основного общего образования, – 510 часов: в 5 классе – 102 часа (3 часа в неделю), в 6 классе – 102 часа (3 часа в неделю), в 7 классе – 102 часа (3 часа в неделю), в 8 классе – 102 часа (3 часа в неделю), в 9 классе – 102 часа (3 часа в неделю). На модульный блок «Базовая физическая подготовка» отводится 150 часов из общего числа (1 час в неделю в каждом классе).

СОДЕРЖАНИЕ УЧЕБНОГО ПРЕДМЕТА

5 КЛАСС

Знания о физической культуре.

Физическая культура на уровне основного общего образования: задачи, содержание и формы организации занятий. Система дополнительного обучения физической культуре, организация спортивной работы в общеобразовательной организации.

Физическая культура и здоровый образ жизни: характеристика основных форм занятий физической культурой, их связь с укреплением здоровья, организацией отдыха и досуга.

Исторические сведения об Олимпийских играх Древней Греции, характеристика их содержания и правил спортивной борьбы. Расцвет и завершение истории Олимпийских игр древности.

Способы самостоятельной деятельности.

Режим дня и его значение для обучающихся, связь с умственной работоспособностью. Составление индивидуального режима дня, определение основных

индивидуальных видов деятельности, их временных диапазонов и последовательности в выполнении.

Физическое развитие человека, его показатели и способы измерения. Осанка как показатель физического развития, правила предупреждения её нарушений в условиях учебной и бытовой деятельности. Способы измерения и оценивания осанки. Составление комплексов физических упражнений с коррекционной направленностью и правил их самостоятельного проведения.

Проведение самостоятельных занятий физическими упражнениями на открытых площадках и в домашних условиях, подготовка мест занятий, выбор одежды и обуви, предупреждение травматизма.

Оценивание состояния организма в покое и после физической нагрузки в процессе самостоятельных занятий физической культуры и спортом.

Составление дневника физической культуры.

Физическое совершенствование.

Физкультурно-оздоровительная деятельность.

Роль и значение физкультурно-оздоровительной деятельности в здоровом образе жизни современного человека. Упражнения утренней зарядки и физкультминуток, дыхательной и зрительной гимнастики в процессе учебных занятий, закаливающие процедуры после занятий утренней зарядкой. Упражнения на развитие гибкости и подвижности суставов, развитие координации; формирование телосложения с использованием внешних отягощений.

Спортивно-оздоровительная деятельность.

Роль и значение спортивно-оздоровительной деятельности в здоровом образе жизни современного человека.

Модуль «Гимнастика».

Кувырки вперёд и назад в группировке, кувырки вперёд ноги «скрестно», кувырки назад из стойки на лопатках (мальчики). Опорные прыжки через гимнастического козла ноги врозь (мальчики), опорные прыжки на гимнастического козла с последующим спрыгиванием (девочки).

Упражнения на низком гимнастическом бревне: передвижение ходьбой с поворотами кругом и на 90°, лёгкие подпрыгивания, подпрыгивания толчком двумя ногами, передвижение приставным шагом (девочки). Упражнения на гимнастической лестнице: перелезание приставным шагом правым и левым боком, лазанье разноимённым способом по диагонали и одноимённым способом вверх. Расхождение на гимнастической скамейке правым и левым боком способом «удерживая за плечи».

Модуль «Лёгкая атлетика».

Бег на длинные дистанции с равномерной скоростью передвижения с высокого старта, бег на короткие дистанции с максимальной скоростью передвижения. Прыжки в длину с разбега способом «согнув ноги», прыжки в высоту с прямого разбега.

Метание малого мяча с места в вертикальную неподвижную мишень, метание малого мяча на дальность с трёх шагов разбега.

Модуль «Зимние виды спорта».

Передвижение на лыжах попеременным двухшажным ходом, повороты на лыжах переступанием на месте и в движении по учебной дистанции, подъём по пологому склону способом «лесенка» и спуск в основной стойке, преодоление небольших бугров и впадин при спуске с пологого склона.

Модуль «Спортивные игры».

Баскетбол. Передача мяча двумя руками от груди, на месте и в движении, ведение мяча на месте и в движении «по прямой», «по кругу» и «змейкой», бросок мяча в корзину двумя руками от груди с места, ранее разученные технические действия с мячом.

Волейбол. Прямая нижняя подача мяча, приём и передача мяча двумя руками снизу и сверху на месте и в движении, ранее разученные технические действия с мячом.

Футбол. Удар по неподвижному мячу внутренней стороной стопы с небольшого разбега, остановка катящегося мяча способом «наступания», ведение мяча «по прямой», «по кругу» и «змейкой», обводка мячом ориентиров (конусов).

Совершенствование техники ранее разученных гимнастических и акробатических упражнений, упражнений лёгкой атлетики и зимних видов спорта, технических действий спортивных игр.

Модуль «Спорт».

Физическая подготовка к выполнению нормативов комплекса ГТО с использованием средств базовой физической подготовки, видов спорта и оздоровительных систем физической культуры, национальных видов спорта, культурно-этнических игр.

6 КЛАСС

Знания о физической культуре.

Возрождение Олимпийских игр и олимпийского движения в современном мире, роль Пьера де Кубертена в их становлении и развитии. Девиз, символика и ритуалы современных Олимпийских игр. История организации и проведения первых Олимпийских игр современности, первые олимпийские чемпионы.

Способы самостоятельной деятельности.

Ведение дневника физической культуры. Физическая подготовка и её влияние на развитие систем организма, связь с укреплением здоровья, физическая подготовленность как результат физической подготовки.

Правила и способы самостоятельного развития физических качеств. Способы определения индивидуальной физической нагрузки. Правила проведения измерительных процедур по оценке физической подготовленности. Правила техники выполнения тестовых заданий и способы регистрации их результатов.

Правила и способы составления плана самостоятельных занятий физической подготовкой.

Физическое совершенствование.

Физкультурно-оздоровительная деятельность.

Правила самостоятельного закаливания организма с помощью воздушных и солнечных ванн, купания в естественных водоёмах. Правила техники безопасности и гигиены мест занятий физическими упражнениями.

Оздоровительные комплексы: упражнения для коррекции телосложения с использованием дополнительных отягощений, упражнения для профилактики нарушения зрения во время учебных занятий и работы за компьютером, упражнения для физкультпауз, направленных на поддержание оптимальной работоспособности мышц опорно-двигательного аппарата в режиме учебной деятельности.

Спортивно-оздоровительная деятельность.

Модуль «Гимнастика».

Акробатическая комбинация из общеразвивающих и сложно координированных упражнений, стоек и кувырков, ранее разученных акробатических упражнений.

Комбинация из стилизованных общеразвивающих упражнений и сложно-координированных упражнений ритмической гимнастики, разнообразных движений руками и ногами с разной амплитудой и траекторией, танцевальными движениями из ранее разученных танцев (девочки).

Опорные прыжки через гимнастического козла с разбега способом «согнув ноги» (мальчики) и способом «ноги врозь» (девочки).

Гимнастические комбинации на низком гимнастическом бревне с использованием стилизованных общеразвивающих и сложно-координированных упражнений,

передвижений шагом и лёгким бегом, поворотами с разнообразными движениями рук и ног, удержанием статических поз (девочки).

Упражнения на невысокой гимнастической перекладине: висы, упор ноги врозь, перемах вперёд и обратно (мальчики).

Лазанье по канату в три приёма (мальчики).

Модуль «Лёгкая атлетика».

Старт с опорой на одну руку и последующим ускорением, спринтерский и гладкий равномерный бег по учебной дистанции, ранее разученные беговые упражнения.

Прыжковые упражнения: прыжок в высоту с разбега способом «перешагивание», ранее разученные прыжковые упражнения в длину и высоту, напрыгивание и спрыгивание.

Метание малого (теннисного) мяча в подвижную (раскачивающуюся) мишень.

Модуль «Зимние виды спорта».

Передвижение на лыжах одновременным одношажным ходом, преодоление небольших трамплинов при спуске с пологого склона в низкой стойке, ранее разученные упражнения лыжной подготовки, передвижения по учебной дистанции, повороты, спуски, торможение.

Модуль «Спортивные игры».

Баскетбол. Технические действия игрока без мяча: передвижение в стойке баскетболиста, прыжки вверх толчком одной ногой и приземлением на другую ногу, остановка двумя шагами и прыжком.

Упражнения с мячом: ранее разученные упражнения в ведении мяча в разных направлениях и по разной траектории, на передачу и броски мяча в корзину.

Правила игры и игровая деятельность по правилам с использованием разученных технических приёмов.

Волейбол. Приём и передача мяча двумя руками снизу в разные зоны площадки команды соперника. Правила игры и игровая деятельность по правилам с использованием разученных технических приёмов в подаче мяча, его приёме и передаче двумя руками снизу и сверху.

Футбол. Удары по катящемуся мячу с разбега. Правила игры и игровая деятельность по правилам с использованием разученных технических приёмов в остановке и передаче мяча, его ведении и обводке.

Совершенствование техники ранее разученных гимнастических и акробатических упражнений, упражнений лёгкой атлетики и зимних видов спорта, технических действий спортивных игр.

Модуль «Спорт».

Физическая подготовка к выполнению нормативов комплекса ГТО с использованием средств базовой физической подготовки, видов спорта и оздоровительных систем физической культуры, национальных видов спорта, культурно-этнических игр.

7 КЛАСС

Знания о физической культуре.

Зарождение олимпийского движения в дореволюционной России, роль А.Д. Бутовского в развитии отечественной системы физического воспитания и спорта. Олимпийское движение в СССР и современной России, характеристика основных этапов развития. Выдающиеся советские и российские олимпийцы.

Влияние занятий физической культурой и спортом на воспитание положительных качеств личности современного человека.

Способы самостоятельной деятельности.

Правила техники безопасности и гигиены мест занятий в процессе выполнения физических упражнений на открытых площадках. Ведение дневника по физической культуре.

Техническая подготовка и её значение для человека, основные правила технической подготовки. Двигательные действия как основа технической подготовки, понятие двигательного умения и двигательного навыка. Способы оценивания техники двигательных действий и организация процедуры оценивания. Ошибки при разучивании техники выполнения двигательных действий, причины и способы их предупреждения при самостоятельных занятиях технической подготовкой.

Планирование самостоятельных занятий технической подготовкой на учебный год и учебную четверть. Составление плана учебного занятия по самостоятельной технической подготовке. Способы оценивания оздоровительного эффекта занятий физической культурой с помощью «индекса Кетле», «ортостатической пробы», «функциональной пробы со стандартной нагрузкой».

Физическое совершенствование.

Физкультурно-оздоровительная деятельность.

Оздоровительные комплексы для самостоятельных занятий с добавлением ранее разученных упражнений: для коррекции телосложения и профилактики нарушения осанки, дыхательной и зрительной гимнастики в режиме учебного дня.

Спортивно-оздоровительная деятельность.

Модуль «Гимнастика».

Акробатические комбинации из ранее разученных упражнений с добавлением упражнений ритмической гимнастики (девочки). Простейшие акробатические пирамиды в парах и тройках (девочки). Стойка на голове с опорой на руки, акробатическая комбинация из разученных упражнений в равновесии, стойках, кувырках (мальчики).

Комплекс упражнений степ-аэробики, включающий упражнения в ходьбе, прыжках, спрыгивании и запрыгивании с поворотами разведением рук и ног, выполняемых в среднем и высоком темпе (девочки).

Комбинация на гимнастическом бревне из ранее разученных упражнений с добавлением упражнений на статическое и динамическое равновесие (девочки). Комбинация на низкой гимнастической перекладине из ранее разученных упражнений в висах, упорах, переворотках (мальчики). Лазанье по канату в два приёма (мальчики).

Модуль «Лёгкая атлетика».

Бег с преодолением препятствий способами «наступление» и «прыжковый бег», эстафетный бег. Ранее освоенные беговые упражнения с увеличением скорости передвижения и продолжительности выполнения, прыжки с разбега в длину способом «согнув ноги» и в высоту способом «перешагивание».

Метание малого (теннисного) мяча по движущейся (катящейся) с разной скоростью мишени.

Модуль «Зимние виды спорта».

Торможение и поворот на лыжах упором при спуске с пологого склона, переход с передвижения попеременным двухшажным ходом на передвижение одновременным одношажным ходом и обратно во время прохождения учебной дистанции, спуски и подъёмы ранее освоенными способами.

Модуль «Спортивные игры».

Баскетбол. Передача и ловля мяча после отскока от пола, бросок в корзину двумя руками снизу и от груди после ведения. Игровая деятельность по правилам с использованием ранее разученных технических приёмов без мяча и с мячом: ведение, приёмы и передачи, броски в корзину.

Волейбол. Верхняя прямая подача мяча в разные зоны площадки соперника, передача мяча через сетку двумя руками сверху и перевод мяча за голову. Игровая деятельность по правилам с использованием ранее разученных технических приёмов.

Футбол. Средние и длинные передачи мяча по прямой и диагонали, тактические действия при выполнении углового удара и вбрасывании мяча из-за боковой линии. Игровая деятельность по правилам с использованием ранее разученных технических приёмов.

Совершенствование техники ранее разученных гимнастических и акробатических упражнений, упражнений лёгкой атлетики и зимних видов спорта, технических действий спортивных игр.

Модуль «Спорт».

Физическая подготовка к выполнению нормативов комплекса ГТО с использованием средств базовой физической подготовки, видов спорта и оздоровительных систем физической культуры, национальных видов спорта, культурно-этнических игр.

8 КЛАСС

Знания о физической культуре.

Физическая культура в современном обществе: характеристика основных направлений и форм организации. Всестороннее и гармоничное физическое развитие. Адаптивная физическая культура, её история и социальная значимость.

Способы самостоятельной деятельности.

Коррекция осанки и разработка индивидуальных планов занятий корригирующей гимнастикой. Коррекция избыточной массы тела и разработка индивидуальных планов занятий корригирующей гимнастикой.

Составление планов-конспектов для самостоятельных занятий спортивной подготовкой. Способы учёта индивидуальных особенностей при составлении планов самостоятельных тренировочных занятий.

Физическое совершенствование.

Физкультурно-оздоровительная деятельность.

Профилактика перенапряжения систем организма средствами оздоровительной физической культуры: упражнения мышечной релаксации и регулирования вегетативной нервной системы, профилактики общего утомления и остроты зрения.

Спортивно-оздоровительная деятельность.

Модуль «Гимнастика».

Акробатическая комбинация из ранее освоенных упражнений силовой направленности, с увеличивающимся числом технических элементов в стойках, упорах, кувырках, прыжках (юноши).

Гимнастическая комбинация на гимнастическом бревне из ранее освоенных упражнений с увеличивающимся числом технических элементов в прыжках, поворотах и передвижениях (девушки). Гимнастическая комбинация на перекладине с включением ранее освоенных упражнений в упорах и висах (юноши). Гимнастическая комбинация на параллельных брусьях с включением упражнений в упоре на руках, кувырка вперёд и соскока (юноши). Вольные упражнения на базе ранее разученных акробатических упражнений и упражнений ритмической гимнастики (девушки).

Модуль «Лёгкая атлетика».

Кроссовый бег, прыжок в длину с разбега способом «прогнувшись».

Правила проведения соревнований по сдаче норм комплекса ГТО. Самостоятельная подготовка к выполнению нормативных требований комплекса ГТО в беговых (бег на короткие и средние дистанции) и технических (прыжки и метание спортивного снаряда) дисциплинах лёгкой атлетики.

Модуль «Зимние виды спорта».

Передвижение на лыжах одновременным бесшажным ходом, преодоление естественных препятствий на лыжах широким шагом, перешагиванием, перелазанием, торможение боковым скольжением при спуске на лыжах с пологого склона, переход с попеременного двухшажного хода на одновременный бесшажный ход и обратно, ранее

разученные упражнения лыжной подготовки в передвижениях на лыжах, при спусках, подъёмах, торможении.

Модуль «Спортивные игры».

Баскетбол. Повороты туловища в правую и левую стороны с удержанием мяча двумя руками, передача мяча одной рукой от плеча и снизу, бросок мяча двумя и одной рукой в прыжке. Игровая деятельность по правилам с использованием ранее разученных технических приёмов.

Волейбол. Прямой нападающий удар, индивидуальное блокирование мяча в прыжке с места, тактические действия в защите и нападении. Игровая деятельность по правилам с использованием ранее разученных технических приёмов.

Футбол. Удар по мячу с разбега внутренней частью подъёма стопы, остановка мяча внутренней стороной стопы. Правила игры в мини-футбол, технические и тактические действия. Игровая деятельность по правилам мини-футбола с использованием ранее разученных технических приёмов (девушки). Игровая деятельность по правилам классического футбола с использованием ранее разученных технических приёмов (юноши).

Совершенствование техники ранее разученных гимнастических и акробатических упражнений, упражнений лёгкой атлетики и зимних видов спорта, технических действий спортивных игр.

Модуль «Спорт».

Физическая подготовка к выполнению нормативов Комплекса ГТО с использованием средств базовой физической подготовки, видов спорта и оздоровительных систем физической культуры, национальных видов спорта, культурно-этнических игр.

9 КЛАСС

Знания о физической культуре.

Здоровье и здоровый образ жизни, вредные привычки и их пагубное влияние на здоровье человека. Туристские походы как форма организации здорового образа жизни. Профессионально-прикладная физическая культура.

Способы самостоятельной деятельности.

Восстановительный массаж как средство оптимизации работоспособности, его правила и приёмы во время самостоятельных занятий физической подготовкой. Банные процедуры как средство укрепления здоровья. Измерение функциональных резервов организма. Оказание первой помощи на самостоятельных занятиях физическими упражнениями и во время активного отдыха.

Физическое совершенствование.

Физкультурно-оздоровительная деятельность.

Занятия физической культурой и режим питания. Упражнения для снижения избыточной массы тела. Оздоровительные, коррекционные и профилактические мероприятия в режиме двигательной активности обучающихся.

Спортивно-оздоровительная деятельность.

Модуль «Гимнастика».

Акробатическая комбинация с включением длинного кувырка с разбега и кувырка назад в упор, стоя ноги врозь (юноши). Гимнастическая комбинация на высокой перекладине, с включением элементов размахивания и соскока вперёд прогнувшись (юноши). Гимнастическая комбинация на параллельных брусьях, с включением двух кувырков вперёд с опорой на руки (юноши). Гимнастическая комбинация на гимнастическом бревне, с включением полушпагата, стойки на колене с опорой на руки и отведением ноги назад (девушки). Черлидинг: композиция упражнений с построением пирамид, элементами степ-аэробики, акробатики и ритмической гимнастики (девушки).

Модуль «Лёгкая атлетика».

Техническая подготовка в беговых и прыжковых упражнениях: бег на короткие и длинные дистанции, прыжки в длину способами «прогнувшись» и «согнув ноги», прыжки в высоту способом «перешагивание». Техническая подготовка в метании спортивного снаряда с разбега на дальность.

Модуль «Зимние виды спорта».

Техническая подготовка в передвижении лыжными ходами по учебной дистанции: попеременный двухшажный ход, одновременный одношажный ход, способы перехода с одного лыжного хода на другой.

Модуль «Спортивные игры».

Баскетбол. Техническая подготовка в игровых действиях: ведение, передачи, приёмы и броски мяча на месте, в прыжке, после ведения.

Волейбол. Техническая подготовка в игровых действиях: подачи мяча в разные зоны площадки соперника, приёмы и передачи на месте и в движении, удары и блокировка.

Футбол. Техническая подготовка в игровых действиях: ведение, приёмы и передачи, остановки и удары по мячу с места и в движении.

Совершенствование техники ранее разученных гимнастических и акробатических упражнений, упражнений лёгкой атлетики и зимних видов спорта, технических действий спортивных игр.

Модуль «Спорт».

Физическая подготовка к выполнению нормативов Комплекса ГТО с использованием средств базовой физической подготовки, видов спорта и оздоровительных систем физической культуры, национальных видов спорта, культурно-этнических игр.

Программа вариативного модуля «Базовая физическая подготовка».

Развитие силовых способностей.

Комплексы общеразвивающих и локально воздействующих упражнений, отягощённых весом собственного тела и с использованием дополнительных средств (гантелей, эспандера, набивных мячей, штанги и другого инвентаря). Комплексы упражнений на тренажёрных устройствах. Упражнения на гимнастических снарядах (брусках, перекладинах, гимнастической стенке и других снарядах). Броски набивного мяча двумя и одной рукой из положений стоя и сидя (вверх, вперёд, назад, в стороны, снизу и сбоку, от груди, из-за головы). Прыжковые упражнения с дополнительным отягощением (напрыгивание и спрыгивание, прыжки через скакалку, многоскоки, прыжки через препятствия и другие упражнения). Бег с дополнительным отягощением (в горку и с горки, на короткие дистанции, эстафеты). Передвижения в висе и упоре на руках. Лазанье (по канату, по гимнастической стенке с дополнительным отягощением). Переноска непредельных тяжестей (мальчики – сверстников способом на спине). Подвижные игры с силовой направленностью (импровизированный баскетбол с набивным мячом и другие игры).

Развитие скоростных способностей.

Бег на месте в максимальном темпе (в упоре о гимнастическую стенку и без упора). Челночный бег. Бег по разметкам с максимальным темпом. Повторный бег с максимальной скоростью и максимальной частотой шагов (10–15 м). Бег с ускорениями из разных исходных положений. Бег с максимальной скоростью и собиранием малых предметов, лежащих на полу и на разной высоте. Стартовые ускорения по дифференцированному сигналу. Метание малых мячей по движущимся мишеням (катящейся, раскачивающейся, летящей). Ловля теннисного мяча после отскока от пола, стены (правой и левой рукой). Передача теннисного мяча в парах правой (левой) рукой и попеременно. Ведение теннисного мяча ногами с ускорениями по прямой, по кругу, вокруг стоек. Прыжки через скакалку на месте и в движении с максимальной частотой прыжков. Преодоление полосы препятствий, включающей в себя: прыжки на разную высоту и длину, по разметкам, бег с

максимальной скоростью в разных направлениях и с преодолением опор различной высоты и ширины, повороты, обегание различных предметов (легкоатлетических стоек, мячей, лежащих на полу или подвешенных на высоте). Эстафеты и подвижные игры со скоростной направленностью. Технические действия из базовых видов спорта, выполняемые с максимальной скоростью движений.

Развитие выносливости.

Равномерный бег и передвижение на лыжах в режимах умеренной и большой интенсивности. Повторный бег и передвижение на лыжах в режимах максимальной и субмаксимальной интенсивности. Кроссовый бег и марш-бросок на лыжах.

Развитие координации движений.

Жонглирование большими (волейбольными) и малыми (теннисными) мячами. Жонглирование гимнастической палкой. Жонглирование волейбольным мячом головой. Метание малых и больших мячей в мишень (неподвижную и двигающуюся). Передвижения по возвышенной и наклонной, ограниченной по ширине опоре (без предмета и с предметом на голове). Упражнения в статическом равновесии. Упражнения в воспроизведении пространственной точности движений руками, ногами, туловищем. Упражнение на точность дифференцирования мышечных усилий. Подвижные и спортивные игры.

Развитие гибкости.

Комплексы общеразвивающих упражнений (активных и пассивных), выполняемых с большой амплитудой движений. Упражнения на растяжение и расслабление мышц. Специальные упражнения для развития подвижности суставов (полушпагат, шпагат, выкруты гимнастической палки).

Упражнения культурно-этнической направленности.

Сюжетно-образные и обрядовые игры. Технические действия национальных видов спорта.

Специальная физическая подготовка.

Модуль «Гимнастика».

Развитие гибкости. Наклоны туловища вперед, назад, в стороны с возрастающей амплитудой движений в положении стоя, сидя, сидя ноги в стороны. Упражнения с гимнастической палкой (укороченной скакалкой) для развития подвижности плечевого сустава (выкруты). Комплексы общеразвивающих упражнений с повышенной амплитудой для плечевых, локтевых, тазобедренных и коленных суставов, для развития подвижности позвоночного столба. Комплексы активных и пассивных упражнений с большой амплитудой движений. Упражнения для развития подвижности суставов (полушпагат, шпагат, складка, мост).

Развитие координации движений. Прохождение усложнённой полосы препятствий, включающей быстрые кувырки (вперед, назад), кувырки по наклонной плоскости, преодоление препятствий прыжком с опорой на руку, безопорным прыжком, быстрым лазаньем. Броски теннисного мяча правой и левой рукой в подвижную и неподвижную мишень, с места и с разбега. Касание правой и левой ногой мишеней, подвешенных на разной высоте, с места и с разбега. Разнообразные прыжки через гимнастическую скакалку на месте и с продвижением. Прыжки на точность отталкивания и приземления.

Развитие силовых способностей. Подтягивание в висе и отжимание в упоре. Передвижения в висе и упоре на руках на перекладине (мальчики), подтягивание в висе стоя (лёжа) на низкой перекладине (девочки), отжимания в упоре лёжа с изменяющейся высотой опоры для рук и ног, отжимание в упоре на низких брусьях, поднимание ног в висе на гимнастической стенке до посильной высоты, из положения лёжа на гимнастическом козле (ноги зафиксированы) сгибание туловища с различной амплитудой движений (на животе и на спине), комплексы упражнений с гантелями с индивидуально подобранной массой (движения руками, повороты на месте, наклоны, подскоки со взмахом рук), метание

набивного мяча из различных исходных положений, комплексы упражнений избирательного воздействия на отдельные мышечные группы (с увеличивающимся темпом движений без потери качества выполнения), элементы атлетической гимнастики (по типу «подкачки»), приседания на одной ноге «пистолетом» с опорой на руку для сохранения равновесия).

Развитие выносливости. Упражнения с непределными отягощениями, выполняемые в режиме умеренной интенсивности в сочетании с напряжением мышц и фиксацией положений тела. Повторное выполнение гимнастических упражнений с уменьшающимся интервалом отдыха (по типу «круговой тренировки»). Комплексы упражнений с отягощением, выполняемые в режиме непрерывного и интервального методов.

Модуль «Лёгкая атлетика».

Развитие выносливости. Бег с максимальной скоростью в режиме повторно-интервального метода. Бег по пересеченной местности (кроссовый бег). Гладкий бег с равномерной скоростью в разных зонах интенсивности. Повторный бег с препятствиями в максимальном темпе. Равномерный повторный бег с финальным ускорением (на разные дистанции). Равномерный бег с дополнительным отягощением в режиме «до отказа».

Развитие силовых способностей. Специальные прыжковые упражнения с дополнительным отягощением. Прыжки вверх с доставанием подвешенных предметов. Прыжки в полуприседе (на месте, с продвижением в разные стороны). Запрыгивание с последующим спрыгиванием. Прыжки в глубину по методу ударной тренировки. Прыжки в высоту с продвижением и изменением направлений, поворотами вправо и влево, на правой, левой ноге и поочерёдно. Бег с препятствиями. Бег в горку, с дополнительным отягощением и без него. Комплексы упражнений с набивными мячами. Упражнения с локальным отягощением на мышечные группы. Комплексы силовых упражнений по методу круговой тренировки.

Развитие скоростных способностей. Бег на месте с максимальной скоростью и темпом с опорой на руки и без опоры. Максимальный бег в горку и с горки. Повторный бег на короткие дистанции с максимальной скоростью (по прямой, на повороте и со старта). Бег с максимальной скоростью «с ходу». Прыжки через скакалку в максимальном темпе. Ускорение, переходящее в многоскоки, и многоскоки, переходящие в бег с ускорением. Подвижные и спортивные игры, эстафеты.

Развитие координации движений. Специализированные комплексы упражнений на развитие координации (разрабатываются на основе учебного материала модулей «Гимнастика» и «Спортивные игры»).

Модуль «Зимние виды спорта».

Развитие выносливости. Передвижения на лыжах с равномерной скоростью в режимах умеренной, большой и субмаксимальной интенсивности, с соревновательной скоростью.

Развитие силовых способностей. Передвижение на лыжах по отлогому склону с дополнительным отягощением. Скоростной подъём ступающим и скользящим шагом, бегом, «лесенкой», «ёлочкой». Упражнения в «транспортёрке».

Развитие координации. Упражнения в поворотах и спусках на лыжах, проезд через «ворота» и преодоление небольших трамплинов.

Модуль «Спортивные игры».

Баскетбол.

1) Развитие скоростных способностей. Ходьба и бег в различных направлениях с максимальной скоростью с внезапными остановками и выполнением различных заданий (например, прыжки вверх, назад, вправо, влево, приседания). Ускорения с изменением направления движения. Бег с максимальной частотой (темпом) шагов с опорой на руки и без опоры. Выпрыгивание вверх с доставанием ориентиров левой (правой) рукой.

Челночный бег (чередование прохождения заданных отрезков дистанции лицом и спиной вперёд). Бег с максимальной скоростью с предварительным выполнением многоскоков. Передвижения с ускорениями и максимальной скоростью приставными шагами левым и правым боком. Ведение баскетбольного мяча с ускорением и максимальной скоростью. Прыжки вверх на обеих ногах и одной ноге с места и с разбега. Прыжки с поворотами на точность приземления. Передача мяча двумя руками от груди в максимальном темпе при встречном беге в колоннах. Кувырки вперёд, назад, боком с последующим рывком на 3–5 м. Подвижные и спортивные игры, эстафеты.

2) Развитие силовых способностей. Комплексы упражнений с дополнительным отягощением на основные мышечные группы. Ходьба и прыжки в глубоком приседе. Прыжки на одной ноге и обеих ногах с продвижением вперед, по кругу, «змейкой», на месте с поворотом на 180° и 360°. Прыжки через скакалку в максимальном темпе на месте и с передвижением (с дополнительным отягощением и без него). Напрыгивание и спрыгивание с последующим ускорением. Многоскоки с последующим ускорением и ускорения с последующим выполнением многоскоков. Броски набивного мяча из различных исходных положений, с различной траекторией полёта одной рукой и обеими руками, стоя, сидя, в полуприседе.

3) Развитие выносливости. Повторный бег с максимальной скоростью с уменьшающимся интервалом отдыха. Гладкий бег по методу непрерывно-интервального упражнения. Гладкий бег в режиме большой и умеренной интенсивности. Игра в баскетбол с увеличивающимся объёмом времени игры.

4) Развитие координации движений. Броски баскетбольного мяча по неподвижной и подвижной мишени. Акробатические упражнения (двойные и тройные кувырки вперёд и назад). Бег с «тенью» (повторение движений партнёра). Бег по гимнастической скамейке, по гимнастическому бревну разной высоты. Прыжки по разметкам с изменяющейся амплитудой движений. Броски малого мяча в стену одной (обеими) руками с последующей его ловлей (обеими руками и одной рукой) после отскока от стены (от пола). Ведение мяча с изменяющейся по команде скоростью и направлением передвижения.

Футбол.

Развитие скоростных способностей. Старты из различных положений с последующим ускорением. Бег с максимальной скоростью по прямой, с остановками (по свистку, хлопку, заданному сигналу), с ускорениями, «рывками», изменением направления передвижения. Бег в максимальном темпе. Бег и ходьба спиной вперёд с изменением темпа и направления движения (по прямой, по кругу и «змейкой»). Бег с максимальной скоростью с поворотами на 180° и 360°. Прыжки через скакалку в максимальном темпе. Прыжки по разметкам на правой (левой) ноге, между стоек, спиной вперёд. Прыжки вверх на обеих ногах и одной ноге с продвижением вперёд. Удары по мячу в стенку в максимальном темпе. Ведение мяча с остановками и ускорениями, «дриблинг» мяча с изменением направления движения. Кувырки вперёд, назад, боком с последующим рывком. Подвижные и спортивные игры, эстафеты.

Развитие силовых способностей. Комплексы упражнений с дополнительным отягощением на основные мышечные группы. Многоскоки через препятствия. Спрыгивание с возвышенной опоры с последующим ускорением, прыжком в длину и в высоту. Прыжки на обеих ногах с дополнительным отягощением (вперёд, назад, в приседе, с продвижением вперёд).

Развитие выносливости. Равномерный бег на средние и длинные дистанции. Повторные ускорения с уменьшающимся интервалом отдыха. Повторный бег на короткие дистанции с максимальной скоростью и уменьшающимся интервалом отдыха. Гладкий бег в режиме непрерывно-интервального метода. Передвижение на лыжах в режиме большой и умеренной интенсивности.

ПЛАНИРУЕМЫЕ РЕЗУЛЬТАТЫ ОСВОЕНИЯ ПРОГРАММЫ ПО ФИЗИЧЕСКОЙ КУЛЬТУРЕ НА УРОВНЕ ОСНОВНОГО ОБЩЕГО ОБРАЗОВАНИЯ

ЛИЧНОСТНЫЕ РЕЗУЛЬТАТЫ

В результате изучения физической культуры на уровне основного общего образования у обучающегося будут сформированы следующие **личностные результаты**:

готовность проявлять интерес к истории и развитию физической культуры и спорта в Российской Федерации, гордиться победами выдающихся отечественных спортсменов-олимпийцев;

готовность отстаивать символы Российской Федерации во время спортивных соревнований, уважать традиции и принципы современных Олимпийских игр и олимпийского движения;

готовность ориентироваться на моральные ценности и нормы межличностного взаимодействия при организации, планировании и проведении совместных занятий физической культурой и спортом, оздоровительных мероприятий в условиях активного отдыха и досуга;

готовность оценивать своё поведение и поступки во время проведения совместных занятий физической культурой, участия в спортивных мероприятиях и соревнованиях;

готовность оказывать первую медицинскую помощь при травмах и ушибах, соблюдать правила техники безопасности во время совместных занятий физической культурой и спортом;

стремление к физическому совершенствованию, формированию культуры движения и телосложения, самовыражению в избранном виде спорта;

готовность организовывать и проводить занятия физической культурой и спортом на основе научных представлений о закономерностях физического развития и физической подготовленности с учётом самостоятельных наблюдений за изменением их показателей;

осознание здоровья как базовой ценности человека, признание объективной необходимости в его укреплении и длительном сохранении посредством занятий физической культурой и спортом;

осознание необходимости ведения здорового образа жизни как средства профилактики пагубного влияния вредных привычек на физическое, психическое и социальное здоровье человека;

способность адаптироваться к стрессовым ситуациям, осуществлять профилактические мероприятия по регулированию эмоциональных напряжений, активному восстановлению организма после значительных умственных и физических нагрузок;

готовность соблюдать правила безопасности во время занятий физической культурой и спортом, проводить гигиенические и профилактические мероприятия по организации мест занятий, выбору спортивного инвентаря и оборудования, спортивной одежды;

готовность соблюдать правила и требования к организации бивуака во время туристских походов, противостоять действиям и поступкам, приносящим вред окружающей среде;

освоение опыта взаимодействия со сверстниками, форм общения и поведения при выполнении учебных заданий на уроках физической культуры, игровой и соревновательной деятельности;

повышение компетентности в организации самостоятельных занятий физической культурой, планировании их содержания и направленности в зависимости от индивидуальных интересов и потребностей;

формирование представлений об основных понятиях и терминах физического воспитания и спортивной тренировки, умений руководствоваться ими в познавательной и

практической деятельности, общении со сверстниками, публичных выступлениях и дискуссиях.

МЕТАПРЕДМЕТНЫЕ РЕЗУЛЬТАТЫ

В результате изучения физической культуры на уровне основного общего образования у обучающегося будут сформированы универсальные познавательные учебные действия, универсальные коммуникативные учебные действия, универсальные регулятивные учебные действия.

У обучающегося будут сформированы следующие **универсальные познавательные учебные действия**:

проводить сравнение соревновательных упражнений Олимпийских игр древности и современных Олимпийских игр, выявлять их общность и различия;

осмысливать Олимпийскую хартию как основополагающий документ современного олимпийского движения, приводить примеры её гуманистической направленности;

анализировать влияние занятий физической культурой и спортом на воспитание положительных качеств личности, устанавливать возможность профилактики вредных привычек;

характеризовать туристские походы как форму активного отдыха, выявлять их целевое предназначение в сохранении и укреплении здоровья, руководствоваться требованиями техники безопасности во время передвижения по маршруту и организации bivouака;

устанавливать причинно-следственную связь между планированием режима дня и изменениями показателей работоспособности;

устанавливать связь негативного влияния нарушения осанки на состояние здоровья и выявлять причины нарушений, измерять индивидуальную форму и составлять комплексы упражнений по профилактике и коррекции выявляемых нарушений;

устанавливать причинно-следственную связь между уровнем развития физических качеств, состоянием здоровья и функциональными возможностями основных систем организма;

устанавливать причинно-следственную связь между качеством владения техникой физического упражнения и возможностью возникновения травм и ушибов во время самостоятельных занятий физической культурой и спортом;

устанавливать причинно-следственную связь между подготовкой мест занятий на открытых площадках и правилами предупреждения травматизма.

У обучающегося будут сформированы следующие **универсальные коммуникативные учебные действия**:

выбирать, анализировать и систематизировать информацию из разных источников об образцах техники выполнения разучиваемых упражнений, правилах планирования самостоятельных занятий физической и технической подготовкой;

вести наблюдения за развитием физических качеств, сравнивать их показатели с данными возрастно-половых стандартов, составлять планы занятий на основе определённых правил и регулировать нагрузку по частоте пульса и внешним признакам утомления;

описывать и анализировать технику разучиваемого упражнения, выделять фазы и элементы движений, подбирать подготовительные упражнения;

и планировать последовательность решения задач обучения, оценивать эффективность обучения посредством сравнения с эталонным образцом;

наблюдать, анализировать и контролировать технику выполнения физических упражнений другими обучающимися, сравнивать её с эталонным образцом, выявлять ошибки и предлагать способы их устранения;

изучать и коллективно обсуждать технику «иллюстративного образца» разучиваемого упражнения, рассматривать и моделировать появление ошибок, анализировать возможные причины их появления, выяснять способы их устранения.

У обучающегося будут сформированы следующие **универсальные регулятивные учебные действия**:

составлять и выполнять индивидуальные комплексы физических упражнений с разной функциональной направленностью, выявлять особенности их воздействия на состояние организма, развитие его резервных возможностей с помощью процедур контроля и функциональных проб;

составлять и выполнять акробатические и гимнастические комплексы упражнений, самостоятельно разучивать сложно-координированные упражнения на спортивных снарядах;

активно взаимодействовать в условиях учебной и игровой деятельности, ориентироваться на указания учителя и правила игры при возникновении конфликтных и нестандартных ситуаций, признавать своё право и право других на ошибку, право на её совместное исправление;

разучивать и выполнять технические действия в игровых видах спорта, активно взаимодействуют при совместных тактических действиях в защите и нападении, терпимо относится к ошибкам игроков своей команды и команды соперников;

организовывать оказание первой помощи при травмах и ушибах во время самостоятельных занятий физической культурой и спортом, применять способы и приёмы помощи в зависимости от характера и признаков полученной травмы.

ПРЕДМЕТНЫЕ РЕЗУЛЬТАТЫ

К концу обучения **в 5 классе** обучающийся научится:

выполнять требования безопасности на уроках физической культуры, на самостоятельных занятиях физическими упражнениями в условиях активного отдыха и досуга;

проводить измерение индивидуальной осанки и сравнивать её показатели со стандартами, составлять комплексы упражнений по коррекции и профилактике её нарушения, планировать их выполнение в режиме дня;

составлять дневник физической культуры и вести в нём наблюдение за показателями физического развития и физической подготовленности, планировать содержание и регулярность проведения самостоятельных занятий;

осуществлять профилактику утомления во время учебной деятельности, выполнять комплексы упражнений физкультминуток, дыхательной и зрительной гимнастики;

выполнять комплексы упражнений оздоровительной физической культуры на развитие гибкости, координации и формирование телосложения;

выполнять опорный прыжок с разбега способом «ноги врозь» (мальчики) и способом «напрыгивания с последующим спрыгиванием» (девочки);

выполнять упражнения в висах и упорах на низкой гимнастической перекладине (мальчики), в передвижениях по гимнастическому бревну ходьбой и приставным шагом с поворотами, подпрыгиванием на двух ногах на месте и с продвижением (девочки);

передвигаться по гимнастической стенке приставным шагом, лазать разноимённым способом вверх и по диагонали;

выполнять бег с равномерной скоростью с высокого старта по учебной дистанции;

демонстрировать технику прыжка в длину с разбега способом «согнув ноги»;

передвигаться на лыжах попеременным двухшажным ходом (для бесснежных районов – имитация передвижения);

тренироваться в упражнениях общефизической и специальной физической подготовки с учётом индивидуальных и возрастно-половых особенностей;

демонстрировать технические действия в спортивных играх:
баскетбол (ведение мяча с равномерной скоростью в разных направлениях, приём и передача мяча двумя руками от груди с места и в движении);
волейбол (приём и передача мяча двумя руками снизу и сверху с места и в движении, прямая нижняя подача);
футбол (ведение мяча с равномерной скоростью в разных направлениях, приём и передача мяча, удар по неподвижному мячу с небольшого разбега).

К концу обучения **в 6 классе** обучающийся научится:

характеризовать Олимпийские игры современности как международное культурное явление, роль Пьера де Кубертена в их историческом возрождении, обсуждать историю возникновения девиза, символики и ритуалов Олимпийских игр;

измерять индивидуальные показатели физических качеств, определять их соответствие возрастным нормам и подбирать упражнения для их направленного развития;
контролировать режимы физической нагрузки по частоте пульса и степени утомления организма по внешним признакам во время самостоятельных занятий физической подготовкой;

готовить места для самостоятельных занятий физической культурой и спортом в соответствии с правилами техники безопасности и гигиеническими требованиями;

отбирать упражнения оздоровительной физической культуры и составлять из них комплексы физкультминуток и физкультпауз для оптимизации работоспособности и снятия мышечного утомления в режиме учебной деятельности;

составлять и выполнять акробатические комбинации из разученных упражнений, наблюдать и анализировать выполнение другими обучающимися, выявлять ошибки и предлагать способы устранения;

выполнять лазанье по канату в три приёма (мальчики), составлять и выполнять комбинацию на низком бревне из стилизованных общеразвивающих и сложно-координированных упражнений (девочки);

выполнять беговые упражнения с максимальным ускорением, использовать их в самостоятельных занятиях для развития быстроты и равномерный бег для развития общей выносливости;

выполнять прыжок в высоту с разбега способом «перешагивание», наблюдать и анализировать его выполнение другими обучающимися, сравнивая с заданным образцом, выявлять ошибки и предлагать способы устранения;

выполнять передвижение на лыжах одновременным одношажным ходом, наблюдать и анализировать его выполнение другими обучающимися, сравнивая с заданным образцом, выявлять ошибки и предлагать способы устранения (для бесснежных районов – имитация передвижения);

тренироваться в упражнениях общефизической и специальной физической подготовки с учётом индивидуальных и возрастно-половых особенностей;

выполнять правила и демонстрировать технические действия в спортивных играх:

баскетбол (технические действия без мяча, броски мяча двумя руками снизу и от груди с места, использование разученных технических действий в условиях игровой деятельности);

волейбол (приём и передача мяча двумя руками снизу и сверху в разные зоны площадки соперника, использование разученных технических действий в условиях игровой деятельности);

футбол (ведение мяча с разной скоростью передвижения, с ускорением в разных направлениях, удар по катящемуся мячу с разбега, использование разученных технических действий в условиях игровой деятельности).

К концу обучения **в 7 классе** обучающийся научится:

проводить анализ причин зарождения современного олимпийского движения, давать характеристику основным этапам его развития в СССР и современной России;

объяснять положительное влияние занятий физической культурой и спортом на воспитание личностных качеств современных обучающихся, приводить примеры из собственной жизни;

объяснять понятие «техника физических упражнений», руководствоваться правилами технической подготовки при самостоятельном обучении новым физическим упражнениям, проводить процедуры оценивания техники их выполнения;

составлять планы самостоятельных занятий физической и технической подготовкой, распределять их в недельном и месячном циклах учебного года, оценивать их оздоровительный эффект с помощью «индекса Кетле» и «ортостатической пробы» (по образцу);

выполнять лазанье по канату в два приёма (юноши) и простейшие акробатические пирамиды в парах и тройках (девушки);

составлять и самостоятельно разучивать комплекс степ-аэробики, включающий упражнения в ходьбе, прыжках, спрыгивании и запрыгивании с поворотами, разведением рук и ног (девушки);

выполнять стойку на голове с опорой на руки и включать её в акробатическую комбинацию из ранее освоенных упражнений (юноши);

выполнять беговые упражнения с преодолением препятствий способами «наступление» и «прыжковый бег», применять их в беге по пересечённой местности;

выполнять метание малого мяча на точность в неподвижную, качающуюся и катящуюся с разной скоростью мишень;

выполнять переход с передвижения попеременным двухшажным ходом на передвижение одновременным одношажным ходом и обратно во время прохождения учебной дистанции, наблюдать и анализировать его выполнение другими обучающимися, сравнивая с заданным образцом, выявлять ошибки и предлагать способы устранения (для бесснежных районов – имитация перехода);

тренироваться в упражнениях общефизической и специальной физической подготовки с учётом индивидуальных и возрастно-половых особенностей;

демонстрировать и использовать технические действия спортивных игр:

баскетбол (передача и ловля мяча после отскока от пола, броски мяча двумя руками снизу и от груди в движении, использование разученных технических действий в условиях игровой деятельности);

волейбол (передача мяча за голову на своей площадке и через сетку, использование разученных технических действий в условиях игровой деятельности);

футбол (средние и длинные передачи футбольного мяча, тактические действия при выполнении углового удара и вбрасывании мяча из-за боковой линии, использование разученных технических действий в условиях игровой деятельности).

К концу обучения **в 8 классе** обучающийся научится:

проводить анализ основных направлений развития физической культуры в Российской Федерации, характеризовать содержание основных форм их организации;

анализировать понятие «всестороннее и гармоничное физическое развитие», раскрывать критерии и приводить примеры, устанавливать связь с наследственными факторами и занятиями физической культурой и спортом;

проводить занятия оздоровительной гимнастикой по коррекции индивидуальной формы осанки и избыточной массы тела;

составлять планы занятия спортивной тренировкой, определять их целевое содержание в соответствии с индивидуальными показателями развития основных физических качеств;

выполнять гимнастическую комбинацию на гимнастическом бревне из ранее освоенных упражнений с добавлением элементов акробатики и ритмической гимнастики (девушки);

выполнять комбинацию на параллельных брусьях с включением упражнений в упоре на руках, кувырка вперёд и соскока, наблюдать их выполнение другими обучающимися и сравнивать с заданным образцом, анализировать ошибки и причины их появления, находить способы устранения (юноши);

выполнять прыжок в длину с разбега способом «прогнувшись», наблюдать и анализировать технические особенности в выполнении другими обучающимися, выявлять ошибки и предлагать способы устранения;

выполнять тестовые задания комплекса ГТО в беговых и технических легкоатлетических дисциплинах в соответствии с установленными требованиями к их технике;

выполнять передвижение на лыжах одновременным бесшажным ходом, переход с попеременного двухшажного хода на одновременный бесшажный ход, преодоление естественных препятствий на лыжах широким шагом, перешагиванием, перелазанием (для бесснежных районов – имитация передвижения);

демонстрировать и использовать технические действия спортивных игр:

баскетбол (передача мяча одной рукой снизу и от плеча, бросок в корзину двумя и одной рукой в прыжке, тактические действия в защите и нападении, использование разученных технических и тактических действий в условиях игровой деятельности);

волейбол (прямой нападающий удар и индивидуальное блокирование мяча в прыжке с места, тактические действия в защите и нападении, использование разученных технических и тактических действий в условиях игровой деятельности);

футбол (удары по неподвижному, катящемуся и летящему мячу с разбега внутренней и внешней частью подъёма стопы, тактические действия игроков в нападении и защите, использование разученных технических и тактических действий в условиях игровой деятельности).

К концу обучения *в 9 классе* обучающийся научится:

отстаивать принципы здорового образа жизни, раскрывать эффективность его форм в профилактике вредных привычек, обосновывать пагубное влияние вредных привычек на здоровье человека, его социальную и производственную деятельность;

понимать пользу туристских подходов как формы организации здорового образа жизни, выполнять правила подготовки к пешим походам, требования безопасности при передвижении и организации бивуака;

объяснять понятие «профессионально-прикладная физическая культура»;

её целевое предназначение, связь с характером и особенностями профессиональной деятельности, понимать необходимость занятий профессионально-прикладной физической подготовкой обучающихся общеобразовательной организации;

использовать приёмы массажа и применять их в процессе самостоятельных занятий физической культурой и спортом, выполнять гигиенические требования к процедурам массажа;

измерять индивидуальные функциональные резервы организма с помощью проб Штанге, Генча, «задержки дыхания», использовать их для планирования индивидуальных занятий спортивной и профессионально-прикладной физической подготовкой;

определять характер травм и ушибов, встречающихся на самостоятельных занятиях физическими упражнениями и во время активного отдыха, применять способы оказания первой помощи;

составлять и выполнять комплексы упражнений из разученных акробатических упражнений с повышенными требованиями к технике их выполнения (юноши);

составлять и выполнять гимнастическую комбинацию на высокой перекладине из разученных упражнений, с включением элементов размахивания соскока вперёд способом «прогнувшись» (юноши);

составлять и выполнять композицию упражнений черлидинга с построением пирамид, элементами степ-аэробики и акробатики (девушки);

составлять и выполнять комплекс ритмической гимнастики с включением элементов художественной гимнастики, упражнений на гибкость и равновесие (девушки);

совершенствовать технику беговых и прыжковых упражнений в процессе самостоятельных занятий технической подготовкой к выполнению нормативных требований комплекса ГТО;

совершенствовать технику передвижения лыжными ходами в процессе самостоятельных занятий технической подготовкой к выполнению нормативных требований комплекса ГТО;

соблюдать правила безопасности в бассейне при выполнении плавательных упражнений;

выполнять повороты кувырком, маятником;

совершенствовать технические действия в спортивных играх: баскетбол, волейбол, футбол, взаимодействовать с игроками своих команд в условиях игровой деятельности, при организации тактических действий в нападении и защите;

тренироваться в упражнениях общефизической и специальной физической подготовки с учётом индивидуальных и возрастно-половых особенностей.

**ТЕМАТИЧЕСКОЕ ПЛАНИРОВАНИЕ
5 КЛАСС**

№ п/п	Наименование разделов и тем программы	Количество часов			Электронные (цифровые) образовательные ресурсы
		Всего	Контрольные работы	Практические работы	
Раздел 1. Знания о физической культуре					
1.1	Знания о физической культуре	3			
Итого по разделу		3			
Раздел 2. Способы самостоятельной деятельности					
2.1	Способы самостоятельной деятельности	5			
Итого по разделу		5			
ФИЗИЧЕСКОЕ СОВЕРШЕНСТВОВАНИЕ					
Раздел 1. Физкультурно-оздоровительная деятельность					
1.1	Физкультурно-оздоровительная деятельность	6			
Итого по разделу		6			
Раздел 2. Спортивно-оздоровительная деятельность					
2.1	Гимнастика (модуль "Гимнастика")	8			
2.2	Лёгкая атлетика (модуль "Легкая атлетика")	8			
2.3	Зимние виды спорта (модуль "Зимние виды спорта")	10			
2.4	Спортивные игры. Баскетбол (модуль "Спортивные игры")	12			
2.5	Спортивные игры. Волейбол (модуль "Спортивные игры")	10			
2.6	Спортивные игры. Футбол (модуль "Спортивные игры")	10			

2.7	Подготовка к выполнению нормативных требований комплекса ГТО (модуль "Спорт")	30			
Итого по разделу		88			
ОБЩЕЕ КОЛИЧЕСТВО ЧАСОВ ПО ПРОГРАММЕ		102	0	0	

6 КЛАСС

№ п/п	Наименование разделов и тем программы	Количество часов			Электронные (цифровые) образовательные ресурсы
		Всего	Контрольные работы	Практические работы	
Раздел 1. Знания о физической культуре					
1.1	Знания о физической культуре	3			
Итого по разделу		3			
Раздел 2. Способы самостоятельной деятельности					
2.1	Способы самостоятельной деятельности	5			
Итого по разделу		5			
ФИЗИЧЕСКОЕ СОВЕРШЕНСТВОВАНИЕ					
Раздел 1. Физкультурно-оздоровительная деятельность					
1.1	Физкультурно-оздоровительная деятельность	3			
Итого по разделу		3			
Раздел 2. Спортивно-оздоровительная деятельность					
2.1	Гимнастика (модуль "Гимнастика")	14			
2.2	Лёгкая атлетика (модуль "Легкая атлетика")	10			
2.3	Зимние виды спорта (модуль "Зимние виды спорта")	7			
2.4	Спортивные игры. Баскетбол (модуль "Спортивные игры")	12			

2.5	Спортивные игры. Волейбол (модуль "Спортивные игры")	10			
2.6	Спортивные игры. Футбол (модуль "Спортивные игры")	8			
2.7	Подготовка к выполнению нормативных требований комплекса ГТО (модуль "Спорт")	30			
Итого по разделу		91			
ОБЩЕЕ КОЛИЧЕСТВО ЧАСОВ ПО ПРОГРАММЕ		102	0	0	

7 КЛАСС

№ п/п	Наименование разделов и тем программы	Количество часов			Электронные (цифровые) образовательные ресурсы
		Всего	Контрольные работы	Практические работы	
Раздел 1. Знания о физической культуре					
1.1	Знания о физической культуре	3			
Итого по разделу		3			
Раздел 2. Способы самостоятельной деятельности					
2.1	Способы самостоятельной деятельности	5			
Итого по разделу		5			
ФИЗИЧЕСКОЕ СОВЕРШЕНСТВОВАНИЕ					
Раздел 1. Физкультурно-оздоровительная деятельность					
1.1	Физкультурно-оздоровительная деятельность	3			
Итого по разделу		3			
Раздел 2. Спортивно-оздоровительная деятельность					
2.1	Гимнастика (модуль "Гимнастика")	12			
2.2	Лёгкая атлетика (модуль "Легкая атлетика")	10			

2.3	Зимние виды спорта (модуль "Зимние виды спорта")	10			
2.4	Спортивные игры. Баскетбол (модуль "Спортивные игры")	10			
2.5	Спортивные игры. Волейбол (модуль "Спортивные игры")	8			
2.6	Спортивные игры. Футбол (модуль "Спортивные игры")	11			
2.7	Подготовка к выполнению нормативных требований комплекса ГТО (модуль "Спорт")	30			
Итого по разделу		91			
ОБЩЕЕ КОЛИЧЕСТВО ЧАСОВ ПО ПРОГРАММЕ		102	0	0	

8 КЛАСС

№ п/п	Наименование разделов и тем программы	Количество часов			Электронные (цифровые) образовательные ресурсы
		Всего	Контрольные работы	Практические работы	
Раздел 1. Знания о физической культуре					
1.1	Знания о физической культуре	3			
Итого по разделу		3			
Раздел 2. Способы самостоятельной деятельности					
2.1	Способы самостоятельной деятельности	5			
Итого по разделу		5			
ФИЗИЧЕСКОЕ СОВЕРШЕНСТВОВАНИЕ					
Раздел 1. Физкультурно-оздоровительная деятельность					
1.1	Физкультурно-оздоровительная деятельность	3			
Итого по разделу		3			
Раздел 2. Спортивно-оздоровительная деятельность					

2.1	Гимнастика (модуль "Гимнастика")	8			
2.2	Лёгкая атлетика (модуль "Легкая атлетика")	12			
2.3	Зимние виды спорта (модуль "Зимние виды спорта")	9			
2.5	Спортивные игры. Баскетбол (модуль "Спортивные игры")	13			
2.6	Спортивные игры. Волейбол (модуль "Спортивные игры")	13			
2.7	Спортивные игры. Футбол (модуль "Спортивные игры")	6			
2.8	Подготовка к выполнению нормативных требований комплекса ГТО (модуль "Спорт")	30			
Итого по разделу	91				
ОБЩЕЕ КОЛИЧЕСТВО ЧАСОВ ПО ПРОГРАММЕ		102	0		

9 КЛАСС

№ п/п	Наименование разделов и тем программы	Количество часов			Электронные (цифровые) образовательные ресурсы
		Всего	Контрольные работы	Практические работы	
Раздел 1. Знания о физической культуре					
1.1	Знания о физической культуре	3			
Итого по разделу		3			
Раздел 2. Способы самостоятельной деятельности					
2.1	Способы самостоятельной деятельности	5			
Итого по разделу		5			

ФИЗИЧЕСКОЕ СОВЕРШЕНСТВОВАНИЕ					
Раздел 1. Физкультурно-оздоровительная деятельность					
1.1	Физкультурно-оздоровительная деятельность	3			
Итого по разделу		3			
Раздел 2. Спортивно-оздоровительная деятельность					
2.1	Гимнастика (модуль "Гимнастика")	10			
2.2	Лёгкая атлетика (модуль "Легкая атлетика")	12			
2.3	Зимние виды спорта (модуль "Зимние виды спорта")	6			
2.5	Спортивные игры. Баскетбол (модуль "Спортивные игры")	11			
2.6	Спортивные игры. Волейбол (модуль "Спортивные игры")	12			
2.7	Спортивные игры. Футбол (модуль "Спортивные игры")	10			
2.8	Подготовка к выполнению нормативных требований комплекса ГТО (модуль "Спорт")	30			
Итого по разделу	91				
ОБЩЕЕ КОЛИЧЕСТВО ЧАСОВ ПО ПРОГРАММЕ		102		0	

**ПОУРОЧНОЕ ПЛАНИРОВАНИЕ
5 КЛАСС**

№ п/п	Тема урока	Количество часов			Дата изучения	Электронные цифровые образовательные ресурсы
		Всего	Контрольные работы	Практические работы		
1	История ВФСК ГТО и ГТО в наши дни. Правила выполнения спортивных нормативов 3 ступени. Физическая подготовка	1				
2	Правила ТБ на уроках при подготовке к ГТО. ЗОЖ. Первая помощь при травмах	1				
3	Правила и техника выполнения норматива комплекса ГТО: Бег на 30м. Эстафеты	1				
4	Правила и техника выполнения норматива комплекса ГТО: Бег на 30м. Эстафеты	1				
5	Правила и техника выполнения норматива комплекса ГТО: Бег на 1000м	1				
6	Правила и техника выполнения норматива комплекса ГТО: Бег на 1000м	1				
7	Правила и техника выполнения норматива комплекса ГТО: Кросс на 2 км. Подводящие упражнения	1				
8	Правила и техника выполнения норматива комплекса ГТО: Кросс на 2 км. Подводящие упражнения	1				

9	Правила и техника выполнения норматива комплекса ГТО. Эстафеты	1				
10	Правила и техника выполнения норматива комплекса ГТО. Эстафеты	1				
11	Правила и техника выполнения норматива комплекса ГТО: Подтягивание из виса на высокой перекладине – мальчики. Сгибание и разгибание рук в упоре лежа на полу. Эстафеты	1				
12	Упражнения на развитие гибкости	1				
13	Упражнения на развитие координации	1				
14	Упражнения на формирование телосложения	1				
15	Кувырок вперёд и назад в группировке	1				
16	Кувырок вперёд ноги «скрестно»	1				
17	Кувырок назад из стойки на лопатках	1				
18	Опорные прыжки	1				
19	Опорные прыжки	1				
20	Упражнения на низком гимнастическом бревне	1				
21	Упражнения на гимнастической лестнице	1				
22	Упражнения на гимнастической скамейке	1				
23	Бег на длинные дистанции	1				

24	Бег на длинные дистанции	1				
25	Бег на короткие дистанции	1				
26	Бег на короткие дистанции	1				
27	Прыжок в длину с разбега способом «согнув ноги»	1				
28	Прыжок в длину с разбега способом «согнув ноги»	1				
29	Метание малого мяча в неподвижную мишень	1				
30	Метание малого мяча на дальность	1				
31	Технические действия с мячом	1				
32	Технические действия с мячом	1				
33	Технические действия с мячом	1				
34	Удар по мячу внутренней стороной стопы	1				
35	Удар по мячу внутренней стороной стопы	1				
36	Остановка катящегося мяча внутренней стороной стопы	1				
37	Остановка катящегося мяча внутренней стороной стопы	1				
38	Ведение футбольного мяча «по прямой»	1				
39	Ведение мяча стоя на месте	1				
40	Ведение футбольного мяча «по прямой»	1				
41	Ведение футбольного мяча «по кругу»	1				
42	Технические действия с мячом	1				
43	Прямая нижняя подача мяча	1				

44	Прямая нижняя подача мяча	1				
45	Приём и передача мяча снизу	1				
46	Приём и передача мяча снизу	1				
47	Приём и передача мяча сверху	1				
48	Приём и передача мяча сверху	1				
49	Передвижение на лыжах попеременным двухшажным ходом	1				
50	Передвижение на лыжах попеременным двухшажным ходом	1				
51	Повороты на лыжах способом переступания	1				
52	Повороты на лыжах способом переступания	1				
53	Подъём в горку на лыжах способом «лесенка»	1				
54	Подъём в горку на лыжах способом «лесенка»	1				
55	Спуск на лыжах с пологого склона	1				
56	Спуск на лыжах с пологого склона	1				
57	Преодоление небольших препятствий при спуске с пологого склона	1				
58	Преодоление небольших препятствий при спуске с пологого склона	1				
59	Технические действия с мячом	1				
60	Бросок баскетбольного мяча в корзину двумя руками от груди с места	1				

61	Бросок баскетбольного мяча в корзину двумя руками от груди с места	1				
62	Технические действия с мячом	1				
63	Техника ловли мяча	1				
64	Техника ловли мяча	1				
65	Техника передачи мяча	1				
66	Техника передачи мяча	1				
67	Ведение мяча стоя на месте	1				
68	Ведение мяча в движении	1				
69	Ведение мяча в движении	1				
70	Ведение футбольного мяча «по кругу»	1				
71	Ведение футбольного мяча «змейкой»	1				
72	Обводка мячом ориентиров	1				
73	Правила и техника выполнения норматива комплекса ГТО: Подтягивание из виса на высокой перекладине – мальчики. Сгибание и разгибание рук в упоре лежа на полу. Эстафеты	1				
74	Правила и техника выполнения норматива комплекса ГТО: Подтягивание из виса лежа на низкой перекладине 90см. Эстафеты	1				
75	Правила и техника выполнения норматива комплекса ГТО: Подтягивание из виса лежа на низкой перекладине 90см. Эстафеты	1				

76	Правила и техника выполнения норматива комплекса ГТО: Наклон вперед из положения стоя на гимнастической скамье. Подвижные игры	1				
77	Правила и техника выполнения норматива комплекса ГТО: Наклон вперед из положения стоя на гимнастической скамье. Подвижные игры	1				
78	Правила и техника выполнения норматива комплекса ГТО: Прыжок в длину с места толчком двумя ногами. Эстафеты	1				
79	Правила и техника выполнения норматива комплекса ГТО: Прыжок в длину с места толчком двумя ногами. Эстафеты	1				
80	Правила и техника выполнения норматива комплекса ГТО: Поднимание туловища из положения лежа на спине. Подвижные игры	1				
81	Правила и техника выполнения норматива комплекса ГТО: Поднимание туловища из положения лежа на спине. Подвижные игры	1				
82	Правила и техника выполнения норматива комплекса ГТО: Метание мяча весом 150г. Подвижные игры	1				

83	Правила и техника выполнения норматива комплекса ГТО: Метание мяча весом 150г. Подвижные игры	1				
84	Правила и техника выполнения норматива комплекса ГТО: Челночный бег 3*10м. Эстафеты	1				
85	Правила и техника выполнения норматива комплекса ГТО: Челночный бег 3*10м. Эстафеты	1				
86	Правила и техника выполнения норматива комплекса ГТО Подвижные игры	1				
87	Правила и техника выполнения норматива комплекса ГТО Подвижные игры	1				
88	Летний фестиваль ГТО. (сдача норм ГТО с соблюдением правил и техники выполнения испытаний (тестов) 3 ступени	1				
89	Летний фестиваль ГТО. (сдача норм ГТО с соблюдением правил и техники выполнения испытаний (тестов) 3 ступени	1				
90	Летний фестиваль ГТО. (сдача норм ГТО с соблюдением правил и техники выполнения испытаний (тестов) 3 ступени	1				
91	Летний фестиваль ГТО. (сдача норм ГТО с соблюдением правил и техники выполнения испытаний (тестов) 3 ступени	1				

92	Физическая культура в основной школе	1				
93	Физическая культура и здоровый образ жизни человека	1				
94	Олимпийские игры древности	1				
95	Режим дня	1				
96	Наблюдение за физическим развитием	1				
97	Организация и проведение самостоятельных занятий	1				
98	Определение состояния организма	1				
99	Составление дневника по физической культуре	1				
100	Упражнения утренней зарядки	1				
101	Оздоровительные мероприятия в режиме учебной деятельности	1				
102	Оздоровительные мероприятия в режиме учебной деятельности	1				
ОБЩЕЕ КОЛИЧЕСТВО ЧАСОВ ПО ПРОГРАММЕ		102	0	0		

6 КЛАСС

№ п/п	Тема урока	Кол-во часов	Дата проведения	
			По плану	По факту
1	Правила и техника выполнения норматива комплекса ГТО: Бег на 30м и 60м. Эстафеты	1		
2	Правила и техника выполнения норматива комплекса ГТО: Бег на 30м и 60м. Эстафеты	1		
3	Правила и техника выполнения норматива комплекса ГТО: Кросс на 1000м и 1500м	1		
4	Правила и техника выполнения норматива комплекса ГТО: Кросс на 1000м и 1500м	1		
5	Правила и техника выполнения норматива комплекса ГТО: Кросс на 1 км и 2 км. Подводящие упражнения	1		
6	Правила и техника выполнения норматива комплекса ГТО: Кросс на 1 км и 2 км. Подводящие упражнения	1		
7	Правила и техника выполнения норматива комплекса ГТО: Кросс 2 км или 3 км. Эстафеты	1		
8	Правила и техника выполнения норматива комплекса ГТО: 2 км или 3 км. Эстафеты	1		
9	Правила и техника выполнения норматива комплекса ГТО: Подтягивание из виса на высокой перекладине – мальчики. Сгибание и разгибание рук в упоре лежа на полу. Эстафеты	1		
10	Правила и техника выполнения норматива комплекса ГТО: Подтягивание из виса на высокой перекладине – мальчики. Сгибание и разгибание рук в упоре лежа на полу. Эстафеты	1		
11	Правила и техника выполнения норматива комплекса ГТО: Подтягивание из виса лежа на низкой перекладине 90см. Эстафеты	1		
12	Акробатические комбинации	1		
13	Акробатические комбинации	1		

14	Опорные прыжки через гимнастического козла	1		
15	Опорные прыжки через гимнастического козла	1		
16	Опорные прыжки через гимнастического козла	1		
17	Упражнения на низком гимнастическом бревне	1		
18	Упражнения на низком гимнастическом бревне	1		
19	Упражнения на невысокой гимнастической перекладине	1		
20	Упражнения на невысокой гимнастической перекладине	1		
21	Лазание по канату в три приема	1		
22	Лазание по канату в три приема	1		
23	Упражнения ритмической гимнастики	1		
24	Упражнения ритмической гимнастики	1		
25	Упражнения ритмической гимнастики	1		
26	Старт с опорой на одну руку с последующим ускорением	1		
27	Старт с опорой на одну руку с последующим ускорением	1		
28	Спринтерский бег	1		
29	Спринтерский бег	1		
30	Гладкий равномерный бег	1		
31	Гладкий равномерный бег	1		
32	Прыжковые упражнения: прыжок в высоту с разбега способом «перешагивание»	1		
33	Прыжковые упражнения: прыжок в высоту с разбега способом «перешагивание»	1		
34	Прыжковые упражнения в длину и высоту	1		
35	Метание малого мяча по движущейся мишени	1		
36	Приём мяча двумя руками снизу в разные зоны площадки	1		
37	Передача мяча двумя руками снизу в разные зоны площадки	1		
38	Передача мяча двумя руками снизу в разные зоны площадки	1		
39	Игровая деятельность с использованием технических приёмов в подаче мяча	1		

40	Игровая деятельность с использованием технических приёмов в подаче мяча	1		
41	Игровая деятельность с использованием приёма мяча снизу и сверху	1		
42	Игровая деятельность с использованием приёма мяча снизу и сверху	1		
43	Игровая деятельность с использованием технических приёмов передачи мяча снизу и сверху	1		
44	Игровая деятельность с использованием технических приёмов передачи мяча снизу и сверху	1		
45	Прыжки вверх толчком одной ногой	1		
46	Прыжки вверх толчком одной ногой	1		
47	Остановка двумя шагами и прыжком	1		
48	Остановка двумя шагами и прыжком	1		
49	Передвижение одновременным одношажным ходом	1		
50	Передвижение одновременным одношажным ходом	1		
51	Преодоление небольших трамплинов при спуске с пологого склона	1		
52	Преодоление небольших трамплинов при спуске с пологого склона	1		
53	Упражнения лыжной подготовки	1		
54	Передвижения по учебной дистанции, повороты, спуски, торможение	1		
55	Передвижения по учебной дистанции, повороты, спуски, торможение	1		
56	Упражнения в ведении мяча	1		
57	Упражнения в ведении мяча	1		
58	Упражнения на передачу и броски мяча	1		
59	Упражнения на передачу и броски мяча	1		
60	Игровая деятельность с использованием технических приёмов	1		

61	Игровая деятельность с использованием технических приёмов	1		
62	Приём мяча двумя руками снизу в разные зоны площадки	1		
63	Передвижение в стойке баскетболиста	1		
64	Передвижение в стойке баскетболиста	1		
65	Удар по катящемуся мячу с разбега	1		
66	Удар по катящемуся мячу с разбега	1		
67	Игровая деятельность с использованием технических приёмов остановки мяча	1		
68	Игровая деятельность с использованием технических приёмов остановки мяча	1		
69	Игровая деятельность с использованием технических приёмов передачи мяча	1		
70	Игровая деятельность с использованием технических приёмов передачи мяча	1		
71	Игровая деятельность с использованием технических приёмов ведения мяча	1		
72	Игровая деятельность с использованием технических приёмов обводки	1		
73	История ВФСК ГТО и ГТО в наши дни. Правила выполнения спортивных нормативов 3-4 ступени. Правила ТБ. Первая помощь при травмах	1		
74	История ВФСК ГТО и ГТО в наши дни. Правила выполнения спортивных нормативов 3-4 ступени. Правила ТБ. Первая помощь при травмах	1		
75	Правила и техника выполнения норматива комплекса ГТО: Подтягивание из виса лежа на низкой перекладине 90см. Эстафеты	1		
76	Правила и техника выполнения норматива комплекса ГТО: Наклон вперед из положения стоя на гимнастической скамье. Подвижные игры	1		

77	Правила и техника выполнения норматива комплекса ГТО: Наклон вперед из положения стоя на гимнастической скамье. Подвижные игры	1		
78	Правила и техника выполнения норматива комплекса ГТО: Прыжок в длину с места толчком двумя ногами. Эстафеты	1		
79	Правила и техника выполнения норматива комплекса ГТО: Прыжок в длину с места толчком двумя ногами. Эстафеты	1		
80	Правила и техника выполнения норматива комплекса ГТО: Поднимание туловища из положения лежа на спине. Подвижные игры	1		
81	Правила и техника выполнения норматива комплекса ГТО: Поднимание туловища из положения лежа на спине. Подвижные игры	1		
82	Правила и техника выполнения норматива комплекса ГТО: Метание мяча весом 150г. Подвижные игры	1		
83	Правила и техника выполнения норматива комплекса ГТО: Метание мяча весом 150г. Подвижные игры	1		
84	Правила и техника выполнения норматива комплекса ГТО	1		
85	Правила и техника выполнения норматива комплекса ГТО	1		
86	Правила и техника выполнения норматива комплекса ГТО: Челночный бег 3*10м. Эстафеты	1		
87	Правила и техника выполнения норматива комплекса ГТО: Челночный бег 3*10м. Эстафеты	1		
88	Правила и техника выполнения норматива комплекса ГТО Подвижные игры	1		
89	Правила и техника выполнения норматива комплекса ГТО Подвижные игры	1		
90	Фестиваль ГТО «Всеим классом сдадим ГТО». (сдача норм ГТО с соблюдением правил и техники выполнения испытаний (тестов) 3-4 ступени	1		

91	Фестиваль ГТО «Всем классом сдадим ГТО». (сдача норм ГТО с соблюдением правил и техники выполнения испытаний (тестов) 3-4 ступени	1		
92	Возрождение Олимпийских игр	1		
93	Символика и ритуалы Олимпийских игр	1		
94	История первых Олимпийских игр современности	1		
95	Составление дневника физической культуры	1		
96	Физическая подготовка человека	1		
97	Основные показатели физической нагрузки	1		
98	Составление плана самостоятельных занятий физической подготовкой	1		
99	Закаливающие процедуры с помощью воздушных и солнечных ванн, купания в естественных водоёмах	1		
100	Упражнения для коррекции телосложения	1		
101	Упражнения для профилактики нарушения зрения	1		
102	Упражнения для профилактики нарушений осанки	1		
ОБЩЕЕ КОЛИЧЕСТВО ЧАСОВ ПО ПРОГРАММЕ		102		

7 КЛАСС

№ п/п	Тема урока	Кол-во часов	Дата проведения	
			По плану	По факту
1	История ВФСК ГТО, возрождение ГТО. Правила выполнения спортивных нормативов 4 ступени. Правила ТБ. Первая помощь при травмах	1		
2	Правила и техника выполнения норматива комплекса ГТО: Бег на 30м и 60м	1		
3	Правила и техника выполнения норматива комплекса ГТО: Бег на 30м и 60м	1		
4	Правила и техника выполнения норматива комплекса ГТО: Бег на 1500м	1		
5	Правила и техника выполнения норматива комплекса ГТО: Бег на 1500м	1		
6	Правила и техника выполнения норматива комплекса ГТО: Кросс на 2 км	1		
7	Правила и техника выполнения норматива комплекса ГТО: Кросс на 2 км	1		
8	Правила и техника выполнения норматива комплекса ГТО: Кросс на 3 км	1		
9	Правила и техника выполнения норматива комплекса ГТО: Кросс на 3 км	1		
10	Правила и техника выполнения норматива комплекса ГТО: Подтягивание из виса на высокой перекладине – мальчики. Сгибание и разгибание рук в упоре лежа на полу	1		
11	Правила и техника выполнения норматива комплекса ГТО: Подтягивание из виса на высокой перекладине – мальчики. Сгибание и разгибание рук в упоре лежа на полу	1		
12	Акробатические комбинации	1		
13	Акробатические пирамиды	1		
14	Стойка на голове с опорой на руки	1		
15	Стойка на голове с опорой на руки	1		
16	Комплекс упражнений степ-аэробики	1		
17	Комплекс упражнений степ-аэробики	1		
18	Комбинация на гимнастическом бревне	1		
19	Комбинация на гимнастическом бревне	1		

20	Комбинация на низкой гимнастической перекладине	1		
21	Комбинация на низкой гимнастической перекладине	1		
22	Лазанье по канату в два приёма	1		
23	Лазанье по канату в два приёма	1		
24	Преодоление препятствий наступанием	1		
25	Преодоление препятствий наступанием	1		
26	Преодоление препятствий прыжковым бегом	1		
27	Преодоление препятствий прыжковым бегом	1		
28	Эстафетный бег	1		
29	Эстафетный бег	1		
30	Прыжки с разбега в длину и в высоту	1		
31	Прыжки с разбега в длину и в высоту	1		
32	Метание малого мяча в катящуюся мишень	1		
33	Метание малого мяча в катящуюся мишень	1		
34	Средние и длинные передачи мяча по прямой	1		
35	Средние и длинные передачи мяча по прямой	1		
36	Средние и длинные передачи мяча по диагонали	1		
37	Средние и длинные передачи мяча по диагонали	1		
38	Тактические действия при выполнении углового удара	1		
39	Тактические действия при выполнении углового удара	1		
40	Тактические действия при вбрасывании мяча из-за боковой линии	1		
41	Верхняя прямая подача мяча	1		
42	Верхняя прямая подача мяча	1		
43	Передача мяча через сетку двумя руками сверху	1		
44	Передача мяча через сетку двумя руками сверху	1		
45	Перевод мяча за голову	1		
46	Перевод мяча за голову	1		
47	Игровая деятельность с использованием разученных технических приёмов	1		
48	Игровая деятельность с использованием разученных технических приёмов	1		

49	Торможение на лыжах способом «упор»	1		
50	Торможение на лыжах способом «упор»	1		
51	Поворот упором при спуске с пологого склона	1		
52	Поворот упором при спуске с пологого склона	1		
53	Преодоление естественных препятствий на лыжах	1		
54	Преодоление естественных препятствий на лыжах	1		
55	Переход с одного хода на другой во время прохождения учебной дистанции	1		
56	Переход с одного хода на другой во время прохождения учебной дистанции	1		
57	Спуски и подъёмы во время прохождения учебной дистанции	1		
58	Спуски и подъёмы во время прохождения учебной дистанции	1		
59	Бросок мяча в корзину двумя руками снизу после ведения	1		
60	Бросок мяча в корзину двумя рукам от груди после ведения	1		
61	Бросок мяча в корзину двумя рукам от груди после ведения	1		
62	Игровая деятельность с использованием разученных технических приёмов	1		
63	Игровая деятельность с использованием разученных технических приёмов	1		
64	Передача мяча после отскока от пола	1		
65	Передача мяча после отскока от пола	1		
66	Ловля мяча после отскока от пола	1		
67	Ловля мяча после отскока от пола	1		
68	Бросок мяча в корзину двумя руками снизу после ведения	1		
69	Тактические действия при вбрасывании мяча из-за боковой линии	1		
70	Игровая деятельность с использованием разученных технических приёмов	1		
71	Игровая деятельность с использованием разученных технических приёмов	1		
72	Игровая деятельность с использованием разученных технических приёмов	1		
73	История ВФСК ГТО, возрождение ГТО. Правила выполнения спортивных нормативов 4 ступени. Правила ТБ. Первая помощь при травмах	1		
74	Правила и техника выполнения норматива комплекса ГТО: Подтягивание из виса лежа на низкой перекладине 90см	1		

75	Правила и техника выполнения норматива комплекса ГТО: Подтягивание из виса лежа на низкой перекладине 90см	1		
76	Правила и техника выполнения норматива комплекса ГТО: Наклон вперед из положения стоя на гимнастической скамье	1		
77	Правила и техника выполнения норматива комплекса ГТО: Наклон вперед из положения стоя на гимнастической скамье	1		
78	Правила и техника выполнения норматива комплекса ГТО: Прыжок в длину с места толчком двумя ногами	1		
79	Правила и техника выполнения норматива комплекса ГТО: Прыжок в длину с места толчком двумя ногами	1		
80	Правила и техника выполнения норматива комплекса ГТО: Поднимание туловища из положения лежа на спине	1		
81	Правила и техника выполнения норматива комплекса ГТО: Поднимание туловища из положения лежа на спине	1		
82	Правила и техника выполнения норматива комплекса ГТО: Метание мяча весом 150г	1		
83	Правила и техника выполнения норматива комплекса ГТО: Метание мяча весом 150г	1		
84	Правила и техника выполнения норматива комплекса ГТО	1		
85	Правила и техника выполнения норматива комплекса ГТО	1		
86	Правила и техника выполнения норматива комплекса ГТО: Челночный бег 3*10м	1		
87	Правила и техника выполнения норматива комплекса ГТО: Челночный бег 3*10м	1		
88	Правила и техника выполнения норматива комплекса ГТО	1		
89	Правила и техника выполнения норматива комплекса ГТО	1		
90	Фестиваль «Мы и ГТО». (сдача норм ГТО с соблюдением правил и техники выполнения испытаний (тестов) 4 ступени	1		
91	Фестиваль «Мы и ГТО». (сдача норм ГТО с соблюдением правил и техники выполнения испытаний (тестов) 4 ступени	1		
92	Истоки развития олимпизма в России	1		

93	Олимпийское движение в СССР и современной России	1		
94	Воспитание качеств личности на занятиях физической культурой и спортом	1		
95	Соблюдение правил техники безопасности и гигиены мест занятий физическими упражнениями	1		
96	Тактическая подготовка	1		
97	Способы и процедуры оценивания техники двигательных действий	1		
98	Планирование занятий технической подготовкой	1		
99	Оценивание оздоровительного эффекта занятий физической культурой	1		
100	Упражнения для коррекции телосложения	1		
101	Упражнения для профилактики нарушения осанки	1		
102	Упражнения для профилактики нарушения осанки	1		
ОБЩЕЕ КОЛИЧЕСТВО ЧАСОВ ПО ПРОГРАММЕ		102		

8 КЛАСС

№ п/п	Тема урока	Количество часов			Дата изучения	Электронные цифровые образовательные ресурсы
		Всего	Контрольные работы	Практические работы		
1	Физическая культура в современном обществе	1				
2	Всестороннее и гармоничное физическое развитие	1				
3	Адаптивная и лечебная физическая культура	1				
4	Коррекция нарушения осанки	1				
5	Коррекция избыточной массы тела	1				
6	Правила проведения самостоятельных занятий при коррекции осанки и телосложения	1				
7	Составление планов для самостоятельных занятий	1				
8	Способы учёта индивидуальных особенностей	1				
9	Профилактика умственного перенапряжения	1				
10	Упражнения для профилактики утомления	1				
11	Дыхательная и зрительная гимнастика	1				
12	Акробатические комбинации	1				
13	Акробатические комбинации	1				
14	Гимнастическая комбинация на гимнастическом бревне	1				
15	Гимнастическая комбинация на гимнастическом бревне	1				

16	Гимнастическая комбинация на перекладине	1				
17	Гимнастическая комбинация на перекладине	1				
18	Гимнастическая комбинация на параллельных брусьях	1				
19	Вольные упражнения на базе ритмической гимнастики	1				
20	Бег на короткие дистанции	1				
21	Бег на средние дистанции	1				
22	Бег на длинные дистанции	1				
23	Бег на длинные дистанции	1				
24	Прыжки в длину с разбега	1				
25	Прыжки в длину с разбега	1				
26	Прыжок в длину с разбега способом «прогнувшись»	1				
27	Прыжок в длину с разбега способом «прогнувшись»	1				
28	Правила проведения соревнований по сдаче норм комплекса ГТО	1				
29	Правила проведения соревнований по сдаче норм комплекса ГТО	1				
30	Самостоятельная подготовка к выполнению нормативных требований комплекса ГТО	1				
31	Самостоятельная подготовка к выполнению нормативных требований комплекса ГТО	1				
32	Техника передвижения на лыжах одновременным бесшажным ходом	1				
33	Техника передвижения на лыжах одновременным бесшажным ходом	1				

34	Способы преодоления естественных препятствий на лыжах	1				
35	Способы преодоления естественных препятствий на лыжах	1				
36	Торможение боковым скольжением	1				
37	Торможение боковым скольжением	1				
38	Переход с одного лыжного хода на другой	1				
39	Переход с одного лыжного хода на другой	1				
40	Лыжная подготовка в передвижениях на лыжах, при спусках, подъёмах, торможении	1				
41	Техника стартов при плавании кролем на груди и на спине	1				
42	Техника стартов при плавании кролем на спине	1				
43	Техника поворотов при плавании кролем на груди и на спине	1				
44	Техника поворотов при плавании кролем на груди и на спине	1				
45	Проплывание учебных дистанций	1				
46	Проплывание учебных дистанций	1				
47	Повороты с мячом на месте	1				
48	Повороты с мячом на месте	1				
49	Передача мяча одной рукой от плеча и снизу	1				
50	Передача мяча одной рукой от плеча и снизу	1				
51	Передача мяча одной рукой снизу	1				
52	Передача мяча одной рукой снизу	1				
53	Бросок мяча в корзину двумя руками в прыжке	1				

54	Бросок мяча в корзину двумя руками в прыжке	1				
55	Бросок мяча в корзину одной рукой в прыжке	1				
56	Бросок мяча в корзину одной рукой в прыжке	1				
57	Прямой нападающий удар	1				
58	Прямой нападающий удар	1				
59	Индивидуальное блокирование мяча в прыжке с места	1				
60	Индивидуальное блокирование мяча в прыжке с места	1				
61	Тактические действия в защите	1				
62	Тактические действия в защите	1				
63	Тактические действия в нападении	1				
64	Тактические действия в нападении	1				
65	Игровая деятельность с использованием разученных технических приёмов	1				
66	Игровая деятельность с использованием разученных технических приёмов	1				
67	Удар по мячу с разбега внутренней частью подъёма стопы	1				
68	Остановка мяча внутренней стороной стопы	1				
69	Правила игры в мини-футбол	1				
70	Правила игры в мини-футбол	1				
71	Игровая деятельность по правилам классического футбола	1				
72	Игровая деятельность по правилам классического футбола	1				
73	История ВФСК ГТО, возрождение ГТО. Правила выполнения спортивных	1				

	нормативов 4-5 ступени. Правила ТБ. Первая помощь при травмах					
74	История ВФСК ГТО, возрождение ГТО. Правила выполнения спортивных нормативов 4-5 ступени. Правила ТБ. Первая помощь при травмах	1				
75	Правила и техника выполнения норматива комплекса ГТО: Бег на 30м и 60м	1				
76	Правила и техника выполнения норматива комплекса ГТО: Бег на 30м и 60м	1				
77	Правила и техника выполнения норматива комплекса ГТО: Бег на 1500м или 2000м	1				
78	Правила и техника выполнения норматива комплекса ГТО: Бег на 1500м или 2000м	1				
79	Правила и техника выполнения норматива комплекса ГТО: Кросс на 3 км	1				
80	Правила и техника выполнения норматива комплекса ГТО: Кросс на 3 км	1				
81	Правила и техника выполнения норматива комплекса ГТО: Бег на лыжах 2 км или 3 км	1				
82	Правила и техника выполнения норматива комплекса ГТО: Бег на лыжах 2 км или 3 км	1				
83	Правила и техника выполнения норматива комплекса ГТО: Подтягивание из виса на высокой	1				

	перекладине – мальчики. Сгибание и разгибание рук в упоре лежа на полу					
84	Правила и техника выполнения норматива комплекса ГТО: Подтягивание из виса на высокой перекладине – мальчики. Сгибание и разгибание рук в упоре лежа на полу	1				
85	Правила и техника выполнения норматива комплекса ГТО: Подтягивание из виса лежа на низкой перекладине 90см	1				
86	Правила и техника выполнения норматива комплекса ГТО: Подтягивание из виса лежа на низкой перекладине 90см	1				
87	Правила и техника выполнения норматива комплекса ГТО: Наклон вперед из положения стоя на гимнастической скамье	1				
88	Правила и техника выполнения норматива комплекса ГТО: Наклон вперед из положения стоя на гимнастической скамье	1				
89	Правила и техника выполнения норматива комплекса ГТО: Прыжок в длину с места толчком двумя ногами	1				
90	Правила и техника выполнения норматива комплекса ГТО: Прыжок в длину с места толчком двумя ногами	1				
91	Правила и техника выполнения норматива комплекса ГТО: Поднимание туловища из положения лежа на спине	1				
92	Правила и техника выполнения норматива комплекса ГТО: Поднимание туловища из положения лежа на спине	1				

93	Правила и техника выполнения норматива комплекса ГТО: Метание мяча весом 150г	1				
94	Правила и техника выполнения норматива комплекса ГТО: Метание мяча весом 150г	1				
95	Правила и техника выполнения норматива комплекса ГТО: Стрельба (пневматика или электронное оружие)	1				
96	Правила и техника выполнения норматива комплекса ГТО: Стрельба (пневматика или электронное оружие)	1				
97	Правила и техника выполнения норматива комплекса ГТО: Челночный бег 3*10м	1				
98	Правила и техника выполнения норматива комплекса ГТО: Челночный бег 3*10м	1				
99	Правила и техника выполнения норматива комплекса ГТО: Плавание 50м	1				
100	Правила и техника выполнения норматива комплекса ГТО: Плавание 50м	1				
101	Фестиваль «Мы сдадим ГТО». (сдача норм ГТО с соблюдением правил и техники выполнения испытаний (тестов) 4-5 ступени	1				
102	Фестиваль «Мы сдадим ГТО». (сдача норм ГТО с соблюдением правил и техники выполнения испытаний (тестов) 4-5 ступени	1				
ОБЩЕЕ КОЛИЧЕСТВО ЧАСОВ ПО ПРОГРАММЕ		102	0	0		

9 КЛАСС

№ п/п	Тема урока	Количество часов			Дата изучения	Электронные цифровые образовательные ресурсы
		Всего	Контрольные работы	Практические работы		
1	Здоровье и здоровый образ жизни	1				
2	Туристские походы как форма активного отдыха	1				
3	Профессионально-прикладная физическая культура	1				
4	Восстановительный массаж	1				
5	Восстановительный массаж	1				
6	Банные процедуры	1				
7	Измерение функциональных резервов организма	1				
8	Оказание первой помощи во время самостоятельных занятий физическими упражнениями и активного отдыха	1				
9	Занятия физической культурой и режим питания	1				
10	Упражнения для снижения избыточной массы тела	1				
11	Мероприятия в режиме двигательной активности обучающихся	1				
12	Длинный кувырок с разбега	1				
13	Кувырок назад в упор	1				
14	Гимнастическая комбинация на высокой перекладине	1				
15	Гимнастическая комбинация на высокой перекладине	1				
16	Гимнастическая комбинация на параллельных брусьях	1				

17	Гимнастическая комбинация на параллельных брусьях	1				
18	Гимнастическая комбинация на гимнастическом бревне	1				
19	Гимнастическая комбинация на гимнастическом бревне	1				
20	Упражнения черлидинга	1				
21	Упражнения черлидинга	1				
22	Бег на короткие дистанции	1				
23	Бег на короткие дистанции	1				
24	Бег на длинные дистанции	1				
25	Бег на длинные дистанции	1				
26	Прыжки в длину «прогнувшись»	1				
27	Прыжки в длину «прогнувшись»	1				
28	Прыжки в длину «согнув ноги»	1				
29	Прыжки в длину «согнув ноги»	1				
30	Прыжки в высоту	1				
31	Прыжки в высоту	1				
32	Метание спортивного снаряда с разбега на дальность	1				
33	Метание спортивного снаряда с разбега на дальность	1				
34	Передвижение попеременным двухшажным ходом	1				
35	Передвижение попеременным двухшажным ходом	1				
36	Передвижение одновременным одношажным ходом	1				
37	Передвижение одновременным одношажным ходом	1				
38	Способы перехода с одного лыжного хода на другой	1				

39	Способы перехода с одного лыжного хода на другой	1				
40	Плавание брассом	1				
41	Плавание брассом	1				
42	Повороты при плавании брассом	1				
43	Повороты при плавании брассом	1				
44	Ведение мяча	1				
45	Ведение мяча	1				
46	Передача мяча	1				
47	Передача мяча	1				
48	Приемы и броски мяча на месте	1				
49	Приемы и броски мяча на месте	1				
50	Приемы и броски мяча в прыжке	1				
51	Приемы и броски мяча после ведения	1				
52	Приемы и броски мяча после ведения	1				
53	Подачи мяча в разные зоны площадки соперника	1				
54	Подачи мяча в разные зоны площадки соперника	1				
55	Приёмы и передачи мяча на месте	1				
56	Приёмы и передачи мяча на месте	1				
57	Приёмы и передачи в движении	1				
58	Приёмы и передачи в движении	1				
59	Удары	1				
60	Удары	1				
61	Блокировка	1				
62	Блокировка	1				
63	Ведение мяча	1				
64	Ведение мяча	1				
65	Приемы мяча	1				
66	Приемы мяча	1				

67	Передачи мяча	1				
68	Передачи мяча	1				
69	Остановки и удары по мячу с места	1				
70	Остановки и удары по мячу с места	1				
71	Остановки и удары по мячу в движении	1				
72	Остановки и удары по мячу в движении	1				
73	История ВФСК ГТО, возрождение ГТО. Правила выполнения спортивных нормативов 5-6 ступени. Правила ТБ. Первая помощь при травмах	1				
74	История ВФСК ГТО, возрождение ГТО. Правила выполнения спортивных нормативов 5-6 ступени. Правила ТБ. Первая помощь при травмах	1				
75	Правила и техника выполнения норматива комплекса ГТО: Бег на 30м, 60м или 100м	1				
76	Правила и техника выполнения норматива комплекса ГТО: Бег на 30м, 60м или 100м	1				
77	Правила и техника выполнения норматива комплекса ГТО: Бег на 2000м или 3000м	1				
78	Правила и техника выполнения норматива комплекса ГТО: Бег на 2000м или 3000м	1				
79	Правила и техника выполнения норматива комплекса ГТО: Кросс на 3 км или 5км	1				
80	Правила и техника выполнения норматива комплекса ГТО: Кросс на 3 км или 5км	1				

81	Правила и техника выполнения норматива комплекса ГТО: Бег на лыжах 3 км или 5 км	1				
82	Правила и техника выполнения норматива комплекса ГТО: Бег на лыжах 3 км или 5 км	1				
83	Правила и техника выполнения норматива комплекса ГТО: Подтягивание из виса на высокой перекладине. Рывок гири 16кг. Сгибание и разгибание рук в упоре лежа на полу	1				
84	Правила и техника выполнения норматива комплекса ГТО: Подтягивание из виса на высокой перекладине. Рывок гири 16кг. Сгибание и разгибание рук в упоре лежа на полу	1				
85	Правила и техника выполнения норматива комплекса ГТО: Подтягивание из виса лежа на низкой перекладине 90см	1				
86	Правила и техника выполнения норматива комплекса ГТО: Подтягивание из виса лежа на низкой перекладине 90см	1				
87	Правила и техника выполнения норматива комплекса ГТО: Наклон вперед из положения стоя на гимнастической скамье	1				
88	Правила и техника выполнения норматива комплекса ГТО: Наклон вперед из положения стоя на гимнастической скамье	1				
89	Правила и техника выполнения норматива комплекса ГТО: Прыжок в длину с места толчком двумя ногами	1				

90	Правила и техника выполнения норматива комплекса ГТО: Прыжок в длину с места толчком двумя ногами	1				
91	Правила и техника выполнения норматива комплекса ГТО: Поднимание туловища из положения лежа на спине	1				
92	Правила и техника выполнения норматива комплекса ГТО: Поднимание туловища из положения лежа на спине	1				
93	Правила и техника выполнения норматива комплекса ГТО: Метание мяча весом 150г, 500г(д), 700г(ю)	1				
94	Правила и техника выполнения норматива комплекса ГТО: Метание мяча весом 150г, 500г(д), 700г(ю)	1				
95	Правила и техника выполнения норматива комплекса ГТО: Стрельба (пневматика или электронное оружие)	1				
96	Правила и техника выполнения норматива комплекса ГТО: Стрельба (пневматика или электронное оружие)	1				
97	Правила и техника выполнения норматива комплекса ГТО: Челночный бег 3*10м	1				
98	Правила и техника выполнения норматива комплекса ГТО: Челночный бег 3*10м	1				
99	Правила и техника выполнения норматива комплекса ГТО: Плавание 50м	1				
100	Правила и техника выполнения норматива комплекса ГТО: Плавание 50м	1				
101	Фестиваль «Мы и ГТО». (сдача норм ГТО с соблюдением правил и техники	1				

	выполнения испытаний (тестов) 5-6 ступени					
102	Фестиваль «Мы и ГТО». (сдача норм ГТО с соблюдением правил и техники выполнения испытаний (тестов) 5-6 ступени	1				
ОБЩЕЕ КОЛИЧЕСТВО ЧАСОВ ПО ПРОГРАММЕ		102	0	0		

2.1.20 . Основы безопасности жизнедеятельности

ПОЯСНИТЕЛЬНАЯ ЗАПИСКА

Рабочая программа по основам безопасности жизнедеятельности (далее – ОБЖ) разработана на основе Концепции преподавания учебного предмета «Основы безопасности жизнедеятельности»(утверждена Решением Коллегии Министерства просвещения Российской Федерации, протокол от 24 декабря 2018 г. № ПК-1вн), требований к результатам освоения программы основного общего образования, представленных в Федеральном государственном образовательном стандарте (далее —ФГОС) основного общего образования (утверждён приказом Министерства просвещения Российской Федерации от 31 мая 2021 г. № 287) с учётом распределённых по модулям проверяемых требований к результатам освоения основной образовательной программы основного общего образования по учебному предмету ОБЖ, Примерной программы воспитания.

Настоящая Программа обеспечивает:

ясное понимание обучающимися современных проблем безопасности и формирование у подрастающего поколения базового уровня культуры безопасного поведения;

прочное усвоение обучающимися основных ключевых понятий, обеспечивающих преемственность изучения основ комплексной безопасности личности на следующем уровне образования;

возможность выработки и закрепления у обучающихся умений и навыков, необходимых для последующей жизни;

выработку практико-ориентированных компетенций, соответствующих потребностям современности;

реализацию оптимального баланса межпредметных связей и их разумное взаимодополнение, способствующее формированию практических умений и навыков.

В Программе содержание учебного предмета ОБЖ структурно представлено десятью модулями (тематическими линиями), обеспечивающими непрерывность изучения предмета на уровне основного общего образования и преемственность учебного процесса на уровне среднего общего образования: модуль № 1 «Культура безопасности жизнедеятельности в современном обществе»;

модуль № 2 «Безопасность в быту»;

модуль № 3 «Безопасность на транспорте»;

модуль № 4 «Безопасность в общественных местах»;

модуль № 5 «Безопасность в природной среде»;

модуль № 6 «Здоровье и как его сохранить. Основы медицинских знаний»;

модуль № 7 «Безопасность в социуме»;

модуль № 8 «Безопасность в информационном пространстве»;

модуль № 9 «Основы противодействия экстремизму и терроризму»;

модуль №10 «Взаимодействие личности, общества и государства в обеспечении безопасности жизни и здоровья населения».

В целях обеспечения системного подхода в изучении учебного предмета ОБЖ на уровне основного общего образования Программа предполагает внедрение универсальной структурно-логической схемы изучения учебных модулей (тематических линий) в парадигме безопасной жизнедеятельности: «предвидеть опасность → по возможности её избегать → при необходимости действовать». Учебный материал систематизирован по сферам возможных проявлений рисков и опасностей: помещения и бытовые условия; улица и общественные места; природные условия; коммуникационные связи и каналы; объекты и учреждения культуры и пр.

ОБЩАЯ ХАРАКТЕРИСТИКА УЧЕБНОГО ПРЕДМЕТА «ОСНОВЫ БЕЗОПАСНОСТИ ЖИЗНЕДЕЯТЕЛЬНОСТИ»

Появлению учебного предмета ОБЖ способствовали колоссальные по масштабам и последствиям техногенные катастрофы, произошедшие на территории нашей страны в 80-е годы XX столетия: катастрофа теплохода «Александр Суворов» в результате столкновения с пролётом Ульяновского моста через Волгу (5 июня 1983 г.), взрыв четвёртого ядерного реактора на Чернобыльской АЭС (26 апреля 1986 г.), химическая авария с выбросом аммиака на производственном объединении «Азот» в г. Ионаве (20 марта 1989 г.), взрыв двух пассажирских поездов под Уфой в результате протечки трубопровода и выброса сжиженной газовой-бензиновой смеси (3 июня 1989 г.). Государство столкнулось с серьёзными вызовами, в ответ на которые требовался быстрый и адекватный ответ.

Пришло понимание необходимости скорейшего внедрения в сознание граждан культуры безопасности жизнедеятельности, формирования у подрастающего поколения модели

индивидуального безопасного поведения, стремления осознанно соблюдать нормы и правила безопасности в повседневной жизни. В связи с этим введение в нашей стране обучения основам безопасности жизнедеятельности явилось важным и принципиальным достижением как для отечественного, так и для мирового образовательного сообщества.

В условиях современного исторического процесса с появлением новых глобальных и региональных природных, техногенных, социальных вызовов и угроз безопасности России (критичные изменения климата, негативные медико-биологические, экологические, информационные факторы и другие условия жизнедеятельности) возрастает приоритет вопросов безопасности, их значение не только для самого человека, но также для общества и государства. При этом центральной проблемой безопасности жизнедеятельности остаётся сохранение жизни и здоровья каждого человека.

В данных обстоятельствах колоссальное значение приобретает качественное образование подрастающего поколения россиян, направленное на формирование гражданской идентичности, воспитание личности безопасного типа, овладение знаниями, умениями, навыками и компетенцией для обеспечения безопасности в повседневной жизни. Актуальность совершенствования учебно-методического обеспечения учебного процесса по предмету ОБЖ определяется системообразующими документами в области безопасности: Стратегия национальной безопасности Российской Федерации (Указ Президента Российской Федерации от 02.07.2021 № 400), Доктрина информационной безопасности Российской Федерации (Указ Президента Российской Федерации от 5 декабря 2016 г. №646), Национальные цели развития Российской Федерации на период до 2030 года (Указ Президента Российской Федерации от 21 июля 2020 г. № 474), Государственная программа Российской Федерации «Развитие образования» (Постановление Правительства РФ от 26.12.2017 г. № 1642).

Современный учебный предмет ОБЖ является системообразующим, имеет свои дидактические компоненты во всех без исключения

предметных областях и реализуется через приобретение необходимых знаний, выработку и закрепление системы взаимосвязанных навыков и умений, формирование компетенций в области безопасности, поддержанных согласованным изучением других учебных предметов. Научной базой учебного предмета ОБЖ является общая теория безопасности, исходя из которой он должен обеспечивать формирование целостного видения всего комплекса проблем безопасности, включая глобальные, что позволит обосновать оптимальную систему обеспечения безопасности личности, общества и государства, а также актуализировать для обучающихся построение адекватной модели индивидуального безопасного поведения в повседневной жизни, сформировать у них базовый уровень культуры безопасности жизнедеятельности.

В настоящее время с учётом новых вызовов и угроз подходы к изучению учебного предмета ОБЖ несколько скорректированы. Он входит в предметную область «Физическая культура и основы безопасности жизнедеятельности», является обязательным для изучения на уровне основного общего образования. Изучение ОБЖ направлено на обеспечение формирования базового уровня культуры

безопасности жизнедеятельности, что способствует выработке у обучающихся умений распознавать угрозы, избегать опасности, нейтрализовывать конфликтные ситуации, решать сложные вопросы социального характера, грамотно вести себя в чрезвычайных ситуациях. Такой подход содействует закреплению навыков, позволяющих обеспечивать защиту жизни и здоровья человека, формированию необходимых для этого волевых и морально-нравственных качеств, предоставляет широкие возможности для эффективной социализации, необходимой для успешной адаптации обучающихся к современной техно-социальной и информационной среде, способствует проведению мероприятий профилактического характера в сфере безопасности.

ЦЕЛЬ ИЗУЧЕНИЯ УЧЕБНОГО ПРЕДМЕТА «ОСНОВЫ БЕЗОПАСНОСТИ ЖИЗНЕДЕЯТЕЛЬНОСТИ»

Целью изучения учебного предмета ОБЖ на уровне основного общего образования является формирование у обучающихся базового уровня культуры безопасности жизнедеятельности в соответствии с современными потребностями личности, общества и государства, что предполагает:

- способность построения модели индивидуального безопасного поведения на основе понимания необходимости ведения здорового образа жизни, причин, механизмов возникновения и возможных последствий различных опасных и чрезвычайных ситуаций, знаний и умений применять необходимые средства и приемы рационального и безопасного поведения при их проявлении;
- сформированность активной жизненной позиции, осознанное понимание значимости личного безопасного поведения в интересах безопасности личности, общества и государства;
- знание и понимание роли государства и общества в решении задач обеспечения национальной безопасности и защиты населения от опасных и чрезвычайных ситуаций природного, техногенного и социального характера.

МЕСТО ПРЕДМЕТА В УЧЕБНОМ ПЛАНЕ

Изучение учебного предмета ОБЖ предусматривается в течение двух лет, в 8—9 классах по 1 часу в неделю. Всего на изучение предмета ОБЖ отводится 68 часов, из них по 34 часа в каждом классе.

СОДЕРЖАНИЕ УЧЕБНОГО ПРЕДМЕТА

Модуль № 1 «Культура безопасности жизнедеятельности в современном обществе»:

цель и задачи учебного предмета ОБЖ, его ключевые понятия и значение для человека;

смысл понятий «опасность», «безопасность», «риск», «культура безопасности жизнедеятельности»; источники и факторы опасности, их классификация;

общие принципы безопасного поведения;

виды чрезвычайных ситуаций, сходство и различия опасной, экстремальной и чрезвычайной ситуаций;

уровни взаимодействия человека и окружающей среды;

механизм перерастания повседневной ситуации в чрезвычайную ситуацию, правила поведения в опасных и чрезвычайных ситуациях.

Модуль № 2 «Безопасность в быту»:

основные источники опасности в быту и их классификация;

защита прав потребителя, сроки годности и состав продуктов питания;

бытовые отравления и причины их возникновения, классификация ядовитых веществ и их опасности;

признаки отравления, приёмы и правила оказания первой помощи;

правила комплектования и хранения домашней аптечки;

бытовые травмы и правила их предупреждения, приёмы и правила оказания первой помощи; правила обращения с газовыми и электрическими приборами, приёмы и правила оказания первой помощи;

правила поведения в подъезде и лифте, а также при входе и выходе из них;

пожар и факторы его развития;

условия и причины возникновения пожаров, их возможные последствия, приёмы и правила оказания первой помощи;

первичные средства пожаротушения;

правила вызова экстренных служб и порядок взаимодействия с ними, ответственность за ложные сообщения;

права, обязанности и ответственность граждан в области пожарной безопасности;

ситуации криминального характера, правила поведения с малознакомыми людьми;

меры по предотвращению проникновения злоумышленников в дом, правила поведения при попытке проникновения в дом посторонних;

классификация аварийных ситуаций в коммунальных системах жизнеобеспечения;

правила подготовки к возможным авариям на коммунальных системах, порядок действий при авариях на коммунальных системах.

Модуль № 3 «Безопасность на транспорте»:

правила дорожного движения и их значение, условия обеспечения безопасности участников дорожного движения;

правила дорожного движения и дорожные знаки для пешеходов;

«дорожные ловушки» и правила их предупреждения;

световозвращающие элементы и правила их применения;

правила дорожного движения для пассажиров;

обязанности пассажиров маршрутных транспортных средств, ремень безопасности и правила его применения;

порядок действий пассажиров при различных происшествиях в маршрутных транспортных

средствах, в том числе вызванных террористическим актом;

правила поведения пассажира мотоцикла;

правила дорожного движения для водителя велосипеда и иных индивидуальных средств передвижения (электросамокаты,

гироскутеры, моноколёса, сигвеи и т. п.), правила безопасного использования мототранспорта (мопедов и мотоциклов);

дорожные знаки для водителя велосипеда, сигналы велосипедиста;

правила подготовки велосипеда к пользованию;

Модуль № 4 «Безопасность в общественных местах»:

общественные места и их характеристики, потенциальные источники опасности в общественных местах;

правила вызова экстренных служб и порядок взаимодействия с ними;

массовые мероприятия и правила подготовки к ним, оборудование мест массового пребывания людей;

порядок действий при беспорядках в местах массового пребывания людей;

порядок действий при попадании в толпу и давку;

порядок действий при обнаружении угрозы возникновения пожара;

порядок действий при эвакуации из общественных мест и зданий;

опасности криминогенного и антиобщественного характера в общественных местах, порядок действий при их возникновении;

порядок действий при обнаружении бесхозных (потенциально опасных) вещей и предметов, а также в условиях совершения

террористического акта, в том числе при захвате и освобождении заложников; порядок действий при взаимодействии с

правоохранительными органами.

Модуль № 5 «Безопасность в природной среде»:

чрезвычайные ситуации природного характера и их классификация;

правила поведения, необходимые для снижения риска встречи с дикими животными, порядок действий при встрече с ними;

порядок действий при укусах диких животных, змей, пауков, клещей и насекомых;

различия съедобных и ядовитых грибов и растений, правила поведения, необходимые для снижения риска отравления ядовитыми грибами и растениями;

автономные условия, их особенности и опасности, правила подготовки к длительному автономному существованию;

порядок действий при автономном существовании в природной среде;

правила ориентирования на местности, способы подачи сигналов бедствия;

общие правила безопасного поведения на водоёмах, правила купания в подготовленных и неподготовленных местах;

порядок действий при обнаружении тонущего человека;

правила поведения при нахождении на плавсредствах;

правила поведения при нахождении на льду, порядок действий при обнаружении человека в полынье.

Модуль № 6 «Здоровье и как его сохранить. Основы медицинских знаний»:

смысл понятий «здоровье» и «здоровый образ жизни», их содержание и значение для человека; факторы, влияющие на здоровье человека, опасность вредных привычек;

элементы здорового образа жизни, ответственность за сохранение здоровья;

понятие «инфекционные заболевания», причины их возникновения;

механизм распространения инфекционных заболеваний, меры их профилактики и защиты от них;

порядок действий при возникновении чрезвычайных ситуаций биолого-социального происхождения (эпидемия, пандемия); мероприятия, проводимые государством по обеспечению безопасности населения при угрозе и во время чрезвычайных ситуаций биолого-социального происхождения;

понятие «неинфекционные заболевания» и их классификация, факторы риска неинфекционных заболеваний; меры профилактики неинфекционных заболеваний и защиты от них; диспансеризация и её задачи;

понятие «первая помощь» и обязанность по её оказанию, универсальный алгоритм оказания первой помощи; назначение и состав аптечки первой помощи;

порядок действий при оказании первой помощи в различных ситуациях, приёмы психологической поддержки пострадавшего.

Модуль № 7 «Безопасность в социуме»:

общение и его значение для человека, способы организации эффективного и позитивного общения; приёмы и правила безопасной межличностной коммуникации и комфортного взаимодействия в группе, признаки конструктивного и деструктивного общения;

манипуляции в ходе межличностного общения, приёмы распознавания манипуляций и способы противостояния им;

приёмы распознавания противозаконных проявлений манипуляции (мошенничество, вымогательство, подстрекательство к действиям, которые могут причинить вред жизни и здоровью, и вовлечение в преступную, асоциальную или деструктивную деятельность) и способы защиты от них; современные молодёжные увлечения и опасности, связанные с ними, правила безопасного поведения;

правила безопасной коммуникации с незнакомыми людьми.

Модуль № 8 «Безопасность в информационном пространстве»:

понятие «цифровая среда», её характеристики и примеры информационных и компьютерных угроз, положительные возможности цифровой среды;

риски и угрозы при использовании Интернета;

общие принципы безопасного поведения, необходимые для предупреждения возникновения сложных и опасных ситуаций в личном цифровом пространстве;

основные виды опасного и запрещённого контента в Интернете и его признаки, приёмы распознавания опасностей при использовании Интернета;

противоправные действия в Интернете;

правила цифрового поведения, необходимого для предотвращения рисков и угроз при использовании Интернета (кибербуллинга, вербовки в различные организации и группы).

Модуль № 9 «Основы противодействия экстремизму и терроризму»:

понятия «экстремизм» и «терроризм», их содержание, причины, возможные варианты проявления и последствия;

цели и формы проявления террористических актов, их последствия, уровни террористической опасности;

основы общественно-государственной системы противодействия экстремизму и терроризму, контртеррористическая операция и её цели;

признаки вовлечения в террористическую деятельность, правила антитеррористического поведения; признаки угроз и подготовки различных форм терактов, порядок действий при их обнаружении;

правила безопасного поведения в условиях совершения теракта;
порядок действий при совершении теракта (нападение террористов и попытка захвата заложников, попадание в заложники, огневой налёт, наезд транспортного средства, подрыв взрывного устройства).

Модуль № 10 «Взаимодействие личности, общества и государства в обеспечении безопасности жизни и здоровья населения»:

классификация чрезвычайных ситуаций природного и техногенного характера;

единая государственная система предупреждения и ликвидации чрезвычайных ситуаций (РСЧС), её задачи, структура, режимы функционирования;

государственные службы обеспечения безопасности, их роль и сфера ответственности, порядок взаимодействия с ними;

общественные институты и их место в системе обеспечения безопасности жизни и здоровья населения;

права, обязанности и роль граждан Российской Федерации в области защиты населения от чрезвычайных ситуаций;

антикоррупционное поведение как элемент общественной и государственной безопасности; информирование и оповещение населения о чрезвычайных ситуациях, система ОКСИОН; сигнал «Внимание всем!», порядок действий населения при его получении, в том числе при авариях с выбросом химических и радиоактивных веществ;

средства индивидуальной и коллективной защиты населения, порядок пользования фильтрующим противогазом;

эвакуация населения в условиях чрезвычайных ситуаций, порядок действий населения при объявлении эвакуации.

ПЛАНИРУЕМЫЕ ОБРАЗОВАТЕЛЬНЫЕ РЕЗУЛЬТАТЫ

ЛИЧНОСТНЫЕ РЕЗУЛЬТАТЫ

Настоящая Программа чётко ориентирована на выполнение требований, устанавливаемых ФГОС к результатам освоения основной образовательной программы (личностные, метапредметные и предметные), которые должны демонстрировать обучающиеся по завершении обучения в основной школе.

Личностные результаты достигаются в единстве учебной и воспитательной деятельности в соответствии с традиционными российскими социокультурными и духовно-нравственными ценностями, принятыми в обществе правилами и нормами поведения. Способствуют процессам самопознания, самовоспитания и саморазвития, формирования внутренней позиции личности и проявляются в индивидуальных социально значимых качествах, которые выражаются прежде всего в готовности обучающихся к саморазвитию, самостоятельности, инициативе и личностному

самоопределению; осмысленному ведению здорового и безопасного образа жизни и соблюдению правил экологического поведения; к целенаправленной социально значимой деятельности; принятию внутренней позиции личности как особого ценностного отношения к себе, к окружающим людям и к жизни в целом.

Личностные результаты, формируемые в ходе изучения учебного предмета ОБЖ, должны отражать готовность обучающихся руководствоваться системой позитивных ценностных ориентаций и расширение опыта деятельности на её основе.

1. Патриотическое воспитание:

осознание российской гражданской идентичности в поликультурном и многоконфессиональном обществе, проявление интереса к познанию родного языка, истории, культуры Российской Федерации, своего края, народов России; ценностное отношение к достижениям своей Родины — России, к науке, искусству, спорту,

технологиям, боевым подвигам и трудовым достижениям народа; уважение к символам России, государственным праздникам, историческому и природному наследию и памятникам, традициям разных народов, проживающих в родной стране;

формирование чувства гордости за свою Родину, ответственного отношения к выполнению конституционного долга — защите Отечества.

2. Гражданское воспитание:

готовность к выполнению обязанностей гражданина и реализации его прав, уважение прав, свобод и законных интересов других людей; активное участие в жизни семьи, организации, местного сообщества, родного края, страны; неприятие любых форм экстремизма, дискриминации; понимание роли различных социальных институтов в жизни человека; представление об основных правах, свободах и обязанностях гражданина, социальных нормах и правилах межличностных отношений в поликультурном и многоконфессиональном обществе; представление о способах противодействия коррупции; готовность к разнообразной совместной деятельности, стремление к взаимопониманию и взаимопомощи, активное участие в школьном самоуправлении; готовность к участию в гуманитарной деятельности (волонтерство, помощь людям, нуждающимся в ней);

сформированность активной жизненной позиции, умений и навыков личного участия в обеспечении мер безопасности личности, общества и государства;

понимание и признание особой роли России в обеспечении государственной и международной безопасности, обороны страны, осмысление роли государства и общества в решении задачи защиты населения от опасных и чрезвычайных ситуаций природного, техногенного и социального характера; знание и понимание роли государства в противодействии основным вызовам современности: терроризму, экстремизму, незаконному распространению наркотических средств, неприятие любых форм экстремизма, дискриминации, формирование веротерпимости, уважительного и доброжелательного отношения к другому человеку, его мнению, развитие способности к конструктивному диалогу с другими людьми.

3. Духовно-нравственное воспитание:

ориентация на моральные ценности и нормы в ситуациях нравственного выбора; готовность оценивать своё поведение и поступки, а также поведение и поступки других людей с позиции нравственных и правовых норм с учётом осознания последствий поступков; активное неприятие асоциальных поступков, свобода и ответственность личности в условиях индивидуального и общественного пространства;

развитие ответственного отношения к ведению здорового образа жизни, исключая употребление наркотиков, алкоголя, курения и нанесение иного вреда собственному здоровью и здоровью окружающих;

формирование личности безопасного типа, осознанного и ответственного отношения к личной безопасности и безопасности других людей.

4. Эстетическое воспитание:

формирование гармоничной личности, развитие способности воспринимать, ценить и создавать прекрасное в повседневной жизни; понимание взаимозависимости счастливого юношества и безопасного личного поведения в повседневной жизни.

5. Ценности научного познания:

ориентация в деятельности на современную систему научных представлений об основных закономерностях развития человека, природы и общества, взаимосвязях человека с природной и социальной средой; овладение основными навыками исследовательской деятельности, установка на осмысление опыта, наблюдений, поступков и стремление совершенствовать пути

достижения индивидуального и коллективного благополучия;

формирование современной научной картины мира, понимание причин, механизмов возникновения и последствий распространённых видов опасных и чрезвычайных ситуаций, которые могут произойти во время пребывания в различных средах (бытовые условия, дорожное движение, общественные места и социум, природа, коммуникационные связи и каналы);

установка на осмысление опыта, наблюдений и поступков, овладение способностью оценивать и прогнозировать неблагоприятные факторы обстановки и принимать обоснованные решения в опасной (чрезвычайной) ситуации с учётом реальных условий и возможностей.

6. Физическое воспитание, формирование культуры здоровья и эмоционального

благополучия:

понимание личностного смысла изучения учебного предмета ОБЖ, его значения для безопасной и продуктивной жизнедеятельности человека, общества и государства;

осознание ценности жизни; ответственное отношение к своему здоровью и установка на здоровый образ жизни (здоровое питание, соблюдение гигиенических правил, сбалансированный режим занятий и отдыха, регулярная физическая активность); осознание последствий и неприятие вредных привычек (употребление алкоголя, наркотиков, курение) и иных форм вреда для физического и психического здоровья; соблюдение правил безопасности, в том числе навыков безопасного поведения в интернет-среде; способность адаптироваться к стрессовым ситуациям и меняющимся социальным, информационным и природным условиям, в том числе осмысливая собственный опыт и выстраивая дальнейшие цели;

умение принимать себя и других, не осуждая;

умение осознавать эмоциональное состояние себя и других, уметь управлять собственным эмоциональным состоянием;

сформированность навыка рефлексии, признание своего права на ошибку и такого же права другого человека.

7. Трудовое воспитание:

установка на активное участие в решении практических задач (в рамках семьи, организации, города, края) технологической и социальной направленности, способность инициировать, планировать и самостоятельно выполнять такого рода деятельность; интерес к практическому изучению профессий и труда различного рода, в том числе на основе применения изучаемого предметного знания; осознание важности обучения на протяжении всей жизни для успешной профессиональной деятельности и развитие необходимых умений для этого; готовность адаптироваться в профессиональной среде; уважение к труду и результатам трудовой деятельности; осознанный выбор и построение индивидуальной траектории образования и жизненных планов с учётом личных и общественных интересов и потребностей;

укрепление ответственного отношения к учёбе, способности применять меры и средства индивидуальной защиты, приёмы рационального и безопасного поведения в опасных и чрезвычайных ситуациях;

овладение умениями оказывать первую помощь пострадавшим при потере сознания, остановке дыхания, наружных кровотечениях, попадании инородных тел в верхние дыхательные пути, травмах различных областей тела, ожогах, отморожениях, отравлениях;

установка на овладение знаниями и умениями предупреждения опасных и чрезвычайных ситуаций, во время пребывания в различных средах (в помещении, на улице, на природе, в общественных местах и на массовых мероприятиях, при коммуникации, при воздействии рисков культурной среды).

8. Экологическое воспитание:

ориентация на применение знаний из социальных и естественных наук для решения задач в области окружающей среды, планирования

поступков и оценки их возможных последствий для окружающей среды; повышение уровня экологической культуры, осознание глобального характера экологических проблем и путей их решения; активное неприятие действий, приносящих вред окружающей среде; осознание своей роли как гражданина и потребителя в условиях взаимосвязи природной, технологической и социальной сред; готовность к участию в практической деятельности экологической направленности;

освоение основ экологической культуры, методов проектирования собственной безопасной жизнедеятельности с учётом природных, техногенных и социальных рисков на территории проживания.

МЕТАПРЕДМЕТНЫЕ РЕЗУЛЬТАТЫ

Метапредметные результаты характеризуют сформированность у обучающихся межпредметных понятий (используются в нескольких предметных областях и позволяют связывать знания из различных дисциплин в целостную научную картину мира) и универсальных учебных действий (познавательные, коммуникативные, регулятивные); способность их использовать в учебной, познавательной и социальной практике. Выражаются в готовности к самостоятельному планированию и осуществлению учебной деятельности и организации учебного сотрудничества с педагогами и сверстниками, к участию в построении индивидуальной образовательной траектории; овладению навыками работы с информацией: восприятие и создание информационных текстов в различных форматах, в том числе в цифровой среде.

Метапредметные результаты, формируемые в ходе изучения учебного предмета ОБЖ, должны отражать:

1. Овладение универсальными познавательными действиями.

Базовые логические действия:

выявлять и характеризовать существенные признаки объектов (явлений);

устанавливать существенный признак классификации, основания для обобщения и сравнения, критерии проводимого анализа; с учётом предложенной задачи выявлять закономерности и противоречия в рассматриваемых фактах, данных и наблюдениях;

предлагать критерии для выявления закономерностей и противоречий;

выявлять дефициты информации, данных, необходимых для решения поставленной задачи; выявлять причинно-следственные связи при изучении явлений и процессов; делать выводы с использованием дедуктивных и индуктивных умозаключений, умозаключений по аналогии, формулировать гипотезы о взаимосвязях;

самостоятельно выбирать способ решения учебной задачи (сравнивать несколько вариантов решения, выбирать наиболее подходящий с учётом самостоятельно выделенных критериев).

Базовые исследовательские действия:

формулировать проблемные вопросы, отражающие несоответствие между рассматриваемым и наиболее благоприятным состоянием объекта (явления) повседневной жизни;

обобщать, анализировать и оценивать получаемую информацию, выдвигать гипотезы, аргументировать свою точку зрения, делать обоснованные выводы по результатам исследования; проводить (принимать участие) небольшое самостоятельное исследование заданного объекта (явления), устанавливать причинно-следственные связи;

прогнозировать возможное дальнейшее развитие процессов, событий и их последствия в аналогичных или сходных ситуациях, а также выдвигать предположения об их развитии в новых условиях и контекстах.

Работа с информацией:

применять различные методы, инструменты и запросы при поиске и отборе информации или данных из источников с учётом предложенной учебной задачи и заданных критериев;

выбирать, анализировать, систематизировать и интерпретировать информацию различных видов и форм представления;

находить сходные аргументы (подтверждающие или опровергающие одну и ту же идею, версию) в различных информационных источниках;

самостоятельно выбирать оптимальную форму представления информации и иллюстрировать решаемые задачи несложными схемами, диаграммами, иной графикой и их комбинациями; оценивать надёжность информации по критериям, предложенным педагогическим работником или сформулированным самостоятельно;

эффективно запоминать и систематизировать информацию.

Овладение системой универсальных познавательных действий обеспечивает сформированность когнитивных навыков обучающихся.

2. Овладение универсальными коммуникативными действиями.

Общение:

уверенно высказывать свою точку зрения в устной и письменной речи, выражать эмоции в соответствии с форматом и целями общения, определять предпосылки возникновения конфликтных ситуаций и выстраивать грамотное общение для их смягчения;

распознавать невербальные средства общения, понимать значение социальных знаков и намерения других, уважительно, в корректной форме формулировать свои взгляды;

сопоставлять свои суждения с суждениями других участников диалога, обнаруживать различие и

сходство позиций;

в ходе общения задавать вопросы и выдавать ответы по существу решаемой учебной задачи, обнаруживать различие и сходство позиций других участников диалога;

публично представлять результаты решения учебной задачи, самостоятельно выбирать наиболее целесообразный формат выступления и готовить различные презентационные материалы.

Совместная деятельность (сотрудничество):

понимать и использовать преимущества командной и индивидуальной работы при решении конкретной учебной задачи;

планировать организацию совместной деятельности (распределять роли и понимать свою роль, принимать правила учебного взаимодействия, обсуждать процесс и результат совместной работы, подчиняться, выделять общую точку зрения, договариваться о результатах);

определять свои действия и действия партнёра, которые помогали или затрудняли нахождение общего решения, оценивать качество своего вклада в общий продукт по заданным участниками группы критериям, разделять сферу ответственности и проявлять готовность к предоставлению отчёта перед группой.

Овладение системой универсальных коммуникативных действий обеспечивает сформированность социальных навыков и эмоционального интеллекта обучающихся.

3. Овладение универсальными учебными регулятивными действиями.

Самоорганизация:

выявлять проблемные вопросы, требующие решения в жизненных и учебных ситуациях;
аргументированно определять оптимальный вариант принятия решений, самостоятельно составлять алгоритм (часть алгоритма) и способ решения учебной задачи с учётом собственных возможностей и имеющихся ресурсов;
составлять план действий, находить необходимые ресурсы для его выполнения, при необходимости корректировать предложенный алгоритм, брать ответственность за принятое решение.

Самоконтроль (рефлексия):

давать адекватную оценку ситуации, предвидеть трудности, которые могут возникнуть при решении учебной задачи, и вносить коррективы в деятельность на основе новых обстоятельств;
объяснять причины достижения (недостижения) результатов деятельности, давать оценку приобретённому опыту, уметь находить позитивное в произошедшей ситуации;
оценивать соответствие результата цели и условиям.

Эмоциональный интеллект:

управлять собственными эмоциями и не поддаваться эмоциям других, выявлять и анализировать их причины;
ставить себя на место другого человека, понимать мотивы и намерения другого, регулировать способ выражения эмоций.

Принятие себя и других:

осознанно относиться к другому человеку, его мнению, признавать право на ошибку свою и чужую; быть открытым себе и другим, осознавать невозможность контроля всего вокруг.

Овладение системой универсальных учебных регулятивных действий обеспечивает формирование смысловых установок личности (внутренняя позиция личности) и жизненных навыков личности (управления собой, самодисциплины, устойчивого поведения).

ПРЕДМЕТНЫЕ РЕЗУЛЬТАТЫ

Предметные результаты характеризуют сформированность у обучающихся основ культуры безопасности жизнедеятельности и проявляются в способности построения и следования модели индивидуального безопасного поведения и опыте её применения в повседневной жизни.

Приобретаемый опыт проявляется в понимании существующих проблем безопасности и усвоении обучающимися минимума основных ключевых понятий, которые в дальнейшем будут использоваться без дополнительных разъяснений, приобретении систематизированных знаний основ комплексной безопасности личности, общества и государства, индивидуальной системы здорового образа жизни, антиэкстремистского мышления и антитеррористического поведения, овладении базовыми медицинскими знаниями и практическими умениями безопасного поведения в повседневной жизни.

Предметные результаты по предметной области «Физическая культура и основы безопасности жизнедеятельности» должны обеспечивать:

По учебному предмету «Основы безопасности жизнедеятельности»:

- 1) сформированность культуры безопасности жизнедеятельности на основе освоенных знаний и умений, системного и комплексного понимания значимости безопасного поведения в условиях опасных и чрезвычайных ситуаций для личности, общества и государства;
- 2) сформированность социально ответственного отношения к ведению здорового образа жизни, исключающего употребление наркотиков, алкоголя, курения и нанесения иного вреда собственному здоровью и здоровью окружающих;
- 3) сформированность активной жизненной позиции, умений и навыков личного участия в обеспечении мер безопасности личности,

общества и государства;

4) понимание и признание особой роли России в обеспечении государственной и международной безопасности, обороны страны, в противодействии основным вызовам современности: терроризму, экстремизму, незаконному распространению наркотических средств;

5) сформированность чувства гордости за свою Родину, ответственного отношения к выполнению конституционного долга — защите Отечества;

6) знание и понимание роли государства и общества в решении задачи обеспечения национальной безопасности и защиты населения от опасных и чрезвычайных ситуаций природного, техногенного и социального (в том числе террористического) характера;

7) понимание причин, механизмов возникновения и последствий распространённых видов опасных и чрезвычайных ситуаций, которые могут произойти во время пребывания в различных средах (бытовые условия, дорожное движение, общественные места и социум, природа, коммуникационные связи и каналы);

8) овладение знаниями и умениями применять меры и средства индивидуальной защиты, приёмы рационального и безопасного поведения в опасных и чрезвычайных ситуациях;

9) освоение основ медицинских знаний и владение умениями оказывать первую помощь пострадавшим при потере сознания, остановке дыхания, наружных кровотечениях, попадании инородных тел в верхние дыхательные пути, травмах различных областей тела, ожогах, отморожениях, отравлениях;

10) умение оценивать и прогнозировать неблагоприятные факторы обстановки и принимать обоснованные решения в опасной (чрезвычайной) ситуации с учётом реальных условий и возможностей;

11) освоение основ экологической культуры, методов проектирования собственной безопасной жизнедеятельности с учётом природных, техногенных и социальных рисков на территории проживания;

12) овладение знаниями и умениями предупреждения опасных и чрезвычайных ситуаций во время пребывания в различных средах (бытовые условия, дорожное движение, общественные места и социум, природа, коммуникационные связи и каналы).

Достижение результатов освоения программы основного общего образования обеспечивается посредством включения в указанную программу предметных результатов освоения модулей учебного предмета «Основы безопасности жизнедеятельности».

Распределение предметных результатов, формируемых в ходе изучения учебного предмета ОБЖ, по учебным модулям:

8 КЛАСС

Модуль № 1 «Культура безопасности жизнедеятельности в современном обществе»:

объяснять понятия опасной и чрезвычайной ситуации, анализировать, в чём их сходство и различия (виды чрезвычайных ситуаций, в том числе террористического характера);

раскрывать смысл понятия культуры безопасности (как способности предвидеть, по возможности избегать, действовать в опасных ситуациях);

приводить примеры угрозы физическому, психическому здоровью человека и/или нанесения ущерба имуществу, безопасности личности, общества, государства;

классифицировать источники опасности и факторы опасности (природные, физические,

биологические, химические, психологические, социальные источники опасности — люди, животные, вирусы и бактерии; вещества, предметы и явления), в том числе техногенного происхождения; раскрывать общие принципы безопасного поведения.

Модуль № 2 «Безопасность в быту»:

объяснять особенности жизнеобеспечения жилища;

классифицировать источники опасности в быту (пожароопасные предметы, электроприборы, газовое оборудование, бытовая химия, медикаменты);

знать права, обязанности и ответственность граждан в области пожарной безопасности;

соблюдать правила безопасного поведения, позволяющие предупредить возникновение опасных ситуаций в быту;

распознавать ситуации криминального характера;

знать о правилах вызова экстренных служб и ответственности за ложные сообщения;

безопасно действовать при возникновении аварийных ситуаций техногенного происхождения в коммунальных системах жизнеобеспечения (водо- и газоснабжение, канализация, электроэнергетические и тепловые сети);

безопасно действовать в ситуациях криминального характера;

безопасно действовать при пожаре в жилых и общественных зданиях, в том числе правильно использовать первичные средства пожаротушения.

Модуль № 3 «Безопасность на транспорте»:

классифицировать виды опасностей на транспорте (наземный, подземный, железнодорожный, водный, воздушный);

соблюдать правила дорожного движения, установленные для пешехода, пассажира, водителя велосипеда и иных средств передвижения;

Модуль № 4 «Безопасность в общественных местах»:

характеризовать потенциальные источники опасности в общественных местах, в том числе техногенного происхождения;

распознавать и характеризовать ситуации криминального и антиобщественного характера (кража, грабёж, мошенничество, хулиганство, ксенофобия);

соблюдать правила безопасного поведения в местах массового пребывания людей (в толпе); знать правила информирования экстренных служб;

безопасно действовать при обнаружении в общественных местах бесхозных (потенциально опасных) вещей и предметов;

эвакуироваться из общественных мест и зданий;

безопасно действовать при возникновении пожара и происшествий в общественных местах; безопасно действовать в условиях совершения террористического акта, в том числе при захвате и освобождении заложников;

безопасно действовать в ситуациях криминального и антиобщественного характера.

Модуль № 5 «Безопасность в природной среде»:

соблюдать правила безопасного поведения на природе;

объяснять правила безопасного поведения на водоёмах в различное время года;

характеризовать правила само- и взаимопомощи терпящим бедствие на воде;

системы противодействия терроризму и экстремизму в Российской Федерации;
распознавать ситуации угрозы террористического акта в доме, в общественном месте;
безопасно действовать при обнаружении в общественных местах бесхозных (или опасных) вещей и предметов;
безопасно действовать в условиях совершения террористического акта, в том числе при захвате и освобождении заложников.

9 КЛАСС

Модуль № 2 «Безопасность в быту»:

знать права, обязанности и ответственность граждан в области пожарной безопасности; знать о правилах вызова экстренных служб и ответственности за ложные сообщения; безопасно действовать при пожаре в жилых и общественных зданиях, в том числе правильно использовать первичные средства пожаротушения.

Модуль № 3 «Безопасность на транспорте»:

классифицировать виды опасностей на транспорте (наземный, подземный, железнодорожный, водный, воздушный);
соблюдать правила дорожного движения, установленные для пешехода, пассажира, водителя велосипеда и иных средств передвижения;
предупреждать возникновение сложных и опасных ситуаций на транспорте, в том числе криминогенного характера и ситуации угрозы террористического акта;
безопасно действовать в ситуациях, когда человек стал участником происшествия на транспорте (наземном, подземном, железнодорожном, воздушном, водном), в том числе вызванного террористическим актом.

Модуль № 4 «Безопасность в общественных местах»:

распознавать и характеризовать ситуации криминогенного и антиобщественного характера (кража, грабёж, мошенничество, хулиганство, ксенофобия);
знать правила информирования экстренных служб;
безопасно действовать при возникновении пожара и происшествиях в общественных местах; безопасно действовать в условиях совершения террористического акта, в том числе при захвате и освобождении заложников;
безопасно действовать в ситуациях криминогенного и антиобщественного характера.

Модуль № 5 «Безопасность в природной среде»:

раскрывать смысл понятия экологии, экологической культуры, значение экологии для устойчивого развития общества;
помнить и выполнять правила безопасного поведения при неблагоприятной экологической обстановке;
объяснять правила безопасного поведения на водоёмах в различное время года;
безопасно действовать в случае возникновения чрезвычайных ситуаций геологического происхождения (землетрясения, извержения вулкана), чрезвычайных ситуаций метеорологического происхождения (ураганы, бури, смерчи), гидрологического происхождения (наводнения, сели, цунами, снежные лавины), природных пожаров (лесные, торфяные, степные);
характеризовать правила само- и взаимопомощи терпящим бедствие на воде;
безопасно действовать при автономном существовании в природной среде, учитывая вероятность потери ориентиров (риска заблудиться), встречи с дикими животными, опасными насекомыми, клещами и змеями, ядовитыми грибами и растениями;

знать и применять способы подачи сигнала о помощи.

Модуль № 6 «Здоровье и как его сохранить. Основы медицинских знаний»:

раскрывать понятия заболеваний, зависящих от образа жизни (физических нагрузок, режима труда и отдыха, питания, психического здоровья и психологического благополучия);

оказывать первую помощь и самопомощь при неотложных состояниях.

Модуль № 7 «Безопасность в социуме»:

приводить примеры межличностного и группового конфликта;

характеризовать способы избегания и разрешения конфликтных ситуаций;

характеризовать опасные проявления конфликтов (в том числе насилие, буллинг (травля)); приводить примеры манипуляций (в том числе в целях вовлечения в экстремистскую,

террористическую и иную деструктивную деятельность, в субкультуры и формируемые на их основе сообщества экстремистской и суицидальной направленности) и способов противостоять манипуляциям;

соблюдать правила коммуникации с незнакомыми людьми (в том числе с подозрительными людьми, у которых могут иметься преступные намерения);

соблюдать правила безопасного и комфортного существования со знакомыми людьми и в различных группах, в том числе в семье, классе, коллективе кружка/секции/спортивной команды, группе друзей;

распознавать опасности и соблюдать правила безопасного поведения в практике современных молодёжных увлечений;

безопасно действовать при опасных проявлениях конфликта и при возможных манипуляциях.

Модуль № 8 «Безопасность в информационном пространстве»:

характеризовать потенциальные риски и угрозы при использовании сети Интернет (далее — Интернет), предупреждать риски и угрозы в Интернете (в том числе вовлечения в экстремистские, террористические и иные деструктивные интернет-сообщества);

характеризовать и предотвращать потенциальные риски и угрозы при использовании Интернета (например: мошенничество, игромания, деструктивные сообщества в социальных сетях).

Модуль № 9 «Основы противодействия экстремизму и терроризму»:

объяснять понятия экстремизма, терроризма, их причины и последствия;

сформировать негативное отношение к экстремистской и террористической деятельности; объяснять организационные основы системы противодействия терроризму и экстремизму в Российской Федерации;

распознавать ситуации угрозы террористического акта в доме, в общественном месте;

безопасно действовать при обнаружении в общественных местах бесхозных (или опасных) вещей и предметов;

безопасно действовать в условиях совершения террористического акта, в том числе при захвате и освобождении заложников.

Модуль № 10 «Взаимодействие личности, общества и государства в обеспечении безопасности жизни и здоровья населения»:

характеризовать роль человека, общества и государства при обеспечении безопасности жизни и здоровья населения в Российской Федерации;

объяснять роль государственных служб Российской Федерации по защите населения при возникновении и ликвидации последствий чрезвычайных ситуаций в современных условиях; характеризовать основные мероприятия,

проводимые в Российской Федерации, по обеспечению безопасности населения при угрозе и во время чрезвычайных ситуаций различного характера; объяснять правила оповещения и эвакуации населения в условиях чрезвычайных ситуаций; помнить и объяснять права и обязанности граждан Российской Федерации в области безопасности в условиях чрезвычайных ситуаций мирного и военного времени; владеть правилами безопасного поведения и безопасно действовать в различных ситуациях; владеть способами антикоррупционного поведения с учётом возрастных обязанностей; информировать население и соответствующие органы о возникновении опасных ситуаций.

**ТЕМАТИЧЕСКОЕ
ПЛАНИРОВАНИЕ
8 КЛАСС**

№ п/п	Наименование разделов и тем программы	Количество часов			Электронные (цифровые) образовательные ресурсы
		всего	контроль	практические	
Модуль 1. Культура безопасности жизнедеятельности в современном обществе.					
1.1.	Цель и основные понятия предмета ОБЖ.	1	0	0	https://infourok.ru/prezentaciya-po-uroku-obzh-klass-na-temu-vvedenie-obschie-ponyatiya-o-kulture-bezopasnosti-zhiznedeyatelnosti-2277011.html
1.2.	Правила поведения в опасных и чрезвычайных ситуациях.	1	0	0	https://infourok.ru/otkritiy-urok-po-obzh-v-klasse-na-temu-pravila-po-vedeniya-pri-chs-2548256.html
Итого по модулю		2			
Модуль 2. Безопасность в быту.					
2.1.	Основные опасности в быту. Предупреждение бытовых	1	0	0	https://infourok.ru/prezentaciya-po-osnovam-bezopasnosti-zhiznedeyatelnosti-na-temu-osnovnye-opasnosti-v-bytu-otravleniya-pervaya-pomosh-pri-otravle-
2.2.	Предупреждение бытовых травм.	1	0	0	http://crblen.ru/dlya-pacientov/meditsinskaya-profilaktika/436-bytovoje-travmatizm-i-ego-
2.3.	Безопасная эксплуатация бытовых приборов и мест общего	1	0	0	https://iceberg.ru/info/bezopasnoe-ispolzovanie-elektropriborov/
2.4.	Пожарная безопасность в быту.	1	0	0	https://fireman.club/statyi-polzovateley/pozharnaya-bezopasnost-v-byitu/
2.5.	Предупреждение ситуаций	1	0	0	https://infourok.ru/prezentaciya-k-uroku-po-teme-ekstremalnie-situacii-kriminalnogo-
2.6.	Безопасные действия при авариях на коммунальных системах	1	0	0	https://17.mchs.gov.ru/deyatelnost/poleznaya-informaciya/rekomendacii-naseleniyu/pravila-povedeniya-pri-razlichnyh-chs/chs-tehnogennogo-
Итого по модулю		6			
Модуль 3. Безопасность на транспорте.					
3.1.	Правила дорожного движения.	1	0	0	https://infourok.ru/prezentaciya-k-uroku-obzh-v-klasse-na-temu-pravila-dorozhnogo-
3.2.	Безопасность пешехода.	1	0	0	https://ryzhii-sergei.wixsite.com/obg-harkovshanin/peshehod-bezopasnost-peshehoda
3.3.	Безопасность пассажира.	1	0	0	https://ryzhii-sergei.wixsite.com/obg-harkovshanin/peshehod-bezopasnost-peshehoda

3.4.	Безопасность водителя.	1	0	0	https://infourok.ru/prezentaciya-na-temu-voditel-formirovanie-kachestv-bezopasnogo-
Итого по модулю		4			
Модуль 4. Безопасность в общественных местах.					
4.1.	Основные опасности в	1	0	0	https://infourok.ru/prezentaciya-bezopasnost-v-obshestvennyh-mestah-4434572.html
4.2.	Безопасные действия при возникновении массовых паники и толпы	1	0	0	https://infourok.ru/prezentaciya-dejstviya-pri-vozniknovenii-massovyh-besporyadkov-paniki-i-tolpy-5277115.html
4.3.	Пожарная безопасность в общественных местах.	1	0	0	https://infourok.ru/prezentaciya-na-temu-pravila-povedeniya-pri-pozhare-v-obschestvennom-meste-algoritm-devstvii-pri-pozhare-v-obschestvennom-meste-
4.4.	Безопасные действия в ситуациях криминогенного и антиобщественного	1	0	0	https://infourok.ru/prezentaciya-po-osnovam-bezopasnosti-zhiznedeyatelnosti-na-temu-pravila-bezopasnogo-povedeniya-v-situacijah-kriminogennogo-harak-1475075.html
Итого по модулю		4			
Модуль 5. Безопасность в природной среде.					
5.1.	Правила безопасного поведения на	1	0	0	https://ppt-online.org/118959
5.2.	Безопасные действия при автономном существовании в	1	0	0	https://www.youtube.com/watch?v=pd92fZaOyPo
5.3.	Безопасное поведение на водоёмах.	1	0	0	https://www.youtube.com/watch?v=wUQfvEiIM_w
Итого по модулю		3			
Модуль 6. Здоровье и как его сохранить. Основы медицинских знаний.					
6.1.	Общие представления о здоровье.	1	0	0	https://infourok.ru/prezentaciya-uroka-po-obzh-na-temu-obschie-ponyatiya-o-zdorove-kak-osnovnoy-cennosti-cheloveka-klass-2881087.html
6.2.	Предупреждение и защита от инфекционных заболеваний.	1	0	0	https://gkib.by/stati/601-kak-zashchitit-sebja-ot-infektsionnykh-zabolevanij
6.3.	Предупреждение и защита от неинфекционных заболеваний.	1	0	0	https://infourok.ru/prezentaciya-po-obzh-dlya-8-klassa-na-temu-zdorovyj-obraz-zhizni-i-profilaktika-osnovnyh-neinfekcionnyh-zabolevanij-5257659.html
6.4.	Первая помощь и самопомощь при неотложных состояниях.	4	0	0	https://infourok.ru/prezentaciya-uroka-po-obzh-na-temu-pervaya-pomosch-pri-neotlozhnih-sostoyaniyah-vvodniy-urok-klass-3529620.html
Итого по модулю		7			
Модуль 7. Безопасность в социуме.					
7.1.	Общение — основа социального	1	0	0	https://infourok.ru/prezentaciya-po-socialnoj-psihologii-socialnaya-psihologiya-
7.2.	Манипуляция и способы противостоять ей.	1	0	0	https://infourok.ru/prezentaciya-manipulyaciya-tipi-manipulyacij-v-obschenii-diagnostika-munipulyativnogo-otnosheniya-2474253.html

7.3.	Безопасное поведение и современные увлечения	1	0	0	https://resh.edu.ru/subject/lesson/3331/main/
Итого по модулю		3			
Модуль 8. Безопасность в информационном пространстве.					
8.1.	Общие принципы безопасности в	1	0	0	https://www.youtube.com/watch?v=jIQi1UFSCgw
8.2.	Безопасные правила цифрового	1	0	0	https://www.youtube.com/watch?v=9OVdJydDMbg
Итого по модулю		2			
Модуль 9. Основы противодействия экстремизму и терроризму.					
9.1.	Общественно-государственная система	1	0	0	https://infourok.ru/prezentaciya-obzh-rossii-na-temu-obshegosudarstvennoe-protivodeistvie-terrorizmu-4181525.html
9.2.	Безопасные действия при угрозе	1	0	0	https://infourok.ru/plankonspekt-uroka-po-teme-lichnaya-bezopasnost-pri-ugroze-
9.3.	Безопасные действия при совершении теракта.	1	0	0	https://infourok.ru/prezentaciya-k-uroku-obzh-pravila-povedeniya-pri-vozniknovenii-ugrozi-ili-sovershenii-akta-terrorizma-2882167.html
Итого по модулю		3			
ОБЩЕЕ КОЛИЧЕСТВО ЧАСОВ ПО		34	0	0	

9 КЛАСС

№ п/п	Наименование разделов и тем программы	Количество часов			Электронные (цифровые) образовательные ресурсы
		всего	контрольные	практические	
Модуль 2. Безопасность в быту.					
2.1.	Пожарная безопасность в быту	1	0	0	https://ppt-online.org/663281
Итого по модулю		1			
Модуль 3. Безопасность на транспорте.					
3.1.	Безопасность пассажира.	1	0	0	http://www.warning.dp.ua/bezop11.htm
3.2.	Безопасность водителя.	1	0	0	https://kopilkaurokov.ru/obzh/uroki/passazhir-biezopasnost-passazhira
3.3.	Безопасные действия при дорожно-	1	0	0	http://manzy.adm24.ru/index.php/go-i-chs/1672-dejstviya-naseleniya-pri-dtp
3.4.	Безопасность пассажиров на различных видах транспорта.	1	0	0	https://73.mchs.gov.ru/deyatelnost/polezna-ya-
3.5.	Первая помощь при чрезвычайных ситуациях	1	0	0	https://minzdravao.ru/site-page/okazanie-pervoy-pomoshchi-pri-dorozhno-
Итого по модулю		5			

Модуль 4. Безопасность в общественных местах.					
4.1.	Пожарная безопасность в общественных	1	0	0	https://fireman.club/statyi-polzovateley/pozharnaya-bezopasnost-v-
4.2.	Безопасные действия в ситуациях криминогенного и антиобщественного	1	0	0	https://infourok.ru/test-po-obzh-8-9-klass-pravila-bezopasnogo-povedeniya-v-kriminogennyh-situaciyah-vypolnil-prepodavatel-organizator-obzh-4838551.html
Итого по модулю		2			
Модуль 5. Безопасность в природной среде.					
5.1.	Безопасные действия при автономном существовании в природной среде.	1	0	0	https://interneturok.ru/lesson/obzh/10-klass/opasnye-i-chrezvychaynye-situatsii-i-pravila-bezopasnogo-povedeniya/pravila-
5.2.	Пожарная безопасность в природной среде.	1	0	0	https://04.mchs.gov.ru/deyatelnost/poleznaya-
5.3.	Безопасное поведение в горах.	1	0	0	https://climbingbrothers.org/bezopasnost-v-gorah/ https://ped-kopilka.ru/letnii-otdyh/pravila-
5.4.	Безопасное поведение на водоёмах.	1	0	0	https://68.mchs.gov.ru/deyatelnost/poleznaya-informaciya/rekomendacii-naseleniyu/pamyatki-po-
5.5.	Безопасные действия при угрозе наводнения, цунами.	1	0	0	https://infourok.ru/konspekt-po-osnovam-bezopasnosti-zhiznedeyatelnosti-uragany-buri-seli-cunami-chem-opasny-povedenie-pri-ugroze-ih-
5.6.	Безопасные действия при урагане, буре,	1	0	0	https://infourok.ru/uragany-buri-smerchi-9-klass-5660489.html
5.7.	Безопасные действия при угрозе землетрясения, извержения вулкана.	1	0	0	https://infourok.ru/prezentaciya-po-obzh-na-temu-zemletryaseniya-9-klass-5398917.html
5.8.	Экология и её значение для устойчивого	1	0	0	https://infourok.ru/prezentaciya-po-obzh-na-temu-ekologiya-2041133.html
Итого по модулю		8			
Модуль 6. Здоровье и как его сохранить. Основы медицинских знаний.					
6.1.	Психическое здоровье и психологическое благополучие.	1	0	0	https://infourok.ru/prezentaciya-po-osnovam-bezopasnosti-zhiznedeyatelnosti-na-temu-psihicheskoe-zdorove-i-psihologicheskoe-
6.2.	Первая помощь и самопомощь при	2	0	0	https://infourok.ru/prezentaciya-pervaya-pomosh-pri-neotlozhnyh-
Итого по модулю		3			
Модуль 7. Безопасность в социуме.					
7.1.	Общение — основа социального	1	0	0	https://studopedia.ru/30_15215_obshchenie-kak-osnova-sotsialnogo-
7.2.	Безопасные способы избегания и разрешения конфликтных ситуаций.	1	0	0	https://4brain.ru/conflictology/preduprezhdenie.php
7.3.	Манипуляция и способы противостоять ей.	1	0	0	http://www.myshared.ru/slide/1418428/

7.4.	Безопасное поведение и современные	1	0	0	https://resh.edu.ru/subject/lesson/3341/main/
Итого по модулю		4			
Модуль 8. Безопасность в информационном пространстве.					
8.1.	Опасные программы и явления цифровой	1	0	0	https://infourok.ru/prezentaciya-opasnosti-interneta-klass-2705067.html
8.2.	Безопасные правила цифрового поведения.	1	0	0	Безопасные правила цифрового поведения.
8.3.	Деструктивные течения в Интернете и защита от них.	1	0	0	https://infourok.ru/prezentaciya-po-obzh-dlya-9-klassa-na-temu-inzhenernaya-zashita-naseleniya-i-territorij-ot-chrezvychajnyh-situacij-
Итого по модулю		3			
Модуль 9. Основы противодействия экстремизму и терроризму.					
9.1.	Общественно-государственная система противодействия экстремизму	1	0	0	https://infourok.ru/prezentaciya-obzh-rossii-na-temu-obshegosudarstvennoe-protivodejstvie-terrorizmu-4181525.html
9.2.	Безопасные действия при угрозе теракта.	1	0	0	https://infourok.ru/prezentaciya-po-obzh-klass-pravila-povedeniya-pri-ugroze-terroristicheskogo-aktaticheskogo-3898506.html
9.3.	Безопасные действия при совершении теракта.	2	0	0	https://infourok.ru/prezentaciya-k-uroku-po-obzh-na-temu-pravila-povedeniya-pr-ugroze-terroristicheskogo-akta-klass-710919.html
Итого по модулю		4			
Модуль 10. Взаимодействие личности, общества и государства в обеспечении безопасности жизни и здоровья населения.					
10.1	Роль личности, общества и государства в предупреждении и ликвидации	2	0	0	https://infourok.ru/konspekt-uroka-po-obzh-na-temu-edinaya-gosudarstvennaya-sistema-preduprezhdeniya-i-likvidacii-
10.2	Мероприятия по предупреждению и ликвидации чрезвычайных ситуаций.	2	0	0	https://infourok.ru/prezentaciya-po-obzh-dlya-9-klassa-na-temu-edinaya-gosudarstvennaya-sistema-preduprezhdeniya-i-likvidacii-
Итого по модулю		4			
ОБЩЕЕ КОЛИЧЕСТВО ЧАСОВ ПО		34	0	0	

**ПОУРОЧНОЕ ПЛАНИРОВАНИЕ
8 КЛАСС**

№ п/п	Тема урока	Количество часов			Виды, формы контроля
		всего	контрольные работы	практические работы	
1.	Цель и основные понятия предмета ОБЖ.	1	0	0	Устный опрос;
2.	Правила поведения в опасных и чрезвычайных ситуациях.	1	0	0	Устный опрос;
3.	Основные опасности в быту. Предупреждение бытовых отравлений.	1	0	0	Устный опрос;
4.	Предупреждение бытовых травм.	1	0	0	Устный опрос;
5.	Безопасная эксплуатация бытовых приборов и мест общего пользования.	1	0	0	Устный опрос;
6.	Пожарная безопасность в быту.	1	0	0	Устный опрос;
7.	Предупреждение ситуаций криминального характера.	1	0	0	Устный опрос; Тестирование;
8.	Безопасные действия при авариях на коммунальных системах жизнеобеспечения.	1	0	0	Устный опрос;

9.	Правила дорожного движения.	1	0	0	Устный опрос; Тестирование;
10.	Безопасность пешехода.	1	0	0	Устный опрос;
11.	Безопасность пассажира.	1	0	0	Устный опрос; Тестирование;
12.	Безопасность водителя.	1	0	0	Устный опрос; Тестирование;
13.	Основные опасности в общественных местах.	1	0	0	Устный опрос;

14.	Безопасные действия при возникновении массовых беспорядков.	1	0	0	Устный опрос; Тестирование;
15.	Пожарная безопасность в общественных местах.	1	0	0	Устный опрос;
16.	Безопасные действия в ситуациях криминогенного и антиобщественного характера.	1	0	0	Устный опрос;
17.	Правила безопасного поведения на природе.	1	0	0	Устный опрос;

18.	Безопасные действия при автономном существовании в природной среде.	1	0	0	Устный опрос;
19.	Безопасное поведение на водоёмах.	1	0	0	Устный опрос; Тестирование;
20.	Общие представления о здоровье.	1	0	0	Устный опрос;
21.	Предупреждение и защита от инфекционных заболеваний.	1	0	0	Устный опрос;
22.	Предупреждение и защита от неинфекционных заболеваний.	1	0	0	Устный опрос;
23.	Первая помощь и самопомощь при неотложных состояниях.	1	0	0	Устный опрос;
24.	Первая помощь и самопомощь при неотложных состояниях.	1	0	1	Устный опрос; Тестирование;
25.	Первая помощь и самопомощь при неотложных состояниях.	1	0	0	Устный опрос;
26.	Первая помощь и самопомощь при неотложных состояниях.	1	0	0	Устный опрос;
27.	Общение — основа социального взаимодействия.	1	0	0	Устный опрос;
28.	Манипуляция и способы противостоять ей.	1	0	0	Устный опрос;

29.	Безопасное поведение и современные увлечения молодежи.	1	0	0	Устный опрос; Тестирование;
30.	Общие принципы безопасности в цифровой среде.	1	0	0	Устный опрос;
31.	Безопасные правила цифрового поведения.	1	0	0	Устный опрос;
32.	Общественно-государственная система противодействия экстремизму и терроризму.	1	0	0	Устный опрос;
33.	Безопасные действия при угрозе теракта	1	0	0	Устный опрос;
34.	Безопасные действия при совершении теракта.	1	0	0	Устный опрос;
ОБЩЕЕ КОЛИЧЕСТВО ЧАСОВ ПО ПРОГРАММЕ		34	0	1	

9 КЛАСС

№ п/п	Тема урока	Количество часов			Виды, формы контроля
		всего	контрольные работы	практические работы	
1.	Пожарная безопасность в быту	1	0	0	Устный опрос;

2.	Безопасность пассажира.	1	0	0	Устный опрос; Тестирование;
3.	Безопасность водителя.	1	0	0	Устный опрос;
4.	Безопасные действия при дорожно-транспортных происшествиях.	1	0	0	Устный опрос;
5.	Безопасность пассажиров на различных видах транспорта.	1	0	0	Устный опрос; Тестирование;
6.	Первая помощь при чрезвычайных ситуациях на транспорте.	1	0	1	Тестирование;
7.	Пожарная безопасность в общественных местах.	1	0	0	Устный опрос;
8.	Безопасные действия в ситуациях криминогенного и антиобщественного характера.	1	0	0	Устный опрос;

9.	Безопасные действия при автономном существовании в природной среде.	1	0	0	Устный опрос;
10.	Пожарная безопасность в природной среде.	1	0	0	Устный опрос;
11.	Безопасное поведение в горах.	1	0	0	Устный опрос;

12.	Безопасное поведение на водоёмах.	1	0	0	Устный опрос; Тестирование;
13.	Безопасные действия при угрозе наводнения, цунами.	1	0	0	Устный опрос;
14.	Безопасные действия при урагане, буре, смерче, грозе.	1	0	0	Устный опрос; Тестирование;
15.	Безопасные действия при угрозе землетрясения, извержения вулкана.	1	0	0	Устный опрос;
16.	Экология и её значение для устойчивого развития общества.	1	0	0	Устный опрос;
17.	Психическое здоровье и психологическое благополучие.	1	0	0	Устный опрос; Тестирование;
18.	Первая помощь и самопомощь при неотложных состояниях.	1	0	0	Устный опрос; Тестирование;
19.	Первая помощь и самопомощь при неотложных состояниях.	1	0	0	Устный опрос;
20.	Общение — основа социального взаимодействия.	1	0	0	Устный опрос;
21.	Безопасные способы избегания и разрешения конфликтных ситуаций.	1	0	0	Устный опрос; Тестирование;

22.	Манипуляция и способы противостоять ей.	1	0	0	Устный опрос;
23.	Безопасное поведение и современные увлечения молодёжи.	1	0	0	Устный опрос;
24.	Опасные программы и явления цифровой среды.	1	0	0	Устный опрос; Тестирование;

25.	Безопасные правила цифрового поведения.	1	0	0	Устный опрос;
26.	Деструктивные течения в Интернете и защита от них.	1	0	0	Устный опрос; Тестирование;
27.	Общественно- государственная система противодействия экстремизму и терроризму	1	0	0	Устный опрос;
28.	Безопасные действия при угрозе теракта.	1	0	0	Устный опрос; Тестирование;
29.	Безопасные действия при совершении теракта.	1	0	0	Устный опрос;
30.	Безопасные действия при совершении теракта.	1	0	0	Устный опрос;

31.	Роль личности, общества и государства в предупреждении и ликвидации чрезвычайных ситуаций.	1	0	0	Устный опрос;
32.	Роль личности, общества и государства в предупреждении и ликвидации чрезвычайных ситуаций.	1	0	0	Устный опрос;
33.	Мероприятия по предупреждению и ликвидации чрезвычайных ситуаций.	1	0	0	Устный опрос;
34.	Мероприятия по предупреждению и ликвидации чрезвычайных ситуаций.	1	0	0	Устный опрос;
ОБЩЕЕ КОЛИЧЕСТВО ЧАСОВ ПО ПРОГРАММЕ		34	0	1	

2.1.21. Пояснительная записка.

Рабочая программа составлена в соответствии с требованиями федерального государственного образовательного стандарта основного общего образования на основании авторской программы по курсу черчения для образовательных учреждений (авторы: Н.Г. Преображенская, И.В. Кондукова) // Рабочая программа – М.: «Вентана –Граф», 2017 // , допущенной Министерством образования и науки Российской Федерации, учебника по черчению (Черчение: учеб. для общеобразоват. учреждений / Н.Г. Преображенская, И.В. Кондукова – М.: «Вентана –Граф», 2019 и обеспечивает обязательный минимум содержания образования по технологии (раздел «Черчение и графика» согласно приказу министерства образования РФ № 1089 от 05.03.2004 г. «Об утверждении федерального компонента государственных образовательных стандартов начального общего, основного общего и среднего (полного) общего образования» определен обязательный минимум содержания основных образовательных программ, требования к уровню подготовки выпускников основной школы по разделу «Черчение и графика» обязательной области «Технология»).

В связи с тем, что большое количество учащихся по окончании основной школы продолжают свое обучение в учебных заведениях технической направленности и имеется заказ со стороны родителей учеников 8 класса, из части, формируемой участниками образовательных отношений в 8 классе отводится 34 часа на изучение предмета «Черчение», т.е. 1 час в неделю. Рабочая программа рассчитана на 1 год обучения.

Цели и задачи курса:

Программа ставит целью:

- научить школьников читать и выполнять чертежи деталей и сборочных единиц, а также применять графические знания при решении задач с творческим содержанием.

В процессе обучения черчению ставятся задачи:

- сформировать у учащихся знания об ортогональном (прямоугольном) проецировании на одну, две и три плоскости проекций, о построении аксонометрических проекций (диметрии и изометрии) и приемах выполнения технических рисунков;
- ознакомить учащихся с правилами выполнения чертежей, установленными государственными стандартами ЕСКД;
- обучить воссоздавать образы предметов, анализировать их форму, расчленять на его составные элементы;
- развивать все виды мышления, соприкасающиеся с графической деятельностью школьников;
- обучить самостоятельно, пользоваться учебными и справочными материалами;
- прививать культуру графического труда.

Планируемые результаты изучения предмета «Черчение»

Предметными результатами освоения учащимися курса «Черчение» являются:

<p>Выпускник научится:</p> <ul style="list-style-type: none"> - приемам работы с чертежными инструментами; - простейшим геометрическим построениям; - особенностям построения архитектурно-строительных чертежей. - правилам выполнения чертежей; - основам прямоугольного проецирования на одну и две взаимно перпендикулярные плоскости проекций; - приводить примеры использования графики в жизни, быту и профессиональной деятельности человека; - правилам выполнения чертежей; - основам прямоугольного проецирования на одну, две и три взаимно перпендикулярные плоскости проекций; - принципам построения наглядных изображений. 	<p>Выпускник получит возможность научиться:</p> <ul style="list-style-type: none"> -анализировать геометрические формы предметов по наглядному изображению; - изготавливать простейшие геометрические тела по их разверткам. -анализировать форму предмета по простейшим разверткам; - выполнять главный вид и вид сверху на чертежах простейших предметов; - составлять учебные технологические карты; - художественно обрабатывать поверхности макетов из бумаги, картона. - анализировать форму предмета по чертежу; - строить аксонометрические проекции предметов.
---	---

Метапредметные результаты освоения базовой образовательной программы по черчению это:

- умение самостоятельно определять цели своего обучения, ставить и формулировать новые задачи в учебе;
- умение самостоятельно планировать пути достижения целей, в том числе альтернативные;
- умение соотносить свои действия с планируемыми результатами, корректировать свои действия в соответствии с изменяющейся задачей;
- умение оценивать правильность выполнения учебной задачи;
- владение основами самоконтроля, самооценки;
- умение организовывать сотрудничество и совместную деятельность с учителем и сверстниками, разрешать конфликты, формулировать, аргументировать и отстаивать свое мнение.

Требования к уровню подготовки учащихся 8 класса.

- Усвоение определений и понятий, правил работы с чертежными инструментами. Умение пользоваться инструментами, организации рабочего места.
- Усвоение понятия ГОСТ, типов линий чертежа. Умение пользоваться стандартами, определять толщину, начертание и тип линий.
- Усвоение понятий «Формат» и «Основная надпись». Умение оформлять формат.
- Усвоение правил написания шрифта. Умение использовать шрифт при оформлении чертежей. Применение знаний о правилах оформления чертежей.
- Усвоение правил нанесения размеров, общих сведений о масштабах. Умение применять правила нанесения размеров при выполнении и графических работ, читать размеры на чертеже, правильно использовать масштаб на чертеже.
- Усвоение правил выполнения геометрических построений. Умение выполнять построения правильных фигур, сопряжений.
- Усвоение метода прямоугольного проецирования, правил изображения фигур. Умение строить прямоугольные проекции изображений на одну и две плоскости проекций.
- Усвоение порядка проецирования предметов на плоскости. Умение выполнять проекции предметов в необходимом количестве.
- Усвоение правил расположения видов на чертеже, принципа выбора главного изображения. Умение выполнять чертежи вида по двум заданным.
- Умение анализировать форму детали, проецировать детали, переносить размеры с детали на виды.
- Усвоение способов построения прямоугольных проекций, метода анализа геометрической формы предметов.
- Умение анализировать форму предметов, читать несложные чертежи.
- Усвоение общих понятий аксонометрических проекций, видов и способов построения диметрической и изометрической проекций плоских фигур. Умение строить плоские фигуры в аксонометрии.
- Усвоение правил построения изометрической проекции окружности; способов построения АП гранных тел и тел вращения (способ формообразования геометрического тела от плоской фигуры).

Умение анализировать форму предмета, строить аксонометрические проекции окружности и геометрических тел.

- Усвоение понятий эскиз и технический рисунок и правил их выполнения. Умение определять необходимое и достаточное количество видов, выбирать главный вид, сохранять пропорции элементов детали, выполнять эскиз, технический рисунок. **Тематическое**

планирование учебного предмета

Черчение 8 класс.

№ п/п	Наименование разделов и тем	Всего часов	Контрольные/ графические работы
1	Учебный предмет «Черчение». Значение графического изображения в производственной деятельности человека. Цели и задачи изучения черчения в школе и дальнейшей профориентации.	1	
2	Правила оформления чертежей.	7	2
3	Геометрические построения.	6	1
4	Параллельное проецирование.	11	2
5	Чертежи в системе прямоугольных проекций.	9	1
	Всего:	34	6

Содержание предмета.

Учебный предмет «Черчение» (1 час).

Значение черчения в практической деятельности людей. Краткие сведения об истории развития чертежей. Современные методы выполнения чертежей. Цели, содержание и задачи изучения черчения в школе.

Инструменты. Принадлежности и материалы для выполнения чертежей. Рациональные приемы работы инструментами. Организация рабочего места.

Правила оформления чертежей (7 часов).

Инструменты. Принадлежности и материалы для выполнения чертежей. Рациональные приемы работы инструментами. Организация рабочего места.

Понятие о стандартах. Линии: сплошная толстая основная, штриховая, сплошная волнистая, штрихпунктирная и тонкая штрихпунктирная с двумя точками. Форматы, рамка и основная надпись.

Некоторые сведения о нанесении размеров (выносная и размерная линии, стрелки, знаки диаметра и радиуса; указание толщины и длины детали надписью; расположение размерных чисел).

Применение и обозначение масштаба.

Сведения о чертежном шрифте. Буквы, цифры и знаки на чертежах.

Геометрические построения (6 часов.)

Анализ графического состава изображений. Выполнение чертежей предметов с использованием геометрических построений: деление отрезка, окружности и угла на равные части; сопряжения.

Параллельное проецирование (11 часов).

Проецирование. Центральное параллельное проецирование. Прямоугольные проекции. Выполнение изображений предметов на одной, двух и трех взаимно перпендикулярных плоскостях проекций.

Расположение видов на чертеже и их названия: вид спереди, вид сверху, вид слева. Определение необходимого и достаточного числа видов на чертежах. Понятие о местных видах (расположенных в проекционной связи).

Косоугольная фронтальная диметрическая и прямоугольная изометрическая проекции. Направление осей, показатели искажения, нанесение размеров. Аксонометрические проекции плоских и объемных фигур. Эллипс как проекция окружности. Построение овала.

Понятие о техническом рисунке. Технические рисунки и аксонометрические проекции предметов. Выбор вида аксонометрической проекции и рационального способа ее построения.

Чертежи в системе прямоугольных проекций (9 часов).

Анализ геометрической формы предметов. Проекция геометрических тел. Мысленное расчленение предмета на геометрические тела (призмы, цилиндры, конусы, пирамиды, шар, и их части). Чертежи группы геометрических тел.

Нахождение на чертеже вершин, ребер, образующих и поверхностей тел, составляющих форму предмета.

Нанесение размеров на чертежах с учетом формы предметов. Использование знак квадрата. Развертывание поверхностей некоторых тел.

Чтение чертежей.

Выполнение эскиза детали (с натуры).

Решение графических задач, в том числе творческих.

№ п/п	Тема урока	Кол иче		Дата
-------	------------	------------	--	------

			Характеристика основных видов деятельности ученика	По плану	По факту
1	Предмет «Черчение». Материалы, чертёжные инструменты.	1	Изучать роль чертежа в жизни человека. Имена русских ученых и изобретателей, использовавших в своей деятельности чертежи. Содержание данных в современном чертеже. Графические изображения. Формировать понятия: чертеж, эскиз, схема, технический рисунок, развертка, формат.		
Правила оформления чертежей. 7ч.					
2	Стандартизация. Типы линий.	1	Организовывать рабочее место. Подготавливать чертежный инструмент к работе. Изучать правила оформления чертежей. Размеры форматов. Назначение линий чертежа. Формировать понятия: типы линий, рамка, основная надпись, формат.		
3	Графическая работа №1 «Линии чертежа»	1	Повторять теоретический материал по теме «Типы линий». Формировать навыки: работы чертежными инструментами		
4-5	Шрифты чертежные.	2	Знакомиться с чертёжным шрифтом, его размерами и шириной. Писать прописные и строчные буквы и цифры. Формировать навыки начертания прописных и строчных букв и цифр.		
6	Форматы. Основная надпись чертежа.	1	Усваивать понятия «Формат» и «Основная надпись». Оформлять формат. Владеть приемами работы чертежными инструментами. Формировать понятия: формат, рамка, основная надпись.		
7	Нанесение размеров. Масштабы.	1	Изучать основные правила, приемы и методы нанесения размеров. Выносные и размерные линии. Стрелки, знаки радиуса, диаметры, конусности. Правила постановки размерных цифр. Нанесение размерных чисел, знаков и букв. Масштаб. Закреплять приемы работы чертежными инструментами. Формировать понятия: формат, рамка, основная надпись.		

8	Графическая работа № 2 «Чертеж плоской детали».	1	Повторять теоретические знания и отрабатывать практические навыки по теме. Применять масштаб с нанесением размеров на чертеже.		
Геометрические построения. 6ч.					
9	Построение параллельных и перпендикулярных прямых.	1	Правила выполнения геометрических построений. Выполнение построения правильных фигур. Отрабатывать приемы работы чертежными инструментами.		
10-11	Деление окружности на равные части.	2	Изучать правила выполнения геометрических построений. Выполнять построение правильных фигур. Совершенствовать приемы работы чертежными инструментами.		
12	Сопряжения.	1	Изучать правила выполнения геометрических построений. Выполнять построение правильных фигур, сопряжения. Совершенствовать приемы работы чертежными инструментами.		
13	Построение эллипса.	1	Изучать правила выполнения геометрических построений. Выполнять построение правильных фигур, эллипса. Совершенствовать приемы работы чертежными инструментами.		
14	Графическая работа №3 «Чертёж, содержащий сопряжение».	1	Повторять теоретические знания и отрабатывать практические навыки по теме. Совершенствовать приемы работы чертежными инструментами.		
Параллельное проецирование. 11ч.					
15	Общие сведения о проецировании	1	Изучать общие сведения о проецировании. Примеры проекций. Проекция точки на плоскость. Центральное, параллельное, прямоугольное, косоугольное проецирование. Формировать понятия: проецирование, плоскость - фронтальная, горизонтальная, вид - главный, сверху.		
	Построение аксонометрических проекций плоских фигур.	2	Проецировать предмет на три плоскости проекций. Изучать расположение видов на чертеже. Местные виды. Формировать		

16-17			понятия: плоскость проекций; фронтальная, горизонтальная, профильная. Виды: главный, сверху, сбоку.		
18	Построение аксонометрических проекций призм.	1	Изучать расположение видов на чертеже в проекционной связи. Рационально использовать чертежные инструменты. Выполнять начертание основных линий чертежа.		
19	Построение аксонометрических проекций пирамид.	1	Изучать: диметрическая и изометрическая проекции. Выполнять построение осей аксонометрических проекций геометрических тел. Формировать понятия: плоскостей проекций, расположение видов на чертеже.		
20	Аксонометрические проекции окружностей.	1	Изучать расположение осей фронтальной диметрической проекции. Как откладывают размеры вдоль осей фронтальной диметрической и изометрической проекций и параллельно им. Выполнять построение аксонометрических осей в изометрии и фронтальной диметрии.		
21	Аксонометрические проекции цилиндра.	1	Изучать способ построения аксонометрических проекций окружностей. Построение овала. Выполнять построение аксонометрических осей в изометрии и фронтальной диметрии.		
22	Аксонометрические проекции конуса.	1	Изучать способ построения аксонометрических проекций предметов, имеющих круглые поверхности. Выполнять построение аксонометрических осей. Начертание типов линий.		
23	Графическая работа №4 «Аксонометрическая проекция детали»	1	Выполнять повторение теоретических знаний и отработка практических навыков по теме. Выполнять построение аксонометрических осей. Начертание типов линий.		
24	Технический рисунок.	1	Выполнять построение аксонометрических осей и Плоскогранных предметов. Изучать технический рисунок аксонометрических проекций и рациональный способ его построения.		
25	Графическая работа №5 «Выполнение технического рисунка».	1	Повторять теоретические знания и отрабатывать практические навыки по теме: Технический рисунок		

			аксонометрических проекций и рациональный способ его построения		
Чертежи в системе прямоугольных проекций. 9ч.					
26	Чертежи в системе прямоугольных проекций.	1	Выполнять мысленное расчленение предмета на геометрические тела: анализ, чертеж, аксонометрические проекции. Изучать геометрические тела: призмы, конусы, цилиндры, пирамиды, шар и их части.		
27	Прямоугольные проекции отрезков прямых линий.	1	Выполнять: анализ чертежей геометрических фигур, чертежи геометрических тел в 3 проекциях.		
28	Чертежи плоских геометрических фигур.	1	Выполнять анализ чертежей геометрических фигур. Построение чертежей плоских геометрических фигур. Формировать навыки построения проекций правильных пирамид.		
29	Чертежи гранных геометрических тел.	1	Выполнять мысленное расчленение предмета на геометрические тела: анализ, чертеж, аксонометрические проекции. Анализ чертежей геометрических тел. Построение проекций призмы и пирамиды. Формировать навыки построения проекций призмы и пирамиды.		
30	Чертежи геометрических тел вращения.	1	Выполнять анализ чертежей геометрических тел. Построение проекций цилиндра и конуса. Формировать навыки построения проекций цилиндра и конуса.		
31	Проекция группы геометрических тел.	1	Выполнять анализ чертежей групп геометрических тел. Знакомиться с тем, что в основе форм деталей машин и механизмов находятся геометрические тела. Строить проекции геометрических тел. Проекция группы геометрических тел.		
32	Проецирование предметов на 2-3 взаимноперпендикулярные плоскости проекций.	1	Выполнять построение чертежа предмета с нахождением проекций точек, вершин, ребер и граней. Изучать понятия вида, построение видов на плоскостях проекций.		

33	Виды. Количество видов на чертежах.	1	Выполнять анализ формы предмета. Применять последовательность построения видов и нанесения размеров на чертеже.		
34	Итоговая контрольная работа	1	Выполнять основы прямоугольного проецирования на 3 плоскости проекции. Строить третий вид по двум заданным.		
	Итого	34ч			

Контрольно-измерительные материалы.

Графическая работа №1 «Линии чертежа»

(стр. 28 учебника, задание 7 выполняется на формате)

Задание: потренируйтесь в проведении типов линий. Работа выполняется с помощью чертёжных инструментов по размерам, указанным на рисунке.

Размеры при этом не наносятся.

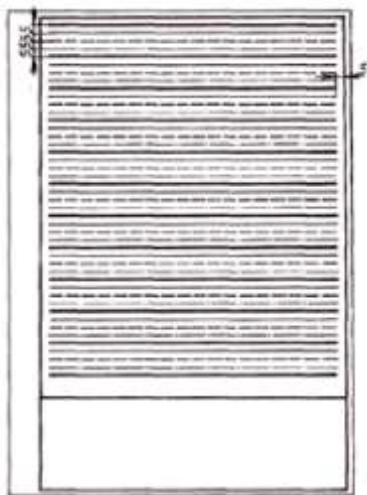

Графическая работа № 2 «Чертеж плоской детали».

Задание: на формате начертить рамку, основную надпись, выполнить чертёж полской детали (по вариантам), нанести размеры, подписать работу печатным шрифтом.

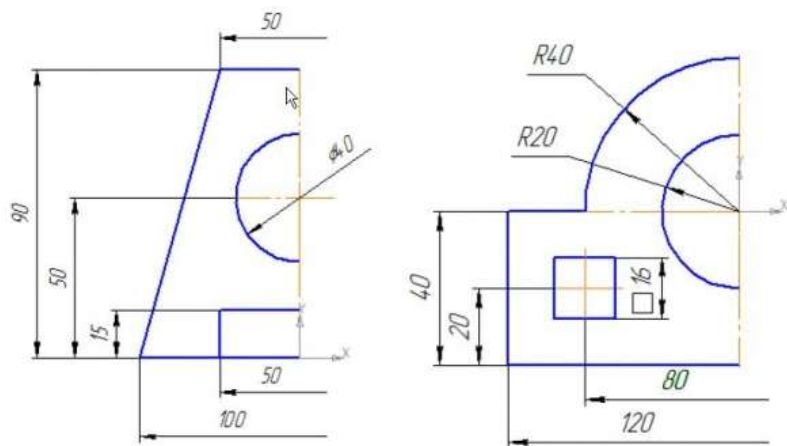

Графическая работа №3 «Чертёж, содержащий сопряжение».

Задание: на формате начертить рамку, основную надпись, выполнить чертёж детали «Рычаг», нанести размеры, подписать работу шрифтом. (стр. 54, рис. 71)

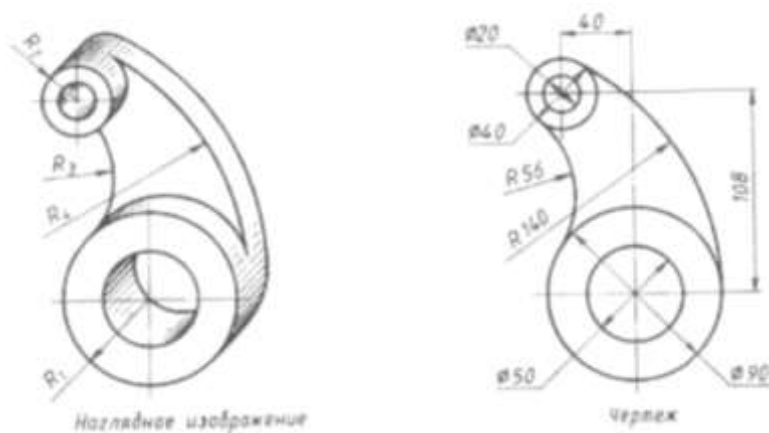

Графическая работа №4 «АксонOMETрическая проекция детали»

Задание: на формате начертить рамку, основную надпись, выполнить изометрическую проекцию детали «Уголок», нанести размеры, подписать работу шрифтом.

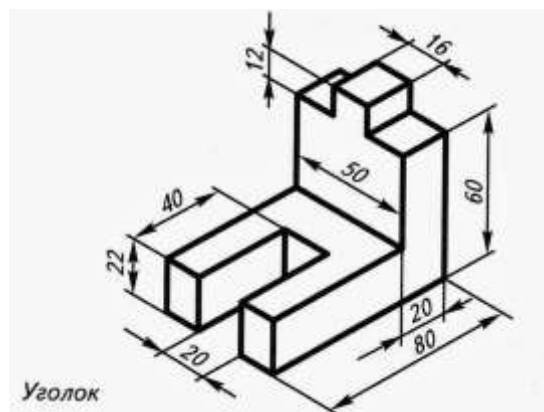

Графическая работа №5 «Выполнение технического рисунка».

Задание: в тетради выполнить технический рисунок детали «Опора» пользуясь последовательностью построения. (стр. 80, задание 4, рис. 93 в)

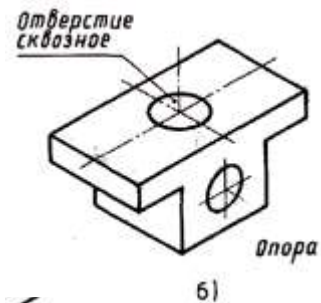

Итоговая графическая работа.

Задание: на формате начертить рамку, основную надпись, выполнить чертёж детали «Уголок» в трёх видах, нанести размеры, подписать работу шрифтом.

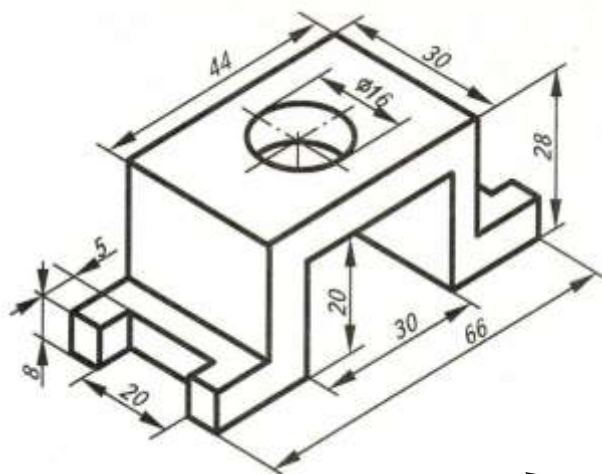

2.1.22. Учебный курс «Разгаданные тайны новейшей истории»

ПОЯСНИТЕЛЬНАЯ ЗАПИСКА

Рабочая программа учебного модуля «Введение в Новейшую историю России» составлена на основе:

1. Федерального закона от 29 декабря 2012 г. № 273-ФЗ "Об образовании в Российской Федерации".
2. Федерального государственного образовательного стандарта основного общего образования от 31 мая 2021 г. №287.
3. Примерной основной образовательной программы основного общего образования, одобренной решением Федерального учебно-методического объединения по общему образованию (протокол 1/22 от 18.03.2022).
4. Примерной рабочей программы основного общего образования учебного модуля «Введение в Новейшую историю России», одобренной решением Федерального учебно-методического объединения по общему образованию (протокол 2/22 от 29.04. 2022 г.).
5. Примерной рабочей программы воспитания для общеобразовательных организаций, одобренной решением Федерального учебно-методического объединения по общему образованию (протокол от 23 июня 2022 г. №3/22).

ОБЩАЯ ХАРАКТЕРИСТИКА УЧЕБНОГО МОДУЛЯ «ВВЕДЕНИЕ В НОВЕЙШУЮ ИСТОРИЮ РОССИИ»

Место учебного модуля «Введение в Новейшую историю России» в системе школьного образования определяется его познавательным и мировоззренческим значением для становления личности выпускника основной школы. Содержание учебного модуля, его воспитательный потенциал призван реализовать условия для формирования у подрастающего поколения граждан целостной картины российской истории, осмысления роли современной России в мире, важности вклада каждого народа в общую историю Отечества, позволит создать основу для овладения знаниями об основных этапах и событиях новейшей истории России на ступени среднего общего образования

Учебный модуль «Введение в Новейшую историю России» имеет также историко-просвещенческую направленность, формируя у молодёжи способность и готовность к защите исторической правды и сохранению исторической памяти, противодействию фальсификации исторических фактов.

ЦЕЛИ ИЗУЧЕНИЯ УЧЕБНОГО МОДУЛЯ «ВВЕДЕНИЕ В НОВЕЙШУЮ ИСТОРИЮ РОССИИ»

Концепция преподавания учебного курса «История России» в образовательных организациях Российской Федерации, реализующих основные общеобразовательные программы, определяет ключевые задачи в основной школе:

- формирование у молодого поколения ориентиров для гражданской, этнонациональной, социальной, культурной самоидентификации в окружающем мире;
- овладение знаниями об основных этапах развития человеческого общества при особом внимании к месту и роли России во всемирно-историческом процессе;
- воспитание учащихся в духе патриотизма, гражданственности, уважения к своему Отечеству — многонациональному Российскому государству, в соответствии с идеями взаимопонимания, согласия и мира между людьми и народами, в духе демократических ценностей современного общества;
- развитие способностей учащихся анализировать содержащуюся в различных источниках информацию о событиях и явлениях прошлого и настоящего, рассматривать события в соответствии с принципом историзма, в их динамике, взаимосвязи и взаимообусловленности;
- формирование у школьников умений применять исторические знания в учебной и внешкольной деятельности, в современном поликультурном, полиэтничном и многоконфессиональном обществе.

Учебный модуль «Введение в Новейшую историю России» в полной мере соответствует цели и задачам школьного исторического образования и непосредственно связан с формированием личностной позиции обучающихся по отношению не только к прошлому, но и к настоящему родной страны

МЕСТО УЧЕБНОГО МОДУЛЯ «ВВЕДЕНИЕ В НОВЕЙШУЮ ИСТОРИЮ РОССИИ» В УЧЕБНОМ ПЛАНЕ

В соответствии с утвержденным учебным планом на изучение модуля «Введение в Новейшую историю России» в 9 классе выделяется 0,5 час из части, формируемой участниками образовательных отношений, то есть 17 часа в год.

СОДЕРЖАНИЕ УЧЕБНОГО МОДУЛЯ

	Темы курса	К о л и ч е с
--	------------	---------------------------------

		Т В О У Ч Е Б Н Ы Х Ч А С О В
	Введение	1
	Российская революция 1917—1922 гг. Февральская и Октябрьская революции 1917 г.	4
	Великая Отечественная война (1941—1945 гг.)	5
	Распад СССР Становление новой России (1992—1999 гг.)	2
	Возрождение страны с 2000-х гг. Воссоединение Крыма с Россией.	3
	Итоговое повторение.	2
	Итого	1 7

ВВЕДЕНИЕ В НОВЕЙШУЮ ИСТОРИЮ РОССИИ

Введение

Преимущество всех этапов отечественной истории. Период Новейшей истории страны (с 1914 г. по настоящее время).
 Важнейшие события, процессы XX — начала XXI в.
 Российская революция 1917-1922 гг.

Российская империя накануне Февральской революции 1917 г.: общенациональный кризис.

Февральское восстание в Петрограде. Отречение Николая II. Падение монархии. Временное правительство и Советы, их руководители. Демократизация жизни страны. Тяготы войны и обострение внутривластного кризиса. Угроза территориального распада страны.

Цели и лозунги большевиков. В. И. Ленин как политический деятель. Вооружённое восстание в Петрограде 25 октября (7 ноября) 1917 г. Свержение Временного правительства и взятие власти большевиками. Советское правительство (Совет народных комиссаров) и первые преобразования большевиков. Образование РККА. Советская национальная политика. Образование РСФСР как добровольного союза народов России.

Гражданская война как национальная трагедия. Военная интервенция. Политика белых правительств А. В. Колчака, А. И. Деникина и П. Н. Врангеля.

Переход страны к мирной жизни. Образование СССР.

Революционные события в России глазами соотечественников и мира. Русское зарубежье.

Влияние революционных событий на общемировые процессы XX в., историю народов России.

Великая Отечественная война (1941—1945 гг.)

План «Барбаросса» и цели гитлеровской Германии в войне с СССР. Нападение на СССР 22 июня 1941 г. Причины отступления Красной Армии в первые месяцы войны. «Всё для фронта! Все для победы!»: мобилизация сил на отпор врагу и перестройка экономики на военный лад.

Битва за Москву. Парад 7 ноября 1941 г. на Красной площади. Срыв германских планов молниеносной войны.

Блокада Ленинграда. Дорога жизни. Значение героического сопротивления Ленинграда.

Гитлеровский план «Ост». Преступления нацистов и их пособников на территории СССР. Разграбление и уничтожение культурных ценностей. Холокост. Гитлеровские лагеря уничтожения (лагерь смерти).

Коренной перелом в ходе Великой Отечественной войны. Сталинградская битва. Битва на Курской дуге.

Прорыв и снятие блокады Ленинграда. Битва за Днепр.

Массовый героизм советских людей, представителей всех народов СССР, на фронте и в тылу. Организация борьбы в тылу врага: партизанское движение и подпольщики. Юные герои фронта и тыла. Патриотическое служение представителей религиозных конфессий. Вклад деятелей культуры, учёных и конструкторов в общенародную борьбу с врагом.

Освобождение оккупированной территории СССР. Белорусская наступательная операция (операция «Багратион») Красной Армии.

СССР и союзники. Ленд-лиз. Высадка союзников в Нормандии и открытие Второго фронта. Освободительная миссия Красной Армии в Европе. Битва за Берлин. Безоговорочная капитуляция Германии и окончание Великой Отечественной войны.

Разгром милитаристской Японии. 3 сентября — окончание Второй мировой войны.

Источники Победы советского народа. Выдающиеся полководцы Великой Отечественной войны. Решающая роль СССР в победе антигитлеровской коалиции. Людские и материальные потери СССР. Всемирно-историческое значение Победы СССР в Великой Отечественной войне

Окончание Второй мировой войны. Осуждение главных военных преступников и их пособников (Нюрнбергский, Токийский и Хабаровский процессы).

Попытки искажения истории Второй мировой войны и роли советского народа в победе над гитлеровской Германией и её союзниками. Конституция РФ о защите исторической правды.

Города-герои. Дни воинской славы и памятные даты в России. Указы Президента Российской Федерации об утверждении почётных званий «Города воинской славы», «Города трудовой доблести», а также других мерах, направленных на увековечивание памяти о Великой Победе.

9 мая 1945 г. — День Победы советского народа в Великой Отечественной войне 1941–1945 гг. Парад на Красной площади и праздничные шествия в честь Дня Победы. Акции «Георгиевская ленточка» и «Бескозырка», марш «Бессмертный полк» в России и за рубежом. Ответственность за искажение истории Второй мировой войны.

Распад СССР. Становление новой России (1992—1999 гг.)

Наращение кризисных явлений в СССР. М.С. Горбачёв. Межнациональные конфликты. «Парад суверенитетов». Принятие Декларации о государственном суверенитете РСФСР.

Референдум о сохранении СССР и введении поста Президента РСФСР. Избрание Б.Н. Ельцина Президентом РСФСР.

Объявление государственной независимости союзными республиками. Юридическое оформление распада СССР и создание Содружества Независимых Государств (Беловежское соглашение). Россия как преемник СССР на международной арене.

Распад СССР и его последствия для России и мира.

Становление Российской Федерации как суверенного государства (1991—1993 гг.). Референдум по проекту Конституции России. Принятие Конституции Российской Федерации 1993 г. и её значение.

Сложные 1990-е гг. Трудности и просчёты экономических преобразований в стране. Совершенствование новой российской государственности. Угроза государственному единству.

Россия на постсоветском пространстве. СНГ и Союзное государство. Значение сохранения Россией статуса ядерной державы.

Добровольная отставка Б. Н. Ельцина.

Возрождение страны с 2000-х гг.

Российская Федерация в начале XXI века: на пути восстановления и укрепления страны. Вступление в должность Президента РФ В. В. Путина. Восстановление единого правового пространства страны. Экономическая интеграция на постсоветском пространстве. Борьба с терроризмом. Укрепление Вооружённых Сил РФ. Приоритетные национальные проекты.

Восстановление лидирующих позиций России в международных отношениях. Отношения с США и Евросоюзом.

Воссоединение Крыма с Россией. Крым в составе Российского государства в XX. Крым в 1991—2014 г. Государственный переворот в Киеве в феврале 2014 г. Декларация о независимости Автономной Республики Крым и города Севастополя (11 марта 2014 г.). Подписание Договора между Российской Федерацией и Республикой Крым о принятии в Российскую Федерацию Республики Крым и образовании в составе РФ новых субъектов. Федеральный конституционный закон от 21 марта 2014 г. о принятии в Российскую Федерацию Республики Крым и образовании в составе Российской Федерации новых субъектов - Республики Крым и города федерального значения Севастополя.

Воссоединение Крыма с Россией, его значение и международные последствия.

Российская Федерация на современном этапе. «Человеческий капитал», «Комфортная среда для жизни», «Экономический рост» — основные направления национальных проектов 2019—2024 гг. Разработка семейной политики. Пропаганда спорта и здорового образа жизни. Россия в борьбе с короновирусной пандемией. Реализация крупных экономических проектов (строительство

Крымского моста, трубопроводов «Сила Сибири», «Северный поток» и др.). Поддержка одарённых детей в России (образовательный центр «Сириус» и др.).

Общероссийское голосование по поправкам к Конституции России (2020 г.).

Признание Россией ДНР и ЛНР (2022 г.)

Значение исторических традиций и культурного наследия для современной России. Воссоздание Российского исторического общества (РИО) и Российского военно-исторического общества (РВИО). Исторические парки «Россия — Моя история». Военно-патриотический парк культуры и отдыха Вооружённых Сил Российской Федерации «Патриот». Мемориальный парк Победы на Поклонной горе и Ржевский мемориал Советскому Солдату. Всероссийский проект «Без срока давности». Новые информационные ресурсы о Великой Победе.

Итоговое повторение

История родного края в годы революций и Гражданской войны.

Наши земляки — герои Великой Отечественной войны (1941—1945 гг.).

Наш регион в конце XX — начале XXI вв.

Трудовые достижения родного края.

ПЛАНИРУЕМЫЕ РЕЗУЛЬТАТЫ ОСВОЕНИЯ УЧЕБНОГО МОДУЛЯ «ВВЕДЕНИЕ В НОВЕЙШУЮ ИСТОРИЮ РОССИИ»

Личностные и метапредметные результаты являются приоритетными при освоении содержания учебного модуля «Введение в Новейшую историю России».

ЛИЧНОСТНЫЕ РЕЗУЛЬТАТЫ

Важнейшие личностные результаты достигаются в соответствии «с традиционными российскими социокультурными и духовно-нравственными ценностями, принятыми в обществе правилами и нормами поведения». Содержание курса способствует процессу формирования внутренней позиции личности как особого ценностного отношения к себе, окружающим людям и жизни в целом, готовности выпускника основной школы действовать на основе системы позитивных ценностных ориентаций. В связи с этим рабочие авторские программы изучения модульного учебного курса, планируемые педагогами основные виды деятельности на уроках должны быть направлены на осознание обучающимися российской гражданской идентичности, формирование их готовности к саморазвитию, самостоятельности и личностному самоопределению; понимание ценности самостоятельности и инициативы; мотивации к целенаправленной социально значимой деятельности.

Содержание учебного модуля ориентировано на следующие важнейшие убеждения и качества школьника, которые должны проявляться как в его учебной деятельности, так и при реализации направлений воспитательной деятельности Организации в сферах: *гражданского воспитания*: готовность к выполнению обязанностей гражданина и реализации его прав, уважение прав, свобод и законных интересов других людей; активное участие в жизни семьи, Организации, местного сообщества, родного края, страны; неприятие любых форм экстремизма, дискриминации; понимание роли различных социальных институтов в жизни человека; представление об основных правах, свободах и обязанностях гражданина, социальных нормах и правилах межличностных отношений в поликультурном и многоконфессиональном обществе; представление о способах противодействия коррупции;

готовность к разнообразной совместной деятельности, стремление к взаимопониманию и взаимопомощи, активное участие в школьном самоуправлении; готовность к участию в гуманитарной деятельности (волонтерство; помощь людям, нуждающимся в ней); *патриотического воспитания*: осознание российской гражданской идентичности в поликультурном и многоконфессиональном обществе, проявление интереса к познанию родного языка, истории, культуры Российской Федерации, своего края, народов России; ценностное отношение к достижениям своей Родины — России, к науке, искусству, спорту, технологиям, боевым подвигам и трудовым достижениям народа; уважение к символам России, государственным праздникам, историческому и природному наследию, памятникам и символам воинской славы, традициям разных народов, проживающих в родной стране;

духовно-нравственного воспитания: ориентация на моральные ценности и нормы в ситуациях нравственного выбора; готовность оценивать своё поведение и поступки, поведение и поступки других людей с позиции нравственных и правовых норм с учетом осознания последствий поступков; активное неприятие асоциальных поступков, свобода и ответственность личности в условиях индивидуального и общественного пространства.

Содержание учебного модуля также ориентировано на понимание роли этнических культурных традиций — в области *эстетического воспитания*; на формирование ценностного отношения к здоровью, жизни и осознание необходимости их сохранения, следования правилам безопасного поведения в интернет-среде (*сфера физического воспитания, формирования культуры здоровья и эмоционального благополучия*); активное участие в решении практических задач (в рамках семьи, Организации, города, края) социальной направленности, уважение к труду и результатам трудовой деятельности (*область трудового воспитания*); готовность к участию в практической деятельности *экологической направленности*.

При освоении содержания учебного модуля школьники продолжат осмысление ценности научного познания, освоение системы научных представлений об основных закономерностях развития общества, расширение социального опыта для достижения индивидуального и коллективного благополучия, в том числе в ходе овладения языковой и читательской культурой, основными навыками исследовательской деятельности. Важным также является подготовить выпускника основной школы к изменяющимся условиям социальной среды, стрессоустойчивость, открытость опыту и знаниям других.

МЕТАПРЕДМЕТНЫЕ РЕЗУЛЬТАТЫ

Метапредметные результаты изучения ключевых событий и процессов Новейшей истории России в учебном модуле выражаются в следующих качествах и действиях

В сфере универсальных познавательных учебных действий:

— владение базовыми логическими действиями: выявлять и характеризовать существенные признаки, итоги и значение ключевых событий и процессов Новейшей истории России; выявлять причинно-следственные, пространственные и временные связи (при наличии) изученных ранее исторических событий, явлений, процессов с историей России XX — начала XXI в.; выявлять закономерности и противоречия в рассматриваемых фактах с учётом предложенной задачи; классифицировать, самостоятельно выбирать основания и критерии для классификации; выявлять дефициты информации, данных, необходимых для решения поставленной задачи; делать выводы, создавать обобщения о взаимосвязях с использованием дедуктивных, индуктивных умозаключений и по аналогии, строить логические рассуждения; самостоятельно выбирать способ решения учебной задачи;

— владение базовыми исследовательскими действиями: использовать вопросы как исследовательский инструмент по знаниям; формулировать вопросы, фиксирующие разрыв между реальным и желательным состоянием ситуации, объекта, самостоятельно устанавливать искомое и данное; формулировать гипотезу об истинности собственных суждений и суждений других,

аргументировать свою позицию, мнение; проводить по самостоятельно составленному плану небольшое исследование по установлению причинно-следственных связей событий и процессов; оценивать на применимость и достоверность информацию; самостоятельно формулировать обобщения и выводы по результатам проведенного небольшого исследования, владеть инструментами оценки достоверности полученных выводов и обобщений; прогнозировать возможное дальнейшее развитие процессов, событий и их последствия, в аналогичных или сходных ситуациях, выдвигать предположения об их развитии в новых условиях и контекстах;

— владение способами работы с информацией: применять различные методы, инструменты и запросы при поиске и отборе информации или данных из источников с учётом предложенной учебной задачи и заданных критериев; выбирать, анализировать, систематизировать и интерпретировать информацию различных видов и форм представления (справочная, научно-популярная литература, интернет-ресурсы и др.); находить сходные аргументы (подтверждающие или опровергающие одну и ту же идею, версию) в различных информационных источниках; самостоятельно выбирать оптимальную форму представления информации и иллюстрировать решаемые задачи несложными схемами, диаграммами, иной графикой и их комбинациями; оценивать надёжность информации по критериям, предложенным или сформулированным самостоятельно; эффективно запоминать и систематизировать информацию;

В сфере универсальных коммуникативных учебных действий:

— общении: воспринимать и формулировать суждения, выражать эмоции в соответствии с целями и условиями общения; выражать себя (свою точку зрения) в устных и письменных текстах; распознавать невербальные средства общения, понимать значение социальных знаков, знать и распознавать предпосылки конфликтных ситуаций и смягчать конфликты; понимать намерения других, проявлять уважительное отношение к собеседнику и в корректной форме формулировать свои возражения; умение формулировать вопросы (в диалоге, дискуссии) по существу обсуждаемой темы и высказывать идеи, нацеленные на решение задачи и поддержание благожелательности общения; сопоставлять свои суждения с суждениями других участников диалога, обнаруживать различие и сходство позиций; публично представлять результаты выполненного исследования, проекта; самостоятельно выбирать формат выступления с учётом задач презентации и особенностей аудитории и в соответствии с ним составлять устные и письменные тексты с использованием иллюстративных материалов, исторических источников и др.;

— осуществление совместной деятельности: понимать и использовать преимущества командной и индивидуальной работы при решении конкретной проблемы, обосновывать необходимость применения групповых форм взаимодействия при решении поставленной задачи; принимать цель совместной деятельности, коллективно строить действия по её достижению: распределять роли, договариваться, обсуждать процесс и результат совместной работы; планировать организацию совместной работы, определять свою роль (с учётом предпочтений и возможностей всех участников взаимодействия), распределять задачи между членами команды, участвовать в групповых формах работы; выполнять свою часть работы, достигать качественного результата по своему направлению и координировать свои действия с действиями других членов команды; оценивать качество своего вклада в общий продукт по критериям, самостоятельно сформулированным участниками взаимодействия; сравнивать результаты с исходной задачей и вкладом каждого члена команды в достижение результатов, разделять сферу ответственности и проявлять готовность к предоставлению отчёта перед группой.

В сфере универсальных регулятивных учебных действий:

— владение приёмами самоорганизации: выявлять проблемы для решения в жизненных и учебных ситуациях; ориентироваться в различных подходах к принятию решений (индивидуально, в группе, групповой); самостоятельно составлять алгоритм решения задачи (или его часть), выбирать способ решения учебной задачи с учётом имеющихся ресурсов и собственных возможностей, аргументировать предлагаемые варианты решений; составлять план действий (план реализации намеченного алгоритма решения или его части), корректировать предложенный алгоритм (или его часть) с учётом получения новых знаний об изучаемом объекте; делать выбор и брать ответственность за решение;

— владение приёмами самоконтроля: проявлять способность к самоконтролю, самомотивации и рефлексии, к адекватной оценке и изменению ситуации; объяснять причины достижения (недостижения) результатов деятельности, давать оценку приобретённому опыту, находить позитивное в произошедшей ситуации, вносить коррективы в деятельность на основе новых обстоятельств, изменившихся ситуаций, установленных ошибок, возникших трудностей; оценивать соответствие результата цели и условиям;

В сфере эмоционального интеллекта, понимания себя и других:

— выявлять на примерах исторических ситуаций роль эмоций в отношениях между людьми;

— ставить себя на место другого человека, понимать мотивы действий другого (в исторических ситуациях и окружающей действительности);

— регулировать способ выражения своих эмоций с учетом позиций и мнений других участников общения

ПРЕДМЕТНЫЕ РЕЗУЛЬТАТЫ

В составе предметных результатов по освоению данной Программы следует выделить: представления обучающихся о наиболее значимых событиях и процессах истории России XX — начала XXI в., основные виды деятельности по получению и осмыслению нового знания, его интерпретации и применению в различных учебных и жизненных ситуациях.

В перечне проверяемых предметных результатов освоения основной образовательной программы для 8 и 9 классов в пункте «Умение определять понятия, создавать обобщения, устанавливать аналогии, классифицировать, самостоятельно выбирать основания и критерии для классификации, устанавливать причинно-следственные связи, строить логические рассуждения, делать умозаключения (индуктивные, дедуктивные и по аналогии) и выводы» названы события и процессы Новейшей истории: Февральская и Октябрьская революции 1917 г., Великая Отечественная война (1941—1945 гг.), распад СССР, сложные 1990-е гг., возрождение страны с 2000-х гг., воссоединение Крыма с Россией в 2014 г. В соответствии с Универсальным кодификатором для процедур оценки качества основного общего образования в проверяемые элементы содержания измерительных материалов федерального и регионального уровней учебный материал по Новейшей истории России не включается.

9 КЛАСС

1. Знание хронологии, работа с хронологией:

- называть даты (хронологические границы) важнейших событий и процессов отечественной и всеобщей истории XIX – начала XX в.; выделять этапы (периоды) в развитии ключевых событий и процессов;
- выявлять синхронность / асинхронность исторических процессов отечественной и всеобщей истории XIX – начала XX в.;
- определять последовательность событий отечественной и всеобщей истории XIX – начала XX в. на основе анализа причинно-следственных связей.

2. Знание исторических фактов, работа с фактами:

- характеризовать место, обстоятельства, участников, результаты важнейших событий отечественной и всеобщей истории XIX – начала XX в.;
- группировать, систематизировать факты по самостоятельно определяемому признаку (хронологии, принадлежности к историческим процессам, типологическим основаниям и др.);
- составлять систематические таблицы;
- определять понятия, создавать обобщения, устанавливать аналогии, классифицировать, самостоятельно выбирать основания и критерии для классификации, устанавливать причинно-следственные связи, строить логические рассуждения, делать умозаключения (индуктивные, дедуктивные и по аналогии) и выводы» названы события и процессы Новейшей истории: Февральская и Октябрьская революции 1917 г., Великая Отечественная война (1941—1945 гг.), распад СССР, сложные 1990-е гг., возрождение страны с 2000-х гг., воссоединение Крыма с Россией в 2014 г.

3. Работа с исторической картой:

- выявлять и показывать на карте изменения, произошедшие в результате значительных социально-экономических и политических событий и процессов отечественной и всеобщей истории XIX – начала XX в.;
- определять на основе карты влияние географического фактора на развитие различных сфер жизни страны (группы стран).

4. Работа с историческими источниками:

- представлять в дополнение к известным ранее видам письменных источников особенности таких материалов, как произведения общественной мысли, газетная публицистика, программы политических партий, статистические данные;
- определять тип и вид источника (письменного, визуального); выявлять принадлежность источника определенному лицу, социальной группе, общественному течению и др.;
- извлекать, сопоставлять и систематизировать информацию о событиях отечественной и всеобщей истории XIX – начала XX в. из разных письменных, визуальных и вещественных источников;
- различать в тексте письменных источников факты и интерпретации событий прошлого.

5. Историческое описание (реконструкция):

- представлять развернутый рассказ о ключевых событиях отечественной и всеобщей истории XIX – начала XX в. с использованием визуальных материалов (устно, письменно в форме короткого эссе, презентации);
- составлять развернутую характеристику исторических личностей XIX – начала XX в. с описанием и оценкой их деятельности (сообщение, презентация, эссе);
- составлять описание образа жизни различных групп населения в России и других странах в XIX – начале XX в., показывая изменения, произошедшие в течение рассматриваемого периода;
- представлять описание памятников материальной и художественной культуры изучаемой эпохи, их назначения, использованных при их создании технических и художественных приемов и др.

6. Анализ, объяснение исторических событий, явлений:

- раскрывать существенные черты: а) экономического, социального и политического развития России и других стран в XIX – начале XX в.; б) процессов модернизации в мире и России; в) масштабных социальных движений и революций в рассматриваемый период; г) международных отношений рассматриваемого периода и участия в них России;

- объяснять смысл ключевых понятий, относящихся к данной эпохе отечественной и всеобщей истории; соотносить общие понятия и факты;
 - объяснять причины и следствия важнейших событий отечественной и всеобщей истории XIX – начала XX в.: а) выявлять в историческом тексте суждения о причинах и следствиях событий; б) систематизировать объяснение причин и следствий событий, представленное в нескольких текстах; в) определять и объяснять свое отношение к существующим трактовкам причин и следствий исторических событий;
 - проводить сопоставление однотипных событий и процессов отечественной и всеобщей истории XIX – начала XX в.: а) указывать повторяющиеся черты исторических ситуаций; б) выделять черты сходства и различия; в) раскрывать, чем объяснялось своеобразие ситуаций в России, других странах.
 - Раскрывать наиболее значимые события и процессы истории России XX - начала XXI в.
7. Рассмотрение исторических версий и оценок, определение своего отношения к наиболее значимым событиям и личностям прошлого:
- сопоставлять высказывания историков, содержащие разные мнения по спорным вопросам отечественной и всеобщей истории XIX – начала XX в., объяснять, что могло лежать в их основе;
 - оценивать степень убедительности предложенных точек зрения, формулировать и аргументировать свое мнение;
 - объяснять, какими ценностями руководствовались люди в рассматриваемую эпоху (на примерах конкретных ситуаций, персоналий), выражать свое отношение к ним.
8. Применение исторических знаний:
- распознавать в окружающей среде, в том числе в родном городе, регионе памятники материальной и художественной культуры XIX – начала XX в., объяснять, в чем заключалось их значение для времени их создания и для современного общества;
 - выполнять учебные проекты по отечественной и всеобщей истории XIX – начала XX в. (в том числе на региональном материале);
 - объяснять, в чем состоит наследие истории XIX – начала XX в. для России, других стран мира, высказывать и аргументировать свое отношение к культурному наследию в общественных обсуждениях.
 - осмыслить новое знание, его интерпретации и применению в различных учебных и жизненных ситуациях с использованием исторического материала о событиях и процессах истории России XX – начала XXI вв.

Календарно-тематическое планирование.

п/п	Тема урока			
		Кол-во часов	Дата по плану	Дата фактическая
	Учебный модуль. "Введение в Новейшую историю России"			

1.	Введение. Новейшая история России с 1914 г. по новейшее время	1		
2.	Российская империя накануне революции.	1		
3.	Февральская революция 1917 года.	1		
4.	Октябрь 1917 года и его последствия.	1		
5.	Образование СССР. Влияние революционных событий в России на общемировые процессы XX в	1		
6.	Нападение гитлеровской Германии на СССР	1		
7.	Крупнейшие битвы в ходе войны.	1		
8.	Организация борьбы в тылу врага: партизанское движение и подполье.	1		
9.	СССР и союзники	1		
10.	Всемирно-историческое значение Победы СССР в Великой Отечественной войне.	1		

№ п/п	Тема урока	Кол-во часов	Дата по плану	Дата фактическая
11	Распад СССР	1		
12	Становление демократической России.	1		
13	Россия в начале XXI в.	1		
14	Восстановление единого правового пространства страны	1		

15	Вхождение Крыма и Севастополя в состав России.	1		
16	Итоговое повторение по теме «Великая Отечественная война (1941-1945 гг.)»	1		
17	Итоговое повторение по модулю «Новейшая история России с 1914 г. по новейшее время»	1		
	Итого по модулю	17		

2.1.23. Учебный курс «Ключевые понятия и актуальные вопросы по обществознанию» Пояснительная записка

Актуальность: Данный курс предназначен для подготовки обучающихся 9-х классов к ОГЭ. В условиях реформирования российской системы образования актуальной стала проблема подготовки учащихся к аттестации.

Занятия по подготовке к ОГЭ по обществознанию предназначены для теоретической и практической помощи в подготовке к итоговой аттестации выпускников по обществознанию. Занятия ориентированы на повторение, систематизацию и углублённое изучение курса обществознания основной средней школы, а также на подготовку обучающихся 9-х классов к экзамену.

Программа занятий состоит из трёх разделов:

1. Особенности ГИА по обществознанию.
2. Методика решения заданий ГИА разного уровня сложности.
3. Тестовый практикум. **Срок реализации: 1 год. Количество часов: 34 часа.**

Формы организации занятий: групповая в сочетании с индивидуальной

Режим занятий: занятия проводятся 1 раз в неделю. Продолжительность одного занятия – 1 учебный час

Формы и методы обучения: технология социального развития, лекции, лабораторные работы, практические занятия, дискуссии, эвристические беседы, герменевтическая беседа, работа с документами, самостоятельное чтение, анализ материала, организация понимания через обсуждение.

Средства: схемы; таблицы; диаграммы; алгоритмы; опорные конспекты; решение ситуативных задач, тесты для этапа контроля.

Практические работы в рамках курса включают следующие формы:

1. Работа с различными источниками социальной информации, включая современные средства коммуникации (в том числе ресурсы Интернета);
2. Критическое восприятие и осмысление разнородной социальной информации, отражающей различные подходы,

интерпретации социальных явлений, формулирование на этой основе собственных заключений и оценочных суждений;

3. Анализ явлений и событий, происходящих в современном мире;
4. Решение проблемных, логических, творческих задач, отражающих актуальные проблемы современности.

Требования к уровню подготовки выпускников: Знать и понимать

1. Биосоциальную сущность человека
2. Основные этапы и факторы социализации личности
3. Место и роль человека в системе общественных отношений
4. Закономерности развития общества как сложной самоорганизующейся системы
5. Тенденции развития общества в целом как сложной динамичной системы, а также важнейших социальных институтов
6. Основные социальные институты и процессы
7. Необходимость регулирования общественных отношений, сущность социальных норм, механизмы правового регулирования
8. Особенности социально-гуманитарного познания

Уметь

1. Характеризовать с научных позиций основные социальные объекты (факты, явления, процессы, институты), их место и значение в жизни общества как целостной системы
2. Анализировать актуальную информацию о социальных объектах, выявляя их общие черты и различия; устанавливать соответствия между существенными чертами и признаками изученных социальных явлений и обществоведческими терминами и понятиями
3. Объяснять внутренние и внешние связи (причинно-следственные и функциональные) изученных социальных объектов (включая взаимодействия человека и общества, общества и природы, общества и культуры, подсистем и структурных элементов социальной системы, социальных качеств человека)
4. Раскрывать на примерах изученные теоретические положения и понятия социально-экономических и гуманитарных наук
5. Осуществлять поиск социальной информации, представленной в различных знаковых системах (текст, схема, таблица, диаграмма, аудиовизуальный ряд); извлекать из неадаптированных оригинальных текстов (правовых, научно-популярных, публицистических и др.) знания по заданным темам; систематизировать, анализировать и обобщать неупорядоченную социальную информацию; различать в ней факты и мнения, аргументы и выводы
6. Сравнить социальные объекты, выявляя их общие черты и различия; устанавливать соответствия между существенными чертами и признаками социальных явлений и обществоведческими терминами, понятиями; сопоставлять различные научные подходы; различать в социальной информации факты и мнения, аргументы и выводы
7. Оценивать действия субъектов социальной жизни, включая личность, группы, организации, с точки зрения социальных норм, экономической рациональности
8. Формулировать на основе приобретённых обществоведческих знаний собственные суждения и аргументы по определённым

проблемам

9. Подготавливать аннотацию, рецензию, реферат, творческую работу

10. Применять социально-экономические и гуманитарные знания в процессе решения познавательных задач по актуальным социальным проблемам

Использовать приобретённые знания и умения для :

1. Самостоятельного поиска социальной информации, необходимой для принятия собственных решений; критического восприятия информации, получаемой в межличностном общении и массовой коммуникации

2. Оценки общественных изменений с точки зрения демократических и гуманистических ценностей, лежащих в основе Конституции Российской Федерации

3. Решения практических проблем, возникающих в социальной деятельности

4. Ориентировки в актуальных общественных событиях, определения личной гражданской позиции

5. Предвидения возможных последствий определённых социальных действий

6. Ориентации в социальных и гуманитарных науках, их последующего изучения в учреждениях среднего и высшего профессионального образования

7. Оценки происходящих событий и поведения людей с точки зрения морали и права

Прогнозируемый (ожидаемый) результат (по годам обучения):

К окончанию года обучения обучающиеся должны:

Знать:

- социальные свойства человека, его взаимодействие с другими людьми;
- сущность общества как формы совместной деятельности людей;
- характерные признаки основных сфер жизни общества;
- содержание и значение социальных норм, регулирующих общественные отношения;
- существенные признаки понятий, характерные черты социального объекта или определять понятие на основе его ключевого признака
- термины и понятия, социальные явления, соответствующие предлагаемому контексту, и применять в предлагаемом контексте обществоведческие термины и понятия;
- характерные черты социального объекта, элементы его описания;

Уметь:

- сравнивать социальные объекты, выявляя их общие черты и различия;
- приводить уместные в заданном контексте примеры социальных явлений, объектов, деятельности людей, ситуаций, регулируемых различными социальными нормами
- осуществлять поиск социальной информации в различных источниках
- оценивать различные суждения о социальных объектах с точки зрения общественных наук;
- анализировать, классифицировать, интерпретировать имеющуюся социальную информацию, соотносить её со знаниями, полученными

при изучении курса;

- применять знания о характерных чертах, признаках понятий и явлений, социальных объектах определённого класса, осуществляя выбор необходимых позиций из предложенного списка;
- оценивать различные суждения о социальных объектах с точки зрения общественных наук;
- анализировать, классифицировать, интерпретировать имеющуюся социальную информацию, соотносить её со знаниями, полученными при изучении курса;
- применять знания о характерных чертах, признаках понятий и явлений, социальных объектах определённого класса, осуществляя выбор необходимых позиций из предложенного списка;
- применять социально-гуманитарные знания в процессе решения познавательных и практических задач, отражающих актуальные проблемы жизни человека и общества;
- формулировать на основе приобретённых социально-гуманитарных знаний собственные суждения и аргументы по определённым проблемам;
- оценивать поведение людей с точки зрения социальных норм.
- работать с различными источниками информации, в том числе и системой Интернет;
- овладение навыками компьютерных технологий;
- решать тесты, писать эссе, рефераты, выступать с сообщениями, проводить исследования, участвовать в дискуссии.

В результате прохождения учебного курса у обучающихся формируются следующие умения:

Рефлексивные:

- соотносить объекты познания со своим жизненным опытом;
- определять основания и способы своих и чужих действий;
- определять способы видения мира другими людьми;

Логические:

- сопоставлять, классифицировать, осуществлять переход от чувственно-конкретного к абстрактному;
- оперировать с абстракциями различной степени сложности;
- выдвигать гипотезы;

Текстовые:

- уметь освещать материал логически, последовательно;
- при изложении материала раскрывать взаимосвязь фактов, их смысл и значение;

Коммуникативные:

- определять основания чужой точки зрения;
- вести дискуссию;
- проявлять толерантность;

Содержание программы учебного курса

№	Тема	Теория	Практика
1.	Введение	<p>Введение. Обществознание как знание и как наука. Различные виды источников.</p> <p>Способы описания и объяснения обществознания</p> <p>Требования к уровню подготовки выпускников основной школы, определённые в государственном образовательном стандарте, по обществознанию.</p>	<p>Входной контроль, цель: выявление общего уровня знаний, умений и навыков по курсу , практикум: выполнять задания разной сложности по данной теме, проводить самооценку знаний и умений.</p> <p>Приёмы работы с различными документами. « Понятие источник по обществознанию».</p> <p>Памятка для работы с источниками.</p> <p>Способы работы с источниками.</p> <p>Основные структурные и содержательные характеристики экзаменационной работы по обществознанию в форме ОГЭ</p>

2-3	<p>Раздел 1. Общество и человек</p> <p>Раздел 2. Человек, личность</p>	<p>Понятие об обществе как форме жизнедеятельности людей. Взаимодействие общества и природы. Основные сферы общественной жизни и их взаимосвязь. Общественные отношения и их виды. Социальные изменения и его формы. Эволюция и революция. Развитие общества. Движущие силы общественного развития. Традиционное, индустриальное, информационное общества. Человек и его ближайшее окружение. Человек в малой группе. Общение. Роли человека в малой группе. Лидер. Свобода личности и коллектив. Межличностные</p>	<p>Общество и человек (задание на обращение к социальным реалиям) Общество и человек</p>
-----	--	---	--

		<p>отношения. Межличностные конфликты, их конструктивное разрешение. Пути достижения взаимопонимания. Человечество в XXI веке, основные вызовы и угрозы. Современный мир и его проблемы. Глобализация. Причины и опасность международного терроризма.</p>	
--	--	---	--

	<p>Раздел 3. Экономическая сфера жизни общества</p>	<p>Экономика и её роль в жизни общества. Ресурсы и потребности. Ограниченность ресурсов. Альтернативная стоимость (цена выбора). Экономические основы защиты прав потребителя. Международная торговля. Деньги. Функции и формы денег. Инфляция. Экономические системы и собственность. Главные вопросы экономики. Роль собственности и государства в экономике. Производство и труд. Факторы, влияющие на производительность труда. Заработная плата. Стимулирование труда. Предпринимательство и его основные организационно-правовые формы. Издержки, выручка, прибыль. Малое предпринимательство и фермерское хозяйство. Предпринимательская этика. Рынок. Рыночный механизм. Понятия спроса и предложения. Факторы, влияющие на спрос и предложение. Формы сбережения граждан (наличная валюта, банковские вклады, ценные бумаги).</p>	<p>практикум: Экономика (задание на обращение к социальным реалиям), экономика (задание на анализ двух суждений) - выполнять задания разной сложности по данной теме, проводить самооценку знаний и умений</p>
--	---	--	--

		<p>Экономические цели и функции государства.</p> <p>Безработица как социальное явление. Экономические и социальные последствия безработицы. Налоги, уплачиваемые гражданами</p>	
5	<p>Раздел 4.</p> <p>Социальные отношения</p>	<p>Социальная структура общества. Социальные группы и общности.</p> <p>Социальная роль и социальный статус.</p> <p>Социальная мобильность.</p> <p>Социальный конфликт. Пути его разрешения. Социальная структура общества.</p> <p>Социальные группы и общности.</p> <p>Социальная роль и социальный статус.</p> <p>Социальная мобильность.</p> <p>Социальный конфликт. Пути его разрешения. Значение конфликтов в развитии общества. Социальные нормы.</p> <p>Социальная ответственность.</p> <p>Отклоняющееся поведение.</p> <p>Опасность наркомании и алкоголизма для человека и общества. Профилактика негативных форм отклоняющегося поведения.</p>	<p>практикум: выполнять задания разной сложности по данной теме, проводить самооценку знаний и умений Социальные отношения (задание на обращение к социальным реалиям)</p> <p>Социальные отношения</p>

6	Раздел 5. Политика	<p>Политика, её роль в жизни общества; политическая власть; разделение властей; государство, формы правления; суверенитет; национально-государственное устройство, политические режимы. выборы, референдум; партии и движения; многопартийность. Конституция – основной закон государства; основы конституционного строя РФ;</p>	<p>практикум: выполнять задания разной сложности по данной теме, проводить самооценку знаний и умений Политика (задание на обращение к социальным реалиям) Политика</p>
		<p>федерация, её субъекты; законодательная, исполнительная и судебная власть в РФ; институт президентства; местное самоуправление</p>	

7	Раздел 6. Право	Понятие «право»; отрасли права; права человека; Всеобщая декларация прав человека, права ребёнка. гражданское общество и правовое государство; преступление; уголовная ответственность; административный проступок; правоохранительные органы –	практикум: выполнять задания разной сложности по данной теме, проводить самооценку знаний и умений Работа с нормативными документами – задание на обращение к социальным реалиям, задание на анализ двух суждений.
8	Раздел 7. Культура	Понятие «культура»; духовная жизнь общества; искусство, его виды, место в жизни человека. наука в современном обществе; образование и самообразование; религия, её роль в обществе; Церковь как общественный институт мораль, основные ценности и нормы	
9	Итоговое занятие		Выполнять задания разной сложности, знаний и умений - тестовый контроль и решение ситуативных задач

РАСПРЕДЕЛЕНИЕ ЧАСОВ ПО РАЗДЕЛАМ

№	ТЕМА	Количество часов		ВСЕГО
		теория	практика	

1	Входной контроль	2	2	4
2	Раздел 1. Общество и человек	3	4	7
3	Раздел 2. Человек, личность	1	3	4
4	Раздел 3. Экономическая сфера жизни общества	2	3	5
5	Раздел 4. Социальные отношения	2	3	5
6	Раздел 5. Политика	1	3	4
7	Раздел 6. Право	1	1	2
8	Раздел 7. Культура	1	1	4
9	Итоговое занятие	-	1	1
10	итога	13	21	34

Индивидуальный план занятий для подготовки к ОГЭ по обществознанию в 2023 – 2024 учебном году

№	Тема	Форма/вид работы

1	Сайт ФИПИ. ОГЭ 2023 г. Демоверсия, кодификатор, спецификация. Справочник Баранова П.А. Типовые варианты ОГЭ – 2024, под редакцией О.А. Котовой, Т.Е. Лисковой	Ознакомление с перечнем тем по Кодификатору на сайте ФИПИ
2	Власть. Роль политики в жизни общества. Понятие и признаки государства. Разделение властей. Формы государства. Политический режим. Демократия. Местное самоуправление. Участие граждан в политической жизни. Выборы, референдум. Политические партии и движения, их роль в общественной жизни. Гражданское общество и правовое государство.	Теория пройдена в ходе занятий в соответствии с КТП по предмету. Индивидуальное изучение по справочнику П.А. Баранова
3	Практическое решение заданий по теме: Открытый банк заданий ОГЭ на сайте ФИПИ	индивидуально, самостоятельно
4	Практическое решение заданий с помощью ЦОК (проверочные работы Я класс)	индивидуально и в группе под контролем учителя
5	Контроль результатов работы учащихся	решение работы https://www.yaklass.ru/TestWork/Info?jid=B7T3hDLpeUqwTZeV6lSfXg

6	<p>Право, его роль в жизни общества и государства. Норма права. Нормативный правовой акт. Понятие правоотношений. Признаки и виды правонарушений. Понятие и виды юридической ответственности. Конституция Российской Федерации. Основы конституционного строя Российской Федерации. Федеративное устройство Российской Федерации. Органы государственной власти Российской Федерации. Правоохранительные органы. Судебная система. Понятие прав, свобод и обязанностей. Права и свободы человека и гражданина в Российской Федерации, их гарантии. Конституционные обязанности гражданина. Права ребёнка и их защита. Особенности правового статуса несовершеннолетних. Механизмы реализации и защиты прав и свобод человека и гражданина. Международно-правовая защита жертв вооруженных конфликтов. Гражданские правоотношения. Права собственности. Права потребителей. Семейные правоотношения. Права и обязанности родителей и детей. Право на труд и трудовые правоотношения. Трудоустройство несовершеннолетних.</p>	<p>Теория изучается в ходе занятий по обществознанию в соответствии с КТП по предмету. Индивидуальное изучение по справочнику П.А. Баранова.</p>
	<p>Административные правоотношения, правонарушения и наказания. Основные понятия и институты уголовного права. Уголовная ответственность несовершеннолетних</p>	
7	<p>Практическое решение КИМ по теме: Открытый банк заданий ОГЭ на сайте ФИПИ</p>	<p>индивидуально, самостоятельно</p>
8	<p>Практическое решение заданий с помощью ЦОК (проверочные работы Якласс)</p>	<p>индивидуально и в группе под контролем учителя</p>

9	Контроль результатов работы учащихся	решение работы 1 https://www.yaclass.ru/TestWork/Info?jid=IctJecKuCEKofDtHHnpzEA решение работы 2 https://www.yaclass.ru/TestWork/Info?jid=G8NO-SwITUi9cc3TF5OXOQ
---	--------------------------------------	--

10	<p>Экономика, ее роль в жизни общества. Товары и услуги, ресурсы и потребности, ограниченность ресурсов. Экономические системы и собственность. Производство, производительность труда. Разделение труда и специализация. Обмен, торговля. Рынок и рыночный механизм. Предпринимательство. Малое предпринимательство и фермерское хозяйство. Деньги. Заработная плата и стимулирование труда. Неравенство доходов и экономические меры социальной поддержки. Налоги, уплачиваемые гражданами. Экономические цели и функции государства. Банковские услуги, предоставляемые гражданам: депозит, кредит, платёжная карта, электронные деньги, денежный перевод, обмен валюты. Формы дистанционного банковского обслуживания: банкомат, мобильный банкинг, онлайн-банкинг. Экономические функции домохозяйства. Потребление домашних хозяйств, семейный бюджет. Источники доходов и расходов семьи. Активы и пассивы. Личный финансовый план. Сбережения.</p>	индивидуально, самостоятельно (справочник П.А. Баранова)
11	Практическое решение КИМ по теме: Открытый банк заданий ОГЭ на сайте ФИПИ	индивидуально, самостоятельно
12	Практическое решение заданий по теме с помощью ЦОК (проверочные работы Якласс)	индивидуально и в группе под контролем учителя
13	Контроль результатов работы учащихся	решение работы 1 https://www.yaclass.ru/TestWork/Info?jid=gz0gSkGfgkqJYC-ia3z0Q

		решение работы 2 https://www.yaclass.ru/TestWork/Info?jid=On-lnbkWrEKVcfSRr8xJKA
14	Социальная структура общества. Семья как малая группа. Отношения между поколениями. Многообразие социальных ролей в подростковом возрасте. Социальные ценности и нормы. Отклоняющееся поведение. Опасность наркомании и алкоголизма для человека и общества. Социальная значимость здорового образа жизни. Социальный конфликт и пути его решения. Межнациональные отношения.	индивидуально, самостоятельно (справочник П.А. Баранова)
15	Практическое решение КИМ по теме: Открытый банк заданий ОГЭ на сайте ФИПИ.	индивидуально, самостоятельно
16	Практическое решение заданий по теме с помощью ЦОК (проверочные работы Якласс)	индивидуально и в группе под контролем учителя
17	Контроль результатов работы учащихся	решение работы https://www.yaclass.ru/TestWork/Info?jid=GBQvxkkEN0evw3RE6JxkWA
18	Общество как форма жизнедеятельности людей. Взаимодействие общества и природы. Основные сферы общественной жизни, их взаимосвязь. Биологическое и социальное в человеке. Личность. Особенности подросткового возраста. Деятельность человека и ее основные формы (труд, игра, учение). Человек и его ближайшее окружение. Межличностные отношения. Общение.	индивидуально, самостоятельно (справочник П.А. Баранова), повторение материала за 8 класс на консультации учителя

19	Практическое решение КИМ по теме: Открытый банк заданий ОГЭ на сайте ФИПИ.	индивидуально, самостоятельно
20	Практическое решение заданий по теме с помощью ЦОК (проверочные работы Якласс)	индивидуально и в группе под контролем учителя
21	Контроль результатов работы учащихся	решение работы https://www.yaclass.ru/TestWork/Info?jid=alQUw wzJZESDsSFYKhEYtg
22	Сфера духовной культуры и ее особенности. Наука в жизни современного общества. Образование и его значимость в условиях информационного общества. Возможности получения общего и профессионального образования в Российской Федерации. Религия, религиозные организации и объединения, их роль в жизни современного общества. Свобода совести. Мораль. Гуманизм. Патриотизм, гражданственность	индивидуально, самостоятельно (справочник П.А. Баранова), повторение материала за 8 класс на консультации учителя
23	Практическое решение КИМ по теме: Открытый банк заданий ОГЭ на сайте ФИПИ, работа в сборнике Котовой, Лисковой.	индивидуально и в группе под контролем учителя
24	Контроль результатов работы учащихся	решение работы https://www.yaclass.ru/TestWork/Info?jid=TRpHf 3kt0aaEXgdi6jgrg
25	Практическое решение КИМ по ОГЭ-2024гг	тренировочные варианты на сайте https://soc-oge.sdangia.ru/ индивидуально

26	Практическое решение КИМ по ОГЭ-2024гг	решение КИМ -2024 сборника Котовой, Лисковой в группе под контролем учителя
27	Участие в пробном экзамене	формат ОГЭ
28	Работа с нормативными документами: правила для участников ГИА; правила заполнения бланков; инструкция по выполнению работы;	консультации учителя
29	Индивидуальная встреча с родителями учащихся, требующих педагогической поддержки.	беседа, составление плана работы
30	Психологическая подготовка к экзамену: режим дня и организация познавательной деятельности, порядок выполнения заданий, формирование положительного настроя на решение заданий как привычного образа действий	консультации учителя индивидуально и в группе

№	Тема занятия.	Кол. часов	Дата по плану	Дата по факту
1	Входной контроль	1		
2	Основные характеристики экзаменационной работы по обществознанию в форме ОГЭ	1		
3	Требования к уровню подготовки выпускников основной школы, определённые в государственном образовательном стандарте по обществознанию.	1		

4	Основные подходы к выполнению заданий первой части, содержательная линия «Общество»	1		
5	Понятие «общество», Взаимосвязь общества и природы	1		
6	Типы обществ (традиционное, индустриальное, постиндустриальное)	1		
7	Глобальные проблемы человечества	1		
8	Практический тренинг по содержательной линии «Общество» (тест)	1		
9	Решение ситуативных задач по теме «Общество» (вторая часть)	1		
10	Практический тренинг по содержательной линии «Общество» (тест)	1		
11	Промежуточный контроль	1		
12	Деятельность человека, её основные виды	1		
13	Практический тренинг по содержательной линии «Человек» (тест), вторая часть	1		
14	Решение заданий по теме «Человек», вторая часть	1		
15	Тестирование по теме «Человек» (тест)	1		
16	Экономика, её роль в жизни общества	1		
17	Рыночная экономика	1		
18	Практический тренинг по содержательной линии «Экономика» (тест), вторая часть	1		
19	Решение заданий второй части по теме «Экономика»	1		

20	Тестирование по теме «Экономика»	1		
21	Социальная структура. Социальные отношения	1		
22	Семья Этика семейных отношений Правовые основы семьи и брака	1		
23	Практический тренинг по содержательной линии «Социальная сфера» (тест), вторая часть	1		
24	Решение заданий второй части по теме «Социальная сфера»	1		
25	Тестирование по теме «Социальная сфера»	1		
26	Политика, её роль в жизни общества. Государство, формы правления.	1		
27	Практический тренинг по содержательной линии «Политика» (тест) Решение ситуативных задач по теме «Политика», вторая часть	1		
28	Решение заданий второй части по теме «Политика»	1		
29	Тестирование по теме «Политика»	1		
30	Понятие «право». Нормы права. Отрасли права	1		
31	Тестирование по теме «Право»	1		
32	Понятие «культура» Духовная жизнь общества»	1		
33	Практический тренинг по содержательной линии «Культура» (тест), вторая часть	1		
34	Итоговый контроль.	1		
	ИТОГО			

2.1.24 Учебный курс «В мире общей биологии»

Планируемые результаты освоения учебного курса «В мире общей биологии» в 9 классе

Выпускник научится:

- выделять существенные признаки биологических объектов (вида, экосистемы, биосферы) и процессов, характерных для сообществ живых организмов;
- аргументировать, приводить доказательства необходимости защиты окружающей среды;
- аргументировать, приводить доказательства зависимости здоровья человека от состояния окружающей среды;
- осуществлять классификацию биологических объектов на основе определения их принадлежности к определенной систематической группе;
- раскрывать роль биологии в практической деятельности людей; роль биологических объектов в природе и жизни человека; значение биологического разнообразия для сохранения биосферы;
- объяснять общность происхождения и эволюции организмов на основе сопоставления особенностей их строения и функционирования;
- объяснять механизмы наследственности и изменчивости, возникновения приспособленности, процесс видообразования;
- различать по внешнему виду, схемам и описаниям реальные биологические объекты или их изображения, выявляя отличительные признаки биологических объектов;
- сравнивать биологические объекты, процессы; делать выводы и умозаключения на основе сравнения;
- устанавливать взаимосвязи между особенностями строения и функциями органов и систем органов;
- использовать методы биологической науки: наблюдать и описывать биологические объекты и процессы; ставить биологические эксперименты и объяснять их результаты;
- знать и аргументировать основные правила поведения в природе; анализировать и оценивать последствия деятельности человека в природе;
- описывать и использовать приемы выращивания и размножения культурных растений и домашних животных, ухода за ними в агроценозах;
- находить в учебной, научно-популярной литературе, Интернет-ресурсах информацию о живой природе, оформлять ее в виде письменных сообщений, докладов, рефератов;
- знать и соблюдать правила работы в кабинете биологии.

Выпускник получит возможность научиться:

- понимать экологические проблемы, возникающие в условиях нерационального природопользования, и пути решения этих проблем;
- анализировать и оценивать целевые и смысловые установки в своих действиях и поступках по отношению к здоровью своему и окружающих, последствия влияния факторов риска на здоровье человека;
- находить информацию по вопросам общей биологии в научно-популярной литературе, специализированных биологических словарях, справочниках, Интернет ресурсах, анализировать и оценивать ее, переводить из одной формы в другую;
- ориентироваться в системе моральных норм и ценностей по отношению к объектам живой природы, собственному здоровью и здоровью других людей (признание высокой ценности жизни во всех ее проявлениях, экологическое сознание, эмоционально-ценностное отношение к объектам живой природы);
- создавать собственные письменные и устные сообщения о современных проблемах в области биологии и охраны окружающей среды на основе нескольких источников информации, сопровождать выступление презентацией, учитывая особенности аудитории сверстников;

- работать в группе сверстников при решении познавательных задач связанных с теоретическими и практическими проблемами в области молекулярной биологии, генетики, экологии, биотехнологии, медицины и охраны окружающей среды, планировать совместную деятельность, учитывать мнение окружающих и адекватно оценивать собственный вклад в деятельность группы.

Требования к результатам обучения

Деятельность образовательного учреждения в обучении биологии должна быть направлена на достижение обучающимися следующих **личностных результатов**:

- 1) знание основных принципов и правил отношения к живой природе, основ здорового образа жизни и здоровьесберегающих технологий;
- 2) реализация установок здорового образа жизни;
- 3) сформированность познавательных интересов и мотивов, направленных на изучение живой природы; интеллектуальных умений (доказывать, строить рассуждения, анализировать, сравнивать, делать выводы и др.); эстетического отношения к живым объектам.

Метапредметными результатами освоения выпускниками основной школы программы по биологии являются:

- 1) овладение составляющими исследовательской и проектной деятельности, включая умения видеть проблему, ставить вопросы, выдвигать гипотезы, давать определения понятиям, классифицировать, наблюдать, проводить эксперименты, делать выводы и заключения, структурировать материал, объяснять, доказывать, защищать свои идеи;
- 2) умение работать с разными источниками биологической информации: находить биологическую информацию в различных источниках (тексте учебника, научно-популярной литературе, биологических словарях и справочниках), анализировать и оценивать информацию, преобразовывать информацию из одной формы в другую;
- 3) способность выбирать целевые и смысловые установки в своих действиях и поступках по отношению к живой природе, здоровью своему и окружающих;
- 4) умение адекватно использовать речевые средства для дискуссии и аргументации своей позиции, сравнивать разные точки зрения, аргументировать свою точку зрения, отстаивать свою позицию.

Предметными результатами освоения выпускниками основной школы программы по биологии являются:

1. В познавательной (интеллектуальной) сфере:

выделение существенных признаков биологических объектов (отличительных признаков живых организмов; клеток и организмов растений, животных, грибов и бактерий; организма человека; видов, экосистем; биосферы) и процессов (обмен веществ и превращение энергии, питание,

дыхание, выделение, транспорт веществ, рост, развитие, размножение, регуляция жизнедеятельности организма; круговорот веществ и превращение энергии в экосистемах);

приведение доказательств (аргументация) родства человека с млекопитающими животными; взаимосвязи человека и окружающей среды; зависимости здоровья человека от состояния окружающей среды; необходимости защиты окружающей среды; соблюдения мер профилактики заболеваний, вызываемых растениями, животными, бактериями, грибами и вирусами, травматизма, стрессов, ВИЧ-инфекции, вредных привычек, нарушения осанки, зрения, слуха, инфекционных и простудных заболеваний;

классификация — определение принадлежности биологических объектов к определенной систематической группе;

объяснение роли биологии в практической деятельности людей; места и роли человека в природе; родства, общности происхождения и эволюции растений и животных (на примере сопоставления отдельных групп); роли различных организмов в жизни человека; значения биологического разнообразия для сохранения биосферы; механизмов наследственности и изменчивости, проявления наследственных заболеваний у человека, видообразования и приспособленности;

различение на таблицах частей и органоидов клетки, органов и систем органов человека; на живых объектах и таблицах органов цветкового растения, органов и систем органов животных, растений разных отделов, животных отдельных типов и классов; наиболее распространенных растений и домашних животных; съедобных и ядовитых грибов; опасных для человека растений и животных;

сравнение биологических объектов и процессов, умение делать выводы и умозаключения на основе сравнения;

выявление изменчивости организмов; приспособлений организмов к среде обитания; типов взаимодействия разных видов в экосистеме; взаимосвязей между особенностями строения клеток, тканей, органов, систем органов и их функциями;

овладение методами биологической науки: наблюдение и описание биологических объектов и процессов; постановка биологических экспериментов и объяснение их результатов.

2. В ценностно-ориентационной сфере:

знание основных правил поведения в природе и основ здорового образа жизни;

анализ и оценка последствий деятельности человека в природе, влияния факторов риска на здоровье человека.

3. В сфере трудовой деятельности:

знание и соблюдение правил работы в кабинете биологии;

соблюдение правил работы с биологическими приборами и инструментами (препаровальные иглы, скальпели, лупы, микроскопы).

4. В сфере физической деятельности:

освоение приемов оказания первой помощи при отравлении ядовитыми грибами, растениями, укусах животных, простудных заболеваниях, ожогах, обморожениях, травмах, спасении утопающего; рациональной организации труда и отдыха, выращивания и размножения культурных растений и домашних животных, ухода за ними; проведения наблюдений за состоянием собственного организма.

5. В эстетической сфере:

овладение умением оценивать с эстетической точки зрения объекты живой природы.

Содержание программы.

Многообразие мира живой природы. 2 часа

Научные методы изучения, применяемые в биологии: наблюдение, описание, эксперимент. Гипотеза, модель, теория, их значение и использование в повседневной жизни. Биологические науки. Роль биологии в формировании естественно-научной картины мира. Основные признаки живого. Уровни организации живой природы.

Химическая организация клетки. 3 часа

Элементный состав живого вещества биосферы. Распространенность элементов, их вклад в образование живой материи и объектов неживой природы. Макроэлементы, микроэлементы; их вклад в образование неорганических и органических молекул живого вещества.

Неорганические молекулы живого вещества: вода; химические свойства и биологическая роль: растворитель гидрофильных молекул, среда протекания биохимических превращений, роль воды в терморегуляции и др. Соли неорганических кислот, их вклад в обеспечение процессов жизнедеятельности и поддержание гомеостаза. Роль катионов и анионов в обеспечении процессов жизнедеятельности. Осмос и осмотическое давление; осмотическое поступление молекул в клетку. [Буферные системы клетки и организма.]

Органические молекулы. Биологические полимеры — белки; структурная организация, (первичная, варианты вторичной, третичная и четвертичная структурная организация молекул белка и химические связи, их удерживающие). Свойства белков: денатурация (обратимая и необратимая), ренатурация. Функции белковых молекул. Биологические катализаторы — белки, их классификация, свойства и роль в обеспечении процессов жизнедеятельности. Углеводы в жизни растений, животных, грибов и микроорганизмов. Строение и биологическая роль биополимеров — полисахаридов. Жиры — основной структурный компонент клеточных мембран и источник энергии. Особенности строения жиров и липидов, лежащие в основе их функциональной активности на уровне клетки и целостного организма. ДНК — молекулы наследственности.

Демонстрация. Объемные модели структурной организации биологических полимеров: белков и нуклеиновых кислот; их сравнение с моделями искусственных полимеров (поливинилхлорид).

Строение и функции клеток. 3 часа

Предмет и задачи цитологии. Методы изучения клетки: световая и электронная микроскопия; биохимические и иммунологические методы. Два типа клеточной организации: прокариотические и эукариотические клетки.

Клетка — структурно-функциональная единица живых организмов. Клеточная теория строения организмов. Общие принципы организации клеток.

Строение клетки. Клеточные мембраны. Органоиды цитоплазмы: эндоплазматическая сеть, рибосомы, комплекс Гольджи, лизосомы, митохондрии, пластиды, клеточный центр, реснички и жгутики. Клеточное ядро; ядерная оболочка, хроматин, ядрышко и ядерный сок. Хромосомы, кариотип. Деление клеток. Понятие о митотическом цикле: интерфаза и процессы, происходящие в ней, профаза, метафаза, анафаза и телофаза. Биологический смысл и значение митоза. Жизненный цикл клеток; понятие о дифференцировке.

Прокариоты. Основы организации прокариотической клетки. Строение цитоплазмы бактериальной клетки; локализация ферментных систем и организация метаболизма у прокариот. Генетический аппарат бактерий. Особенности жизнедеятельности бактерий: автотрофные и гетеротрофные бактерии; аэробные и анаэробные микроорганизмы. Спорообразование и его биологическое значение. Размножение. Место и роль прокариот в биоценозах.

Неклеточные формы жизни — вирусы, бактериофаги; строение, взаимодействие с клеткой-хозяином, воспроизведение.

Демонстрация. Принципиальные схемы устройства светового и электронного микроскопа. Схемы, иллюстрирующие методы препаративной биохимии и иммунологии.

Демонстрация. Модели клетки. Схемы строения органоидов растительной и животной клетки. Микропрепараты клеток растений, животных и грибов.

Размножение и индивидуальное развитие организмов. 2 часа

Сущность и формы размножения организмов. Бесполое размножение растений и животных. Половое размножение животных и растений; образование половых клеток, осеменение и оплодотворение. Биологическое значение полового размножения.

Индивидуальное развитие многоклеточного организма. Эмбриональное и постэмбриональное развитие. Особенности и периодизация эмбрионального развития. Регуляция зародышевого развития.

Общие закономерности индивидуального развития животных. Развитие растений.

Демонстрация. Фотографии, отражающие последствия воздействий факторов среды на развитие организмов. Схемы и статистические таблицы, демонстрирующие последствия употребления алкоголя, наркотиков и табака на характер развития признаков и свойств у потомства.

Основные понятия. Этапы эмбрионального развития растений и животных. Периоды постэмбрионального развития. Биологическая продолжительность жизни. Влияние вредных воздействий курения, употребления наркотиков, алкоголя, загрязнения окружающей среды на развитие организма и продолжительность жизни.

Генетика 2 часа

Представления древних о родстве и характере передачи признаков из поколения в поколение. Взгляды средневековых ученых на процессы наследования признаков. Этапы развития генетики. Открытие Г. Менделем закономерностей наследования признаков.

Роль отечественных ученых в развитии генетики (Н. И. Вавилов, Н. К. Кольцов, А. С. Серебровский, С. С. Четвериков, С. Н. Давиденков).

Генотипическая изменчивость. Мутации. Генные, хромосомные и геномные мутации. Ненаследственная (модификационная) изменчивость; свойства модификации. Роль условий внешней среды в развитии и проявлении признаков и свойств.

Основные понятия. Ген. Генотип как система взаимодействующих генов организма. Признак, свойство, фенотип. Закономерности наследования признаков, выявленные Г. Менделем. Генетическое определение пола у животных и растений. Изменчивость. Наследственная и ненаследственная изменчивость. Мутационная и комбинативная изменчивость.

Селекция. 1 час

Селекция растений и животных.

Основные понятия. Селекция; гибридизация и отбор.. Сорт, порода, штамм.

Эволюция органического мира. 2 часа

Предпосылки возникновения учения Ч. Дарвина: достижения в области естественных наук, экспедиционный материал Ч. Дарвина. Учение Ч. Дарвина об искусственном отборе.

Учение Ч. Дарвина о естественном отборе. Вид — эволюционная единица. Всеобщая индивидуальная изменчивость и избыточная численность потомства. Борьба за существование и естественный отбор.

Приспособленность организмов к условиям внешней среды как результат действия естественного отбора.

Микроэволюция Вид как генетически изолированная система; репродуктивная изоляция и ее механизмы. Главные направления эволюционного процесса. Биологический прогресс и биологический регресс (А. Н. Северцов). Пути достижения биологического прогресса.

Демонстрация. Биографии ученых, внесших вклад в развитие эволюционных идей. Жизнь и деятельность Ж.-Б. Ламарка.

Демонстрация. Биография Ч. Дарвина. Маршрут и конкретные находки Ч. Дарвина во время путешествия на корабле «Бигль».

Основные понятия. Эволюция. Вид, популяция; их критерии. Борьба за существование. Естественный отбор как результат борьбы за существование в конкретных условиях среды обитания. «Биологический прогресс и биологический регресс. Пути достижения биологического прогресса; ароморфозы, идиоадаптации, общая дегенерация. Значение работ А. Н. Северцова.

Возникновение и развитие жизни на Земле. 1 час

Органический мир как результат эволюции. Возникновение и развитие жизни на Земле.

Развитие жизни на Земле. Развитие жизни на Земле

Происхождение человека. Место человека в живой природе. Систематическое положение вида *Homo sapiens* в системе животного мира. Признаки и свойства человека, позволяющие отнести его к различным систематическим группам царства животных. Стадии эволюции человека: древнейший человек, древний человек, первые современные люди.

Демонстрация. Модели скелетов человека и позвоночных животных.

Основные понятия. Развитие животных и растений в различные периоды существования Земли. Постепенное усложнение организации и приспособление к условиям среды живых организмов в процессе эволюции. Происхождение человека. Движущие силы антропогенеза. Роль труда в процессе превращения обезьяны в человека.

Основы экологии. 1 час

Понятие о биосфере. Структура и функции биосферы. Компоненты биосферы. Живое вещество биосферы. Естественная система классификации живых организмов как отражение их эволюции. Царства живой природы: прокариоты, грибы, растения и животные. Иерархическая система организации организмов.

Естественные сообщества живых организмов. Биогеоценозы. Компоненты биогеоценозов: продуценты, консументы, редуценты. Абиотические факторы среды. Роль температуры, освещенности, влажности и других факторов в жизнедеятельности сообществ. Интенсивность действия фактора; ограничивающий фактор. Взаимодействие факторов среды, пределы выносливости.

Биотические факторы среды. Цепи и сети питания. Формы взаимоотношений между организмами. Позитивные отношения — симбиоз (кооперация, мутуализм, комменсализм). Антибиотические отношения: хищничество, паразитизм, конкуренция. Нейтральные отношения — нейтрализм.

Демонстрация. Схемы, отражающие многоуровневую организацию живого (организменный, биоценотический и биосферный уровни). Схемы, отражающие структуру биосферы и характеризующие ее отдельные составные части. Таблицы видового состава и разнообразия живых организмов биосферы. Схемы круговорота веществ в природе.

Основные понятия. Неорганические и органические молекулы и вещества; клетка, ткань, орган. Понятие о целостном организме. Вид и популяция (общие представления). Биогеоценоз. Биосфера.

Тематическое планирование

№	Темы (разделы)	Кол-во часов
1.	Многообразие мира живой природы	2
2.	Химическая организация живого	3
3.	Структурно - функциональная организация клеток	3
4.	Размножение и индивидуальное развитие организмов (онтогенез)	2
5.	Генетика — наука о наследственности и изменчивости	2
6.	Селекция	1
7.	Эволюция органического мира	2
8.	Возникновение и развитие жизни на Земле	1
9.	Основы экологии	1

Итого:		17
--------	--	----

2.1.25 Учебный курс «Шаг в Шаг в IT-будущее»

ПОЯСНИТЕЛЬНАЯ ЗАПИСКА

Рабочая программа учебного курса по подготовке к ОГЭ по информатике «Шаг в IT-будущее» для 9 классов разработано в соответствии с требованиями Федерального государственного образовательного стандарта основного общего образования на 2023-2024 учебный год.

На изучение данного курса отводится 34 часа в год (1 час в неделю).

Цель курса:

Систематизация знаний и умений по курсу информатики и ИКТ и подготовка к основному государственному экзамену по информатике учащихся, освоивших основные общеобразовательные программы основного общего образования.

Задачи курса:

- 1) выработать стратегию подготовки к сдаче экзамена по информатике;
- 2) сформировать: представление о структуре и содержании контрольных измерительных материалов по предмету; назначении заданий различного типа (с выбором ответа, с кратким ответом, практическое задание);
- 3) сформировать умения эффективно распределять время на выполнение заданий различных типов;
- 4) развить интерес и положительную мотивацию изучения информатики.

Изучение учебного курса направлено на формирование **личностных, метапредметных и предметных результатов** обучения, соответствующих требованиям федерального государственного образовательного стандарта основного общего образования:

Основными **личностными результатами**, формируемыми при изучении данного курса, являются:

- 1) наличие представлений об информации как важнейшем стратегическом ресурсе развития личности, государства, общества;
- 2) понимание роли информационных процессов в современном мире;
- 3) владение первичными навыками анализа и критичной оценки получаемой информации;
- 4) ответственное отношение к информации с учетом правовых и этических аспектов ее распространения; развитие чувства личной ответственности за качество окружающей информационной среды;
- 5) способность увязать учебное содержание с собственным жизненным опытом, понять значимость подготовки в области информатики и ИКТ в условиях развития информационного общества;
- 6) готовность к повышению своего образовательного уровня и продолжению обучения с использованием средств и методов информатики и ИКТ;
- 7) способность и готовность к общению и сотрудничеству со сверстниками и взрослыми в процессе учебной деятельности;
- 8) способность и готовность к принятию ценностей здорового образа жизни за счет
- 9) знания основных гигиенических, эргономических и технических условий безопасной
- 10) эксплуатации средств ИКТ.

Основными **метапредметными результатами**, формируемыми при изучении данного курса, являются:

- 1) владение общепредметными понятиями «модель», «алгоритм», «исполнитель» и др.;
- 2) владение информационно-логическими умениями: определять понятия, создавать обобщения, устанавливать аналогии, классифицировать, устанавливать причинноследственные связи, строить логическое рассуждение, и делать выводы;
- 3) владение умениями самостоятельно планировать пути достижения целей; соотносить свои действия с планируемыми результатами, осуществлять контроль своей деятельности, определять способы действий в рамках предложенных условий, корректировать свои действия в соответствии с изменяющейся ситуацией; оценивать правильность выполнения учебной задачи;
- 4) владение основами самоконтроля, самооценки, принятия решений и осуществления осознанного выбора в учебной и познавательной деятельности;
- 5) владение основными универсальными умениями информационного характера: постановка и формулирование проблемы; поиск и выделение необходимой информации, применение методов информационного поиска; структурирование и визуализация информации; выбор наиболее эффективных способов решения задач в зависимости от конкретных условий; самостоятельное создание алгоритмов деятельности при решении проблем творческого и поискового характера;
- 6) владение информационным моделированием как основным методом приобретения знаний: умение «читать» таблицы, диаграммы, схемы и т.д., самостоятельно перекодировать информацию из одной знаковой системы в другую; умение выбирать форму представления информации в зависимости от стоящей задачи, проверять адекватность модели объекту и цели моделирования;
- 7) ИКТ-компетентность – широкий спектр умений и навыков использования средств информационных и коммуникационных технологий для сбора, хранения, преобразования и передачи различных видов информации, навыки создания личного информационного пространства (обращение с устройствами ИКТ; коммуникация и социальное взаимодействие; поиск и организация хранения информации; анализ информации).

Предметные результаты включают в себя:

- 1) формирование информационной и алгоритмической культуры;
- 2) формирование представления о компьютере как универсальном устройстве обработки информации;
- 3) развитие основных навыков и умений использования компьютерных устройств;
- 4) формирование представления об основных изучаемых понятиях: информация, алгоритм, модель – и их свойствах;
- 5) развитие алгоритмического мышления, необходимого для профессиональной деятельности в современном обществе; развитие умений составить и записать алгоритм для конкретного исполнителя; формирование знаний об алгоритмических конструкциях, логических значениях и операциях; знакомство с одним из языков программирования и основными алгоритмическими структурами — линейной, условной и циклической;
- 6) формирование умений формализации и структурирования информации, умения выбирать способ представления данных в соответствии с поставленной задачей – таблицы, схемы, диаграммы;
- 7) формирование навыков и умений безопасного и целесообразного поведения при работе с компьютерными программами и в Интернете, умения соблюдать нормы информационной этики и права.

СОДЕРЖАНИЕ УЧЕБНОГО КУРСА

Раздел 1. «Контрольно-измерительные материалы ОГЭ по информатике»

1.1. «Основные подходы к разработке контрольных измерительных материалов ОГЭ по информатике»

ОГЭ как форма независимой оценки уровня учебных достижений выпускников 9 класса. Особенности проведения ОГЭ по информатике.

Специфика тестовой формы контроля. Виды тестовых заданий. Структура и содержание КИМов по информатике. Основные термины ОГЭ.

Раздел 2 «Тематические блоки»

Модуль №1 «Информационные процессы»

2.1. Представление и передача информации

Передачи информации: естественные и формальные языки. Формализация описания реальных объектов и процессов, моделирование объектов и процессов. Дискретная форма представления числовой, текстовой, графической и звуковой информации. Единицы измерения количества информации. Процесс передачи информации, сигнал, скорость передачи информации. Кодирование и декодирование информации.

Теоретический материал по данной теме, разбор заданий из частей демонстрационных версий.

2.2. Обработка информации

Алгоритм, свойства алгоритмов, способы записи алгоритмов. Блок-схемы. Алгоритмические конструкции. Логические значения, операции, выражения. Разбиение задачи на подзадачи, вспомогательный алгоритм. Основные компоненты компьютера и их функции. Программное обеспечение, его структура. Программное обеспечение общего назначения. Теоретический материал по данной теме, разбор заданий из частей демонстрационных версий.

2.3. Основные устройства ИКТ

Соединение блоков и устройств компьютера, других средств ИКТ. Файлы и файловая система. Оценка количественных параметров информационных объектов. Объем памяти, необходимый для хранения объектов. Оценка количественных параметров информационных процессов. Скорость передачи и обработки объектов, стоимость информационных продуктов, услуг связи. Теоретический материал по данной теме, разбор заданий из частей демонстрационных версий.

МОДУЛЬ № 2 «ИКТ»

2.4 Основные устройства, используемые в ИКТ

Соединение блоков и устройств компьютера, других средств ИКТ; простейшие операции по управлению (включение и выключение, понимание сигналов о готовности и неполадке и т.д.); использование различных носителей информации, расходных материалов. Гигиенические, эргономические и технические условия безопасной эксплуатации средств ИКТ. Создание, именование, сохранение, удаление объектов, организация их семейств. Файлы и файловая система. Архивирование и разархивирование. Защита информации от компьютерных вирусов. Оценка количественных параметров информационных объектов. Объем памяти, необходимый для хранения объектов. Оценка количественных параметров информационных процессов. Скорость передачи и обработки объектов, стоимость информационных продуктов, услуг связи

2.5. Поиск информации

Поиск информации в сети Интернет. Средства и методика поиска информации. Построение запросов. Компьютерные энциклопедии и словари. Компьютерные карты и другие справочные системы.

2.6. Проектирование и моделирование

Чертежи. Двумерная графика. Графы. Использование стандартных графических объектов и конструирование графических объектов. Простейшие управляемые компьютерные модели. Знакомство с графическими редакторами. Операции редактирования графических объектов: изменение размера, сжатие изображения; обрезка, поворот, отражение; работа с областями (выделение, копирование, заливка

цветом); коррекция цвета, яркости и контрастности. Понятие математической модели. Задачи, решаемые с помощью математического (компьютерного) моделирования. Отличие математической модели от натурной модели и от словесного (литературного) описания объекта. Управление. Сигнал. Обратная связь. Примеры: компьютер и управляемый им исполнитель (в том числе робот); компьютер, получающий сигналы от цифровых датчиков в ходе наблюдений и экспериментов, и управляющий реальными (в том числе движущимися) устройствами. Теоретический материал по данной теме, разбор заданий из частей демонстрационных версий.

2.7. Математические инструменты, электронные таблицы

Таблица как средство моделирования. Математические формулы и вычисления по ним. Представление формульной зависимости в графическом виде. Повторение основных конструкций, разбор заданий из частей демонстрационных версий.

2.8. Организация информационной среды

Электронная почта как средство связи. Сохранение информационных объектов из компьютерных сетей и ссылок на них для индивидуального использования (в том числе из Интернета). Организация информации в среде коллективного использования информационных ресурсов. Технология адресации и поиска информации в Интернете. Решение задач с использованием кругов Эйлера. Восстановление доменного IP-адреса.

3. Итоговый контроль. Решение тестов ОГЭ

Осуществляется через систему «Сдам ГИА. Решу ОГЭ. Информатика» или тестов, в которую заложены демонстрационные версии ОГЭ по информатике частей 1 и 2.

Формы проведения занятий и виды деятельности

Структура курса представляет собой набор логически законченных и содержательно взаимосвязанных тем, изучение которых обеспечивает системность и практическую направленность знаний и умений учащихся. Разнообразный дидактический материал дает возможность отбирать задания для учащихся различной степени подготовки. Занятия направлены на расширение и углубление базового курса. Содержание курса можно варьировать с учетом склонностей, интересов и уровня подготовленности учеников.

Основной тип занятий - практикум. Для наиболее успешного усвоения материала планируются индивидуальные формы работы и работа в малых группах, также, при самостоятельной работе возможны оперативные консультации учителя. Для текущего контроля учащимся предлагается набор заданий, принцип решения которых разбирается совместно с учителем, а основная часть заданий выполняется учащимся самостоятельно. Данный курс построен по принципу сочетания теоретического материала с практическим решением заданий в формате ОГЭ. Обучение по данной программе сопровождается наличием у каждого обучаемого раздаточного материала с тестовыми заданиями в формате ОГЭ в бумажном и электронном виде. Занятия проводятся в форме лекций и практических занятий по решению задач в формате ОГЭ. Перед разбором задач сначала предлагается краткая теория по определенной теме и важные комментарии о том, на что в первую очередь надо обратить

внимание, предлагается наиболее эффективный способ решения. В качестве домашнего задания учащимся предлагается самостоятельное решение задач по мере освоения тем курса.

Промежуточный контроль знаний осуществляется в форме выполнения контрольных работ, тестов в бумажном варианте и через Интернет в системе «Сдам ГИА. Решу ОГЭ. Информатика».

Основными методами обучения по программе курса являются практические методы выполнения заданий практикума. Практическая деятельность позволяет развить исследовательские и творческие способности учащихся, а также отработать основные умения. Роль учителя состоит в кратком по времени объяснении нового материала и постановке задачи, а затем консультировании учащихся в процессе

выполнения практического задания. Для реализации содержания обучения по данной программе все теоретические положения дополняются и закрепляются практическими заданиями, чтобы учащиеся на практике могли отработать навык выполнения действий по решению поставленной задачи.

Для обучения учеников по данной программе применяются следующие **методы обучения**:

- 1) демонстрационные (презентации, обучающие программные средства);
- 2) словесные (лекции, семинары, консультации);
- 3) практические (практические работы, направленные на организацию рабочего места, подбор необходимого оборудования; выбор программного обеспечения для выполнения своей работы).

ТЕМАТИЧЕСКОЕ ПЛАНИРОВАНИЕ

№ п/п	Тема	Кол-во часов
1	Основные подходы к разработке контрольных измерительных материалов ОГЭ по информатике»	1
2	Представление и передача информации	5
3	Обработка информации	8
4	Основные устройства ИКТ	2
5	Поиск информации	4
6	Проектирование и моделирование	2
7	Математические инструменты, электронные таблицы	2
8	Организация информационной среды	6
9	Решение тестов ОГЭ	4
Итого		34

2.1.26 Учебный курс «Практическая география»

1. Пояснительная записка

Рабочая программа по географии составлена в соответствии с положениями Федерального Государственного образовательного стандарта основного общего образования, с учётом примерной программы основного общего образования по географии и предметной линии учебников «Полярная звезда» под редакцией А.И. Алексеева. (М.: Просвещение, 2015).

Программа адресована обучающимся 9 классов. Общее число учебных часов- 34 (по 1 часу в неделю).

Содержание курса направлено на расширенное и углубленное изучение практических вопросов, на изучение которых в школьной программе уделяется недостаточно времени и которые вызывают у учащихся наибольшее затруднения. Также факультативный курс способствует формированию устойчивого интереса к предмету, исследовательского подхода в решении географических задач и помогает обучающимся подготовиться к ОГЭ.

Программа предполагает, что **основной задачей педагога**, реализующего данный курс является не просто передача, трансляция имеющего опыта, накопленных знаний, но и способности преодолевать границы известного, традиционного. Благодаря этому становится возможным выйти за пределы образовательного стандарта, для успешной реализации творческого потенциала учащихся, повышения их познавательного интереса к географии и формированию более устойчивой мотивации к изучению предмета. В процессе освоения программы, обучающиеся смогут проверить уровень своих знаний по различным разделам школьного курса географии, а также пройдут необходимый этап подготовки к ГИА.

Даная рабочая программа содержит следующие структурные компоненты:

1. Пояснительную записку.
2. Планируемые результаты обучения по предмету
3. Содержание учебного предмета курса
4. Тематическое планирование с указанием количества часов, отводимых на освоение каждой темы.
5. Список литературы и Интернет-ресурсов.
6. Приложения, включая различные задания и презентации.

2. Планируемые результаты освоения курса внеурочной деятельности.

Планируемый результат обучения - овладение школьниками системой физико-географических, картографических, социально-экономических, экологических, краеведческих знаний, умений, ценностных отношений; освоение путей применения знаний в разнообразных ситуациях; формирование у школьников социальных, коммуникативных, географических компетенций.

Личностными результатами являются: готовность и способность обучающихся к саморазвитию и личностному самоопределению, сформированность их мотивации к обучению и целенаправленной познавательной деятельности, системы значимых социальных и межличностных отношений, ценностно-смысловых установок, отражающих личностные и гражданские позиции в деятельности, социальные компетенции, правосознание, способность ставить цели и строить жизненные планы, способность к осознанию российской идентичности в поликультурном социуме.

Метапредметными результатами являются: освоенные обучающимися межпредметные понятия и универсальные учебные действия (регулятивные, познавательные, коммуникативные), способность их использования в учебной, познавательной и социальной практике, самостоятельность планирования и осуществления учебной деятельности и организации учебного сотрудничества с педагогами и сверстниками, построение индивидуальной образовательной траектории;

Предметными результатами являются: освоенные обучающимися в ходе изучения учебного курса умения, специфические для предметной области «География», виды деятельности по получению нового знания в рамках учебного курса, его преобразованию и применению в учебных, учебно-проектных и социально-проектных ситуациях, формирование научного типа мышления, научных представлений о ключевых теориях, типах и видах отношений, владение научной терминологией, ключевыми понятиями, методами и приемами.

В процессе изучения курса внеурочной деятельности реализуется следующая **цель – формирование следующих компетенций:**

1. **Ценностно-смысловая компетенция.** Формирование мировоззрения, связанного с ценностными представлениями ученика, его способностью видеть и понимать окружающий мир, ориентироваться в нём, осознавать свою роль и предназначение, уметь выбирать целевые и смысловые установки для своих действий и поступков, принимать решения. От этого зависит программа жизнедеятельности ученика в будущем.

2. **Общекультурная компетенция.** Способствовать ознакомлению с особенностями национальной и общечеловеческой культуры, с духовно-нравственными основами жизни человека и человечества, отдельных народов, с культурологическими основами семейных, социальных, общественных явлений и традиций, с ролью науки и религии в жизни человека, их влиянием на мир.

3. **Учебно-познавательная компетенция.** Способствовать формированию и развитию компетенций ученика в сфере самостоятельной познавательной деятельности, включающей элементы логической, методологической, общеучебной деятельности, соотнесённой с реальными познаваемыми объектами. Сюда входят знания и умения целеполагания, планирования, анализа, рефлексии, самооценки учебно-познавательной деятельности. Овладение географическими знаниями и умениями, навыками их применения в различных ситуациях. В рамках этой компетенции определяются требования соответствующей функциональной грамотности: умение отличать факты от домыслов, владение измерительными навыками, использование вероятностных, статистических и иных методов познания.

4. **Информационная компетенция.** При помощи информационных технологий (Интернет), способствовать формированию умений самостоятельно искать, анализировать и отбирать необходимую информацию, организовать, преобразовать, сохранить и передать её. Эта компетенция обеспечивает навыки деятельности ученика с информацией, содержащейся в различных источниках.

5. **Метапредметные компетенции:**

- умение работать с разными источниками географической информации;
- умение выделять, описывать и объяснять существенные признаки географических объектов и явлений;
- картографическая грамотность;
- владение элементарными практическими умениями;
- умение применять географические знания в повседневной жизни для объяснения и оценки разнообразных природных явлений и процессов, адаптации к условиям проживания на разных материках в странах мира.

В программе предусмотрены теоретические и практические занятия:

- ✓ теоретические (вводные лекции, беседы, самостоятельная работа обучающихся);
- ✓ практические (работа с пособиями разного типа, работа с компьютером и другими информационными носителями).

Программа курса предусматривает индивидуальную, групповую, фронтальную и парную деятельность обучающихся, применяются такие технологии: как технологии развивающего обучения и критического мышления. Используются презентации, мультимедийные пособия. Курс реализует компетентностный, деятельностный и индивидуальный подход к обучению.

Компетентностный подход, реализуемый в рамках курсовой подготовке к ГИА по географии, дает возможность успешно подготовиться к экзамену, дает возможность интегрировать знания из разных предметных областей и формировать метапредметные учебные действия, а также способствует формированию активной жизненной позиции учащихся, гражданственности и патриотизма.

Личностно-ориентированный и деятельностный подходы к обучению географии позволяют учитывать изменения в психологии обучающихся основной средней школы, которые обусловлены переходом от подросткового возраста к взрослению. Деятельностный подход реализуется в процессе проведения самостоятельных и практических работ с учащимися, составляет основу курса. Деятельность учителя сводится в основном к консультированию учащихся, анализу и разбору наиболее проблемных вопросов и тем.

Индивидуализация обучения достигается за счет использования в процессе обучения электронных и Интернет-ресурсов.

3. Содержание учебного предмета.

Структура программы позволяет моделировать ее в зависимости от интересов обучающихся (количество практических, самостоятельных работ, лекционных занятий зависит от реальных условий, в которых находится учебное заведение, они предлагаются на выбор учителя и обучающихся). Программа курса выстроена в логике постепенного освоения обучающимися основного содержания географических знаний и состоит из трех разделов. Каждый раздел состоит из обзорных лекций, тренировочных заданий тестовой формы с выбором ответа, заданий тестовой формы с кратким ответом или развернутым ответом и анализа трудных заданий.

В процессе освоения программы, обучающиеся смогут расширить знания, проверить уровень своих знаний по различным разделам школьного курса географии, устранить выявленные пробелы, а также пройдут необходимый этап подготовки к экзамену.

Основные разделы курса.

1. Источники географической информации.

План местности. Географическая карта. Их основные параметры и элементы. Отработка основных умений: измерения по картам расстояний, направлений; определение географических координат; анализ плана местности и построение профиля местности по плану.

2. Географические оболочки Земли.

Географическая оболочка, основные свойства и закономерности. Природные комплексы. Взаимосвязи географических явлений и процессов в геосферах. Определение географических объектов и явлений по их существенным признакам. Решение заданий.

3. География материков и океанов.

Особенности природы материков и океанов Земли. Закономерности размещения основных форм рельефа. Связь их размещения с тектоникой. Климатические особенности каждого материка. Гидрография и особенности природных зон.

Современная политическая карта мира. Особенности географического положения, природы, населения и хозяйства крупных стран мира. Определение стран по описанию. Знакомство с программной географической номенклатурой по курсу.

4. География России.

Географическое положение и границы России. Субъекты Российской Федерации. Особенности природы. Население. Народы. Хозяйство. Определение региона по его краткому описанию. Россия в современном мире. Особенности населения. Анализ демографических ситуаций. Этногеография.

Определение демографических процессов и явлений по их существенным признакам. Анализ статистической и графической информации (работа со статистическими таблицами, половно-возрастными пирамидами). Определение демографических показателей по формулам. Знакомство с программной географической номенклатурой по курсу

4. Календарно - тематическое планирование с указанием количества часов, отводимых на освоение каждой темы.

	Дата проведения	Тема	Форма проведения занятия
--	-----------------	------	--------------------------

Источники географической информации.			
1		Географические открытия и исследования Земли.	Анализ карт
2		Карта – важнейший источник географических знаний.	Лекция с элементом и с/р по топографической карте
3		Определение направлений, расстояний, азимута по топографической карте.	
4		Построение профиля рельефа местности по топографической карте.	
5		Решение задач по топографической карте	
6		Определение географических координат по карте	
7		Определение географических координат по местному времени и углу падения солнечных лучей.	
8		Практическая работа №1 «Определение географических координат»	1
9		Часовые пояса. Решение задач на определение часового пояса.	Лекция и с/р
Географические оболочки			
10		Литосфера. Основные понятия, процессы, закономерности и следствия.	лекция
11		Решение практических задач по теме «Литосфера»	с/р
12		Гидросфера. Основные понятия, процессы, закономерности и следствия.	лекция
13		Решение практических задач по теме «Гидросфера»	с/р

14		Атмосфера. Основные понятия, процессы, закономерности и следствия.	лекция
15		Решение практических задач по теме «Атмосфера»	с/р
16		Практическая работа №2 «Построение графиков хода t, диаграмм осадков, розы ветров»	п/р
17		Биосфера. Основные понятия, процессы, закономерности и следствия.	лекция
География материков и океанов			
18		Особенности природы материков: Африка. Австралия. Антарктида.	Лекция с элементами и с/р
19		Особенности природы материков: Евразия, Северная Америка, Южная Америка.	
20		Особенности природы океанов.	
21		Перечень необходимой номенклатуры по теме «География материков»	с/р
География России			
22		Особенности географического положения РФ	Лекция с элементами и с/р
23		Практическая работа №3 «Субъекты РФ»	п/р
24		Природа России. Рельеф, геологическое строение, полезные ископаемые, климат.	Лекция с элементами и с/р
25		Практическая работа №4 «Анализ климатических карт»	п/р
26		Природа России. ПК. Особо охраняемые территории.	Лекция с элементами и с/р

27		Население России.	Лекция с элементам и с/р
28		Практическая работа №5 «Анализ статистических данных»	п/р
29		Хозяйство России.	Лекция
30		Отрасли хозяйства и факторы их размещения.	Лекция с элементам и с/р
31		Экономические районы страны.	
32		Экономические районы страны.	
33		Об особенностях итоговой аттестации по географии в 9 классах. Решение особо трудных заданий	
34		Обобщение по курсу.	

2.1.27 Учебный курс «Географическое краеведение»

Пояснительная записка

Рабочая программа по географическому краеведению для 7-х классов составлена на основе следующих нормативно-правовых и инструктивно-методических документов:

- Федерального закона от 29.12.2012 №273-ФЗ «Об образовании в Российской Федерации».
- Федерального государственного образовательного стандарта основного общего образования, утвержденный приказом Министерства образования и науки Российской Федерации от 17.12.2010 №1897.
- Федеральный компонент государственного стандарта общего образования, утвержденный приказом Министерства образования Российской Федерации от 05.03.2004 № 1089 «Об утверждении федерального компонента государственных стандартов начального общего, основного общего и среднего общего образования»
- Сборник программно–методических материалов курса «ГЕОГРАФИЯ ОРЕНБУРГСКОЙ ОБЛАСТИ» под редакцией А.А. Чибилева, Р.Ш. Ахметова, рекомендованных экспертным советом Главного управления образования Администрации Оренбургской области программы по географии Оренбургской области(8- 9 классы, 70 часов) под редакцией А.А. Чибилева, Р.Ш. Ахметова, В.П. Петрищева, Г.И. Кургаевой, И.В. Ложкина.
- Порядка организации и осуществления образовательной деятельности по основным общеобразовательным программам – образовательным программам начального общего, основного общего и среднего общего образования, утвержденный приказом Министерства образования и науки РФ от 30.08.2013 № 1015;
- Санитарно-эпидемиологических требований к условиям и организации обучения в общеобразовательных учреждениях, утвержденные постановлением Главного государственного санитарного врача Российской Федерации от 29.12.2010 №189.

- Основной образовательной программы основного общего образования МБОУ «СОШ №117 имени М.В.Стрельникова» г.Сорочинска Оренбургской области.

- Учебного плана МБОУ «СОШ №117 имени М.В.Стрельникова» г.Сорочинска на текущий учебный год.

- Положения о рабочей программе учебных предметов, курсов МБОУ «СОШ №117 имени М.В.Стрельникова» г.Сорочинска, утвержденное приказом №541 от 22.06.2018 г.

В Федеральном базисном учебном плане на изучение курса «Географическое краеведение» отводится *по 34 часа, т.е. 1 раз в неделю.*

Учебно-методический комплект

Основная литература:

1. Учебник Чибилев А.А., Ахметов Р.Ш. «География Оренбургской области», 8-9 классы, Оренбург, Москва, 2003 год

Дополнительная литература:

Атлас.

1. Учебник Чибилев А.А., Петрищев В.А. «География Оренбургской области. Природа», 8-9 классы, Оренбург, 2006 год

2. Учебник Чибилев А.А., Ахметов Р.Ш. «География Оренбургской области», 8-9 классы, Оренбург, Москва, 2003 год

3. Учебное пособие Колодина О.А. «География Оренбургской области. Население и хозяйство», Оренбург, 2006 год

4. Программно-методические материалы для учителей по географии Оренбургской области, Авторы: Р.Ш.Ахметов, Т.И.Герасименко, Г.И.Кургаева, В.П.Петрищев, Е.А.Семенов, М., издательство Московского университета, 2004

5. Рабочая тетрадь по географии Оренбургской области, учебное пособие для 8-9 классов, М., издательство Московского университета Оренбургское литературное агентство, 2003

6. Атлас.

Дополнительная литература:

Чибилев А.А. «Природа Оренбургской области», часть 1, Оренбург, 1995 год,

История родного края, учебное пособие для учащихся 8-9 классов, составитель Сучков П.И., Челябинск, Южно-Уральское книжное издательство, 1988 год,

Рускин Г.А., Фокина Л.А., Пидорин А.В. «География Оренбургской области», учебное пособие, Челябинск, Южно-Уральское книжное издательство, 1982 год,

Колодина О.А. «Социально-экономическая география Оренбургской области», учебное пособие Оренбург, 1995 год

Краеведческий атлас «Сорочинский район Оренбургской области», Чибилев А.А., Соколов А.А. и др., 2010

Дидактические карточки по темам курса.

Словари и справочники,

Электронные словари и энциклопедии

Интернет ресурсы для ученика и учителя

<http://worldgeo.ru/russia/reg56/> Всемирная география

<http://www.uralgeo.net/orenburg.htm> ГЕО портал Южноуралья

<http://kraeved.opck.org/> История Оренбуржья

<http://www.orenobl.ru/> сайт Оренбургская область

<http://oren-icn.ru/> Природа Оренбургской области, интернет-портал информационного центра природы

http://www.mojgorod.ru/orenburg_obl/ Народная энциклопедия городов и регионов России
<http://orenzap.ru/> Государственный природный заповедник "Оренбургский"

Плановые практические работы

Практическая работа №1 (итоговая) Определение географических координат крайних точек области, географических координат административного центра области, своего населенного пункта, решение задач на определение поясного времени.

Практическая работа №2 (тренировочная) Определение протяженности области с запада на восток, с севера на юг, а также расстояние до Москвы и ближайшего морского порта. Описание маршрута до ближайшего морского порта или другого объекта, важного с точки зрения географического положения области.

Практическая работа №3 (тренировочная) Сравнительная характеристика области с регионами России и зарубежными странами.

Практическая работа №4 (итоговая) Нанесение на карту политико–административных границ области, названий и границ соседних территорий.

Практическая работа №5 (тренировочная) Выявление положительных и отрицательных сторон экономико–географического положения области.

Практическая работа №6 (тренировочная) Анализ физической и тектонической карт атласа. Связь рельефа с тектоническими структурами и месторождениями полезных ископаемых.

Практическая работа №7 (тренировочная) Составление геолого–геоморфологического профиля и его анализ.

Практическая работа №8 (тренировочная) Описание рельефа области по физической (топографической) карте.

Практическая работа №9 (тренировочная) Построение и анализ графика годового хода основных метеоэлементов для отдельных пунктов области.

Практическая работа №10 (тренировочная) Изучение распространения тепла и влаги на основе расчета коэффициента увлажнения.

Практическая работа №11 (тренировочная) Составление характеристики климата своего населенного пункта на основе определения основных климатических показателей по картам атласа.

Практическая работа №12 (тренировочная) Измерение и вычисление по картам основных характеристик рек и их бассейнов (длина, площадь бассейна, падение реки, уклон).

Практическая работа №13 (тренировочная) Вычисление характеристик стока рек области (расход, годовой сток).

Практическая работа №14 (тренировочная) Выявление типов питания и водного режима рек по различным источникам географических знаний.

Практическая работа №15 (тренировочная) Описание реки по плану.

Практическая работа №16 (тренировочная) Описание озера по плану.

Практическая работа №17 (тренировочная) Построение и анализ схемы «Факторы почвообразования»

Практическая работа №18 (тренировочная) Создание проекта рекультивации земель.

Практическая работа №19 (итоговая) Сравнительная характеристика типов почв области.

Практическая работа №20 (тренировочная) Оценка земельных ресурсов области.

Плановые контрольные работы

Итоговая контрольная работа – 1 ч.

Итоговые практические работы – 3 ч.

Итого: 4ч.

Планируемые результаты освоения учебного предмета

Предметные результаты.

В результате изучения географического краеведения ученик должен **знать/понимать**:

- основные географические понятия и термины;

- различия в хозяйственном освоении разных территорий; связь между географическим положением, природными условиями, ресурсами и хозяйством области;

- специфику географического положения и административно-территориального устройства Оренбургской Российской Федерации; особенности ее природы;

- природные и антропогенные причины возникновения геоэкологических проблем: меры по сохранению природы и защите людей от стихийных природных и техногенных явлений;

уметь:

выделять, описывать и объяснять существенные признаки географических объектов и явлений;

находить в разных источниках и анализировать информацию, необходимую для изучения географических объектов и явлений, разных территорий, экологических проблем;

приводить примеры: использования и охраны природных ресурсов,

составлять краткую географическую характеристику территории на основе разнообразных источников географической информации и форм ее представления;

определять на местности, плане и карте расстояния, направления высоты точек; географические координаты и местоположение географических объектов;

применять приборы и инструменты для определения количественных и качественных характеристик компонентов природы;

использовать приобретенные знания и умения в практической деятельности и повседневной жизни для:

ориентирования на местности; чтения карт различного содержания;

учета фенологических изменений в природе своей местности; проведения наблюдений за отдельными географическими объектами, процессами и явлениями, их изменениями в результате природных и антропогенных воздействий; оценки их последствий;

наблюдения за погодой, состоянием воздуха, воды и почвы в своей местности; определения комфортных и дискомфортных параметров природных компонентов своей местности с помощью приборов и инструментов;

решения практических задач по определению качества окружающей среды своей местности, ее использованию, сохранению и улучшению; принятия необходимых мер в случае природных стихийных бедствий и техногенных катастроф;

Содержание учебного предмета

РАЗДЕЛ I. ФИЗИЧЕСКАЯ ГЕОГРАФИЯ.

1. История географических исследований и освоения территории области (4 часа)

Первые географические сведения о Заволжье и Южном Урале. Основные этносы, населяющие современную территорию области в древности и средневековье. Образование Оренбургской губернии и изменение ее границ в XXVIII - XX вв. Наиболее известные исследователи, их вклад в

изучении и исследование края.

2. Географическое положение и административно – территориальное устройство (3 часа)

Географическое положение, границы, величина территории, политико-административное деление области, особенности экономико-географического положения области. Оренбургская область в составе хозяйственного комплекса Урала и России. Положение на картах физико – географического районирования и часовых поясов. Численность населения области и заселенность в сравнении с другими регионами и странами. Влияние географического положения области на ее природу.

Практические работы

1. *Определение географических координат крайних точек области, географических координат административного центра области, своего населенного пункта, решение задач на определение поясного времени (итоговая).*

2. *Определение протяженности области с запада на восток, с севера на юг, а также расстояние до Москвы и ближайшего морского порта. Описание маршрута до ближайшего морского порта или другого объекта, важного с точки зрения географического положения области (тренировочная).*

3. *Сравнительная характеристика области с регионами России и зарубежными странами (тренировочная).*

4. *Нанесение на карту политико – административных границ области, названий и границ соседних территорий (итоговая).*

5. *Выявление положительных и отрицательных сторон экономико-географического положения области (тренировочная).*

Работа с картой

1. На контур нанести границы области, подписать пограничные территории.

2. Обозначить административные районы, подписать города и райцентры.

3. Обозначить крайние точки области.

РАЗДЕЛ II. ОСОБЕННОСТИ ПРИРОДЫ (27 ЧАСОВ)

1. Рельеф, геологическое строение, полезные ископаемые (6 часов)

Крупнейшие геоморфологические районы и их характеристика. Современные процессы рельефообразования и формы рельефа, связанные с ними. Влияние хозяйственной деятельности человека на рельеф области. Антропогенные формы рельефа. Влияние рельефа на другие компоненты природы и хозяйственную деятельность.

Крупнейшие тектонические структуры и их отражение в рельефе. Различия геологического строения (состав, возраст, условия залегания горных пород) равнинно – платформенный и горно-складчатый частей области. Основные этапы геологической истории. Четвертичные отложения, их типы и закономерности их размещения. Влияние добычи полезных ископаемых на окружающую среду, их охрана и рациональное использование.

Практические работы

6. *Анализ физической и тектонической карт атласа. Связь рельефа с тектоническими структурами и месторождениями полезных ископаемых (тренировочная).*

7. *Составление геолого–геоморфологического профиля и его анализ (тренировочная).*

8. *Описание рельефа области по физической (топографической) карте (тренировочная).*

Работа с картой

1. Нанести основные формы рельефа области. Подписать самую высокую и самую низкую точку.

2. Нанести месторождения полезных ископаемых

2. Климат и агроклиматические ресурсы (4 часа).

Область на климатической карте России. Солнечная радиация и температура воздуха, их изменения по сезонам года. Влияние общей циркуляции атмосферы и барических центров на перемещение воздушных масс. Значение западного переноса и циклонической деятельности. Преобладающие типы воздушных масс и их влияние на климат по сезонам.

Особенности годового хода температуры воздуха, давления, влажности, осадков, ветров. Географические закономерности распределения основных климатических показателей на территории области. Влияние рельефа на климат.

Климатическая характеристика сезонов года.

Влияние климата на жизнь и хозяйственную деятельность человека. Оценка агроклиматических ресурсов области. Неблагоприятные метеорологические явления. Источники загрязнения атмосферы. Мероприятия по охране атмосферного воздуха.

Практические работы.

9. Построение и анализ графика годового хода основных метеоэлементов для отдельных пунктов области (тренировочная).

10. Изучение распространения тепла и влаги на основе расчета коэффициента увлажнения (тренировочная).

11. Составление характеристики климата своего населенного пункта на основе определения основных климатических показателей по картам атласа (тренировочная).

Работа с картой.

1. Анализ климатических карт.
2. Определение величины коэффициента увлажнения.
3. Определение величины солнечной радиации
4. Характеристика климата своего населенного пункта по картам атласа

3. Внутренние воды области. Водные ресурсы (4 часа).

Внутренние воды области. Распределение речного стока области по бассейнам. Основные показатели речного стока и факторы их определяющие. Особенности водного режима рек области. Главные речные системы. Типы озер и закономерности их размещения. Типы озерных котловин. Искусственные водоемы области, распространение и краткая их характеристика. Подземные воды области. Их запасы, распространение, свойства и значение в природных процессах. Оценка водных ресурсов области. Влияние деятельности человека на поверхностные и подземные воды. Охрана и рациональное использование водных ресурсов.

Практические работы.

12. Измерение и вычисление по картам основных характеристик рек и их бассейнов (длина, площадь бассейна, падение реки, уклон) (тренировочная).

13. Вычисление характеристик стока рек области (расход, годовой сток) (тренировочная).

14. Выявление типов питания и водного режима рек по различным источникам географических знаний (тренировочная).

15. Описание реки по плану (тренировочная).

16. Описание озера по плану (тренировочная).

Работа с картой.

1. Работа с географической номенклатурой по теме.
2. Анализ карт атласа.

4. Почвы. Почвенные ресурсы (2 часа).

Условия формирования почв на территории области. Основные типы почв и их характеристика. Географические закономерности распространения почв. Использование почв, их деградация и загрязнение. Проблемы рационального использования, охраны и восстановления почвенных ресурсов области.

Практические работы.

17. Построение и анализ схемы «Факторы почвообразования» (тренировочная).

18. Создание проекта рекультивации земель (тренировочная).

19. Сравнительная характеристика типов почв области (итоговая).

20. Оценка земельных ресурсов области (тренировочная).

5. Растительность и Животный мир области (4 часа).

Природные зоны области и их границы. Зональные особенности растительного покрова. Характеристика основных зональных типов растительности. Редкие и исчезающие виды растений. Растительные ресурсы, проблемы их охраны, восстановления и рационального использования. Особенности распространения представителей животного мира. Характеристика животного мира основных типов место обитания области (видовой состав, условия жизни, приспособляемость к условиям среды и др.). Редкие и исчезающие виды животных. Проблемы охраны и восстановления численности и видового разнообразия животного мира.

6. Физико-географическое (природное) районирование (5 часов).

Разнообразие природных комплексов области и его причины. Основные принципы природного районирования. Сравнительная характеристика крупных природных комплексов области. Природные комплексы (ландшафты) своей местности. Изменение природных комплексов в процессе хозяйственной деятельности человека. Антропогенные ландшафты. Проблемы охраны и рационального использования природных комплексов области и своего места жительства. Оренбургский степной заповедник.

7. Человек и природа (2 часа).

Исторические этапы освоения природных ресурсов территории. Основные виды антропогенного воздействия на природу области. Важнейшие экологические проблемы и их взаимосвязь. Экологические последствия деградации природной среды и прогноз ее изменения. Основные направления охраны природы и рационального использования природных ресурсов области.

Экскурсии.

- Ознакомление с экспозицией местного краеведческого музея.
- Экологические проблемы района своего места жительства.
- Комплексная экологическая экскурсия (по экологической тропе).

Работа с картой

1. Уметь показывать места распространения редких и исчезающих видов растений и животных.
2. Показывать и знать нахождение заповедных территорий области.
3. Составлять экологическую карту области.
4. Знать нахождение уникальных памятников природы области.

№ п/п	Тема раздела	Кол-во час	Практические работы		Контрольные
			Тренировочные	Итоговые	
	РАЗДЕЛ I. ФИЗИЧЕСКАЯ ГЕОГРАФИЯ				
1	Тема 1. История географических исследований и освоения территории области	4			
2	Тема 2. Географическое положение и административно-территориальное устройство	3	3	2	
	РАЗДЕЛ II. ОСОБЕННОСТИ ПРИРОДЫ				
3	Тема 1. Рельеф, геологическое строение, полезные ископаемые	6	3		
4	Тема 2. Климат и агроклиматические ресурсы	4	3		
5	Тема 3. Внутренние воды области. Водные ресурсы	4	5		
6	Тема 4. Почвы. Почвенные ресурсы	2	3	1	
7	Тема 5. Растительность и животный мир области	4			
8	Тема 6. Физико-географическое (природное) районирование	5			
9	Тема 7. Человек и природа	2			1
		34	17	3	1

Календарно-тематическое планирование уроков географического краеведения в 7- х классах

№ п/п	Тема урока	Кол-во часов	Дата	
			План	Корректировка
	РАЗДЕЛ I. ФИЗИЧЕСКАЯ ГЕОГРАФИЯ. <u>1. История географических исследований и освоения территории области (4 часа).</u>			
1	Первые знания о территории Оренбургской области.	1	08.09	
2	Народы, населяющие территорию области в древности	1	15.09	
3	Освоение территории области в XVIII – XX вв.	1	22.09	
4	Исследователи Оренбургского края.	1	29.09	
	<u>2. Географическое положение и административно – территориальное устройство (3 часа)</u>			
5	Образование Оренбургской губернии. <i>Практическая работа №1 (итоговая)</i> <i>Определение географических координат крайних точек области, географических координат административного центра области, своего населенного пункта, решение задач на определение поясного времени.</i>	1	06.10	

6	Географическое положение. Территория и границы. Практическая работа №2 (тренировочная) Сравнительная характеристика области с регионами России и зарубежными странами.	1	13.10	
7	Административно – территориальное устройство. <i>Практическая работа №3 (итоговая) Нанесение на карту политико– административных границ области, названий и границ соседних территорий.</i>	1	20.10	
	<u>РАЗДЕЛ II. ОСОБЕННОСТИ ПРИРОДЫ.</u> <u>1.Рельеф, геологическое строение, полезные ископаемые (6 часов).</u>			
8	Тектоническое строение основных форм рельефа. Практическая работа №4 (тренировочная) Анализ физической и тектонической карт атласа. Связь рельефа с тектоническими структурами и месторождениями полезных ископаемых.	1	27.10	
9	Формирование платформенной части области.	1	10.11	
10	Развитие Уральских гор.	1	17.11	
11	Полезные ископаемые	1	24.11	
12	Равнины и горы. Практическая работа №5 (тренировочная) Описание рельефа области по физической (топографической) карте.	1	01.12	
13	Процессы, формирующие рельеф земной поверхности. Влияние деятельности человека на рельеф.	1	08.12	
	<u>2. Климат и агроклиматические ресурсы (4 часа).</u>			
14	Особенности климата области.	1	15.12	
15	Распределение основных элементов климата. Практическая работа №6 (тренировочная) Построение и анализ графика годового хода основных метеозлементов для отдельных пунктов области.	1	22.12	
16	Времена года, фенологический календарь. Практическая работа №7 (тренировочная) Изучение распространения тепла и влаги на основе расчета коэффициента увлажнения.	1	29.12	
17	Агроклиматические ресурсы области. Влияние климата на жизнь и здоровье человека. Практическая работа №8 (тренировочная) Составление характеристики климата своего населенного пункта на основе определения основных климатических показателей по картам атласа.	1	12.01	
	<u>3. Внутренние воды области. Водные ресурсы (4 часа).</u>			
18	Внутренние воды области.	1	19.01	
19	Реки.Практическая работа №9 (тренировочная) Описание реки по плану.	1	26.01	
20	Озера, водохранилища и подземные воды.	1	02.02	

	Практическая работа №10 (тренировочная) Описание озера по плану.			
21	Водные ресурсы охрана вод.	1	09.02	
	<u>4. Почвы. Почвенные ресурсы (2 часа).</u>			
22	Почвы. Условия образования почв. Практическая работа №11 (тренировочная) Построение и анализ схемы «Факторы почвообразования»	1	16.02	
23	Чернозем – «царь почв». Охрана почв. Практическая работа №12(итоговая) Сравнительная характеристика типов почв области.	1	02.03	
	<u>5. Растительность и Животный мир области (4 часа).</u>			
24	Растения, населяющие территорию области.	1	09.03	
25	Полезные растения Оренбургской области.	1	16.03	
26	Особенности животного мира.	1	23.03	
27	Растения и животные на страницах «Красной книги».	1	06.04	
	<u>6. Физико – географическое районирование (5 часов).</u>			
28	Особенности ландшафтов края.	1	13.04	
29	Сыртовые ландшафты Русской равнины.	1	20.04	
30	Горы и равнины складчатого Урала.	1	27.04	
31	Ландшафты Тургайской равнины.	1	04.05	
32	Типы местности области.	1	11.05	
	<u>7. Человек и природа (2 часа).</u>			
33	Важнейшие экологические проблемы области и их взаимосвязь. Охрана природы. Особо охраняемые территории.	1	18.05	
34	Итоговый зачёт	1	25.05	

2.1.28. Учебный курс «Математика для каждого»

Пояснительная записка

В настоящее время актуальной стала проблема подготовки обучающихся к аттестации в форме – ОГЭ и ЕГЭ. Сдача экзамена по математике за курс основной школы в форме ОГЭ является одним из направлений модернизации школьного образования на современном этапе. С учетом целей обучения в основной школе контрольно-измерительные материалы экзамена в новой форме проверяют сформированность комплекса умений, связанных с информационно-коммуникативной деятельностью, с получением, анализом, а также применением эмпирических знаний.

Данная программа элективного курса предназначена для обучающихся 9-х классов общеобразовательных учреждений и рассчитана на 34 часа. Она предназначена для повышения эффективности подготовки обучающихся 9 класса к государственной (итоговой) аттестации по математике за курс основной школы.

Программа элективного курса согласована с требованиями государственного образовательного стандарта и содержанием основных программ курса математики основной школы.

Актуальность курса обусловлена его практической значимостью. Дети могут применить полученные знания и практический опыт при сдаче ОГЭ, а в дальнейшем ЕГЭ. Данный курс поможет научить школьника технике работы с тестовыми заданиями и сдаче ОГЭ, а в дальнейшем ЕГЭ, которая содержит следующие моменты:

- обучение постоянному самоконтролю времени;
- обучение оценке трудности заданий и разумный выбор последовательности выполнения заданий;
- обучение прикидке границ результатов и подстановке как приему проверки, проводимой после решения задания;
- обучение «спиральному движению» по тесту, что предполагает движение от простых типовых к сложным;
- обучение приемам мысленного поиска способа решения заданий.

Из выше изложенного вытекают принципы, по которым учитель должен строить методику подготовки учащихся:

- от простых типовых заданий к более сложным;
- все тренировочные тесты проводить в режиме жесткого ограничения времени;

Программой школьного курса математики не предусмотрены обобщение и систематизация знаний по различным разделам, полученных учащимися за весь период обучения с 5 по 9 класс. Элективный курс «Математика: подготовка к ОГЭ» позволит систематизировать и углубить знания учащихся по различным разделам курса математики основной школы (арифметике, алгебре, статистике и теории вероятностей, геометрии). В данном курсе также рассматриваются нестандартные задания, выходящие за рамки школьной программы (графики с модулем, кусочно-заданные функции, решение нестандартных уравнений и неравенств и др.). Знание этого материала и умение его применять в практической деятельности позволит школьникам решать разнообразные задачи различной сложности и подготовиться к успешной сдаче экзамена в новой форме итоговой аттестации.

Каждое занятие, а также все они в целом направлены на то, чтобы развить интерес школьников к предмету, познакомить их с новыми идеями и методами, расширить представление об изучаемом в основном курсе материале, а главное, рассмотреть интересные задачи.

Этот курс предлагает учащимся знакомство с математикой как с общекультурной ценностью, выработкой понимания ими того, что математика является инструментом познания окружающего мира и самого себя.

Если в изучении предметов естественнонаучного цикла очень важное место занимает эксперимент и именно в процессе эксперимента и обсуждения его организации и результатов формируются и развиваются интересы ученика к данному предмету, то в математике эквивалентом эксперимента является решение задач. Собственно весь курс математики может быть построен и, как правило, строится на решении различных по степени важности и трудности задач.

Цель курса:

Подготовить учащихся к сдаче ОГЭ в соответствии с требованиями, предъявляемыми новыми образовательными стандартами.

Задачи курса:

обучающие: (формирование познавательных и логических УУД):

- формирование "базы знаний" по алгебре, геометрии и реальной математике, позволяющей беспрепятственно оперировать математическим материалом вне зависимости от способа проверки знаний. Научить правильной интерпретации спорных формулировок заданий;
 - развить навыки решения тестов;
 - научить максимально эффективно распределять время, отведенное на выполнение задания;
 - подготовить к успешной сдаче ОГЭ по математике.
- развивающие: (формирование регулятивных УУД):*
- умение ставить перед собой цель – **целеполагание**, как постановку учебной задачи на основе соотнесения того, что уже известно и усвоено учащимся, и того, что еще неизвестно;
 - планировать свою работу - **планирование** – определение последовательности промежуточных целей с учетом конечного результата; составление плана и последовательности действий;
 - **контроль** в форме сличения способа действия и его результата с заданным эталоном с целью обнаружения отклонений и отличий от эталона;
 - **оценка** - выделение и осознание учащимся того, что уже усвоено и что еще подлежит усвоению, осознание качества и уровня усвоения.
- воспитательные: (формирование коммуникативных и личностных УУД):*
- формировать умение слушать и вступать в диалог;
 - воспитывать ответственность и аккуратность;
- участвовать в коллективном обсуждении, при этом учиться умению осознанно и произвольно строить речевое высказывание в устной и письменной форме;
 - **смыслообразование** т. е. установлению учащимися связи между целью учебной деятельности и ее мотивом, другими словами, между результатом-продуктом учения, побуждающим деятельность, и тем, ради чего она осуществляется, самоорганизация.

ТРЕБОВАНИЯ К УРОВНЮ ПОДГОТОВКИ ВЫПУСКНИКОВ

Натуральные числа. Дроби. Рациональные числа

Выпускник научится:

- понимать особенности десятичной системы счисления;
- оперировать понятиями, связанными с делимостью натуральных чисел;
- выражать числа в эквивалентных формах, выбирая наиболее подходящую в зависимости от конкретной ситуации;
- сравнивать и упорядочивать рациональные числа;
- выполнять вычисления с рациональными числами, сочетая устные и письменные приёмы вычислений, применение калькулятора;
- использовать понятия и умения, связанные с пропорциональностью величин, процентами, в ходе решения математических задач и задач из смежных предметов, выполнять несложные практические расчёты.

Выпускник получит возможность научиться:

- познакомиться с позиционными системами счисления с основаниями, отличными от 10;
- углубить и развить представления о натуральных числах и свойствах делимости;
- научиться использовать приёмы, рационализирующие вычисления, приобрести привычку контролировать вычисления, выбирая подходящий для ситуации способ.

Действительные числа

Выпускник научится:

- использовать начальные представления о множестве действительных чисел;
- оперировать понятием квадратного корня, применять его в вычислениях.

Выпускник получит возможность научиться:

- развить представление о числе и числовых системах от натуральных до действительных чисел; о роли вычислений в практике;
- развить и углубить знания о десятичной записи действительных чисел (периодические и непериодические дроби).

Измерения, приближения, оценки

Выпускник научится:

- использовать в ходе решения задач элементарные представления, связанные с приближёнными значениями величин.

Выпускник получит возможность научиться:

- понять, что числовые данные, которые используются для характеристики объектов окружающего мира, являются преимущественно приближёнными, что по записи приближённых значений, содержащихся в информационных источниках, можно судить о погрешности приближения;
- понять, что погрешность результата вычислений должна быть соизмерима с погрешностью исходных данных.

Алгебраические выражения

Выпускник научится:

- оперировать понятиями «тождество», «тождественное преобразование», решать задачи, содержащие буквенные данные; работать с формулами;
- выполнять преобразования выражений, содержащих степени с целыми показателями и квадратные корни;
- выполнять тождественные преобразования рациональных выражений на основе правил действий над многочленами и алгебраическими дробями;
- выполнять разложение многочленов на множители.

Выпускник получит возможность научиться:

- выполнять многошаговые преобразования рациональных выражений, применяя широкий набор способов и приёмов;
- применять тождественные преобразования для решения задач из различных разделов курса (например, для нахождения наибольшего/наименьшего значения выражения).

Уравнения

Выпускник научится:

- решать основные виды рациональных уравнений с одной переменной, системы двух уравнений с двумя переменными;
- понимать уравнение как важнейшую математическую модель для описания и изучения разнообразных реальных ситуаций, решать текстовые задачи алгебраическим методом;
- применять графические представления для исследования уравнений, исследования и решения систем уравнений с двумя переменными.

Выпускник получит возможность научиться:

- овладеть специальными приёмами решения уравнений и систем уравнений; уверенно применять аппарат уравнений для решения разнообразных задач из математики, смежных предметов, практики;
- применять графические представления для исследования уравнений, систем уравнений, содержащих буквенные коэффициенты.

Неравенства

Выпускник научится:

- понимать и применять терминологию и символику, связанные с отношением неравенства, свойства числовых неравенств;
- решать линейные неравенства с одной переменной и их системы; решать квадратные неравенства с опорой на графические представления;
- применять аппарат неравенств для решения задач из различных разделов курса.

Выпускник получит возможность научиться:

- разнообразным приёмам доказательства неравенств; уверенно применять аппарат неравенств для решения разнообразных математических задач и задач из смежных предметов, практики;
- применять графические представления для исследования неравенств, систем неравенств, содержащих буквенные коэффициенты.

Основные понятия. Числовые функции

Выпускник научится:

- понимать и использовать функциональные понятия и язык (термины, символические обозначения);
- строить графики элементарных функций; исследовать свойства числовых функций на основе изучения поведения их графиков;
- понимать функцию как важнейшую математическую модель для описания процессов и явлений окружающего мира, применять функциональный язык для описания и исследования зависимостей между физическими величинами.

Выпускник получит возможность научиться:

- проводить исследования, связанные с изучением свойств функций, в том числе с использованием компьютера; на основе графиков изученных функций строить более сложные графики (кусочно-заданные, с «выколотыми» точками и т. п.);
- использовать функциональные представления и свойства функций для решения математических задач из различных разделов курса.

Числовые последовательности

Выпускник научится:

- понимать и использовать язык последовательностей (термины, символические обозначения);
- применять формулы, связанные с арифметической и геометрической прогрессией, и аппарат, сформированный при изучении других разделов курса, к решению задач, в том числе с контекстом из реальной жизни.

Выпускник получит возможность научиться:

- решать комбинированные задачи с применением формул n -го члена и суммы первых n членов арифметической и геометрической прогрессии, применяя при этом аппарат уравнений и неравенств;
- понимать арифметическую и геометрическую прогрессию как функции натурального аргумента; связывать арифметическую прогрессию с линейным ростом, геометрическую — с экспоненциальным ростом.

Описательная статистика

Выпускник научится:

- использовать простейшие способы представления и анализа статистических данных.

Выпускник получит возможность приобрести первоначальный опыт организации сбора данных при проведении опроса общественного мнения, осуществлять их анализ, представлять результаты опроса в виде таблицы, диаграммы.

Случайные события и вероятность

Выпускник научится находить относительную частоту и вероятность случайного события.

Выпускник получит возможность приобрести опыт проведения случайных экспериментов, в том числе с помощью компьютерного моделирования, интерпретации их результатов.

Комбинаторика

Выпускник научится решать комбинаторные задачи на нахождение числа объектов или комбинаций.

Выпускник получит возможность научиться некоторым специальным приёмам решения комбинаторных задач.

Наглядная геометрия

Выпускник научится:

- распознавать на чертежах, рисунках, моделях и в окружающем мире плоские и пространственные геометрические фигуры;
- распознавать развёртки куба, прямоугольного параллелепипеда, правильной пирамиды, цилиндра и конуса;
- строить развёртки куба и прямоугольного параллелепипеда;
- определять по линейным размерам развёртки фигуры линейные размеры самой фигуры и наоборот;
- вычислять объём прямоугольного параллелепипеда.

Выпускник получит возможность научиться:

- научиться вычислять объёмы пространственных геометрических фигур, составленных из прямоугольных параллелепипедов;
- углубить и развить представления о пространственных геометрических фигурах;
- научиться применять понятие развёртки для выполнения практических расчётов

Геометрические фигуры

Выпускник научится:

- пользоваться языком геометрии для описания предметов окружающего мира и их взаимного расположения;
- распознавать и изображать на чертежах и рисунках геометрические фигуры и их конфигурации;
- находить значения длин линейных элементов фигур и их отношения, градусную меру углов от 0° до 180° , применяя определения, свойства и признаки фигур и их элементов, отношения фигур (равенство, подобие, симметрии, поворот, параллельный перенос);
- оперировать с начальными понятиями тригонометрии и выполнять элементарные операции над функциями углов;
- решать задачи на доказательство, опираясь на изученные свойства фигур и отношений между ними и применяя изученные методы доказательств;
- решать несложные задачи на построение, применяя основные алгоритмы построения с помощью циркуля и линейки;
- решать простейшие планиметрические задачи в пространстве.

Выпускник получит возможность научиться:

- овладеть методами решения задач на вычисления и доказательства: методом от противного, методом подобия, методом перебора вариантов и методом геометрических мест точек;
- приобрести опыт применения алгебраического и тригонометрического аппарата и идей движения при решении геометрических задач;

- овладеть традиционной схемой решения задач на построение с помощью циркуля и линейки: анализ, построение, доказательство и исследование;
- научиться решать задачи на построение методом геометрического места точек и методом подобия;
- приобрести опыт исследования свойств планиметрических фигур с помощью компьютерных программ;
- приобрести опыт выполнения проектов по темам «Геометрические преобразования на плоскости», «Построение отрезков по формуле».

Измерение геометрических величин

Выпускник научится:

- использовать свойства измерения длин, площадей и углов при решении задач на нахождение длины отрезка, длины окружности, длины дуги окружности, градусной меры угла;
- вычислять площади треугольников, прямоугольников, параллелограммов, трапеций, кругов и секторов;
- вычислять длину окружности, длину дуги окружности;
- вычислять длины линейных элементов фигур и их углы, используя формулы длины окружности и длины дуги окружности, формулы площадей фигур;
- решать задачи на доказательство с использованием формул длины окружности и длины дуги окружности, формул площадей фигур;
- решать практические задачи, связанные с нахождением геометрических величин (используя при необходимости справочники и технические средства).

Выпускник получит возможность научиться:

- вычислять площади фигур, составленных из двух или более прямоугольников, параллелограммов, треугольников, круга и сектора;
- вычислять площади многоугольников, используя отношения равновеликости и равноставленности;
- применять алгебраический и тригонометрический аппарат и идеи движения при решении задач на вычисление площадей многоугольников.

Координаты

Выпускник научится:

- вычислять длину отрезка по координатам его концов; вычислять координаты середины отрезка;
- использовать координатный метод для изучения свойств прямых и окружностей.

Выпускник получит возможность научиться:

- овладеть координатным методом решения задач на вычисления и доказательства;
- приобрести опыт использования компьютерных программ для анализа частных случаев взаимного расположения окружностей и прямых;
- приобрести опыт выполнения проектов на тему «Применение координатного метода при решении задач на вычисления и доказательства».

Тематическое планирование

№	Название (темы) модуля	Количество часов
1	Алгебраические задания базового уровня	13
2	Геометрические задачи базового уровня	6
3	Реальная математика	6

4	Задания повышенного уровня сложности	6
5	Итоговое занятие	3
	Общее количество часов	34

СОДЕРЖАНИЕ ПРОГРАММЫ КУРСА

Модуль 1. Алгебраические задания базового уровня.

Введение: цель и содержание учебного курса, формы контроля. Обыкновенные и десятичные дроби. Стандартный вид числа. Округление и сравнение чисел. Буквенные выражения. Область допустимых значений. Формулы. Степень с целым показателем. Многочлены. Преобразование выражений. Разложение многочленов на множители. Алгебраические дроби. Сокращение алгебраических дробей. Преобразования рациональных выражений. Квадратные корни. Линейные и квадратные уравнения. Системы уравнений. Неравенства с одной переменной и системы неравенств. Решение квадратных неравенств. Последовательности и прогрессии. Рекуррентные формулы. Задачи, решаемые с помощью прогрессий.

Числа на координатной прямой. Представление решений неравенств и их систем на координатной прямой. Функции и графики. Особенности расположения в координатной плоскости графиков некоторых функций в зависимости от значения параметров, входящих в формулы. Зависимость между величинами.

Модуль 2. Геометрические задачи базового уровня.

Треугольники, четырехугольники. Равенство треугольников, подобие. Формулы площади. Пропорциональные отрезки. Окружности. Углы: вписанные и центральные.

Модуль 3. Реальная математика.

Проценты. Составление математической модели по условию задачи. Текстовые задачи на практический расчет. Чтение графиков и диаграмм. Элементы комбинаторики, статистики и теории вероятностей. Выражение величины из формулы.

Задания повышенного уровня сложности.

Преобразования алгебраических выражений. Уравнения, неравенства, системы. Исследование функции и построение графика. Кусочно-заданные функции. Построение графиков с модулем. Задачи на движение. Задачи на смеси, сплавы. Сложные проценты. Задачи на совместную работу. Задачи с параметром: исследование графиков функций, решение уравнений и неравенств с параметром. Знаки корней квадратного трехчлена. Расположение корней квадратного трехчлена. Параметры a , b , c и корни квадратного трехчлена. Геометрические задачи.

Итоговое занятие.

Проведение итогового контрольного теста

Планируемые результаты освоения учебного курса по геометрии в 8 классе.

Изучение геометрии по данной программе способствует формированию у обучающихся личностных, метапредметных и предметных результатов обучения, соответствующих требованиям федерального государственного образовательного стандарта основного общего образования и примерной программе воспитания.

Личностные результаты:

патриотическое воспитание – проявление интереса к истории и современному состоянию российской математической науки; ценностное отношение к достижениям российских учёных-математиков (Основные направления воспитательной деятельности № 2);

эстетическое воспитание – восприятие эстетических качеств геометрии, её гармоничного построения, строгости, точности, лаконичности (Основные направления воспитательной деятельности № 4);

ценности научного познания – формирование и развитие познавательных мотивов, направленных на получение новых знаний по геометрии необходимых для объяснения наблюдаемых процессов и явлений (Основные направления воспитательной деятельности № 5);

экологическое воспитание – ориентация на применение геометрических знаний для решения задач в области окружающей среды, повышение уровня экологической культуры (Основные направления воспитательной деятельности № 8) ответственное отношение к учению, готовность и способность обучающихся к саморазвитию и самообразованию на основе мотивации к обучению и познанию;

умение контролировать процесс и результат учебной и математической деятельности; критичность мышления, инициатива, находчивость, активность при решении математических задач.

Метапредметные результаты:

умение самостоятельно определять цели своего обучения, ставить и формулировать для себя новые задачи в учёбе, развивать мотивы и интересы своей познавательной деятельности;

умение соотносить свои действия с планируемыми результатами, осуществлять контроль своей деятельности в процессе достижения результата, определять способы действий в рамках предложенных условий и требований, корректировать свои действия в соответствии с изменяющейся ситуацией;

умение определять понятия, создавать обобщения, устанавливать аналогии, классифицировать;

умение устанавливать причинно-следственные связи, строить логическое рассуждение, умозаключение (индуктивное, дедуктивное и по аналогии) и делать выводы;

умение понимать и использовать математические средства наглядности (графики, таблицы, схемы и др.) для иллюстрации, интерпретации, аргументации;

умение выдвигать гипотезы при решении задач, понимать необходимость их проверки; понимание сущности алгоритмических предписаний и умение действовать в соответствии с предложенным алгоритмом.

Предметные результаты:

умение работать с геометрическим текстом (анализировать, извлекать необходимую информацию), точно и грамотно выражать свои мысли в устной и письменной речи с применением математической терминологии и символики, использовать различные языки математики, проводить классификации, логические обоснования, доказательства математических утверждений;

овладение навыками устных, письменных, инструментальных вычислений;

овладение геометрическим языком, умение использовать его для описания предметов окружающего мира, развитие пространственных представлений и изобретательных умений, приобретение навыков геометрических построений;

умение измерять длины отрезков, величины углов, использовать формулы для нахождения периметров геометрических фигур;

умение применять изученные понятия, результаты, методы для решения задач практического характера и задач из смежных дисциплин с использованием при необходимости справочных материалов, калькулятора, компьютера;

находить значения длин линейных элементов фигур и их отношения, градусную меру углов, применяя определения, свойства и признаки фигур и их элементов, равенство фигур;

использовать свойства измерения длин, углов при решении задач на нахождение длины отрезка, длины окружности, длины дуги окружности, градусной меры угла;

вычислять длины линейных элементарных фигур и их углы, используя формулы длины окружности и длины дуги окружности;

вычислять длину окружности, длину дуги окружности

решать практические задачи, связанные с нахождением геометрических величин, используя при необходимости справочника и технические средства.

Обучающийся научится:

- оперировать на базовом уровне понятиями геометрических фигур;
- извлекать информацию о геометрических фигурах, представленную на чертежах в явном виде;
- применять для решения задач геометрические факты, если условия их применения заданы в явной форме;
- решать задачи на нахождение геометрических величин по образцам или алгоритмам;
- оперировать на базовом уровне понятиями: равенство фигур, равные фигуры, равенство треугольников, параллельность прямых, перпендикулярность прямых, углы между прямыми, перпендикуляр, наклонная, проекция;
- выполнять измерение длин, расстояний, величин углов, с помощью инструментов для измерений длин и углов;
- применять формулы расчета периметра фигуры при вычислениях;
- применять теорему Пифагора для вычисления длин неизвестных сторон треугольника, расстояний, в простейших случаях;
- изображать типовые плоские фигуры от руки и с помощью инструментов;
- выбирать подходящий метод для решения известных типов математических задач. В повседневной жизни и при изучении других предметов:

- использовать свойства геометрических фигур для решения типовых задач, возникающих в ситуациях повседневной жизни, задач практического содержания;
- вычислять расстояния на местности в стандартных ситуациях, в простейших случаях, применять формулы в простейших ситуациях в повседневной жизни;
- выполнять простейшие построения на местности, необходимые в реальной жизни.

Обучающийся получит возможность:

- овладеть методами решения задач на вычисления и доказательства: методом от противного, методом перебора вариантов;
- приобрести опыт применения алгебраического и тригонометрического аппарата при решении геометрических задач.

Содержание курса

Раздел 1. Углы. Треугольники (14 часов)

Величина угла. Градусная мера угла. Смежные и вертикальные углы. Признаки и свойства параллельных прямых. Углы при параллельных прямых и секущей. Сумма углов треугольника. Внешние углы треугольника. Биссектриса, высота, медиана треугольника. Равнобедренный треугольник. Равносторонний треугольник. Признаки равенства треугольников. Прямоугольный треугольник. Теорема Пифагора. Средняя линия треугольника. Неравенство треугольника. Треугольники на клетчатой бумаге.

Раздел 2. Многоугольники (8 часов)

Многоугольник, его элементы и его свойства. Сумма углов выпуклого многоугольника. Четырехугольники. Параллелограмм, ромб, прямоугольник, квадрат, трапеция, равнобедренная трапеция. Свойства и признаки параллелограмма, ромба, прямоугольника, квадрата. Средняя линия трапеции. Четырехугольники на клетчатой бумаге.

Раздел 3. Окружность. Круг (12 часов)

Окружность, круг, их элементы и свойства. Касательная и секущая к окружности, их свойства. Хорды и дуги. Центральные углы. Вписанные углы. Вписанные и описанные окружности для треугольников, четырехугольников, правильных многоугольников. Длина окружности и площадь круга.

Поурочное планирование

8 классе

№ занятия	Тема	Дата (план)	Дата (факт)
Раздел 1. Углы. Треугольники. 14 часов			
1	Угол. Смежные и вертикальные углы		
2	Углы при параллельных прямых и секущей		
3	Сумма углов треугольника. Внешние углы треугольника		
4	Биссектриса, высота, медиана треугольника		
5	Равнобедренный треугольник		
6	Равносторонний треугольник		
7	Признаки равенства треугольников		
8	Прямоугольный треугольник		
9	Признаки равенства прямоугольных треугольников		
10	Теорема Пифагора		
11	Средняя линия треугольника		
12	Неравенство треугольника		
13	Треугольники на клетчатой бумаге		
14	Проверочная работа по теме «Углы. Треугольники»		
Раздел 2. Многоугольники. 8 часов			
15	Многоугольник. Сумма углов выпуклого многоугольника		
16	Параллелограмм		
17	Ромб		
18	Прямоугольник, квадрат		
19	Трапеция, средняя линия трапеции		
20	Прямоугольная, равнобедренная трапеция		

21	Четырехугольники на клетчатой бумаге		
22	Практическая работа по теме: «Многоугольники»		
	Раздел 3. Окружность. Круг. 12 часов		
23	Касательная и секущая к окружности		
24	Хорды и дуги		
25	Центральные углы		
26	Вписанные углы		
27	Длина окружности и площадь круга		
28	Практическая работа по теме: «Окружность. Круг»		
29	Вписанная в треугольник окружность		
30	Описанная около треугольника окружность		
31	Вписанная в четырехугольник окружность		
32	Описанная около четырехугольника окружность		
33	Проверочная работа по теме «Окружность. Круг»		
34	Итоговая контрольная работа (промежуточная аттестация)		
	Итого	34	

9 класс

№ занятия	Тема	Дата (план)	Дата (факт)
	Модуль 1. Алгебраические задания базового уровня (13 часов)		
1	Обыкновенные и десятичные дроби. Стандартный вид числа.		
2	<i>Тренировочные варианты. Самостоятельная работа.</i>		
3	Линейные и квадратные уравнения.		
4	Линейные и квадратные неравенства. Системы неравенств.		
5	<i>Тренировочные варианты. Самостоятельная работа.</i>		
6	Числа на координатной прямой. Представление решений неравенств и их систем на координатной прямой.		
7	Графики функций и их свойства.		
8	<i>Тренировочные варианты. Самостоятельная работа.</i>		
9	Многочлены. Алгебраические дроби, степени. Допустимые значения переменной.		
10	<i>Тренировочные варианты. Самостоятельная работа.</i>		
11	Числовые последовательности. Прогрессии.		

12	<i>Тренировочные варианты. Самостоятельная работа.</i>		
13	<i>Обобщающий тест модуля «Алгебра» базового уровня.</i>		
	Модуль 2. Геометрические задачи базового уровня (6 часов)		
14	Треугольник. Четырехугольник. Окружность.		
15	<i>Тренировочные варианты. Самостоятельная работа.</i>		
16	Четырехугольники. Треугольник. Окружность и круг.		
17	<i>Тренировочные варианты. Самостоятельная работа.</i>		
18	Тренировочные задания.		
19	<i>Обобщающий тест модуля «Геометрия» базового уровня.</i>		
	Модуль 3. Реальная математика (6 часов)		
20	Чтение графиков и диаграмм.		
21	Текстовые задачи на практический расчет.		
22	<i>Тренировочные варианты. Самостоятельная работа.</i>		
23	Решение задач практической направленности.		
24	Элементы комбинаторики и теории вероятностей.		
25	<i>Обобщающий тест модуля «Реальная математика».</i>		
	Задания повышенного уровня сложности (9 часов)		
26	Преобразования алгебраических выражений.		
27	Уравнения, неравенства, системы.		
28	Исследование функции и построение графика. Задания с параметром.		
29	Текстовые задачи.		
30	Геометрические задачи		
31	Геометрические задачи		
32	Итоговая контрольная работа (промежуточная аттестация)		
33	<i>Тренировочные варианты</i>		
34	<i>Тренировочные варианты</i>		
	Итого	34	

2.1.29. Рабочая программа курса внеурочной деятельности «Разговоры о важном»

1. Пояснительная записка

Под внеурочной деятельностью следует понимать образовательную деятельность, направленную на достижение планируемых результатов освоения ФГОС НОО (предметных, метапредметных и личностных), осуществляемую в формах, отличных от урочной.

Внеурочная деятельность организуется в соответствии со следующими нормативными документами, методическими рекомендациями и составлена с учетом программы воспитания школы.

Программа разработана в соответствии с требованиями федеральных государственных образовательных стандартов начального общего, основного общего и среднего общего образования, федеральных образовательных программ начального общего, основного общего и среднего общего образования. Это позволяет обеспечить единство обязательных требований ФГОС во всем пространстве школьного образования в урочной и внеурочной деятельности.

Задачей педагога, реализующего программу, является развитие у обучающегося ценностного отношения к Родине, природе, человеку, культуре, знаниям, здоровью.

Программа направлена на:

- формирование российской гражданской идентичности обучающихся;
 - формирование интереса к познанию;
 - формирование осознанного отношения к своим правам и свободам и уважительного отношения к правам и свободам других;
 - выстраивание собственного поведения с позиции нравственных и правовых норм;
- создание мотивации для участия в социально-значимой деятельности;
 - развитие у школьников общекультурной компетентности;
 - развитие умения принимать осознанные решения и делать выбор;
 - осознание своего места в обществе;
 - познание себя, своих мотивов, устремлений, склонностей.

Нормативную правовую основу настоящей рабочей программы курс внеурочной деятельности «Разговоры о важном» составляют следующие документы:

1. Федеральный закон "Об образовании в Российской Федерации" от 29.12.2012 № 273-ФЗ
2. Стратегия национальной безопасности Российской Федерации, Указ Президента Российской Федерации от 2 июля 2021 г. № 400 «О Стратегии национальной безопасности Российской Федерации».
3. Приказ Министерства просвещения Российской Федерации от 31.05.2021 № 286 «Об утверждении федерального государственного образовательного стандарта начального общего образования» (Зарегистрирован Минюстом России 05.07.2021 № 64100).
4. Приказ Министерства просвещения Российской Федерации от 31.05.2021

№ 287 «Об утверждении федерального государственного образовательного стандарта основного общего образования» (Зарегистрирован Минюстом России 05.07.2021 № 64101).

5. Приказ Министерства просвещения Российской Федерации от 18.07.2022

№ 569 «О внесении изменений в федеральный государственный образовательный стандарт начального общего образования» (Зарегистрирован Минюстом России 17.08.2022 № 69676).

6. Приказ Министерства просвещения Российской Федерации от 18.07.2022

№ 568 «О внесении изменений в федеральный государственный образовательный стандарт основного общего образования» (Зарегистрирован Минюстом России 17.08.2022 № 69675).

7. Приказ Министерства образования и науки Российской Федерации от 17 мая 2012 г. №413 «Об утверждении федерального государственного образовательного стандарта среднего общего образования» (Зарегистрирован Минюстом России 7 июня 2012 г. № 24480)

8. Приказ Министерства просвещения Российской Федерации от 12.08.2022

№ 732 «О внесении изменений в федеральный государственный образовательный стандарт среднего общего образования, утвержденный приказом Министерства образования и науки Российской Федерации от 17 мая 2012 г. № 413» (Зарегистрирован Минюстом России 12.09.2022 № 70034).

9. Письмо Министерства просвещения Российской Федерации «О направлении методических рекомендаций по проведению цикла внеурочных занятий «Разговоры о важном»» от 15.08.2022 № 03–1190 Приказ Министерства просвещения Российской Федерации от 18.05.2023

№ 372 «Об утверждении федеральной образовательной программы начального общего образования» (Зарегистрирован Минюстом России 12.07.2023 № 74229).

10. Приказ Министерства просвещения Российской Федерации от 18.05.2023

№ 370 «Об утверждении федеральной образовательной программы основного общего образования» (Зарегистрирован Минюстом России 12.07.2023 № 74223).

11. Приказ Министерства просвещения Российской Федерации от 18.05.2023

№ 371 «Об утверждении федеральной образовательной программы среднего общего образования» (Зарегистрирован Минюстом России 12.07.2023 № 74228).

13. Письмом Министерства просвещения Российской Федерации от 05.09.2018 г. №03-ПГ-МП42216 «Об участии учеников муниципальных и государственных школ Российской Федерации во внеурочной деятельности».

14. Уставом муниципального автономного общеобразовательного учреждения «Средней общеобразовательной школы №7 имени Сергея Петровича Ионова».

15. Основной образовательной программой муниципального автономного общеобразовательного учреждения «Средней общеобразовательной школы имени Сергея Петровича Ионова».

Реализации программы и формы проведения занятий

Программа реализуется в работе с обучающимися 1–2, 3–4, 5–7, 8–9 и 10–11 классов. В 2023–2024 учебном году запланировано проведение 36 внеурочных занятий. Занятия проводятся 1 раз в неделю по понедельникам, первым уроком.

Внеурочные занятия «Разговоры о важном» направлены на развитие ценностного отношения обучающихся к своей родине – России,

населяющим ее людям, ее уникальной истории, богатой природе и великой культуре. Внеурочные занятия «Разговоры о важном» должны быть направлены на формирование соответствующей внутренней позиции личности обучающегося, необходимой ему для конструктивного и ответственного поведения в обществе.

Основной формат внеурочных занятий «Разговоры о важном» – разговор или беседа с обучающимися. Занятия позволяют обучающемуся вырабатывать собственную мировоззренческую позицию по обсуждаемым темам.

Основные темы занятий связаны с важнейшими аспектами жизни человека в современной России: знанием родной истории и пониманием сложностей современного мира, техническим прогрессом и сохранением природы, ориентацией в мировой художественной культуре и повседневной культуре поведения, доброжелательным отношением к окружающим и ответственным отношением к собственным поступкам.

Взаимосвязь с программой воспитания

Программа курса внеурочной деятельности разработана с учётом федеральных образовательных программ начального общего, основного общего и среднего общего образования. Это позволяет на практике соединить обучающую и воспитательную деятельность педагога, ориентировать её не только на интеллектуальное, но и на нравственное, социальное развитие ребёнка. Это проявляется:

- в выделении в цели программы ценностных приоритетов;
- в приоритете личностных результатов реализации программы внеурочной деятельности, нашедших свое отражение и конкретизацию в программе воспитания;
- в интерактивных формах занятий для обучающихся, обеспечивающих их вовлеченность в совместную с педагогом и сверстниками деятельность.

Ценностное наполнение внеурочных занятий

В основе определения тематики внеурочных занятий лежат два принципа:

- 1) соответствие датам календаря;
- 2) значимость для обучающегося события (даты), которое отмечается в календаре в текущем году.

Даты календаря можно объединить в две группы:

1. Даты, связанные с событиями, которые отмечаются в постоянные числа ежегодно (государственные и профессиональные праздники, даты исторических событий). Например, «День народного единства», «День защитника Отечества», «Новогодние семейные традиции разных народов России», «День учителя (советники по воспитанию)», «День российской науки» и т. д.

2. Юбилейные даты выдающихся деятелей науки, литературы, искусства. Например, «190-летие со дня рождения Д. Менделеева. День российской науки», «215-летие со дня рождения Н. В. Гоголя», «Русский язык. Великий и могучий. 225 лет со дня рождения А. С. Пушкина».

В программе предлагается несколько тем внеурочных занятий, которые не связаны с текущими датами календаря, но являющиеся важными в воспитании школьника. К примеру: «Мы вместе», «О взаимоотношениях в коллективе (Всемирный день психического здоровья, профилактика буллинга)» и др.

Следует отметить, что внеурочные занятия входят в общую систему воспитательной работы образовательной организации, поэтому тематика и содержание должны обеспечить реализацию их назначения и целей: становление обучающихся гражданско-патриотических чувств. Исходя из этого, в планируемых результатах каждого сценария внеурочного занятия выделяются *нравственные ценности*, которые являются предметом

обсуждения. Основные ценности характеризуются следующим образом.

1. Историческая память

- историческая память – обязательная часть культуры народа и каждого гражданина;
- историческая память соединяет прошлое, настоящее, позволяя сохранить и продолжить достижения, мудрость, опыт, традиции прошлых поколений;
- историческая память есть культура целого народа, которая складывается из объединения индивидуальных переживаний, и включает важнейшие нравственные качества: благодарность, уважение, гордость потомков за жизнь и подвиги предков.

Осознание этой нравственной ценности базируется на конкретном содержании занятия. Например, тема «День народного единства» рассматривается на известных исторических фактах – единение людей, когда Родина нуждается в защите в 1612 г.

2. Преемственность поколений

- каждое следующее поколение учится у предыдущего: осваивает, воссоздаёт, продолжает его достижения, традиции;
- семья построена на сохранении преемственности поколений. Память о предыдущих поколениях бережно хранится в предметах, фото, вещах, а также в гуманном отношении к старшим поколениям.

Например, тема: «О взаимоотношениях в семье (День матери)». Обсуждается проблема: каждое поколение связано с предыдущими и последующими общей культурой, историей, средой обитания, языком общения. Каждый человек должен воспитывать в себе качества, которые были характерны для наших предков, людей далёких поколений: любовь к родной земле, малой родине, Отечеству.

3. Патриотизм — любовь к Родине

- патриотизм (любовь к Родине) – самое главное качества гражданина;
- любовь к своему Отечеству начинается с малого — с привязанности к родному дому, малой родине;
- патриотизм строится на ответственности за судьбу своей родной земли; чувстве гордости за историю, культуру своего народа и народов России.

Эта высшая нравственная ценность является приоритетной во всех сценариях «Разговоров о важном». В каждом сценарии, в соответствии с содержанием, раскрывается многогранность чувства патриотизма и его проявления в разных сферах человеческой жизни.

4. Доброта, добрые дела

- доброта — это способность (желание и умение) быть милосердным, поддержать, помочь без ожидания благодарности;
- благотворительность — проявление добрых чувств; благотворительность была распространена в России в прошлые века, что стало сегодня примером для подражания.

Например, тема «Мы вместе». Разговор о добрых делах граждан России в прошлые времена и в настоящее время, тема волонтерства.

5. Семья и семейные ценности

- семья связана не только общим местом проживания, общим хозяйством, общими делами, но и значимыми ценностями — взаимопониманием, взаимоподдержкой, традициями и т. д.;
- каждый член семьи имеет свои обязанности, но всегда готовы прийти на помощь другому: взять на себя его дела, проявить внимание,

оказать помощь друг другу;

- обучающийся должен ответственно относиться к своей семье, участвовать во всех ее делах, помогать родителям;
- семейные ценности всегда были значимы для народов России; семейные ценности представлены в традиционных религиях России.

Тема семьи, семейных взаимоотношений и ценностей является предметом обсуждения на занятиях, посвященных темам: «О взаимоотношениях в семье (День матери)», «Новогодние семейные традиции разных народов России» и др.

6. Культура России

- культура общества — это достижения человеческого общества, созданные на протяжении его истории;
- российская культура богата и разнообразна, она известна и уважаема во всем мире;
- культура представлена достижениями в материальной сфере (строительство, техника, предметы быта и др.), в духовной сфере (народное творчество, литература, изобразительное искусство, музыка, театр и др.), а также в этике, культуре взаимоотношений людей.

Темы, связанные с осознанием обучающимися этой социальной ценности, подробно и разносторонне представлены в «Разговорах о важном». Поэтому многие сценарии построены на чтении поэзии, обсуждении видеофильмов, произведений живописи и музыки: «По ту сторону экрана. 115 лет кино в России», «Цирк! Цирк! Цирк! (к Международному дню цирка)».

7. Наука на службе Родины

- наука обеспечивает прогресс общества и улучшает жизнь человека;
- в науке работают талантливые, творческие люди, бесконечно любящие свою деятельность;
- в России совершено много научных открытий, без которых невозможно представить современный мир.

О такой ценности общества и отдельно взятого человека учащиеся узнают в процессе обсуждения тем: «190-лет со дня рождения Д. Менделеева. День российской науки», «Я вижу Землю! Это так красиво».

Следует отметить, что многие темы внеурочных занятий выходят за рамки содержания, изучаемого на уроках, но это не означает, что учитель будет обязательно добиваться точного усвоения нового знания, запоминания и четкого воспроизведения нового термина или понятия. Необходимо понимать, что на внеурочных занятиях как *неучебных* формируются определенные ценности: высшие нравственные чувства и социальные отношения. В течение года учащиеся много раз будут возвращаться к обсуждению одних и тех же понятий, что послужит постепенному осознанному их принятию.

Наличие сценариев внеурочных занятий не означает формального следования им. При анализе содержания занятия, которое предлагается в сценарии, педагог учитывает региональные, национальные, этнокультурные особенности территории, где функционирует данная образовательная организация. Обязательно учитывается и уровень развития учащихся, их интересы и потребности. При необходимости, исходя из статуса семей обучающихся, целесообразно уточнить (изменить, скорректировать) и творческие задания, выполнение которых предлагается вместе с родителями, другими членами семьи.

О реализации программы

Личностное развитие ребёнка – главная цель педагога. Личностных результатов обучающихся педагог может достичь, увлекая школьников совместной и интересной многообразной деятельностью, позволяющей раскрыть потенциал каждого; используя разные формы работы; устанавливая во время занятий доброжелательную, поддерживающую атмосферу; насыщая занятия ценностным содержанием.

Задача педагога, транслируя собственные убеждения и жизненный опыт, дать возможность школьнику анализировать, сравнивать и выбирать.

В приложениях к программе содержатся методические рекомендации, помогающие педагогу грамотно организовать деятельность школьников на занятиях в рамках реализации программы курса внеурочной деятельности «Разговоры о важном».

ОСНОВНОЕ ОБЩЕЕ ОБРАЗОВАНИЕ

Содержание программы внеурочной деятельности

«Разговоры о важном»

День знаний. Знакомство с проектами Российского общества «Знание». Возможности, которые предоставляют проекты общества «Знание» для обучающихся различных возрастов.

Родина — не только место рождения. Природные и культурные памятники — чем гордимся, о чем помним, что бережем?

Зоя Космодемьянская — её подвиг бессмертен, её имя стало символом мужества и стойкости, а жизнь служит примером беззаветной преданности Отечеству, истиной любви к своей Родине.

Право избирать и быть избранным гарантировано Конституцией Российской Федерации каждому гражданину нашей страны. Жизнь, свобода, права и благополучие граждан является одной из главных ценностей, а проявление гражданской позиции, желание участвовать в развитии своего города, региона, страны — достойно уважения.

Ценность профессии учителя. Советник по воспитанию — проводник в мир возможностей, которые создало государство для каждого ребенка в стране, наставник и «старший товарищ», помогающий как объединить школьный коллектив в дружную команду, так и выстроить личную траекторию развития каждому ребенку.

Честность, открытость, готовность прийти на помощь — основа хороших отношений с окружающими. Уважение к окружающим — норма жизни в нашем обществе. В условиях информационных перегрузок, разнообразия быстро решаемых задач, экономической нестабильности, стрессы стали неотъемлемой составляющей жизни человека. Они приводят к депрессивному состоянию, которое, в свою очередь, может привести к проблемам физического здоровья, конфликтам с близкими, неуверенности, озлобленности. Знания о том, как наладить отношения в коллективе, сохранить свое психическое здоровье, как смотреть на мир позитивно, как не стать жертвой «травли», и самому не опуститься до «травли» других, необходимы всем.

Давние культурные традиции России получают отражение в произведениях кинематографического искусства, которое имеет свой «золотой фонд», признанный во всем мире. Отечественное кино передает наши традиционные ценности, великое культурно-историческое наследие, отображает то, что объединяет нас как нацию. Развитие отечественного кино отражает не только основные вехи развития страны, но и моделирует образ ее будущего. Кино, наряду с литературой и театром, позволяет человеку увидеть себя, как в «зеркале», соотнести свои поступки с поступками героев, анализировать и рефлексировать, приобретать новые знания, знакомиться с миром профессий, с творчеством талантливых людей, с историей и культурой страны.

Подразделения специального назначения (спецназ) в России имеют особую значимость, они олицетворяют служение Отечеству, мужество и силу духа, беспримерное самопожертвование, готовность мгновенно прийти на помощь Родине. Военнослужащие спецназа обладают особыми профессиональными, физическими и моральными качествами, являются достойным примером настоящего мужчины.

Единство нации — основа существования российского государства. Единством многонационального народа, уважение традиций, религий, уклада жизни всех народов является главным в жизни страны. Пока мы едины — мы непобедимы.

Технологический суверенитет нашей Родины необходимо защищать так же, как границы государства, это основа и залог существования

современной страны. Развитие сферы информационных технологий сегодня стратегически важно для будущего, профессии в этой сфере очень перспективны и востребованы. Технологический суверенитет решает задачи обеспечения безопасности, получения энергии, продовольственной независимости, транспортной связности. Логика развития экономики предполагает защиту и формирование высокотехнологичных отраслей с высокой долей интеллектуальных вложений. Появление новых профессий связано с цифровизацией экономики, движением к технологическому суверенитету. Традиционная семья в России – это союз мужчины и женщины, которые создают и поддерживают отношения уважения, заботы и взаимной поддержки. Основа семьи – это любовь. Важно, чтобы дети стремились создавать полноценные многодетные семьи.

Что для каждого человека означает слово «Родина»? Это родители, семья, дом, друзья, родной город, регион, вся наша страна и народ. Чувство любви к своей Родине человек несет в себе всю жизнь, это его опора и поддержка. Родина – это не просто территория, это, прежде всего то, что мы любим и готовы защищать.

Волонтерство в России. Особенности волонтерской деятельности. Исторически сложилось, что в сложные годы нашей страны люди безвозмездно помогали друг другу, оказывали всестороннюю поддержку. Даша Севастопольская, сёстры милосердия – история и современность.

Россия — страна с героическим прошлым. Современные герои — кто они?

Россия начинается с меня?

Значение Конституции для граждан страны. Знание прав и выполнение обязанностей. Ответственность — это осознанное поведение.

Новый год — праздник для всех россиян. У каждого народа есть интересные новогодние семейные традиции. Знакомство с обычаями и культурой новогодних праздников в нашей стране.

Первая печатная книга в России – «Азбука» Ивана Фёдорова. Способы передачи информации до появления письменности. Разница между азбукой и букварем. «Азбука», напечатанная Иваном Федоровым: «Ради скорого младенческого научения». Любовь к чтению, бережное отношение к книге начались 450 лет назад.

Современный человек должен обладать функциональной грамотностью, в том числе налоговой. Для чего собирают налоги? Что они обеспечивают для граждан? Выплата налогов – обязанность каждого гражданина Российской Федерации.

Голод, морозы, бомбардировки — тяготы блокадного Ленинграда. Блокадный паек. О провале планов немецких войск. 80 лет назад город-герой Ленинград был полностью освобожден от фашистской блокады.

Кто такой союзник? Какие обязанности он на себя принимает, какими обладает правами? Что дает заключение союзного договора для государств? Союзники России – государства, которые разделяют и поддерживают наши общетрадиционные ценности, уважают культуру, стремятся к укреплению союзных государств и поддерживают их.

Достижения науки в повседневной жизни. Научные и технические достижения в нашей стране. 190-летие великого русского учёного-химика, специалиста во многих областях науки и искусства Д.И. Менделеева.

День первооткрывателя. Россия является не только самой большой страной в мире, которую за ее продолжительную историю шаг за шагом исследовали, изучали, открывали русские землепроходцы. Удивительные уголки нашей страны сегодня может открыть для себя любой школьник.

День защитника Отечества: исторические традиции. Профессия военного: кто её выбирает сегодня. Смекалка в военном деле. 280-летие со дня рождения великого русского флотоводца, командующего Черноморским флотом (1790— 1798); командующего русско-турецкой эскадрой в Средиземном море (1798—1800), адмирала (1799) Ф.Ф. Ушакова.

Подлинность намерений — то, что у тебя внутри. Как найти своё место в жизни? Что нужно для того, чтобы найти друзей и самому быть хорошим другом? Примеры настоящей дружбы. Что нужно для того, чтобы создать хорошую семью и самому быть хорошим семьянином. Поддержка семьи в России. Что нужно, чтобы найти свое призвание и стать настоящим профессионалом. Поддержка профессионального самоопределения

школьников в России. Эти вопросы волнуют подростков. Проблемы, с которыми они сталкиваются, и способы их решения.

Всемирный фестиваль молодежи – 2024. Сириус – федеральная площадка фестиваля. Исторические факты появления всемирного фестиваля молодежи и студентов. Фестивали, которые проходили в нашей стране.

Российская авиация. Легендарная история развития российской гражданской авиации. Героизм конструкторов, инженеров и летчиков-испытателей первых российских самолетов. Мировые рекорды российских летчиков. Современное авиастроение. Профессии, связанные с авиацией.

Красивейший полуостров с богатой историей. История Крымского полуострова. Значение Крыма. Достопримечательности Крыма.

Россия – здоровая держава. Это значит, что жители страны должны стремиться поддерживать здоровый образ жизни. Физическое и психическое здоровье населения играют важную роль в укреплении экономического потенциала и социальной стабильности страны, повышают качество жизни каждого человека. Цирк как фантазийное и сказочное искусство. Цирк в России, История цирка, цирковые династии России. Знаменитые на весь мир российские силачи, дрессировщики, акробаты, клоуны, фокусники. Цирковые профессии.

Главные события в истории покорения космоса. Отечественные космонавты-рекордсмены. Подготовка к полету — многолетний процесс.

Николай Гоголь – признанный классик русской литературы, автор знаменитых «Мертвых душ», «Ревизора», «Вечеров на хуторе близ Диканьки». Сюжеты, герои, ситуации из произведений Николая Гоголя актуальны по сей день. Экологичное потребление — способ позаботиться о сохранности планеты.

Экологические проблемы как следствия безответственного поведения человека. Соблюдать эко-правила — не так сложно.

История Праздника труда. Труд – это право или обязанность человека?

Работа мечты. Жизненно важные навыки.

История появления праздника День Победы. Поисковое движение России.

Могила Неизвестного Солдата. Семейные традиции празднования Дня Победы.

19 мая 1922 года — день рождения пионерской организации. Цель ее создания и деятельность. Причины, по которым дети объединяются.

Неизвестный Пушкин. Творчество Пушкина объединяет поколения. Вклад А. С. Пушкина в формирование современного литературного русского языка.

Планируемые результаты освоения курса внеурочной деятельности

Занятия в рамках программы направлены на обеспечение достижения школьниками следующих личностных, метапредметных и предметных образовательных результатов.

Личностные результаты:

В сфере гражданского воспитания: уважение прав, свобод и законных интересов других людей; активное участие в жизни семьи, родного края, страны; неприятие любых форм экстремизма, дискриминации; понимание роли различных социальных институтов в жизни человека; представление об основных правах, свободах и обязанностях гражданина, социальных нормах и правилах межличностных отношений в поликультурном и многоконфессиональном обществе; готовность к разнообразной совместной деятельности, стремление к взаимопониманию и взаимопомощи; готовность к участию в гуманитарной деятельности (волонтерство, помощь людям, нуждающимся в ней).

В сфере патриотического воспитания: осознание российской гражданской идентичности в поликультурном и многоконфессиональном обществе, проявление интереса к познанию родного языка, истории, культуры Российской Федерации, своего края, народов России; ценностное отношение к

достижениям своей Родины

- России, к науке, искусству, спорту, технологиям, боевым подвигам и трудовым достижениям народа; уважение к символам России, государственным праздникам, историческому и природному наследию и памятникам, традициям разных народов, проживающих в родной стране.

В сфере духовно-нравственного воспитания: ориентация на моральные ценности и нормы в ситуациях нравственного выбора; готовность оценивать свое поведение и поступки, поведение и поступки других людей с позиции нравственных и правовых норм с учетом осознания последствий поступков; свобода и ответственность личности в условиях индивидуального и общественного пространства.

В сфере эстетического воспитания: восприимчивость к разным видам искусства, традициям и творчеству своего и других народов, понимание эмоционального воздействия искусства; осознание важности художественной культуры как средства коммуникации и самовыражения; понимание ценности отечественного и мирового искусства, роли этнических культурных традиций и народного творчества.

В сфере физического воспитания: осознание ценности жизни; соблюдение правил безопасности, в том числе навыков безопасного поведения в интернет-среде; способность адаптироваться к стрессовым ситуациям и меняющимся социальным, информационным и природным условиям, в том числе осмысливая собственный опыт и выстраивая дальнейшие цели; умение принимать себя и других, не осуждая; умение осознавать эмоциональное состояние себя и других, умение управлять собственным эмоциональным состоянием; сформированность навыка рефлексии, признание своего права на ошибку и такого же права другого человека.

В сфере трудового воспитания: установка на активное участие в решении практических задач; осознание важности обучения на протяжении всей жизни; уважение к труду и результатам трудовой деятельности.

В сфере экологического воспитания: ориентация на применение знаний из социальных и естественных наук для решения задач в области окружающей среды, планирования поступков и оценки их возможных последствий для окружающей среды; повышение уровня экологической культуры, осознание глобального характера экологических проблем и путей их решения; активное неприятие действий, приносящих вред окружающей среде; осознание своей роли как гражданина и потребителя в условиях взаимосвязи природной, технологической и социальной сред; готовность к участию в практической деятельности экологической направленности.

В сфере ценности научного познания: ориентация в деятельности на современную систему научных представлений об основных закономерностях развития человека, природы и общества, взаимосвязях человека с природной и социальной средой; овладение языковой и читательской культурой как средством познания мира; овладение основными навыками исследовательской деятельности, установка на осмысление опыта, наблюдений, поступков и стремление совершенствовать пути достижения индивидуального и коллективного благополучия.

В сфере адаптации обучающегося к изменяющимся условиям социальной и природной среды: освоение обучающимися социального опыта, основных

социальных ролей, соответствующих ведущей деятельности возраста, норм и правил общественного поведения, форм социальной жизни в группах и сообществах, включая семью, группы, сформированные по профессиональной деятельности, а также в рамках социального взаимодействия с людьми из другой культурной среды; открытость опыту и знаниям других; повышение уровня своей компетентности через практическую деятельность, в том числе умение учиться у других людей, умение осознавать в совместной деятельности новые знания, навыки и компетенции из опыта других; осознавать дефициты собственных знаний и компетентностей, планировать свое развитие; умение анализировать и выявлять взаимосвязи природы, общества и экономики; умение оценивать свои действия с учетом влияния на окружающую среду, достижений целей и преодоления вызовов, возможных глобальных последствий.

Метапредметные результаты:

В сфере овладения универсальными учебными познавательными действиями: использовать вопросы как исследовательский инструмент познания;

применять различные методы, инструменты и запросы при поиске и отборе информации или данных из источников с учетом предложенной учебной задачи и заданных критериев; выбирать, анализировать, систематизировать и интерпретировать информацию различных видов и форм представления; находить сходные аргументы (подтверждающие или опровергающие одну и ту же идею, версию) в различных информационных источниках; самостоятельно выбирать оптимальную форму представления информации; оценивать надежность информации по критериям, предложенным педагогическим работником или сформулированным самостоятельно; эффективно систематизировать информацию.

В сфере овладения универсальными учебными коммуникативными действиями: воспринимать и формулировать суждения, выражать эмоции в соответствии с целями и условиями общения; выражать свою точку зрения в устных и письменных текстах; понимать намерения других, проявлять уважительное отношение к собеседнику и в корректной форме формулировать свои возражения; в ходе диалога и (или) дискуссии задавать вопросы по существу обсуждаемой темы и высказывать идеи, нацеленные на решение задачи и поддержание благожелательности общения; сопоставлять свои суждения с суждениями других участников диалога, обнаруживать различие и сходство позиций; понимать и использовать преимущества командной и индивидуальной работы при решении конкретной проблемы, обосновывать необходимость применения групповых форм взаимодействия при решении поставленной задачи; принимать цель совместной деятельности, коллективно строить действия по ее достижению: распределять роли, договариваться, обсуждать процесс и результат совместной работы; уметь обобщать мнения нескольких людей, проявлять готовность руководить, выполнять поручения, подчиняться; планировать организацию совместной работы, определять свою роль (с учетом предпочтений и возможностей всех участников взаимодействия), распределять задачи между членами команды, участвовать в групповых формах работы (обсуждения, обмен мнениями, "мозговые штурмы" и иные); выполнять свою часть работы, достигать качественного результата по своему направлению и координировать свои действия с другими членами команды; оценивать качество своего вклада в общий продукт по критериям, самостоятельно сформулированным участниками взаимодействия; сравнивать результаты с исходной задачей и вклад каждого члена команды в достижение результатов, разделять сферу ответственности.

В сфере овладения универсальными учебными регулятивными действиями: ориентироваться в различных подходах принятия решений (индивидуальное, принятие решения в группе, принятие решений группой); делать выбор и брать ответственность за решение; владеть способами самоконтроля, самомотивации и рефлексии; объяснять причины достижения (недостижения) результатов деятельности, давать оценку приобретенному опыту, уметь находить позитивное в произошедшей ситуации; оценивать соответствие результата цели и условиям; выявлять и анализировать причины эмоций; ставить себя на место другого человека, понимать мотивы и намерения другого; регулировать способ выражения эмоций; осознанно относиться к другому человеку, его мнению; признавать свое право на ошибку и такое же право другого; принимать себя и других, не осуждая; открытость себе и другим; осознавать невозможность контролировать все вокруг.

Предметные результаты освоения программы внеурочной деятельности

«Разговоры о важном» представлены с учетом специфики содержания предметных областей, к которым имеет отношение содержание курса внеурочной деятельности: *Русский язык:* совершенствование различных видов устной и письменной речевой деятельности; формирование умений речевого взаимодействия: создание устных монологических высказываний на основе жизненных наблюдений, личных впечатлений, чтения учебно-научной, художественной и научно-популярной литературы; участие в диалоге разных видов: побуждение к действию, обмен мнениями, запрос информации, сообщение информации; овладение различными видами чтения (просмотровым, ознакомительным, изучающим, поисковым); формулирование вопросов по содержанию текста и ответов на них; подробная, сжатая и выборочная передача в устной и письменной форме содержания текста; выделение главной и второстепенной информации, явной и скрытой информации в тексте; извлечение информации из различных источников, ее осмысление и оперирование ею.

Литература: понимание духовно-нравственной и культурной ценности литературы и ее роли в формировании гражданственности и патриотизма, укреплении единства многонационального народа Российской Федерации; понимание специфики литературы как вида искусства, принципиальных отличий художественного текста от текста научного, делового, публицистического; овладение умениями воспринимать, анализировать, интерпретировать и оценивать прочитанное, понимать художественную картину мира, отраженную в литературных произведениях, с учетом неоднозначности заложенных в них художественных смыслов; овладение умением пересказывать прочитанное произведение, используя подробный, сжатый, выборочный, творческий пересказ, отвечать на вопросы по прочитанному произведению и формулировать вопросы к тексту; развитие умения участвовать в диалоге о прочитанном произведении, в дискуссии на литературные темы, соотносить собственную позицию с позицией автора и мнениями участников дискуссии; давать аргументированную оценку прочитанному.

Иностранный язык: умение сравнивать, находить сходства и отличия в культуре и традициях народов России и других стран.

Информатика: освоение и соблюдение требований безопасной эксплуатации технических средств информационно-коммуникационных технологий; умение соблюдать сетевой этикет, базовые нормы информационной этики и права при работе с приложениями на любых устройствах и в сети Интернет, выбирать безопасные стратегии поведения в сети.

История: соотносить события истории разных стран и народов с историческими периодами, событиями региональной и мировой истории, событиями истории родного края и истории России; определять современников исторических событий, явлений, процессов; умение выявлять особенности развития культуры, быта и нравов народов в различные исторические эпохи; умение рассказывать об исторических событиях, явлениях, процессах истории родного края, истории России и мировой истории и их участниках, демонстрируя понимание исторических явлений, процессов и знание необходимых фактов, дат, исторических понятий; умение выявлять существенные черты и характерные признаки исторических событий, явлений, процессов; умение устанавливать причинно-следственные, пространственные, временные связи исторических событий, явлений, процессов изучаемого периода, их взаимосвязь (при наличии) с важнейшими событиями XX - начала XXI вв.; умение определять и аргументировать собственную или предложенную точку зрения с опорой на фактический материал, в том числе используя источники разных типов; приобретение опыта взаимодействия с людьми другой культуры, национальной и религиозной принадлежности на основе национальных ценностей современного российского общества: гуманистических и демократических ценностей, идей мира и взаимопонимания между народами, людьми разных культур; уважения к историческому наследию народов России.

Обществознание: освоение и применение системы знаний: о социальных свойствах человека, особенностях его взаимодействия с другими людьми, важности семьи как базового социального института; о характерных чертах общества; о содержании и значении социальных норм, регулирующих

общественные отношения; о процессах и явлениях в экономической, социальной, духовной и политической сферах жизни общества; об основах конституционного строя и организации государственной власти в Российской Федерации, правовом статусе гражданина Российской Федерации (в том числе несовершеннолетнего); о системе образования в Российской Федерации; об основах государственной бюджетной и денежно-кредитной, социальной политики, политики в сфере культуры и образования, противодействию коррупции в Российской Федерации, обеспечении безопасности личности, общества и государства, в том числе от терроризма и экстремизма; умение характеризовать традиционные российские духовно-нравственные ценности (в том числе защита человеческой жизни, прав и свобод человека, семья, созидательный труд, служение Отечеству, нормы морали и нравственности, гуманизм, милосердие, справедливость, взаимопомощь, коллективизм, историческое единство народов России, преемственность истории нашей Родины); умение сравнивать (в том числе устанавливать основания для сравнения) деятельность людей, социальные объекты, явления, процессы в различных сферах общественной жизни, их элементы и основные функции; умение устанавливать и объяснять взаимосвязи социальных объектов, явлений, процессов в различных сферах общественной жизни, их элементов и основных функций,

включая взаимодействия общества и природы, человека и общества, сфер общественной жизни, гражданина и государства; связи политических потрясений и социально-экономических кризисов в государстве; умение использовать полученные знания для объяснения (устного и письменного) сущности, взаимосвязей явлений, процессов социальной действительности; умение с опорой на обществоведческие знания, факты общественной жизни и личный социальный опыт определять и аргументировать с точки зрения социальных ценностей и норм свое отношение к явлениям, процессам социальной действительности; умение анализировать, обобщать, систематизировать, конкретизировать и критически оценивать социальную информацию, соотносить ее с собственными знаниями о моральном и правовом регулировании поведения человека, личным социальным опытом; умение оценивать собственные поступки и поведение других людей с точки зрения их соответствия моральным, правовым и иным видам социальных норм, экономической рациональности; осознание неприемлемости всех форм антиобщественного поведения; осознание ценности культуры и традиций народов России.

География: освоение и применение системы знаний о размещении и основных свойствах географических объектов, понимание роли географии в формировании качества жизни человека и окружающей его среды на планете Земля, в решении современных практических задач своего населенного пункта, Российской Федерации, мирового сообщества, в том числе задачи устойчивого развития; умение устанавливать взаимосвязи между изученными природными, социальными и экономическими явлениями и процессами, реально наблюдаемыми географическими явлениями и процессами; умение оценивать характер взаимодействия деятельности человека и компонентов природы в разных географических условиях с точки зрения концепции устойчивого развития. Тематическое планирование

5–7, 8–9 классы (1 час в неделю)

Темы	Основное содержание	Деятельность школьников
День знаний	Знакомство с проектами Российского общества «Знание». Возможности, которые предоставляют проекты общества «Знание» для обучающихся различных возрастов.	Участие во вступительной беседе. Просмотр ролика о необходимости знаний для жизненного успеха. Участие в мотивационной беседе о чертах характера, которые присущи людям с активной жизненной позицией, о мечтах и о том, как можно их достигнуть.
Там, где Россия	Родина — не только место рождения. История, культура, научные достижения: чем мы можем гордиться?	Участие во вступительной беседе о России. Просмотр ролика о России. Интерактивная викторина. Чем полезны фенологические наблюдения. Их роль в жизни человека.

<p>Зоя. К 100-летию со дня рождения Зои Космодемьянской</p>	<p>Зоя Космодемьянская – её подвиг бессмертен, её имя стало символом мужества и стойкости, а жизнь служит примером беззаветной преданности Отечеству, истинной любви к своей Родине.</p>	<p>Участие во вступительной беседе. Просмотр видеоролика о жизни и подвиге Зои.</p> <p>Участие в беседе о том, как воспитываются черты личности героя.</p> <p>Подвиг Зои был подвигом ради жизни будущих поколений. В защиту всего, что любила эта молодая девушка. Просмотр интерактивной карты, беседа о сохранении памятников героям.</p>
---	--	--

Темы	Основное содержание	Деятельность школьников
<p>Избирательная система России (30 лет ЦИК)</p>	<p>Право избирать и быть избранным гарантировано Конституцией Российской Федерации каждому гражданину нашей страны.</p> <p>Жизнь, свобода, права и благополучие граждан является одной из главных ценностей, а проявление гражданской позиции, желание участвовать в развитии своего города, региона, страны – достойно уважения.</p>	<p>Участие во вступительной беседе. Просмотр видеоролика об истории Центральной избирательной комиссии.</p> <p>Обсуждение ситуаций, возникающих в связи с голосованием и выборами.</p> <p>Выполнение интерактивного задания «Избирательная система в России».</p>
<p>День учителя (советники по воспитанию)</p>	<p>Ценность профессии учителя.</p> <p>Советник по воспитанию – проводник в мир возможностей, которые создало государство для каждого ребенка в стране, наставник и «старший товарищ», помогающий как объединить школьный коллектив в дружную команду, так и выстроить личную траекторию развития каждому ребенку.</p>	<p>Просмотр видеоролика.</p> <p>Участие в командной работе: каким должен быть современный Учитель? (создание кластера).</p> <p>Участие в дискуссии на одну из предложенных тем: «Если бы я был учителем, какими качествами обладал..., как относился бы к ученикам..., как готовился к занятиям..., какие вспомогательные средства использовал для проведения уроков?»; «Чем может помочь советник по воспитанию?»</p>

Темы	Основное содержание	Деятельность школьников
<p>О взаимоотношениях в коллективе (Всемирный день психического здоровья, профилактика буллинга)</p>	<p>В условиях информационных перегрузок, разнообразия быстро решаемых задач, экономической нестабильности, стрессы стали неотъемлемой составляющей жизни человека. Они приводят к депрессивному состоянию, которое, в свою очередь, может привести к проблемам физического здоровья, конфликтам с близкими, неуверенности, озлобленности. Знания о том, как наладить отношения в коллективе, сохранить свое психическое здоровье, как смотреть на мир позитивно, как не стать жертвой «травли», и самому не опуститься до «травли» других, необходимы всем.</p>	<p>Мотивационная беседа о взаимосвязи физического и психического здоровья. Игра «Верю - не верю» о стереотипах в отношении здоровья и здорового образа жизни. Просмотр отрывков из мультфильмов и фильмов, обсуждения их. Беседа о буллинге, его причинах и вреде, который он причиняет человеку. Мастер-класс «Магия игры», в ходе которого школьники участвуют в игровых упражнениях, помогающих снять стресс и психологическое напряжение, выплеснуть негативные эмоции. Мозговой штурм «Мои правила благополучия», в ходе которого школьники составляют список лайфхаков класса о том, как подростку справляться со стрессами, излишним давлением взрослых. Итоговая рефлексивная беседа, в ходе которой школьники обсуждают характеристики идеального коллектива, в котором им было бы комфортно находиться. .</p>
<p>По ту сторону экрана. 115 лет кино в России</p>	<p>Развитие отечественного кино отражает не только основные вехи развития страны, но и моделирует образ ее будущего. Кино, наряду с литературой и театром, позволяет человеку увидеть себя, как в «зеркале», соотнести свои поступки с поступками героев, анализировать и рефлексировать, приобретать новые знания, знакомиться с миром профессий, с творчеством талантливых людей, с историей и культурой страны.</p>	<p>Мотивационная беседа о любимых мультфильмах и кинофильмах, жанрах кино. Просмотр видеоролика об истории российского игрового кино. Обсуждение ролика. Беседа о будущем кинематографа в цифровую эпоху. Интерактивная игра, в ходе которой школьники называют мультфильм или фильм по его отрывку. Игра «Ты - актер», где дети пробуют себя в роли актеров немого кино. Итоговая беседа о возможности создания собственного фильма о классе, сделанного руками школьников.</p>

Темы	Основное содержание	Деятельность школьников
<p>День спецназа</p>	<p>Подразделения специального назначения (спецназ) в России имеют особую значимость, они олицетворяют служение Отечеству, мужество и силу духа, беспримерное самопожертвование, готовность мгновенно прийти на помощь Родине. Военнослужащие спецназа обладают особыми профессиональными, физическими и моральными качествами, являются достойным примером настоящего мужчины.</p>	<p>Участие во вступительной беседе, просмотр видеоролика о видах подразделений специального назначения в России.</p> <p>Участие в обсуждении: «Качества личности бойца спецназа».</p> <p>Выполнение интерактивного задания «Что важнее для спецназовца – ум или сила?»</p>
<p>День народного единства</p>	<p>Смутное время в истории нашей страны. Самозванцы — одна из причин продолжавшейся Смуты. Ополчение во главе с князем Дмитрием Пожарским и земским старостой Кузьмой Мининым.</p> <p>Примеры единения народа не только в войне</p>	<p>Участие во вступительной беседе о появлении праздника День народного единства.</p> <p>Знакомство с исторической справкой о событиях Смутного времени.</p> <p>Работа в группах: если бы вы жили в Смутное время, в чем вы бы увидели причины появления народных ополчений? Обмен мнениями.</p> <p>Дискуссия о том, что 4 ноября 1612 года воины народного ополчения продемонстрировали образец героизма и сплоченности всего народа вне зависимости от происхождения, вероисповедания и положения в обществе. Дискуссия о том, когда еще люди чувствуют, что им надо объединяться?</p>

Темы	Основное содержание	Деятельность школьников
<p>Россия: взгляд в будущее. Технологический суверенитет / цифровая экономика / новые профессии</p>	<p>Технологический суверенитет решает задачи обеспечения безопасности, получения энергии, продовольственной независимости, транспортной связности. Логика развития экономики предполагает защиту и формирование высокотехнологичных отраслей с высокой долей интеллектуальных вложений. Развитие цифровой экономики предполагает выстраивание системы экономических, социальных и культурных отношений, основанных на использовании цифровых информационно-коммуникационных технологий. Появление новых профессий связано с цифровизацией экономики, движением к технологическому суверенитету.</p>	<p>Беседа о сущности понятий «суверенитет», «технологический суверенитет», «цифровая экономика».</p> <p>Просмотр видеоролика о цифровых технологиях, вошедших в современную жизнь многих россиян, в экономику, образование и культуру страны. Дискуссия, в ходе которой школьники высказывают свои мнения о возможностях и рисках, которые появляются в связи с проникновением искусственного интеллекта во многие сферы не только экономики, но и культуры, образования, спорта.</p> <p>Игра-викторина «Язык не для всех», в ходе которой школьники знакомятся с новыми понятиями в области цифровых технологий и с профессиями будущего.</p> <p>Интерактивное путешествие по городу профессий будущего, в ходе которого школьники знакомятся с двенадцатью направлениями профессиональной деятельности, которые охватывают 50 перспективных профессий.</p> <p>Рефлексивная беседа, в ходе которой педагог просит школьников завершить некоторые из предложений, например: «Самое большое открытие, которое я сделал на этом занятии – это ...»; «Все говорят, что без цифры сегодняшняя жизнь просто невозможна, я с этим утверждением ...»; «Если у меня спросят, готов ли я учиться всю свою жизнь, то я отвечу ...»</p>
<p>О взаимоотношениях в семье (День матери)</p>	<p>Мама — важный человек в жизни каждого. Материнская любовь — простая и безоговорочная.</p> <p>Легко ли быть мамой?</p>	<p>Участие в игре «Незаконченное предложение», во время которой каждый школьник продолжает предложение «Первое, что приходит в голову, когда я слышу слово «мама» ...»</p> <p>Участие в групповом обсуждении случаев недопонимания мам и детей.</p> <p>Поиск причин этого в процессе групповой работы.</p> <p>Участие в беседе о том, что делает наших мам счастливыми</p>

Темы	Основное содержание	Деятельность школьников
<p>Что такое Родина? (региональный и местный компонент)</p>	<p>Что для каждого человека означает слово «Родина»? Это родители, семья, дом, друзья, родной город, регион, вся наша страна и народ. Чувство любви к своей Родине человек несет в себе всю жизнь, это его опора и поддержка. Родина – это не просто территория, это, прежде всего то, что мы любим и готовы защищать.</p>	<p>Участие в беседе о том, когда каждый из нас чувствовал гордость при виде государственных символов нашей страны. Какова региональная символика? Что означают элементы герба, флага? Знакомство с традициями народов, живущих на территории России. Участие в дискуссии о том, что объединяет людей разных национальностей в одной стране, что им в этом помогает?</p>
<p>Мы вместе</p>	<p>История создания Красного Креста. Особенности волонтерской деятельности. Волонтерство в России</p>	<p>Знакомство школьников с информацией о создании в Международного Комитета Красного Креста. Участие в обсуждении вопроса: действительно ли создание именно этой организации можно считать началом волонтерского движения? Работа в группах по составлению списка особенностей волонтерской деятельности. Обмен историями из жизни о волонтерской деятельности</p>
<p>Главный закон страны</p>	<p>Значение Конституции для граждан страны. Знание прав и выполнение обязанностей. Ответственность — это осознанное поведение</p>	<p>Участие во вступительной беседе о значении слова «конституция» и о жизни без конституции. Участие в обсуждении ситуаций, в которых было нарушение прав или невыполнение обязанностей. Участие в игре «Незаконченное предложение», во время которой каждый школьник продолжает предложение «Нужно знать Конституцию, потому что...» Участие в дискуссии об осознанном поведении и личной ответственности</p>

Темы	Основное содержание	Деятельность школьников
Герои нашего времени	Россия — страна с героическим прошлым. Современные герои — кто они? Россия начинается с меня?	<p>Участие во вступительной беседе о непростой судьбе нашей страны, о войнах, которые выпали на долю народа и о героизме тех, кто вставал на ее защиту.</p> <p>Участие в дискуссии о том, есть ли место героизму сегодня?</p> <p>Обсуждение мнений школьников.</p> <p>Участие в игре «Качества современного героя»</p>
Новогодние семейные традиции разных народов России	<p>Новый год — праздник всей семьи.</p> <p>Новогодние семейные традиции.</p> <p>Новогодние приметы.</p> <p>Различные традиции встречи Нового года у разных народов России.</p>	<p>Игра «Вопрос из шляпы» (Все ли вы знаете о Новом годе?)</p> <p>Участие в дискуссии «Поделись новогодней традицией, которая объединяет народы нашей страны».</p> <p>Участие в беседе о том, что чаще всего мы мечтаем о материальных подарках, но есть ли что-то, что мы хотели бы изменить в себе в Новом году?</p> <p>Участие в разговоре о новогодних приметах, подарках.</p>
От А до Я. 450 лет "Азбуке" Ивана Фёдорова	Способы передачи информации до появления письменности. Разница между азбукой и букварем. «Азбука», напечатанная Иваном Федоровым: «Ради скорого младенческого научения».	<p>Беседа о разных способах передачи информации.</p> <p>Блиц-опрос «Интересные факты об Азбуке».</p> <p>Эвристическая беседа «Первая печатная «Азбука»: в чем особенности».</p> <p>Интерактивные задания, связанные с содержанием «Азбуки».</p>
Налоговая грамотность	Современный человек должен обладать функциональной грамотностью, в том числе налоговой. Для чего собирают налоги? Что они обеспечивают для граждан? Выплата налогов – обязанность каждого гражданина Российской Федерации.	<p>Беседа о том, что такое налоговая система.</p> <p>Блиц-опрос «Для чего государству необходим бюджет?».</p> <p>Беседа «Права и обязанности налогоплательщика».</p> <p>Интерактивное задание «Создай и распредели бюджет».</p>

Темы	Основное содержание	Деятельность школьников
<p>Непокоренные. 80 лет со дня полного освобождения Ленинграда от фашистской блокады</p>	<p>Голод, морозы, бомбардировки — тяготы блокадного Ленинграда. Блокадный паек. Способы выживания ленинградцев. О провале планов немецких войск. О героизме советских воинов, освободивших город на Неве.</p>	<p>Участие в блиц-опросе «Что вы знаете о блокаде Ленинграда; каким образом город попал в кольцо; зачем Гитлер хотел захватить город; почему Ладожское озеро называют дорогой жизни; чем стало полное освобождение Ленинграда отфашистской блокады для всей страны, для хода ВеликойОтечественной войны?» Беседа о том, что помогало людям выстоять в осажденном городе. Работа в парах с дальнейшим обобщением: почему планам Гитлера не суждено было сбыться?</p>
<p>Союзники России</p>	<p>Кто такой союзник? Какие обязанности он на себя принимает, какими обладает правами? Что дает заключение союзного договора для государств? Союзники России – государства, которые разделяют и поддерживают наши общие традиционные ценности, уважают культуру, стремятся к укреплению союзных государств и поддерживают их.</p>	<p>Беседа о государствах-союзниках Российской Федерации. Блиц-опрос: «Какие традиционные ценности разделяют союзники?». Дискуссия: права и обязанности союзных государств. В чем заключается союзническая поддержка? Что Россияделает для союзников?</p>

Темы	Основное содержание	Деятельность школьников
<p>190 лет со дня рождения Д. Менделеева. День российской науки</p>	<p>Цивилизация без научных достижений. Научные и технические достижения в нашей стране. Вклад российских ученых в мировую науку. Д.И. Менделеев и роль его достижений для науки. Достижения науки в повседневной жизни. Плюсы и минусы научно-технического прогресса</p>	<p>Участие во вступительной беседе о том, какой была бы жизнь человека без научных достижений. Участие в беседе об основных научных и технических достижениях в нашей стране. Участие в интерактивном задании «Д.И. Менделеев: не только химия». Участие в блиц – опросе «Примеры использования достижений науки в повседневной жизни». Работа в группах с дальнейшим обобщением: «Плюсы и минусы научно-технического прогресса»</p>
<p>День первооткрывателя</p>	<p>Россия является не только самой большой страной в мире, которую за ее продолжительную историю шаг за шагом исследовали, изучали, открывали русские землепроходцы. Удивительные уголки нашей страны сегодня может открыть для себя любой школьник.</p>	<p>Мотивационная беседа о первооткрывателях, открытиях и удивительных местах России. Мозговой штурм, в ходе которого школьники за 1 минуту должны назвать 15 российских городов; за вторую минуту - 15 российских рек; за третью – 15 названий деревьев, кустарников и цветов, которые растут в их регионе. Просмотр и обсуждение видеоролика Русского географического общества о русских землепроходцах. Игра «Своя игра», в которой разыгрываются вопросы об уникальных местах России и их первооткрывателях. Рефлексивная беседа со школьниками, в процессе которой они продолжают предложения, начало которых произносит педагог: «Я никогда не знал, что ...»; «Если бы я делал пост в социальных сетях по итогам нашего сегодняшнего разговора, то я назвал бы его ...»; «Каждый может стать первооткрывателем, потому что ...».</p>

Темы	Основное содержание	Деятельность школьников
<p>День защитника Отечества. 280 лет со дня рождения Федора Ушакова</p>	<p>День защитника Отечества: исторические традиции. Профессия военного: кто её выбирает сегодня. Смекалка в военном деле. 280-летию со дня рождения великого русского флотоводца, командующего Черноморским флотом (1790—1798); командующего русско-турецкой эскадрой в Средиземном море (1798—1800), адмирала (1799) Ф.Ф. Ушакова.</p>	<p>Участие в интеллектуальной разминке «Что вы знаете о Дне защитника Отечества». Участие в дискуссии о причинах выбора профессии военного. Участие в работе в парах: знакомство с примерами военных действий, в которых выручала смекалка. История и современность: уроки адмирала Ушакова. Участие в беседе о том, как жители России выражают свою благодарность защитникам Отечества</p>
<p>Как найти свое место в обществе</p>	<p>Что нужно для того, чтобы найти друзей и самому быть хорошим другом? Примеры настоящей дружбы. Что нужно для того, чтобы создать хорошую семью и самому быть хорошим семьянином. Поддержка семьи в России. Что нужно, чтобы найти свое призвание и стать настоящим профессионалом. Поддержка профессионального самоопределения школьников в России.</p>	<p>Проблематизирующая беседа о трех слагаемых успешной самореализации человека в обществе: дружбе, семье и профессии. Выступление федерального спикера (о примерах и способах самореализации человека в различных сферах общественной жизни). Рефлексивная беседа «Мое будущее», в ходе которой школьники обсуждают вопросы о том, как найти хороших друзей, как найти спутника/спутницу жизни, чем руководствоваться в выборе профессии. Групповая работа «Что я возьму с собой во взрослую жизнь?», в ходе которой школьники в каждой группе из набора карточек выбирают 5 и аргументируют всему классу свой выбор. В набор могут входить, например, карточки «умение готовить», «умение дружить», «умение учиться», «знать языки», «умение шутить» и т.д.</p>

Темы	Основное содержание	Деятельность школьников
<p>Всемирный фестиваль молодежи</p>	<p>Всемирный фестиваль молодежи – 2024. Сириус – федеральная площадка фестиваля. Исторические факты появления всемирного фестиваля молодежи и студентов. Фестивали, которые проходили в нашей стране.</p>	<p>Групповая работа по созданию кластера «Всемирный фестиваль молодежи».</p> <p>Историческая справка об истории возникновения Всемирного фестиваля молодежи.</p> <p>Беседа «Эмблемы и символы фестивалей».</p> <p>Дискуссия «Всемирный фестиваль молодежи – 2024 в подробностях».</p>
<p>«Первым делом самолеты». О гражданской авиации</p>	<p>Легендарная история развития российской гражданской авиации. Героизм конструкторов, инженеров и летчиков-испытателей первых российских самолетов. Мировые рекорды российских летчиков.</p> <p>Современное авиастроение. Профессии, связанные с авиацией.</p>	<p>Проблематизирующая беседа «Почему человек всегда хотел подняться в небо?», в ходе которой обсуждаются события, связанные с первыми попытками человека «обрести крылья».</p> <p>Видеоролик об истории российской авиации, от первого полета в 1913 году на первом в мире четырехмоторном самолете «Русский витязь» до современных авиалайнеров "Суперджет", МС-21, Ил-114-300, Ту-214, Ил-96, "Байкал".</p> <p>Интерактивная игра «33 ступеньки в небо», в ходе которой школьники знакомятся с легендарными российскими пилотами, испытателями, конструкторами.</p> <p>Мастер-класс «Тренажер летчика», в ходе которого школьники выполняют некоторые упражнения и задания (например, «Компас», «Часы» и др.) которые предлагают современным пилотам при профотборе.</p> <p>Рефлексивная беседа «Я могу стать кем захочу, или уже нет?», в ходе которой подростки рассуждают об ограничениях, которые накладывает профессия пилота, о том, как может реализоваться мечта о небе, даже если нельзя стать летчиком.</p>

Темы	Основное содержание	Деятельность школьников
Крым. Путь домой	Красивейший полуостров с богатой историей. История Крымского полуострова. Значение Крыма. Достопримечательности Крыма	<p>Участие в беседе о географическом положении Крыма с использованием карты.</p> <p>Самостоятельная работа по изучению информации по истории Крыма. Работа в группах с обобщением: что с древних времен привлекало разные народы в Крымском полуострове?</p> <p>Обмен мнениями: что бы вы рекомендовали посетить в Крыму</p>
Россия - здоровая держава	Здоровый образ жизни – приоритетное направление в большинстве государств мира. Основные составляющие здоровья. Современные проекты, связанные со здоровьем.	<p>Дискуссия «Основные правила здорового образа жизни».</p> <p>Групповая работа: составление памятки о ЗОЖ.</p> <p>Дискуссия «Следуешь моде – вредишь здоровью» (о тату, пирсинге, энергетиках и т.д.).</p>
Цирк! Цирк! Цирк! (К Международному дню цирка)	Цирк как фантазийное и сказочное искусство. Цирк в России, История цирка, цирковые династии России. Знаменитые на весь мир российские силачи, дрессировщики, акробаты, клоуны, фокусники. Цирковые профессии.	<p>Просмотр видеоролика об истории цирка в России, начиная с первого стационарного цирка, построенного в Петербурге в 1877 году.</p> <p>Беседа о современном цирке, причинах его популярности у детей и взрослых, о видах циркового искусства (клоунаде, акробатике, эквилибристике, гимнастике, жонглировании, эксцентрике, иллюзионизме, пантомиме, дрессировке животных).</p> <p>Мастер-класс «Фокус здесь и сейчас», в ходе которого школьники разучивают несколько простых фокусов.</p> <p>Видео-викторина «Клоун», в ходе которой школьники знакомятся великими российскими клоунами (Юрий Никулин, Олег Попов, Юрий Куклачев, Вячеслав Полунин).</p> <p>Рефлексивная беседа о том, как важно уметь поддерживать оптимизм в себе и в окружающих.</p>

Темы	Основное содержание	Деятельность школьников
<p>«Я вижу Землю! Это так красиво».</p>	<p>Главные события в истории покорения космоса. Отечественные космонавты-рекордсмены. Подготовка к полёту — многолетний процесс. Художественный фильм «Вызов» - героизм персонажей и реальных людей.</p>	<p>Участие во вступительной беседе об основных исторических событиях в космонавтике. Самостоятельная работа в группах: найти в интернете информацию о космонавте и сделать сообщение для одноклассников (Герман Титов, Валентина Терешкова, Алексей Леонов, Светлана Савицкая, Валерий Поляков, Елена Кондакова, Сергей Крикалев, Геннадий Падалка, Анатолий Соловьев). Участие в беседе о трудном процессе подготовки к полёту. Обсуждение фильма «Вызов» - в чем заключался героизм главных действующих лиц и актрисы и режиссера фильма.</p>
<p>215-летие со дня рождения Н. В. Гоголя</p>	<p>Николай Гоголь – признанный классик русской литературы, автор знаменитых «Мертвых душ», «Ревизора», «Вечеров на хуторе близ Диканьки». Сюжеты, герои, ситуации из произведений Николая Гоголя актуальны по сей день.</p>	<p>Проблематизирующая беседа «Классик есть классик», в ходе которой школьники обсуждают, какие сюжеты, герои, ситуации из произведений Гоголя можно было назвать современными. Игра «Закончи фразу, ставшую крылатой», в ходе которой школьники продолжают знаменитые фразы из произведений Н. Гоголя. Интерактивная игра, в ходе которой школьники по отрывкам из телеспектаклей, кинофильмов, иллюстраций, созданных по произведениям Николая Гоголя, называют произведение и его главных героев. Дискуссия, в ходе которой школьники обсуждают фразу И.А. Гончарова «Он, смеша и смеясь, невидимо плакал...».</p>
<p>Экологичное потребление</p>	<p>Экологичное потребление — способ позаботиться о сохранности планеты. Экологические проблемы как следствия безответственного поведения человека. Соблюдать эко-правила — не так сложно</p>	<p>Участие во вступительной беседе об экологическом потреблении. Обсуждение экологических проблем, существующих в России, и роли людей в их появлении, поиски решений. Работа в группах по составлению общего списка эко-правил, которые легко может соблюдать каждый</p>

Темы	Основное содержание	Деятельность школьников
Труд крут	История Праздника труда. Труд — это право или обязанность человека? Работа мечты. Жизненно важные навыки	Вступительная беседа об истории Праздника труда. Участие в дискуссии: «Труд — это право или обязанность человека?» Мозговой штурм — обсуждение критериев работы мечты. Блиц-опрос «Владеете ли вы элементарными трудовыми навыками?»
Урок памяти	История появления праздника День Победы. Поисковое движение России. Могила Неизвестного Солдата. Семейные традиции празднования Дня Победы. Бессмертный полк	Участие во вступительной беседе об истории появления праздника День Победы. Участие в беседе о том, что заставляет тысячи человек заниматься поиском и захоронением останков погибших защитников Отечества? Обмен мнениями: есть ли в вашей семье традиция отмечать День Победы? Участвует ли семья в шествиях Бессмертного полка?
Будь готов! Ко дню детских общественных организаций	19 мая 1922 года — день рождения пионерской организации. Цель её создания и деятельность. Распад пионерской организации. Причины, по которым дети объединяются	Участие во вступительной беседе о пионерской организации. Участие в дискуссии о том, какое должно быть детское общественное объединение, чтобы вам захотелось в него вступить. Участие в мозговом штурме по выдвижению причин, по которым дети объединяются.

		Участие в беседе о том, какие бывают детские общественные объединения
Русский язык. Великий могучий. 225 со дня рождения А. С. Пушкина	Неизвестный Пушкин. Творчество Пушкина объединяет поколения. Вклад А. С. Пушкина в формирование современного многолитературного русского языка.	Брейн- ринг «Узнай произведение по иллюстрации». Историческая справка «Малоизвестные факты из жизни А. С. Пушкина». Эвристическая беседа «Мы говорим на языке Пушкина». Интерактивные задания на знание русского языка.

2.1.30. Программа курса внеурочной деятельности «Юнармия»

Пояснительная записка

Рабочая программа по внеурочной деятельности «Юнармия» для учащихся 5-9 х классов, разработана с учетом требований и положений, изложенных в следующих документах:

Курс внеурочной деятельности на 2023-2024 учебный год разработан для начальных классов в соответствии с требованиями следующих нормативно-правовых актов:

12. Федеральный закон "Об образовании в Российской Федерации" от 29.12.2012 № 273-Ф 3
13. Стратегия национальной безопасности Российской Федерации, Указ Президента Российской Федерации от 2 июля 2021 г. № 400 «О Стратегии национальной безопасности Российской Федерации».
14. Приказ Министерства просвещения Российской Федерации от 31.05.2021 № 286 «Об утверждении федерального государственного образовательного стандарта начального общего образования» (Зарегистрирован Минюстом России 05.07.2021 № 64100).
15. Приказ Министерства просвещения Российской Федерации от 31.05.2021

№ 287 «Об утверждении федерального государственного образовательного стандарта основного общего образования» (Зарегистрирован Минюстом России 05.07.2021 № 64101).

16. Приказ Министерства просвещения Российской Федерации от 18.07.2022

№ 569 «О внесении изменений в федеральный государственный образовательный стандарт начального общего образования» (Зарегистрирован Минюстом России 17.08.2022 № 69676).

17. Приказ Министерства просвещения Российской Федерации от 18.07.2022

№ 568 «О внесении изменений в федеральный государственный образовательный стандарт основного общего образования» (Зарегистрирован Минюстом России 17.08.2022 № 69675).

18. Приказ Министерства образования и науки Российской Федерации от 17 мая 2012 г. №413 «Об утверждении федерального государственного образовательного стандарта среднего общего образования» (Зарегистрирован Минюстом России 7 июня 2012 г. № 24480)

19. Приказ Министерства просвещения Российской Федерации от 12.08.2022

№ 732 «О внесении изменений в федеральный государственный образовательный стандарт среднего общего образования, утвержденный приказом Министерства образования и науки Российской Федерации от 17 мая 2012 г. № 413» (Зарегистрирован Минюстом России 12.09.2022 № 70034).

20. Письмо Министерства просвещения Российской Федерации «О направлении методических рекомендаций по проведению цикла внеурочных занятий «Разговоры о важном»» от 15.08.2022 № 03–1190 Приказ Министерства просвещения Российской Федерации от 18.05.2023

№ 372 «Об утверждении федеральной образовательной программы начального общего образования» (Зарегистрирован Минюстом России 12.07.2023 № 74229).

21. Приказ Министерства просвещения Российской Федерации от 18.05.2023

№ 370 «Об утверждении федеральной образовательной программы основного общего образования» (Зарегистрирован Минюстом России 12.07.2023 № 74223).

22. Приказ Министерства просвещения Российской Федерации от 18.05.2023

№ 371 «Об утверждении федеральной образовательной программы среднего общего образования» (Зарегистрирован Минюстом России 12.07.2023 № 74228).

13. Письмом Министерства просвещения Российской Федерации от 05.09.2018 г. №03-ПГ-МП42216 «Об участии учеников муниципальных и государственных школ Российской Федерации во внеурочной деятельности».

14. Уставом муниципального автономного общеобразовательного учреждения «Средней общеобразовательной школы №7 имени Сергея Петровича Ионова».

15. Основной образовательной программой муниципального автономного общеобразовательного учреждения «Средней общеобразовательной школы имени Сергея Петровича Ионова».

Цель программы - сформировать правильное представление о роли государства в области обороны, о Вооружённых силах и других силовых структурах РФ, о воинской службе, и жизни, быте военнослужащих, их правах и обязанностях, готовность осознано выполнить свой священный долг по защите отечества с оружием в руках.

Задачи:

- дать начальные знания по основам обороны государства, познакомит со структурой Вооружённых сил;
- назначение видов и родов войск, их вооружением и боевыми возможностями;
- дать представление о требованиях, предъявляемых к будущему военнослужащему, о порядке призыва и прохождения службы, научить выполнять обязанности солдата, дневального, часового, командира отделения.
- научить действовать в строю;
- научить стрелять из пневматического оружия, метать гранаты в цель;
- научить действовать в бою, в разведке, на марше, в дозоре, в наступлении, в обороне.

Место внеурочной деятельности в Учебном плане МАОУ «школа № 7»

Рабочая программа внеурочной деятельности «Юнармия» для учащихся -5 х классов рассчитана на 34 часа учебного времени, в учебном плане на данный курс предусмотрено 1 час в неделю.

Содержание курса внеурочной деятельности

1. Военно-историческая подготовка

Теоретическая часть:

Блок «Во славу отечества»

Занятие «Военная теория»

Занятия «Войсковые звания», «Воинские сигналы управления строем», «Государственные награды РФ»;

- подготовка юнармейцев к конкурсу «И снова ратной славы дата»:

Ратная история России и советского Союза, история их вооружённых сил.

Военно-историческая подготовка

Занятия «Великие полководцы России», «Уставы. Виды уставов»

Занятие «Дни воинской славы России»

Практическая часть:

Просмотр презентации

« Уставы вооружённых сил РФ»

2. Основы медико-санитарной подготовки

Теоретическая часть:

«Медико-санитарная подготовка»

Понятие о ранах и их осложнениях. Виды кровотечений и их характеристика. Причины ожогов и их степень тяжести, понятие об ожоговой болезни.

Шок. Причины возникновения шока. Признаки и степень тяжести травматического шока.

Практическая часть:

Первая медицинская помощь при ранениях и кровотечениях. Материалы, используемые для наложения жгута. Методика наложения жгута. Способы остановки венозных и капиллярных кровотечений. Виды повязок. Основные типы бинтовых повязок. Перевязочный материал.

Правила и способы наложения повязок на голову, грудь, живот, промежность, верхние и нижние конечности.

Оказание пострадавшему первой медицинской помощи при ранении черепа и мозга, в грудную клетку и живот. Понятие о переломах костей и их признаки. Виды переломов и их осложнения. Понятие о травматическом токсикозе и его признаки.

Практическая часть:

Наложение повязок на голову, грудь, живот, промежность, верхние и нижние конечности.

Оказание первой медицинской помощи при переломах верхних и нижних конечностей.

Оказание первой медицинской помощи при отравлениях.

3. Основы военной службы

Приемы стрельбы и способы стрельбы из пневматического оружия.

Теоретическая часть:

Техника выполнения выстрела. Инструктаж по технике безопасности при обращении с пневматической винтовкой.

Практическая часть:

Тренировка в изготовке к стрельбе.

Тренировка в стрельбе с упора. Тренировка в стрельбе лежа.

Одиночная строевая подготовка: строевая стойка, повороты на месте, движение строевым шагом, обозначение шага на месте, начало движения и остановка

Строй. Управление строем. Повороты на месте. Движение строевым и походным шагом. Повороты в движении.

Перестроение из одношереножного строя в двухшереножный и обратно.

Теоретическая часть:

Назначение, устройство частей и механизмов автомата

Контрольный осмотр автомата и подготовка его к стрельбе.

Уход за автоматом, его хранения и сбережение

Инструктаж по технике безопасности при обращении с оружием.

Практическая часть:

Неполная разборка-сборка АК-74.

Одиночная строевая подготовка: строевая стойка, повороты на месте, движение строевым шагом, обозначение шага на месте, начало движения и остановка

4. Гражданская оборона

Задачи медицинской службы Гражданской обороны.

Работа в очагах химического поражения и очагах сильнодействующих ядовитых веществ.

Физические и токсикологические свойства основных аварийно химически опасных веществ (АХОВ - хлор, аммиак), правила поведения на заражённой местности. Средства индивидуальной защиты населения.

Практическая часть:

Выбор средства защиты и необходимый раствор в зависимости от вида АХОВ. Преодоление «заражённого» участка местности в зависимости от физических свойств химически опасных веществ.

5. Организация физкультурно-оздоровительной работы

Практическая часть:

Передвижение по пересеченной местности в пешем порядке (кроссовый бег, марш-броски).

Планируемые результаты

Личностные:

- Осознанное ценностное отношение к национальным базовым ценностям, России, своему народу, своему краю, отечественному культурно-историческому наследию, государственной символике, законам РФ, русскому и родному языку, народным традициям, старшему поколению; сформированная гражданская компетенция.
- Понимание и осознание моральных норм и правил нравственного поведения, в том числе этических норм взаимоотношений в семье, между поколениями, носителями разных убеждений, представителями различных социальных групп.
- Положительный опыт взаимодействия со сверстниками, старшим поколением и младшими детьми в соответствии с общепринятыми нравственными нормами; сформированная коммуникативная компетенция.
- Способность эмоционально реагировать на негативные проявления в детском обществе и обществе в целом, анализировать нравственную сторону своих поступков и поступков других людей.
- Понимание и осознаний взаимной обусловленности физического, нравственного, психологического, психического и социально-психологического здоровья человека.
- Осознание негативных факторов, пагубно влияющих на здоровье.
- Умение делать осознанный выбор поступков, поведения, образа жизни, позволяющих сохранить и укрепить здоровье.
- Представление об основных компонентах культуры здоровья и здорового образа жизни.
- Потребность заниматься физической культурой и спортом, вести активный образ жизни.

Метапредметные:

Регулятивные:

- умение ставить цель своей деятельности на основе имеющихся возможностей;
- умение оценивать свою деятельность, аргументируя при этом причины достижения или отсутствия планируемого результата (участие в соревнованиях и смотрах);
- формирование умения находить достаточные средства для решения своих учебных задач;
- демонстрация приёмов саморегуляции в процессе подготовки мероприятий разного уровня, участие в них, в том числе и в качестве конкурсанта.

Познавательные:

- умение осознавать свое место в военно-патриотических акциях;
- навык делать выводы, устанавливать причинно-следственные связи на основе полученной информации о времени, эпохе при знакомстве с работами известных военных конструкторов и действий полководцев;
- анализ и принятие опыта разработки и реализации проекта исследования разной сложности;
- умение самостоятельно находить требуемую информацию, ориентироваться в информации, устанавливать взаимосвязи между событиями и явлениями;
- критическое оценивание содержания и форм современных внутрисоциальных и международных событий;
- овладение культурой активного использования печатных изданий и интернетресурсами.

Коммуникативные:

- умение организовать сотрудничество и совместную деятельность с педагогом и сверстниками в отряде;
- приобретение навыков работы индивидуально и в коллективе для решения поставленной задачи;
- умение находить общее решение и разрешать конфликты;
- соблюдение норм публичного поведения и речи в процессе выступления.

Предметные:**Обучающиеся научатся:**

- использовать элементарные теоретические знания по истории техники и вооружения;
- применять основы строевой подготовки и дисциплины строя;
- отличать истинные намерения своего государства и западных держав от того, что предлагают современные СМИ;
- владеть приёмами исследовательской деятельности, навыками поиска необходимой информации;
- использовать полученные знания и навыки по подготовке и проведению мероприятий военно-патриотической направленности.

Обучающиеся получают возможность научиться:

- правильно применять и использовать приемы владения стрелковым оружием;
- владеть навыками управления строем;
- готовить и проводить военно-патриотические мероприятия для разных целевых аудиторий;
- участвовать в соревнованиях и смотрах-конкурсах по военно-патриотической тематике разного уровня;
- готовить исследовательские работы по истории создания и применения вооружения и военной технике для участия в конференциях и конкурсах.

Тематическое планирование

№	Тема урока	Кол-во часов	Дата проведения	Кор-ия	Организационные формы обучения
1. Военно-историческая подготовка (8 часов)					
1	Занятие «Войсковые звания»,				Лекция
2	Занятие «Корабельные звания»				Лекция
3	«Воинские сигналы управления строем»				Лекция
4	«Государственные награды РФ»;				Лекция
5	Военно-историческая подготовка Занятия «Великие полководцы России».				Лекция

6	Занятие «Дни воинской славы России»				Лекция
7	Просмотр презентации «Уставы вооружённых сил РФ»				Лекция
8	Решение тестов «Погоны военнослужащих». Корабельные звания».				Контроль
2. Основы медико-санитарной подготовки (12 часов)					
9	Теоретическая часть: «Медико-санитарная подготовка»				Лекция
10	Понятие о ранах и их осложнениях. Виды кровотечений и их характеристика.				Лекция
11	Причины ожогов и их степень тяжести, понятие об ожоговой болезни				Лекция
12	Шок. Причины возникновения шока. Признаки и степень тяжести травматического шока.				Лекция
13	Практическая часть: Первая медицинская помощь при ранениях и кровотечениях.				Практикум
14	Материалы, используемые для наложения жгута. Методика наложения жгута				Практикум
15	Способы остановки венозных и капиллярных кровотечений. Виды повязок.				Практикум
16	Основные типы бинтовых повязок. Перевязочный материал.				Практикум
17	Правила и способы наложения повязок на голову, грудь, живот, промежность, верхние и нижние конечности.				Практикум

18	Оказание пострадавшему первой медицинской помощи при ранении черепа и мозга, в грудную клетку и живот				Практикум
19	Понятие о переломах костей и их признаки. Виды переломов и их осложнения				Практикум
20	Наложение повязок на голову, грудь, живот, промежность, верхние и нижние конечности				Практикум
3. Основы военной службы (10 часов)					
21	Теоретическая часть: Техника выполнения выстрела. Инструктаж по технике безопасности при обращении с пневматической винтовкой.				Лекция
22	Тренировка в изготовке к стрельбе.				Практикум
23	Тренировка в стрельбе лежа				Практикум
24	Строй. Управление строем. Повороты на месте. Движение строевым и походным шагом. Повороты в движении.				Практикум
25	Перестроение из одношереножного строя в двухшереножный и обратно.				Практикум
26	Теоретическая часть: Назначение, устройство частей и механизмов автомата Калашникова				Лекция
27	Контрольный осмотр автомата и подготовка его к стрельбе				Контроль
28	Уход за автоматом, его хранения и сбережение Инструктаж по технике				Практикум

	безопасности при обращении с оружием				
29	Практическая часть: Неполная разборка-сборка АК-74				Практикум
30	Одиночная строевая подготовка.				Практикум
4.Гражданская оборона (3 часа)					
31	Задачи медицинской службы Гражданской обороны. Работа в очагах химического поражения и очагах сильнодействующих ядовитых веществ.				Лекция
32	Физические и токсикологические свойства основных аварийно химически опасных веществ (АХОВ - хлор, аммиак), правила поведения на заражённой местности.				Лекция
33	Средства индивидуальной защиты населения				Практикум
5. Организация физкультурно-оздоровительной работы (1 часа)					
34	Практическая часть: Передвижение по пересеченной местности в пешем порядке (кроссовый бег).				Практикум

2.1.31. Программа курса внеурочной деятельности «Музейное дело»

Пояснительная записка

Рабочая программа внеурочной деятельности «Музейное дело» составлена на основе:

- Закона «Об образовании в Российской Федерации»;
- Федерального государственного образовательного стандарта общего образования;
- Основной образовательной программы основного общего образования;
- Авторской программы дополнительного образования «Музейное дело» А. В. Барабановой, О. Я. Саютиной и Концепции духовно-нравственного развития и воспитания личности гражданина России.

Направленность программы. Данная программа предназначена для ведения краеведческой работы через внеурочной деятельности «Музейное дело»

Закономерным итогом краеведческой деятельности учащихся становится пополнение экспонатами музейной комнаты, организация и участие в выставках, экспозициях по истории, культуре родного края, своей школы, участия в исследовательской и проектной деятельности, конкурсах разного уровня, презентаций творческих работ.

Музейная комната – одно из приоритетных направлений в работе «Музейного дела». Музейная комната в школе рассматривается как эффективное средство духовно-нравственного, патриотического и гражданского воспитания учащихся.

Новизна программы состоит в том, что кроме определённых знаний и умений учащиеся проводят большую и направленную работу по накоплению краеведческого материала о прошлом и настоящем своего населённого пункта. Темы занятий взаимосвязаны между собой. Программа предусматривает знакомство с интересными людьми, экскурсии, творческие работы, участие в общественной жизни школы и своего села

Актуальность программы. Концепция духовно-нравственного развития и воспитания личности гражданина России определяет важнейшую цель современного отечественного образования как одну из приоритетных задач общества и государства: воспитание, социально-педагогическая поддержка становления и развития высоконравственного, ответственного, творческого, инициативного, компетентного гражданина России. Одним из направлений решения задач воспитания и социализации школьников, их всестороннего развития является внеурочная деятельность.

Срок реализации, продолжительность образовательного процесса.

Программа рассчитана на 1 год обучения.

Общая продолжительность обучения составляет 34 часа

Возраст обучающихся: от 12 до 14 лет.

Цель:

- создание оптимальных условий для развития творческой деятельности учащихся по изучению, возрождению и сохранению истории родного края через различные формы поисковой и музейной работы.

Задачи:

- активизировать познавательную и исследовательскую деятельность учащихся
- развивать творческие способности
- приобщать школьников к культуре предков, традициям и обычаям народов; прививать чувства любви к родному краю
- воспитывать у учащихся гражданственность и патриотизм
- привлечь внимание обучающихся к проблемам сохранения истории и культуры родного края
- формировать и пополнять музейные коллекции, обеспечивать сохранность экспонатов, учет фонда школьной музейной комнаты.

Содержание программы

Введение (1ч)

Цели, задачи, участники музейного движения. Целевые программы. Формы участия в движении. Школьный музей как организационно – методический центр движения в школах города. Организация участия учащихся в местных, региональных и всероссийских краеведческих программах

Практические занятия

Подготовка и проведение музейно-краеведческой конференции

Музей как институт социальной памяти (3ч)

Происхождение музея. Музей античного мира., эпохи Возрождения. Первые национальные музеи. Профили музеев. Типы музеев. Специфика школьного музея как центра музейно-педагогической и краеведческой работы в школе. Выбор профиля и темы – важнейший этап в создании школьного музея.

Музейный предмет и способы его изучения (2ч)

Понятия: музейный предмет – предмет музейного назначения – экспонат. Классификация музейных предметов. Основные критерии ценности музейного предмета. Уникальный и типичный музейный предмет. Атрибуция – выявление основных признаков музейного предмета. «Легенда» как способ фиксации сведений о музейном предмете со слов владельца. Копии музейного предмета. Муляж, макет, модель.

Записи историко-краеведческих наблюдений. Фиксирование исторических событий, точность и историческая достоверность записей воспоминаний.

Правила работы в фондах музеев, архивах и библиотеках. Копирование документов. Правила хранения и использования документов.

Практические занятия: знакомство с краеведческими объектами; фиксирование исторических событий; запись воспоминаний; работа с первоисточниками; каталогами.

Фонды школьного музея. Определение понятия, основные направления фондовой работы (2ч)

Понятие: фонды школьного музея. Термины: коллекция – фонд – единица хранения. Структура фондов: основной, научно-вспомогательный, интерактивный. Обменный фонд и фонд временного хранения. Основные направления фондовой работы: комплектование, учёт и хранение.

Правила оформления текстов для музейной экспозиции

Практические занятия: составление тематико-экспозиционного плана.

Проведение научных исследований активом школьного музея (2ч)

Экспедиции и краеведческие походы как способ изучения темы и основная форма комплектования фондов. Переписка, связанная с поисками материалов. Работа в фондах государственных музеев, библиотеках и архивах. Привлечение данных различных вспомогательных исторических дисциплин – геральдика, нумизматика и др. Подготовка школьных рефератов, сообщений, докладов, а также публикаций статей по результатам научных исследований.

Экспозиция школьного музея (3ч)

Концепция экспозиции школьного музея. Тематико-экспозиционный план и архитектурно - художественное решение экспозиций. Виды экспозиций: тематическая, систематическая, монографическая, ансамблевая экспозиция. Экспозиционное оборудование. Основные приёмы экспонирования музейных предметов. Обеспечение сохранности музейных предметов в экспозиционном использовании.

Музейные выставки: стационарные, передвижные, фондовые.

Практические занятия

Подготовка предложений и проектов: концепции, тематико-экспозиционного плана и архитектурно-художественного решения, их обсуждение.

Работа с аудиторией (3ч)

Экскурсия как форма популяризации историко-культурного и природного наследия музейными средствами. Виды экскурсий: обзорная, тематическая, учебная. Приёмы подготовки экскурсии с использованием опубликованных источников, научной и популярной литературы, материалов музейного собрания. Правила подготовки текстов экскурсий (обзорная и тематическая). Работа экскурсовода. Мастерство экскурсовода: речь, внешний вид, свободное владение материалом, этика.

Как вести занятия по экспозициям школьного музея (игра-экскурсия, лаборатория, интервью, викторина). Массовая работа музея.

Практические занятия: составление текста обзорной и тематических экскурсий, подготовка экскурсоводов; организация сменных выставок; проведение занятий на основе экспозиции музея.

Игра-практикум по разработке текстов экскурсий по выбранной теме. Репетиции экскурсий.

Изучение истории школьного музея (3ч)

Школьный музей как источник изучения родного края. История создания школьного музея. Профиль музея: воспитание нравственности, патриотизма, гражданственности. Фонды и экспозиции школьного музея. Направления работы школьного музея, исследовательская деятельность. . Изучение истории школы. Школьный музей как источник изучения родного края. История его образования. Выпускники школы. Основные события в жизни школы.

Практические занятия: поиск документов по истории школы (официальные документы; публикации; запись устных воспоминаний педагогов и выпускников школы).

Историческое краеведение (2ч)

Историческое краеведение как наука. Объекты изучения. Общественно полезный характер исторического краеведения. Записи историко-краеведческих наблюдений. Фонды и экспозиция школьного музея. Общественно полезный характер исторического краеведения.

Порядок ведения дневника исторических событий. Как проводить беседы с очевидцами исторических событий и записывать их воспоминания. Изучение записей воспоминаний, хранящихся в школьном музее. Изучение и охрана памятников, связанных с историей борьбы нашего народа за свою независимость в годы Великой Отечественной войны.

Практические занятия: фотографирование, зарисовка и паспортизация краеведческих объектов; подготовка пособий и материалов для школьного музея.

Изучение родного края. Территория и границы родного края. История края. Наш край в годы советской власти; в период Великой Отечественной войны. Родной край сегодня, перспективы развития. Происхождение названий улиц города.

Практические занятия: экскурсии по памятным местам района и города, фотографирование, зарисовки, сбор материалов для школьного музея; встречи с интересными людьми.

Моя семья и родной край (2 ч)

Теоретические занятия (6 часов)

Что такое семья, род? Семейные предания, традиции и реликвии. Семейный архив. Памятные события в истории семьи. Биографии членов семьи, рода. Составление родословных таблиц. Описание семейного архива и семейных реликвий.

Практические занятия

Запись воспоминаний и рассказов членов семьи о событиях, связанных с историей архивов и реликвий. Обсуждение собранных материалов.

Военно-патриотическая работа (2ч)

Воспитательное значение военно-патриотической работы. Учителя школы – ветераны и труженики тыла Великой Отечественной войны. Пропаганда героических подвигов советских воинов в годы Великой Отечественной войны.

Школа в годы Великой Отечественной войны. Ученики школы – защитники Отечества. Ученики школы – герои Великой Отечественной войны и труда. Встречи с участниками войны и ее очевидцами.

Практические занятия: встречи с тружениками тыла и выпускниками школы довоенных лет – ветеранами Великой Отечественной войны, запись их воспоминаний; сбор материалов для школьного музея; подготовка временных выставок, рефератов.

Изучение истории школы (4ч)

Изучение истории школы. Основные события в жизни школы. Учителя школы. История деятельности пионерской и комсомольской организаций по экспозиции школьного музея.

Практические занятия: поиск и обработка документов; создание стенда «Золотые и серебряные медалисты школы».

Подведение итогов (2ч)

Как оформлять результаты практических работ кружка. Фотоальбом. Организация отчетной выставки.

Формы организации учебных занятий.

По количеству детей, участвующих в занятии: коллективная, групповая.

По особенностям коммуникативного взаимодействия: лекция с элементами беседы, рассказ, практикум, исследование, проект, презентации, экскурсии, встречи с ветеранами ВОВ и тружениками тыла, встреча с краеведом.

По дидактической цели: вводные занятия, занятия по углублению знаний, практические занятия, комбинированные формы занятий.

Основные виды деятельности: познавательная, исследовательская.

Планируемые результаты

Личностные результаты.

В рамках когнитивного компонента:

- укрепиться устойчивое отношение к жизни людей в разные эпохи, труду, традициям, культуре, семье, школе, родного села, республики, России как основополагающим ценностям;
- активизируется гражданская позиция по изучению, сбережению и популяризации истории села Александровка.
- формируется потребность в самовыражении и самореализации через общественно значимую деятельность.
- укрепится нравственный потенциал и потребность приумножать лучшие достижения прошлого в своей жизни.

В рамках эмоционального компонента:

- укрепиться любовь к Родине, чувство гордости и ответственности за свою страну;
- проявиться более осознанное отношение к истории, культурным и историческим памятникам, героическому прошлому страны и малой родины.
- укрепиться уважение к личности и её достоинству, доброжелательное отношение к окружающим, признательное отношение к людям старшего поколения, заслуженным землякам, ветеранам войны и труда.
- проявиться осознанное отношение к ценностям семьи, ее истории, реликвиям, традициям.

Коммуникативные результаты:

- умение работать в группе — устанавливать рабочие отношения, эффективно сотрудничать и способствовать продуктивной кооперации; интегрироваться в группу сверстников и строить продуктивное взаимодействие со сверстниками и взрослыми;
- умение вести экскурсии, интервьюирование.

Познавательные результаты:

- расширится кругозор и познавательные интересы в области музееведения;
- сформируются представление о музееведении как о науке;
- усвоятся основы музейного дела, элементарная музейная терминология;
- реализуются отдельные навыки проектно-исследовательской деятельности;
- сформируются умения осуществлять расширенный поиск информации с использованием ресурсов музея, библиотек и Интернета, экспедиций.
- разовьется наблюдательность, зрительная память, воображение, ассоциативное мышление;
- сформируются отдельные навыки оформления документов, художественного компьютерного оформления экспозиций.

Тематическое планирование

№ п/п	Название раздела (количество часов)			
	Тема занятия	Количество часов	Дата проведения	
			план.	факт.
Раздел «Введение» - 1 час				
1	Вводное занятие	1		
Раздел «Музей как институт социальной памяти» - 3 часа				
2	Музей как институт социальной памяти	1		
3	Музей как институт социальной памяти	1		
4	Музей как институт социальной памяти	1		
Раздел «Музейный предмет и способы его изучения» - 2 часа				
5	Музейный предмет и способы его изучения	1		
6	Музейный предмет и способы его изучения	1		
Раздел «Фонды школьного музея. Определение понятия, основные направления фондовой работы » - 2 часа				
7	Фонды школьного музея. Определение понятия, основные направления фондовой работы	1		
8	Фонды школьного музея. Определение понятия, основные направления фондовой работы	1		
Раздел «Проведение научных исследований активом школьного музея» - 2 часа				
9	Проведение научных исследований активом школьного музея	1		
10	Проведение научных исследований активом школьного музея	1		
Раздел «Правила оформления текстов для музейной экспозиции» - 2 часа				

11	Правила оформления текстов для музейной экспозиции	1		
12	Правила оформления текстов для музейной экспозиции	1		
Раздел «Составление тематико-экспозиционного плана» - 2 часа.				
13	Составление тематико-экспозиционного плана.	1		
14	Составление тематико-экспозиционного плана.	1		
Раздел «Экспозиция школьного музея» - 3 часа.				
15	Экспозиция школьного музея	1		
16	Экспозиция школьного музея	1		
17	Экспозиция школьного музея	1		
Раздел «Работа с аудиторией» - 2 часа.				
18	Работа с аудиторией	1		
19	Работа с аудиторией	1		
Раздел «Изучение истории школьного музея» - 3 часа.				
20	Изучение истории школьного музея	1		
21	Изучение истории школьного музея	1		
22	Изучение истории школьного музея	1		
Раздел «Историческое краеведение» - 2 часа.				
23	Историческое краеведение	1		
24	Историческое краеведение	1		
Раздел «Моя семья и родной край» - 2 часа.				
25	Моя семья и родной край	1		
26	Моя семья и родной край	1		
Раздел «Военно-патриотическая работа – 2 часа.				
27	Военно-патриотическая работа	1		
28	Военно-патриотическая работа	1		
Раздел «Изучение истории школы» - 4 часа.				
29	Изучение истории школы	1		
30	Изучение истории школы	1		
31	Изучение истории школы	1		
32	Изучение истории школы	1		
Раздел «Подведение итогов» -2 часа.				
33	Подведение итогов	1		

34	Подведение итогов	1		
ИТОГО: 34 часа				

2.1.32. Программа курса внеурочной деятельности «Давайте, сыграем!»

ПОЯСНИТЕЛЬНАЯ ЗАПИСКА

Как развивать речь и мышление учащихся? Как учить постигать тайны слова? Как учить постигать мир, воспитывать отзывчивость, сострадание, любовь ко всему живому?

Самый короткий путь эмоционального раскрепощения, снятие зажатости, заторможенности, обучения чувствованию слова и художественному воображению – это путь через игру, сочинительство, фантазирование. Все это может дать театрализованная деятельность.

В составленной программе внеурочной деятельности «Давайте, сыграем!» детский театр рассматривается не только как средство достижения некоего художественного результата, т.е. создание спектакля. Очень важно, чтобы занятия театральным искусством активизировали у обучающихся мышление и познавательный интерес, пробудили фантазию и воображение, любовь к родному слову, научили сочувствию и сопереживанию.

Внеурочная деятельность «Давайте, сыграем!» - это совершенно иная форма организации учебной деятельности обучающихся, чем урок. Ученик не получает готовых знаний, он их добывает, строит сам.

На занятиях внимание ребят направлено на задания: через установку, логическую структуру занятий руководитель осуществляет руководство самостоятельной познавательной деятельности обучающихся. Они сами выбирают и нужный темп, и средства, и методы выполнения задания, чередуя парную, индивидуальную и групповую работу. Атмосфера доверия, сотрудничества обучающихся и руководителя содержательная работа с дидактическим материалом, обращение к личному опыту обучающихся, связь с другими видами искусств - способствует развитию индивидуальности обучающегося.

Программа внеурочной деятельности «Давайте, сыграем!» рассчитана на год занятий с детьми. Это технология, требующая от руководителя перехода на позиции партнерства с обучающимися, бесценности и – приоритета процесса над результатом. Эта технология направлена на «погружение» участников кружка в процесс поиска, познания и самопознания. Внеурочная деятельность «Давайте, сыграем!» имеет свои принципы, свой алгоритм работы. Мотивационный этап занятий отражен в предъявлении индуктора – побудителя познавательной деятельности. Индуктор – предмет, побудитель познавательной деятельности – помогает обучающимся пробиться через опыт, через заслон своих знаний, убеждений, которые показывают ему только ту реальность, которая им соответствует, а все остальное делает невидимым. Прозреть, увидеть, озадачить, а затем уже организовать поиск – желанная цепочка действий, в которую руководитель включает учащегося, придумывая индуктор. Мотивацию усиливает афиширование – предъявление своих идей, планов, результатов своей работы, заканчивается занятие кружка всегда рефлексией на уровне мысли, анализа своего пути, своих ощущений, впечатлений.

Содержание программы

Раздел 1. Введение – 6 часов

1. Вводная беседа «Приглашение в театр. Знакомство с основами театральной культуры
2. Инсценировка. Типы школьных постановок.
3. Сценический предмет.
4. Музыка в спектакле.

5. Знакомство со структурой театра, его основными профессиями: актер, режиссер, сценарист, художник, гример. Отработка сценического этюда «Уж эти профессии театра...»

Костюмы и грим.

6. Звук и свет.

Раздел 2. . Культура и техника речи. – 3ч.

1. Психофизический тренинг, подготовка к этюдам. Развитие координации. Совершенствование осанки и походки.

2. Отработка сценического этюда («Обращение», «Знакомство»).

3. Отработка сценического этюда («Пожелание», «Зеркало»)

Раздел 3. Театральная игра – 7ч.

1. Знакомство со сценарием сказки в стихах (по мотивам сказки «Двенадцать месяцев»).

Распределение ролей с учетом пожелания юных артистов и соответствие каждого из них избранной роли (внешние данные, дикция и т.п.).

Выразительное чтение сказки по ролям

2. Отработка ролей в 1-7 явлениях. (Работа над мимикой при диалоге, логическим ударением, изготовление декораций)

3. Отработка ролей в 8-11 явлениях. (Работа над мимикой при диалоге, логическим ударением, изготовление декораций)

4. Генеральная репетиция в костюмах. С декорациями, с музыкальным сопровождением и т.п.

5. Генеральная репетиция в костюмах. С декорациями, с музыкальным сопровождением и т.п.

6. Выступление со спектаклем перед учениками школы и родителями

7. Анализ дела организаторами (недостатки, что необходимо предусмотреть) и участниками (интересно ли было работать над спектаклем, нужен ли он был, что будем делать дальше - коллективное планирование следующего дела).

Раздел 4. Этика и этикет – 9ч.

1. Связь этики с общей культурой человека. (Уважение человека к человеку, к природе, к земле, к Родине, к детству, к старости, к матери, к хлебу, к знанию; к тому, чего не знаешь, самоуважение). Привычки дурного тона. (Этикет) Репетиция сценического этюда «Театр начинается с вешалки, а этикет с «волшебных» слов». (Этикет).

2. Игры и упражнения, направленные на развитие дыхания и свободы речевого аппарата

3. Игры по развитию языковой догадки («Рифма», «Снова ищем начало», «Наборщик», «Ищем вторую половину», «Творческий подход», «По первой букве», «Литературное домино или домино изречений», «Из нескольких – одна»

4. Беспредметный этюд (вдеть нитку в иголку, собирать вещи в чемодан, подточить карандаш лезвием и т.п.)

5. Сценический этюд «Скульптура». Сценические этюды в паре : «Реклама», «Противоречие». Сценические этюды по группам: «Очень большая картина», «Абстрактная картина», «натюрморт», «Пейзаж».

6. Тренировка ритмичности движений. Упражнения с мячами.

7. Словесное воздействие на подтекст. Речь и тело (формирование представления о составлении работы тела и речи; подтекст вскрывается через пластику).

8. Развитие наблюдательности. (На основе своих наблюдений показать этюд. Понять и воспроизвести характер человека, его отношение к окружающему миру).

9. Развитие воображения и умения работать в остром рисунке («в маске»).

Раздел 5 Ритмопластика. – 9ч.

1. Работа над органами артикуляции, дикции и знакомство с нормами орфоэпии. (Повторение букв, чередование звонких и согласных, сочетание с гласными; работа над пословицами и скороговорками). Работа над образом. Анализ мимики лица. Прически и парики.

2. Знакомство со сценарием сказки «Как Иван-дурак черта перехитрил». Распределение ролей с учетом пожелания юных артистов и соответствие каждого из них избранной роли (внешние данные, пантомима и т.п.). репетиция отдельных сцен.

3. Оговаривание предлагаемых обстоятельств, особенностей поведения каждого персонажа на сцене. Обсуждение декораций, костюмов, музыкального сопровождения.

4. Репетиция пантомимных движений. Изготовление афиш.

5. Генеральная репетиция в костюмах, с декорациями, с музыкальным сопровождением.

6. Генеральная репетиция в костюмах, с декорациями, с музыкальным сопровождением.

7. Выступление.

8. Анализ выступления.

9. Понятие такта. Золотое правило нравственности «Поступай с другими так, как ты хотел бы, чтобы поступали с тобой». (Работа над текстом стихотворения Н. Гумилева «шестое чувство») Развитие темы такта. (Отработка сценических этюдов «Автобус», «Критика», «Спор»)

Планируемые результаты

Личностные, метапредметные результаты освоения учебного курса

Данная программа обеспечивает формирование универсальных учебных действий, а также достижение метапредметных результатов

Универсальные учебные действия

Личностные УДД

Л1 формирование мотивации изучения родного языка стремление совершенствованию

Л2 осознание возможности самореализации средствами родного языка

Л3 стремление к самосовершенствованию собственной речевой культуры в целом

Л4 формирование коммуникативной компетенции в межкультурной и межэтнической коммуникации

Л5 развитие таких качеств, как воля, целеустремленность, креативность, инициативность, эмпатия, трудолюбие, дисциплинированность;

Л6 формирование общекультурной и этнической идентичности личности;

Л7 стремление к лучшему осознанию культуры своего народа и готовность содействовать ознакомлению с ней представителей других стран, толеранное отношение к проявлению иной культуры, осознания себя гражданином своей страны и мира.

Регулятивные УДД

Р1 развитие исследовательских учебных действий, включая навыки работы с информацией: поиски, выделения нужной информации, обобщение и фиксация информации;

Р2 развитие смыслового чтения, включая умение определять тему, прогнозировать содержание текста по заголовку, по ключевым словам, выделять основную мысль, главные факты, опуская второстепенные, устанавливать логическую последовательность основных фактов;

Р3 осуществление регулятивных действий: самонаблюдения, самоконтроля, самооценки в процессе коммуникативной деятельности;

Р4 разработка краткосрочного проекта выступления, его реализация, взаимодействие с партнерами в труппе

Познавательные УДД

П1 умение сравнивать языковые явления родного языка

П2 владение приемами работы с текстом, умение пользоваться определенной стратегией чтения

П3 – умение действовать по образцу/аналогии при выполнении упражнений и составлении собственных высказываний в пределах тематики основной школы.

П4 – умение пользоваться справочным материалом.

Коммуникативные УДД

К1 развитие умения планировать своё речевое и неречевое поведение;

К2 развитие коммуникативной компетенции, включая умение взаимодействовать с окружающими, выполняя разные социальные роли;

К3 совершенствование общеречевых коммуникативных умений;

К4 развитие навыков рассказа в различной жанровой окраске;

Формы и методы деятельности

Курс «Театральная шкатулка» рассчитан на 34 часа (1 час в неделю) для обучающихся 7 класса общеобразовательной школы и носит общеразвивающий характер.

Курс разработан как система практических групповых занятий с форме бесед, мини-исследований, наблюдений над текстом, экспериментов

№ п/п	Наименование раздела и тем	Кол. часов
Раздел 1. Введение.		6
1.1	Вводная беседа «Приглашение в театр.	1
1.2	Инсценировка. Типы школьных постановок.	1
1.3	Сценический предмет.	1
1.4	Музыка в спектакле.	1
1.5	Знакомство со структурой театра, его основными профессиями: актер, режиссер, сценарист, художник, гример. Костюмы и грим.	1
1.6	Звук и свет.	1
Раздел 2. Культура и техника речи.		3
2.1	Психофизический тренинг, подготовка к этюдам.	1
2.2	Отработка сценического этюда («Обращение», «Знакомство»).	1
2.3	Отработка сценического этюда («Пожелание», «Зеркало»).	1
Раздел 3. Театральная игра.		7
3.1	Знакомство со сценарием сказки в стихах (по мотивам сказки «Двенадцать месяцев»).	1
3.2	Отработка ролей в 1-7 явлениях.	1
3.3	Отработка ролей в 8-11 явлениях.	1
3.4	Генеральная репетиция в костюмах.	1
3.5	Генеральная репетиция в костюмах.	1
3.6	Выступление со спектаклем перед учениками школы и родителями	1
3.7	Анализ дела организаторами и участниками.	1

Раздел 4. Этика и этикет		9
4.1	Связь этики с общей культурой человека	1
4.2	Игры и упражнения, направленные на развитие дыхания и свободы речевого аппарата	1
4.3	Игры по развитию языковой догадки .	1
4.4	Беспредметный этюд .	1
4.5	Сценический этюд «Скульптура».	1
4.6	Тренировка ритмичности движений.	1
4.7	Словесное воздействие на подтекст. Речь и тело.	1
4.8	Развитие наблюдательности	1
4.9	Развитие воображения и умения работать в остром рисунке («в маске»).	1
Раздел 5. Ритмопластика		9
5.1	Работа над органами артикуляции, дикции и знакомство с нормами орфоэпии	1
5.2	Знакомство со сценарием сказки «Как Иван-дурак черта перехитрил.	1
5.3	Оговаривание предлагаемых обстоятельств, особенностей поведения каждого персонажа на сцене. Обсуждение декораций, костюмов, музыкального сопровождения.	1
5.4	Репетиция пантомимных движений. Изготовление афиш.	1
5.5	Генеральная репетиция в костюмах, с декорациями, с музыкальным сопровождением	1
5.6	Генеральная репетиция в костюмах, с декорациями, с музыкальным сопровождением	1
5.7	Выступление	1
5.8	Анализ выступления.	1

5.9	Понятие такта. Золотое правило нравственности «Поступай с другими так, как ты хотел бы, чтобы поступали с тобой».	1
	ВСЕГО	34

Результативность

В результате освоения программы «Театральная шкатулка» обучающиеся получают целый комплекс знаний и приобретают определенные умения. К концу года они должны:

- Уметь правильно оценивать последствия человеческой деятельности и собственных поступков;
- Достигнуть состояния актерской раскованности, уметь проживать тот или иной литературный сюжет этюдным методом, импровизировать за достаточно сжатые сроки;
- Воспитывать в себе такие качества, как отзывчивость, сопереживание, стремление помочь, чувство собственного достоинства, уверенность;
- Овладеть навыками общения, быстро адаптироваться, чувствовать себя комфортно в любой обстановке.

2.1.33. Программа курса внеурочной деятельности «Основы финансовой грамотности»

Пояснительная записка

Под внеурочной деятельностью следует понимать образовательную деятельность, направленную на достижение планируемых результатов освоения ФГОС НОО (предметных, метапредметных и личностных), осуществляемую в формах, отличных от урочной.

Внеурочная деятельность организуется в соответствии со следующими нормативными документами, методическими рекомендациями и составлена с учетом программы воспитания школы:

- Законом Российской Федерации от 29.12.2012 № 273 «Об образовании в Российской Федерации».
- Приказ Минпросвещения России от 31.05.2021 № 287 «Об утверждении федерального государственного образовательного стандарта основного общего образования» (Зарегистрировано в Минюсте России 05.07.2021 № 64101) - http://www.consultant.ru/document/cons_doc_LAW_389560/.
- Письмо Министерства просвещения Российской Федерации от 05.07.2022г. №ТВ–1290/03 «О направлении методических рекомендаций» (Информационно- методическое письмо об организации внеурочной деятельности в рамках реализации обновленных федеральных государственных образовательных стандартов начального общего и основного общего образования).
- Методические рекомендации по формированию функциональной грамотности обучающихся – <http://skiv.instrao.ru/bank-zadaniy/>.
- Санитарные правила СП 2.4.3648-20 «Санитарно-эпидемиологические требования к организациям воспитания и обучения, отдыха и оздоровления детей и молодежи», утвержденных постановлением Главного государственного санитарного врача Российской Федерации от 28.09.2020 № 28 (далее – СП 2.4.3648-20).
- Санитарные правила и нормы СанПиН 1.2.3685-21 «Гигиенические нормативы и требования к обеспечению безопасности и (или) безвредности для человека факторов среды обитания», утвержденных постановлением Главного государственного санитарного врача Российской Федерации от 28.01.2021 № 2 (далее – СанПиН 1.2.3685-21).
- Стратегии развития воспитания в Российской Федерации на период до 2025 года (Распоряжение Правительства Российской Федерации от 29.05.2015 № 996-р) и Плана мероприятий по её реализации в 2021 — 2025 годах (Распоряжение Правительства Российской Федерации от 12.11.2020 № 2945-р).

- Стратегии национальной безопасности Российской Федерации (Указ Президента Российской Федерации от 02.07.2021 № 400).
- Федеральных государственных образовательных стандартов (далее — ФГОС) начального общего образования (Приказ Минпросвещения России от 31.05.2021 № 286)
 - Приказом МОиН РФ от 06.10.2009 № 373 «Об утверждении Федерального государственного образовательного стандарта начального общего образования» - ФГОС НОО.
 - Приказом Министерства образования и науки Российской Федерации от 22.03.2021 г № 115 «Об утверждении Порядка организации и осуществления образовательной деятельности по основным общеобразовательным программам – образовательным программам начального общего, основного общего и среднего общего образования».
 - Письмом МОиН РФ от 18.08.2017 №09-1672 «О направлении Методических рекомендаций по уточнению понятия и содержания внеурочной деятельности в рамках реализации основных общеобразовательных программ, в том числе в части проектной деятельности».
 - Письмом Министерства просвещения Российской Федерации от 05.09.2018 г. №03-ПГ-МП42216 «Об участии учеников муниципальных и государственных школ Российской Федерации во внеурочной деятельности».
 - Уставом муниципального автономного общеобразовательного учреждения «Средней общеобразовательной школы №7 имени Сергея Петровича Ионова».
 - Основной образовательной программой муниципального автономного общеобразовательного учреждения «Средней общеобразовательной школы имени Сергея Петровича Ионова».

Понятие функциональной грамотности сравнительно молодо: появилось в конце 60-х годов прошлого века в документах ЮНЕСКО и позднее вошло в обиход исследователей. Примерно до середины 70-х годов концепция и стратегия исследования связывалась с профессиональной деятельностью людей: компенсацией недостающих знаний и умений в этой сфере. В дальнейшем этот подход был признан односторонним. Функциональная грамотность стала рассматриваться в более широком смысле: включать компьютерную грамотность, политическую, экономическую грамотность и т.д.

В таком контексте функциональная грамотность выступает как способ социальной ориентации личности, интегрирующей связь образования (в первую очередь общего) с многоплановой человеческой деятельностью.

Мониторинговым исследованием качества общего образования, призванным ответить на вопрос: «Обладают ли учащиеся 15-летнего возраста, получившие обязательное общее образование, знаниями и умениями, необходимыми им для полноценного функционирования в современном обществе, т.е. для решения широкого диапазона задач в различных сферах человеческой деятельности, общения и социальных отношений?»¹, - является PISA (Programme for International Student Assessment). И функциональная грамотность понимается PISA как знания и умения, необходимые для полноценного функционирования человека в современном обществе. PISA в своих мониторингах оценивает 4 вида грамотности: читательскую, математическую, естественнонаучную и финансовую.

Проблема развития функциональной грамотности обучающихся в России актуализировалась в 2018 году благодаря Указу Президента РФ от

7 мая 2018 г. № 204 «О национальных целях и стратегических задачах развития Российской Федерации на период до 2024 года». Согласно Указу, «в 2024 году необходимо <...>обеспечить глобальную конкурентоспособность российского образования, вхождение Российской Федерации в число 10 ведущих стран мира по качеству общего образования»². Поскольку функциональная грамотность понимается как совокупность знаний и умений, обеспечивающих полноценное функционирование человека в современном обществе, ее развитие у школьников необходимо не

только для повышения результатов мониторинга PISA, как факта доказательства выполнения Правительством РФ поставленных перед ним Президентом задач, но и для развития российского общества в целом.

Низкий уровень функциональной грамотности подрастающего поколения затрудняет их адаптацию и социализацию в социуме. Современному российскому обществу нужны эффективные граждане, способные максимально реализовать свои потенциальные возможности в трудовой и профессиональной деятельности, и тем самым принести пользу обществу, способствовать развитию страны. Этим объясняется актуальность проблемы развития функциональной грамотности у школьников на уровне общества.

Результаты лонгитюдных исследований, проведенных на выборках 2000 и 2003 гг. странами-участницами мониторингов PISA показали, что результаты оценки функциональной грамотности 15-летних учащихся являются надежным индикатором дальнейшей образовательной траектории молодых людей и их благосостояния³. Любой школьник хочет быть социально успешным, его родители также надеются на высокий уровень благополучия своего ребенка во взрослой жизни. Поэтому актуальность развития функциональной грамотности обоснована еще и тем, что субъекты образовательного процесса заинтересованы в высоких академических и социальных достижениях обучающихся, чему способствует их функциональная грамотность.

Основной целью программы является развитие функциональной грамотности учащихся 5-9 классов

Программа нацелена на развитие: способности человека формулировать, применять и интерпретировать математику в разнообразных контекстах. Эта способность включает математические рассуждения, использование математических понятий, процедур, фактов и инструментов, чтобы описать, объяснить и предсказать явления. Она помогает людям понять роль математики в мире, высказывать хорошо обоснованные суждения и принимать решения, которые необходимы конструктивному, активному и размышляющему гражданину (математическая грамотность);

способности человека понимать, использовать, оценивать тексты, размышлять о них и заниматься чтением для того, чтобы достигать своих целей, расширять свои знания и возможности, участвовать в социальной жизни (читательская грамотность);

способности человека осваивать и использовать естественнонаучные знания для распознавания и постановки вопросов, для освоения новых знаний, для объяснения естественнонаучных явлений и формулирования основанных на научных доказательствах выводов в связи с естественнонаучной проблематикой; понимать основные особенности естествознания как формы человеческого познания; демонстрировать осведомленность в том, что естественные науки и технология оказывают влияние на материальную, интеллектуальную и культурную сферы общества; проявлять активную гражданскую позицию при рассмотрении проблем, связанных с естествознанием (естественнонаучная грамотность)⁴;

способности человека принимать эффективные решения в разнообразных финансовых ситуациях, способствующих улучшению финансового благополучия личности и общества, а также возможности участия в экономической жизни.

2. Планируемые результаты

	Грамотность			
	Читательская	Математическая	Естественн о- научная	Финансовая

5 класс Уровень узнавания и понимания	находит и извлекает информацию из различных текстов	находит и извлекает математическую информацию в различном контексте	находит и извлекает информацию о естественнонауч- ных явлениях в различном контексте	находит и извлекает финансовую информацию в различном контексте
6 класс Уровень понимания и применения	применяет извлеченную из текста информацию для решения разного рода проблем	применяет математические знания для решения разного рода проблем	объясняет и описывает естественнонауч- ные явления на основе имеющихся научных знаний	применяет финансовые знания для решения разного рода проблем
7 класс Уровень анализа и синтеза	анализирует и интегрирует информацию, полученную из текста	формулирует математическую проблему на основе анализа ситуации	распознает и исследует личные, местные, национальные, глобальные естественнонауч- ные проблемы в различном контексте	анализирует информацию в финансовом контексте

Личностные

	Грамотность			
	Читательская	Математическая	Естественно- научная	Финансовая
5-9 классы	оценивает содержание прочитанного с позиции норм морали и общечелове-	объясняет гражданскую позицию в конкретных ситуациях общественной	объясняет гражданскую позицию в конкретных ситуациях общественной	оценивает финансовые действия в конкретных ситуациях с позиции норм

	ческих ценностей; формулирует собственную позицию по отношению к прочитанному	жизни на основе математических знаний с позиции норм морали и общечеловеческих ценностей	жизни на основе естественнонаучных знаний с позиции норм морали и общечеловеческих ценностей	морали и общечеловеческих ценностей, прав и обязанностей гражданина страны
--	---	--	--	--

Программа рассчитана на 5 лет обучения (с 5 по 9 классы), реализуется из части учебного плана, формируемого участниками образовательных отношений и/или внеурочной деятельности и включает 4 модуля (читательская, естественнонаучная, математическая и финансовая грамотность).

Разработанный учебно-тематический план программы описывает содержание модуля из расчета одного/двух часов в неделю в каждом класс-комплексе. Тем не менее, каждое образовательное учреждение индивидуально проектирует учебный план по каждой параллели и по каждому модулю.

Формы деятельности: беседа, диалог, дискуссия, дебаты, круглые столы, моделирование, игра, викторина, квест, квиз, проект.

В соответствии с приказом Минобрнауки России от 31.12.2015 № 1577 рабочие программы курсов, в том числе внеурочной деятельности, разрабатываются на основе требований к результатам освоения основной образовательной программы основного общего образования с учетом основных программ, включенных в ее структуру. В связи с этим, целесообразно проведение текущей (выполнение заданий в ходе урока), рубежной (по окончании каждого модуля), промежуточной (по окончании года обучения) и итоговой аттестации по данному курсу в форматах, предусмотренных методологией и критериями оценки качества общего образования в общеобразовательных организациях на основе практики международных исследований качества подготовки обучающихся.

4. ТЕМАТИЧЕСКОЕ ПЛАНИРОВАНИЕ КУРСА ВНЕУРОЧНОЙ ДЕЯТЕЛЬНОСТИ

Модуль: «Основы финансовой грамотности»

5 класс

№	Тема занятия	Кол-во часов	Формы деятельности
1.	Как появились деньги? Что могут деньги?	1	Беседы, диалоги, дискуссии.
2.	Деньги в разных странах	1	Круглый стол, игра.
3.	Деньги настоящие и ненастоящие	1	Игра, экскурсия.

4.	Как разумно делать покупки?	1	Игра, круглый стол.
5.	Кто такие мошенники?	1	Круглый стол, игра, квест.
6.	Личные деньги	1	Беседы, диалоги, дискуссии.
7.	Сколько стоит «своё дело»?	1	Проект, игра.
8.	Проведение рубежной аттестации.	1	Тестирование.
Итого		8	

6 класс

№	Тема занятия	Кол-во часов	Формы деятельности
1.	Удивительные факты и истории о деньгах. Нумизматика. «Сувенирные» деньги. Фальшивые деньги: история и современность.	1	Беседы, диалоги, дискуссии.
2.	Откуда берутся деньги? Виды доходов. Заработная плата. Почему у всех она разная? Отчего это зависит?	1	Игра, круглый стол, дискуссии.
3.	Собственность и доходы от нее. Арендная плата, проценты, прибыль, дивиденды.	1	Круглый стол, игра, квест.
4.	Социальные выплаты: пенсии, пособия.	1	Беседы, диалоги, дискуссии.
5.	Как заработать деньги? Мир профессий и для чего нужно учиться?	1	Беседы, диалоги, дискуссии.
6.	Личные деньги	1	Проект, игра.
7.	Проведение рубежной аттестации.	2	Тестирование.
Итого		8	

6 класс

№	Тема занятия	Кол-во часов	Формы деятельности
1.	Что такое налоги и почему мы их должны платить?	1	Беседы, диалоги, дискуссии.
2.	Виды налогов. Подоходный налог. Какие налоги уплачиваются в вашей семье? Пеня и налоговые льготы.	1	Круглый стол, игра.
3.	Что такое государственный бюджет? На что расходуются налоговые сборы?	1	Игра, круглый стол, дискуссии.
4.	Виды социальных пособий. Если человек потерял работу.	1	Круглый стол, игра, квест.
5.	История возникновения банков. Как накопить, чтобы купить? Всё про кредит.	1	Беседы, диалоги, дискуссии.
6.	Вклады: как сохранить и приумножить? Пластиковая карта – твой безопасный Банк в кармане.	1	Проект, игра.
7	Проведение рубежной аттестации.	2	Тестирование.
Итого		8	

7 класс

№	Тема занятия	Кол-во часов	Формы деятельности
1.	Потребление или инвестиции? Активы в трех измерениях.	1	Беседы, диалоги, дискуссии.

2.	Как сберечь личный капитал? Модель трехкапиталов.	1	Круглый стол, игра.
3.	Бизнес и его формы. Риски предпринимательства.	1	Викторина, круглый стол, дискуссии.
4.	Бизнес-инкубатор. Бизнес-план. Государство и малый бизнес.	1	Круглый стол, игра, квест.
5.	Бизнес подростков и идеи. Молодые предприниматели.	1	Беседы, диалоги, дискуссии.
6.	Кредит и депозит. Расчетно-кассовые операции и риски связанные с ними.	1	Проект, игра.
7	Проведение рубежной аттестации.	2	Тестирование.
Итого		8	

8 класс

№	Тема занятия	Кол-во часов	Формы деятельности
1.	Ценные бумаги. Векселя и облигации: российская специфика.	1	Беседы, диалоги, дискуссии.
2.	Риски акций и управление ими. Гибридные инструменты. Биржа и брокеры. Фондовые индексы.	1	Круглый стол, игра.
3.	Паевые инвестиционные фонды. Риски и управление ими.	1	Круглый стол, дебаты.
4.	Инвестиционное профилирование. Формирование инвестиционного портфеля и его пересмотр. Типичные ошибки инвесторов.	1	Круглый стол, игра, квест.

5.	Участники страхового рынка. Страхование для физических лиц.	1	Беседы, викторина, квест, квиз.
6.	Государственное и негосударственное пенсионное страхование.	1	Дебаты, беседы.
7.	Выбор и юридические аспекты отношений с финансовым посредником.	1	Проект, дискуссии, «Что? Где? Когда?».
8.	Проведение рубежной аттестации.	1	Тестирование.
Итого		8	

ТЕМАТИЧЕСКОЕ ПЛАНИРОВАНИЕ КУРСА ВНЕУРОЧНОЙ ДЕЯТЕЛЬНОСТИ
Модуль «Основы читательской грамотности»

5 класс

№	Тема занятия	Кол-во часов	Формы деятельности
1.	Определение основной темы в фольклорном произведении. Пословицы, поговорки как источник информации.	1	Беседа, конкурс.
2.	Сопоставление содержания текстов разговорного стиля. Личная ситуация в текстах.	1	Работа в парах. Ролевая игра.
3.	Работа с текстом: как выделить главную мысль текста или его частей?	1	Беседа, дискуссия в формате свободного обмена мнениями.
4.	Типы текстов: текст-описание (художественное и техническое).	1	Круглый стол.
5.	Что такое вопрос? Виды вопросов.	1	Квест, конкурс.
6.	Типы задач на грамотность чтения. Примеры задач.	1	Квест, игра «Что? Где? Когда?».

7.	Работа со сплошным текстом.	1	Ролевая игра.
8.	Проведение рубежной аттестации.	2	Тестирование.
ИТОГО		9	

6 класс

№	Тема занятия	Кол-во часов	Формы деятельности
1.	Определение основной темы и идеи в эпическом произведении	1	Беседа, конкурс.
2.	Древнерусская летопись как источник информации о реалиях времени.	1	Круглый стол, ролевая игра.
3.	Сопоставление содержания художественных текстов. Определение авторской позиции в художественных текстах.	1	Работа в парах, игра в формате КВН.
4.	Работа с текстом: как понимать информацию, содержащуюся в тексте?	1	Квест, круглый стол.
5.	Типы текстов: текст-повествование (рассказ, отчет, репортаж)	1	Круглый стол, дискуссия.
6.	Типы задач на грамотность. Интерпретационные задачи.	1	Квест, игра «Что? Где? Когда?».
7.	Работа с несплошным текстом: таблицы и карты.	1	Беседа, дискуссия в формате свободного обмена мнениями.
8.	Проведение рубежной аттестации.	2	Тестирование.
ИТОГО		9	

7 класс

№	Тема занятия	Кол-во часов	Формы деятельности
1.	Определение основной темы и идеи в лирическом произведении. Поэтический текст как источник информации.	1	Беседа, конкурс.
2.	Сопоставление содержания текстов публицистического стиля. Общественная ситуация в текстах.	1	Работа в парах.
3.	Работа с текстом: как преобразовывать текстовую информацию с учётом цели дальнейшего использования?	1	Беседа, круглый стол, ролевая игра.
4.	Типы текстов: текст-объяснение (объяснительное сочинение, резюме, толкование, определение).	1	Квест, дискуссия, круглый стол.
5.	Поиск комментариев, подтверждающих основную мысль текста, предложенного для анализа.	1	Деловая игра.
6.	Типы задач на грамотность. Позиционные задачи.	1	Квест, круглый стол.
7.	Работа с несплошным текстом: информационные листы и объявления, графики и диаграммы.	1	Деловая игра.
8.	Проведение рубежной аттестации.	2	Тестирование.
Итого		9	

8 класс

№	Тема занятия	Кол-во часов	Формы деятельности
1.	Определение основной темы и идеи в драматическом произведении. Учебный текст как источник информации.	1	Беседа, конкурс.
2.	Сопоставление содержания текстов официально-делового стиля. Деловые ситуации в текстах.	1	Работа в парах.
3.	Работа с текстом: как применять информацию из текста в изменённой ситуации?	1	Беседа, круглый стол.
4.	Типы текстов: текст-инструкция (указания к выполнению работы, правила, уставы, законы)	1	Квест, дискуссия.
5.	Поиск ошибок в предложенном тексте.	1	Квест, круглый стол.
6.	Типы задач на грамотность. Информационные задачи.	1	Квест, круглый стол.
7.	Работа с несплошным текстом: формы, анкеты, договоры (рубежная аттестация).	1	Деловая игра.
8.	Проведение рубежной аттестации.	2	Тестирование.
Итого		9	

9 класс

№	Тема занятия	Кол-во часов	Формы деятельности
1.	Формирование читательских умений с опорой на текст и вне текстовые знания. Электронный текст как источник информации.	1	Беседа, конкурс.

2.	Сопоставление содержания текстов научного стиля. Образовательные ситуации в текстах.	1	Работа в парах, дискуссия.
3.	Работа с текстом: как критически оценивать степень достоверности содержащейся в тексте информации?	1	Квест, круглый стол.
4.	Типы текстов: текст-аргументация (комментарий, научное обоснование).	1	Деловая игра, круглый стол.
5.	Составление плана на основе исходного текста.	1	Работа в группах, соревнования в формате КВН.
6.	Типы задач на грамотность. Аналитические (конструирующие) задачи.	1	Квест, круглый стол.
7.	Работа со смешанным текстом. Составные тексты (рубежная аттестация).	1	Деловая игра.
8.	Проведение рубежной аттестации.	2	Тестирование.
Итого		9	

5 класс

ТЕМАТИЧЕСКОЕ ПЛАНИРОВАНИЕ КУРСА ВНЕУРОЧНОЙ ДЕЯТЕЛЬНОСТИ

Модуль «Основы математической грамотности»

№	Тема занятия	Кол-во часов	Формы деятельности
1.	Применение чисел и действий над ними. Счет и десятичная система счисления.	1	Беседа, обсуждение, практикум.
2.	Сюжетные задачи, решаемые с конца.	1	Обсуждение, практикум, брейн-ринг.

3.	Задачи на переливание (задача Пуассона) и взвешивание.	1	Обсуждение, урок-исследование.
4.	Логические задачи: задачи о «мудрецах», о лжецах и тех, кто всегда говорит правду.	1	Беседа, обсуждение практикум.
5.	Первые шаги в геометрии. Простейшие геометрические фигуры. Наглядная геометрия. Задачи на разрезание и перекраивание. Разбиение объекта на части и составление модели.	1	Игра, урок-исследование, брейн-ринг, конструирование.
6.	Размеры объектов окружающего мира (от элементарных частиц до Вселенной) длительность процессов окружающего мира.	1	Обсуждение, урок-практикум, моделирование.
7.	Комбинаторные задачи. Представление данных в виде таблиц, диаграмм, графиков.	1	Урок-практикум.
8.	Применение таблиц, диаграмм и графиков при решении задач.	1	Урок-практикум.
9.	Проведение рубежной аттестации.	1	Тестирование
Итого		9	

6 класс

№	Тема занятия	Кол-во часов	Формы деятельности
1.	Числа и единицы измерения: время, деньги, масса, температура, расстояние.	1	Игра, обсуждение, практикум.
2.	Вычисление величины, применение пропорций прямо пропорциональных отношений для решения проблем.	1	Исследовательская работа, урок-практикум.

3.	Текстовые задачи, решаемые арифметическим способом: части, проценты, пропорция, движение, работа.	1	Обсуждение, урок-практикум, соревнование.
4.	Инварианты: задачи на четность (чередование, разбиение на пары).	1	Урок-игра, урок-исследование.
5.	Логические задачи, решаемые с помощью таблиц.	1	Урок-игра, индивидуальная работа в парах.
6.	Графы и их применение в решении задач.	1	Обсуждение, урок-практикум.
7.	Геометрические задачи на построение и на изучение свойств фигур: геометрические фигуры на клетчатой бумаге, конструирование.	1	Беседа, урок-исследование, моделирование.
8.	Элементы логики, теории вероятности, комбинаторики: таблицы, диаграммы, вычисление вероятности.	1	Обсуждение, урок-практикум, проект, игра.
9.	Проведение рубежной аттестации.	1	Тестирование.
Итого		9	

7 класс

№	Тема занятия	Кол-во часов	Формы деятельности
1.	Арифметические и алгебраические выражения: свойства операций и принятых соглашений.	1	Обсуждение, практикум.
2.	Моделирование изменений окружающего мира с помощью линейной функции.	1	Исследовательская работа, урок-практикум.

3.	Задачи практико-ориентированного содержания: на движение, на совместную работу.	1	Обсуждение, урок-практикум.
4.	Геометрические задачи на построения и на изучение свойств фигур, возникающих в ситуациях повседневной жизни, задач практического содержания.	1	Обсуждение, урок-практикум, урок-исследование.
5.	Решение задач на вероятность событий в реальной жизни.	1	Урок-игра, урок-исследование.
6.	Элементы теории множеств как объединяющее основание многих направлений математики.	1	Урок-исследование.
7.	Статистические явления, представленные в различной форме: текст, таблица, столбчатые или линейные диаграммы, гистограммы.	1	Обсуждение, урок-практикум, проект, игра.
8.	Решение геометрических задач исследовательского характера.	1	Проект, исследовательская работа.
9.	Проведение рубежной аттестации.	1	Тестирование.
Итого		9	

8 класс

№	Тема занятия	Кол-во часов	Формы деятельности
1.	Работа с информацией, представленной в форме таблиц, диаграмм столбчатой или круговой, схем.	1	Практикум.
2.	Вычисление расстояний на местности в стандартных ситуациях и применение формул в повседневной жизни.	1	Беседа. Исследование.

3.	Квадратные уравнения, аналитические и неаналитические методы решения.	1	Исследовательская работа, практикум.
4.	Алгебраические связи между элементами фигур: теорема Пифагора, соотношения между сторонами треугольника), относительно расположение, равенство.	1	Проектная работа.
5.	Математическое описание зависимости между переменными в различных процессах.	1	Обсуждение. Урок практикум.
6.	Интерпретация трёхмерных изображений, построение фигур.	1	Моделирование. Выполнение рисунка. Практикум.
7.	Определение ошибки измерения, определение шансов наступления того или иного события.	1	Урок-исследование.
8.	Решение типичных математических задач, требующих прохождения этапа моделирования.	1	Урок-практикум.
9.	Проведение рубежной аттестации.	1	Тестирование.
Итого		9	

9 класс

№	Тема занятия	Кол-во часов	Формы деятельности
1.	Представление данных в виде таблиц. Простые и сложные вопросы.	1	Беседа. Обсуждение. Практикум.
2.	Представление данных в виде диаграмм. Простые и сложные вопросы.	1	Обсуждение. Исследование. Практикум.
3.	Построение мультипликативной модели с тремя составляющими.	1	Моделирование. Конструирование алгоритма. Практикум.

4.	Задачи с лишними данными.	1	Обсуждение. Исследование.
5.	Решение типичных задач через систему линейных уравнений.	1	Исследование. Выбор способа решения. Практикум.
6.	Количественные рассуждения, связанные со смыслом числа, различными представлениями чисел, изяществом вычислений, вычислениями в уме, оценкой разумности результатов.	1	Обсуждение. Практикум.
7.	Решение стереометрических задач.	1	Обсуждение. Практикум.
8.	Вероятностные, статистические явления и зависимости.	1	Исследование. Интерпретация результатов в разных контекстах.
9.	Проведение рубежной аттестации.		Тестирование.
Итого		9	

ТЕМАТИЧЕСКОЕ ПЛАНИРОВАНИЕ КУРСА ВНЕУРОЧНОЙ ДЕЯТЕЛЬНОСТИ
Модуль «Основы естественнонаучной грамотности»

5 класс

№	Тема занятия	Кол-во часов	Формы деятельности
<i>Звуковые явления</i>			
1.	Звуковые явления. Звуки живой и неживой природы. Слышимые и неслышимые звуки.	1	Беседа, демонстрация записей звуков.
2.	Устройство динамика. Современные акустические системы. Шум и его воздействие на человека.	1	Наблюдение физических явлений.
<i>Строение вещества</i>			

3.	Движение и взаимодействие частиц. Признаки химических реакций. Природные индикаторы.	1	Презентация. Учебный эксперимент. Наблюдение физических явлений.
	Вода. Уникальность воды.	1	
4.	Углекислый газ в природе и его значение.	1	
<i>Земля и земная кора. Минералы</i>			
5.	Земля, внутреннее строение Земли. Знакомство с минералами, горной породой и рудой.	1	Работа с коллекциями минералов и горных пород. Посещение минералогической экспозиции.
6.	Атмосфера Земли.	1	

<i>Живая природа</i>			
7.	Уникальность планеты Земля. Условия для существования жизни на Земле. Свойства живых организмов.	1	Беседа. Презентация.
8	Проведение рубежной аттестации.	1	Тестирование.
Итого		8	

4

6 класс

№	Тема занятия	Кол-во часов	Формы деятельности
<i>Строение вещества</i>			
1.	Тело и вещество. Агрегатные состояния вещества. Масса. Измерение массы тел.	1	Наблюдения. Лабораторная работа.
2.	Строение вещества. Атомы и молекулы. Модели атома.	1	Моделирование.
<i>Тепловые явления</i>			
3.	Тепловые явления. Тепловое расширение тел. Использование явления теплового расширения для измерения температуры.	1	Презентация. Учебный эксперимент. Наблюдение физических явлений.
4.	Плавление и отвердевание. Испарение и конденсация. Кипение.	1	Проектная работа.
<i>Земля, Солнечная система и Вселенная</i>			
5.	Представления о Вселенной. Модель Вселенной. Модель солнечной системы.	1	Обсуждение. Исследование. Проектная работа.

<i>Живая природа</i>			
6.	Царства живой природы	1	Квест.
7.	Проведение рубежной аттестации.	2	Тестирование.
	Итого	8	

5

7 класс

№	Тема занятия	Кол-во часов	Формы деятельности
<i>Структура и свойства вещества</i>			
1.	Почему все тела нам кажутся сплошными: молекулярное строение твёрдых тел, жидкостей и газов. Диффузия в газах, жидкостях и твёрдых телах.	1	Беседа. Демонстрация моделей.
<i>Механические явления. Силы и движение</i>			
2.	Механическое движение. Инерция Закон Паскаля. Гидростатический парадокс.	1	Демонстрация моделей. Лабораторная работа.
3.	Деформация тел. Виды деформации. Усталость материалов.	1	Посещение производственных или научных лабораторий с разрывными машинами и прессом.
<i>Земля, мировой океан</i>			
4.	Атмосферные явления. Ветер. Направление ветра. Ураган, торнадо. Землетрясение, цунами, объяснение их происхождения.	1	Проектная деятельность.

5.	Давление воды в морях и океанах. Состав воды морей и океанов. Структура подводной сферы. Исследование океана. Использование подводных дронов.	1	
Биологическое разнообразие			
6.	Растения. Генная модификация растений. Внешнее строение дождевого червя, моллюсков, насекомых.	1	Оформление коллажа. Создание журнала «Музей фактов».
7.	Внешнее и внутреннее строение рыбы. Их многообразие. Пресноводные и морские рыбы. Внешнее и внутреннее строение птицы. Эволюция птиц. Многообразие птиц. Перелетные птицы. Сезонная миграция.	1	
8.	Проведение рубежной аттестации.	1	Тестирование.
	Итого	8	

8 класс

№	Тема занятия	Кол-во часов	Формы деятельности
Структура и свойства вещества (электрические явления)			
1.	Занимательное электричество.	1	Беседа. Демонстрация моделей.
Электромагнитные явления. Производство электроэнергии			
2.	Магнетизм и электромагнетизм.	1	Беседа. Демонстрация моделей. Презентация.

3.	Строительство плотин	1	Учебный эксперимент. Наблюдение физических явлений.
4.	Гидроэлектростанции. Экологические риски при строительстве гидроэлектростанций.	1	Проектная работа.
5.	Нетрадиционные виды энергетики, объединенные энергосистемы.	1	
Биология человека (здоровье, гигиена, питание)			
6.	Внутренняя среда организма. Кровь. Иммуитет. Наследственность.	1	Моделирование. Виртуальное моделирование.
7.	Системы жизнедеятельности человека.	1	
8.	Проведение рубежной аттестации.	1	Тестирование.
	Итого	8	

9 класс

№	Тема занятия	Кол-во часов	Формы деятельности
Структура и свойства вещества			
1.	На сцену выходит уран. Радиоактивность. Искусственная радиоактивность.	1	Демонстрация моделей. Дебаты.
Химические изменения состояния вещества			
	Изменения состояния веществ.		Беседа. Демонстрация моделей.

2.	Физические явления и химические превращения. Отличие химических реакций от физических явлений.	1	Презентация. Учебный эксперимент. Исследование
Наследственность биологических объектов			
3.	Размножение организмов. Индивидуальное развитие организмов. Биогенетический закон. Закономерности наследования признаков. Вид и популяции. Общая характеристика популяции. Экологические факторы и условия среды обитания. Происхождение видов.	1	Беседа. Демонстрация моделей. Учебный эксперимент. Наблюдение явлений.
4.	Закономерности изменчивости: модификационная и мутационная изменчивости. Основные методы селекции растений, животных и микроорганизмов.	1	
Экологическая система			
5.	Потоки вещества и энергии в экосистеме. Саморазвитие экосистемы. Биосфера. Средообразующая деятельность организмов. Круговорот веществ в биосфере. Эволюция биосферы.	1	Демонстрация моделей. Моделирование.
6.	Антропогенное воздействие на биосферу. Основы рационального природопользования.	1	
7.	Проведение рубежной аттестации.	2	Тестирование.
	Итого	8	

2.1.34 Программа внеурочной деятельности «Движение первых»

Пояснительная записка

Программа внеурочной деятельности по курсу «Движение первых» направлена на развитие личности в четырех направлениях: гражданская активность, личностное развитие, военно-патриотическое, информационно-медийное.

Личностное развитие.

Творческое развитие, популяризация здорового образа жизни и спорта, выбор будущей профессии.

Творческое развитие:

- Организация творческих событий - фестивалей и конкурсов, акций и флешмобов;
- Поддержка детских творческих проектов и продвижение детских коллективов;
- Реализация культурно-образовательных программ - интерактивных игр, семинаров, мастер-классов, открытых лекториев, встреч с интересными людьми; организация кино клубов;
- Проведение культурно-досуговых программ - посещение музеев, театров, концертов; организация экскурсий;

Популяризация ЗОЖ среди школьников:

- Организация профильных событий - фестивалей, конкурсов, соревнований, акций и флешмобов;
- Организация туристических походов и слетов;
- Организация мероприятий, направленных на популяризацию комплекса ГТО;
- Поддержка работы школьных спортивных секций;
- Проведение образовательных программ – интерактивных игр, семинаров, мастер-классов, открытых лекториев, встреч с интересными людьми;

Популяризация профессий:

- Проведение образовательных мероприятий и программ, направленных на определение будущей профессии - интерактивных игр, семинаров, мастер-классов, открытых лекториев, встреч с интересными людьми;
- Популяризация научно-изобретательской деятельности;
- Поддержка и развитие детских проектов;
- Организация профильных событий - фестивалей, конкурсов, олимпиад, акций, флешмобов.

Гражданская активность

Добровольчество, поисковая деятельность, изучение истории России, краеведение, создание и развитие школьных музеев.

Добровольчество – это реализация личностного потенциала, самовыражение и самоопределение, профессиональное ориентирование, приобретение полезных навыков, новые знакомства и море позитивных эмоций, это не просто хобби, а стиль жизни. - Популяризация и пропаганда в электронной среде социальной активности по отношению к пожилым людям, людям с ограниченными возможностями, бездомным животным.

- создание социальной рекламы
- Содействие утверждению в жизни современного общества идей добра и красоты, духовного и физического совершенствования детей.

- Проведение экоуроков, экологических акций и флешмобов в электронной среде

Поисковая деятельность - это возможность отправиться в настоящую поисковую экспедицию, поучаствовать в раскопках в местах боевых действий, увековечить память об исторических событиях и судьбах Героев Отечества, присоединиться к одному из отрядов Поискового движения России.

Краеведение, школьные музеи - это проекты развития школьных музеев России, историко-краеведческой работы, позволяющей узнать об истории и культуре Малой Родины, это познавательные и увлекательные путешествия по самым интересным местам нашей страны
Создание документальных видеороликов об истории и культуре Малой Родины

- Создание виртуальных экскурсий по музеям школы.
- создание творческих игровых видеороликов, раскрывающих направление деятельности музея.

Военно-патриотическое направление

Юнармейцы, юные друзья полиции, юные инспектора движения

Работа военно-патриотических клубов и вовлечение в неё детей

Организация профильных событий, направленных на повышение интереса у детей к службе в ВС РФ, в том числе военных сборов, военно-спортивных игр, соревнований, акций;

Проведение образовательных программ – интерактивных игр, семинаров, мастер-классов, открытых лекториев, встреч с интересными людьми и Героями России. - Реализация образовательных программ в электронной среде – интерактивных игр, семинаров, мастер-классов, открытых лекториев, встреч с интересными людьми и Героями России.

- Создание видеороликов, направленных на повышение интереса у детей к службе в ВС РФ, в том числе военных сборов, военно-спортивных игр, соревнований, акций;
- Создание цикла видеороликов «Дети о Победе»
- Участие в флешмобах, акциях, посвященных Великой Победе.
- Проведение видеоконференций, уроков мужества

Поисковая деятельность

- поиск информации об исторических событиях и судьбах Героев Отечества.
- создание документальных видеороликов о событиях ВОВ и дальнейшее использование их на уроках мужества.

Информационно-медийное направление

Большая детская редакция, создание школьных газет, радио и телевидения, работа с социальными сетями, подготовка информационного контента, дискуссионные площадки
Поддержка талантливых юных журналистов;

Создание и развитие школьных медиацентров, в том числе газет и журналов, радио и телевидения, новостных групп в социальных сетях;

Повышение уровня школьных СМИ и пресс-центров;
Большая детская редакция;

Создание единого медиапространства для школьников;

Проведение пресс-конференций, фестивалей, творческих конкурсов для школьников;
Проведение образовательных программ по повышению квалификации педагогического состава, а также руководителей общественных организаций.

Программа рассчитана на следующие уровни образования: Среднее общее и основное общее образование

Актуальность

Актуальность программы состоит в том, что она способствует формированию социально активной личности, ориентированной на самоутверждение и самореализацию; способствует профессиональному самоопределению детей и молодёжи, так как приобретённые знания и умения позволяют сформировать навыки организаторской деятельности, необходимые во взрослой жизни.

Цель и задачи программы:

Цель: содействие формированию личности на основе присущей российскому обществу системы ценностей.

Задачи:

Воспитательные:

- содействие формированию личности на основе присущей российскому обществу системы ценностей;
- объединение и координация деятельности организаций и лиц, занимающихся воспитанием подрастающего поколения или содействующих формированию личности;

Развивающие:

- сохранение, пропаганда и распространение знаний в области воспитания подрастающего поколения и формирования личности с учетом современных информационных и инновационных технологий;
- формирование виртуального фонда, социальной активности и инициатив учащихся
- ведение издательской и информационной деятельности;
- поддержка детско-юношеских объединений и других структур;
- развитие детско-юношеских обществ и организаций;
- осуществление взаимодействия с заинтересованными органами государственной власти и органами местного самоуправления, общественными объединениями, религиозными организациями, научными, образовательными, спортивными и иными учреждениями по вопросам деятельности Организации;

Образовательные:

- проведение и популяризация семинаров, лекций, конкурсов, фестивалей, олимпиад на виртуальной платформе, участие в обучающих вебинарах;
- осуществление просветительской деятельности;
- организация физкультурно-спортивного досуга среди подросткового поколения;
- осуществление образовательной деятельности в соответствии с требованиями действующего законодательства Российской Федерации;
- участие в установленном порядке в работе общественно-государственных и общественных объединений, имеющих патриотическую, культурную и спортивную, а

также благотворительную направленность;

Программа «Движение первых» рассчитана на 17 часов в год.

Данная программа актуальна для учащихся с активной жизненной позицией, нацеленных на самореализацию в различных направлениях деятельности.

Формы проведения занятий – групповые (благотворительные акции, молодежные форумы, слёты, мероприятия школьного, муниципального и регионального уровня)
-индивидуальные (тренинг, тематические занятия, консультации по проведению мероприятий)

Планируемые результаты освоения рабочей программы

Обучающиеся научатся:

- осуществлять деятельность, способствующую формированию личности на основе присущей российскому обществу системы ценностей;
- свободно распространять информацию о своей деятельности, пропагандировать свои взгляды, цели, задачи в информационных ресурсах;
- участвовать в выработке решений органов государственной власти и органов местного самоуправления в порядке и объеме, предусмотренных Федеральным законом «Об общественных объединениях» и другими законами;
- создавать проекты;
- организовывать и проводить собрания, митинги, демонстрации, шествия, пикетирование и иные публичные мероприятия;
- осуществлять издательскую деятельность по выпуску газет, сборников творческих работ, видеороликов, информационных агитирующих буклетов;
- представлять и защищать свои права, законные интересы участников Организации, детских и юношеских объединений и организаций в органах государственной власти, органах местного самоуправления и общественных объединениях;
- осуществлять благотворительную деятельность;
- выступать с инициативами по различным вопросам общественной жизни;
- участвовать в выборах и референдумах в порядке, установленном законодательством Российской Федерации;
- консультативную помощь;
- организовывать и проводить конкурсы, фестивали, олимпиады, семинары, курсы, лекции, практикумы, мастер-классы и т.п.

Обучающиеся смогут научиться:

- проводить социологические исследования и мониторинги, заниматься научно-исследовательской деятельностью;
- осуществлять информационную, рекламную, издательскую и полиграфическую деятельность в целях сохранения, пропаганды и распространения знаний в области воспитания подрастающего поколения и формирования личности с учетом современных информационных и инновационных технологий;
- издавать (выпускать) и реализовывать книжную, аудио, видео и иную полиграфическую продукцию;
- сотрудничать с международными общественными объединениями, приобретать права и нести обязанности, соответствующие статусу этих международных общественных объединений, поддерживать прямые международные контакты и связи.

Содержание программы

1. Личностное направление (7 часов)

Организация заседаний Большого ученического совета с целью изучения направлений деятельности «Движения первых», символика и атрибутика «Движения первых». Создание официального брендбука. Организация и проведение мероприятия ко дню Учителя, разработка декорации и атрибутики. Организация и проведение классных часов по презентации «Движения первых» в начальной школе организация и оформление проекта «Новогодняя неделя», дня рождения «Движения первых», организация и

проведение итогового праздника «Апельсин» и «Последнего звонка».

2. Военно-патриотическое направление (3 часа)

Особенности организации мероприятий в формате «День единых действий». Организация и проведение мероприятия по профилактике безопасного поведения среди учащихся

Популяризация музейного дела и краеведения, организация музейных уроков, участие в событиях, посвящённых памятным датам Военной истории России. Организация и проведение мероприятия, посвященного Дню защитника Отечества Организация мероприятий «Музей в чемодане», Митинга, посвященного Дню Победы.

3. Гражданская активность (3 часа)

Организация и проведение социальных акций и волонтерской деятельности в ОУ и микрорайоне, участие в благотворительных акциях города. Выпуск буклетов о вреде энергетических напитков, лимонадов, фастфуда.

Разработка и оформление мероприятия ко дню пожилого человека.

Популяризация деятельности волонтерского отряда – организация встреч с младшими школьниками, классные часы на тему: «Особенности волонтерской (добровольческой) деятельности». Изучение и охрана природы и животных родного края. Организация и проведение мероприятия по защите окружающей среды. Организация и проведение акции «Спешите делать добро» (сбор корма бездомным животным, патрулирование на пешеходных переходах в микрорайоне)

4. Информационно-медийное направление (4 часа)

Проведение тематических занятий на тему: Особенности создания ИМЦ (информационно-медийных центров) «Движения первых». Организация информационно-медийного взаимодействия участников «Движения первых», СМИ. Выпуск видео роликов: Школьные новости, скетчи на тему «Я и моя школьная жизнь»

№	Раздел	Кол-во часов	Планируемые образовательные результаты учащихся
1	Личностное развитие	7	Организовать мероприятия, направленные на развитие личности. Поддержать работу школьных спортивных секций. Проводить акции, квесты, конкурсы. Планировать программу личностного роста.
2	Гражданская активность	3	Оказывать помощь социально-незащищенным группам населения, формировать ценности доброты и милосердия. Попробовать себя в роли волонтера спортивных, образовательных, социокультурных мероприятий местного, регионального и всероссийского уровней. Стать организатором Всероссийских профилактических акций, участвовать в работе школьных отрядов ЗОЖ, стать частью Всероссийских общественных движений «Волонтеры медики», «Волонтеры Победы». Присоединиться к Всероссийской туристско-краеведческой экспедиции «Я познаю Россию», предложить свой маршрут и пройти по маршрутам истории, культуры и природы малой родины.

3	Военно-патриотическое направление	3	Участвовать в организации культурно-просветительских мероприятий в музеях, библиотеках, домах культуры, театрах, кинотеатрах, культурных центрах, парках и т.д. Помогать ветеранам, заниматься благоустройством памятных мест, организовывать исторические квесты, сохранять историю своего рода и, главное, стать волонтером мероприятий, приуроченных к Дню Победы в Великой Отечественной войне. Участвовать в управлении школьным музеем, разработать и реализовать свои творческие, исследовательские, этнокультурные, выставочные и экскурсионные проекты.
4	Информационно-медийное направление	4	Уметь рефлексировать опыт персональной и совместной деятельности с другими людьми. Освоить социокультурные нормы, образцы, способы действий и правила поведения. Презентовать личные и коллективные результаты и достижений. осуществлять информационную, рекламную, издательскую и полиграфическую деятельность в целях сохранения, пропаганды и распространения знаний в области воспитания подрастающего поколения и формирования личности с учетом современных информационных и инновационных технологий;
	Всего:	17	

Мониторинг результатов освоения программы.

Входная и итоговая диагностика: анкетирование (выявление степени заинтересованности обучающихся в занятиях), текущий контроль (наблюдения за развитием интереса к занятиям и выступлениям обучающихся, опрос детей и родителей о степени удовлетворенности занятиями, выявление потребностей заинтересованных сторон), наблюдение за степенью активности участия обучающихся в социально-значимой

деятельности (уровень рейтинга активистов «Движения первых», личная заинтересованность).

Оценочные материалы:

- анкеты (на предмет мотивации, круга интересов и потребностей подростков;
- тесты (психологические особенности подростков, по направлениям работы «Движения первых»);
- квест-игры по истории России, детскому, молодёжному движению, различным направлениям деятельности «Движения первых»;
- презентации;
- творческие проекты в рамках участия во всероссийских конкурсах, фестивалях, акциях;
- выпуск стенгазет, видеороликов, буклетов, статей, сборников творческих работ. Для отслеживания состояния и развития детского объединения «Движения первых» используются различные формы диагностики (приложение 1):
- Диагностика лидерских способностей (Е. Жариков, Е. Крушельницкий).
- Экспресс-тест «Лидер ли я?».
- Тест «И Лидеры бывают разные»
- Стена гласности
- Экран соревнования (Пирамида личностного роста лидера).

По результатам исследований проводится необходимая корректировка действий.

Тематическое планирование

№ п/п	Содержание (наименование) Раздела, темы	Формы	ЭОР
1	Устав, задачи и положение «Движения первых»	Заседание актива «Движение первых»	Методические материалы «Российское Движение школьников». https://рдш.рф Методические материалы «Российское движение школьников». https://рдш.рф11 . Методические материалы «ЮнАрмия». http://юн-армия.рф
2	Изучение направлений деятельности «Движения первых» Символика и атрибутика «Движения первых». Официальный брендбук.	Семинар	
3	Организация акций социальной направленности. Разработка и оформление мероприятия ко дню пожилого человека.	Концерт	
4	Разработка и оформление мероприятия ко дню учителя, создание поздравительного Видеоролика.	Концерт	
5	Разработка декораций для оформления мероприятий «Движения первых»	Творческая работа	
6	Разработка мероприятий направленных на популяризацию направлений «Движения первых».	Презентация, Интерактивное занятие	
7	Особенности организации мероприятий в формате «День единых действий».	Лекция	
8	Особенности волонтерской (добровольческой) деятельности.	Круглый стол	
9-10	Изучение и охрана природы и животных родного края. Организация и проведение мероприятия по защите окружающей среды	Акция, Флешмоб	

11-12	Онлайн–конференция «Презентация «Движения первых» в начальной школе»	Презентация, Интерактивное занятие	
13	Особенности создания ИМЦ (информационно-медийных центров) «Движения первых».	Дискуссия	
14-15	Подготовка и реализация проекта «Новогодняя неделя»	Концерт Конкурс-выставка Дискотека	
16-17	Популяризация здорового образа жизни и спорта.	Соревнования Флешмоб	
18	Выпуск буклетов о вреде энергетических напитков, лимонадов, фастфуда	Акция	
19-20	Популяризация музейного дела и краеведения. Создание Буктрейлера	Акция	
21-22	Организация и проведение мероприятия, посвященного Дню защитника Отечества	Концерт	
23-24	Организация и проведение мероприятия, посвященного Международному женскому дню	Концерт	
25-26	Организация и проведение акции «Спешите делать добро».	Акция	
27	Информационно-медийное взаимодействие участников «Движения первых». СМИ.	Практическое задание	
28	Особенности создания ИМЦ (информационно-медийных центров) «Движения первых».	Дискуссия	
29	Организация и оформление дня рождения	Концерт	
30	Организация мероприятий посвященных Дню авиации и космонавтики	Блиц-опрос	
31	Организация и проведение Дня памяти погибших в радиационных авариях и катастрофах	Показ тематических документальных роликов	

32	Организация мероприятий «Музей в чемодане», Митинга, посвященного Дню Победы, онлайн марафон «Мой герой на карте города»	В ы с т а в к а М и т и н г	
33	Организация и проведение итогового праздника «Апельсин» и «Последнего звонка»	Концерт	
34	Итоговое занятие	Круглый стол	

2.1.35 Программа внеурочной деятельности «Киноуроки: тропа к духовным родникам» Пояснительная записка

Рабочая программа курса внеурочной деятельности «Киноуроки в школах России» для учащихся основного общего образования разработана в соответствии с требованиями: Федеральный закон "Об образовании в Российской Федерации" от 29.12.2012 № 273-Ф 3

Стратегия национальной безопасности Российской Федерации, Указ Президента Российской Федерации от 2 июля 2021 г. № 400 «О Стратегии национальной безопасности Российской Федерации».

Приказ Министерства просвещения Российской Федерации от 31.05.2021

№ 286 «Об утверждении федерального государственного образовательного стандарта начального общего образования» (Зарегистрирован Минюстом России 05.07.2021 № 64100).

Приказ Министерства просвещения Российской Федерации от 31.05.2021

№ 287 «Об утверждении федерального государственного образовательного стандарта основного общего образования» (Зарегистрирован Минюстом России 05.07.2021 № 64101).

Приказ Министерства просвещения Российской Федерации от 18.07.2022

№ 569 «О внесении изменений в федеральный государственный образовательный стандарт начального общего образования» (Зарегистрирован Минюстом России 17.08.2022 № 69676).

Приказ Министерства просвещения Российской Федерации от 18.07.2022

№ 568 «О внесении изменений в федеральный государственный образовательный стандарт основного общего образования» (Зарегистрирован Минюстом России 17.08.2022 № 69675). Приказ

Министерства образования и науки Российской Федерации от 17 мая 2012 г. № 413 «Об утверждении федерального государственного образовательного стандарта среднего общего образования» (Зарегистрирован Минюстом России 7 июня 2012 г. № 24480)

Приказ Министерства просвещения Российской Федерации от 12.08.2022

№ 732 «О внесении изменений в федеральный государственный образовательный стандарт среднего общего образования, утвержденный приказом Министерства образования и науки Российской Федерации от 17 мая 2012 г. № 413» (Зарегистрирован Минюстом России 12.09.2022 № 70034).

Письмо Министерства просвещения Российской Федерации «О направлении методических рекомендаций по проведению цикла внеурочных занятий «Разговоры о важном»» от 15.08.2022 № 03–1190 Приказ Министерства просвещения Российской Федерации от 18.05.2023

прочитанное, сортировать информацию с точки зрения ее важности, делать выводы и обобщения.

- развивать кругозор учащихся;
- обогащать словарный запас.

Программа рассчитана на 4 года. Общий объём учебного времени для изучения курса 40 часов. В 5-9 классе - 10 часов (сентябрь - 2 часа октябрь-май -1 час в месяц).

Занятия по программе проводятся в формах, позволяющих учащемуся вырабатывать собственную мировоззренческую позицию по обсуждаемым темам (например, беседы, деловые игры, викторины, интервью, блиц-опросы и т. д.).

Формой промежуточной аттестации является – участие в социальных практиках в рамках проекта.

Рабочая программа курса внеурочной деятельности предназначена для учащихся 5-9 классов, в том числе и учащихся с ОВЗ и детей с инвалидностью.

Содержание курса внеурочной деятельности «Киноуроки в школах России»

Воспитательные занятия (киноуроки) проводятся в рамках внеурочной деятельности и состоят из следующих блоков:

1. Просмотр нравственно ориентированного игрового фильма на определенную тематику в соответствии с разделом «календарно-тематическое планирование».
2. Обсуждение фильма по материалам методического пособия (фильм и методические рекомендации доступны для скачивания на сайте киноуроки.рф по ссылке <https://kinouroki.org/films>), во время которого решаются поставленные педагогом задачи.
3. Проведение социальной практики по теме киноурока.

6 класс

Раздел 1. Введение. (1 час)

Краткое рассмотрение духовно – нравственных и моральных понятий (принципов, ценностей) для дальнейшего построения годовой работы. Проведение тестирования обучающихся с целью выявления наиболее ослабленных, духовно – нравственных качеств.

Раздел 1. Знакомство с кинокартинами

Тема 1. Коллективизм. Фильм «Дом» (1 час). Коллективизм как одного из базовых качеств личности. Данное понятие рассматривается как принцип жизнедеятельности людей, объединенных совместными целями, интересами, деятельностью и как категория морали, которая формируется в условиях выхода из узких рамок индивидуализма и осознания истинным путем развития своей принадлежности к коллективу каждым его членом.

Тема 2. Воля и мечта. Фильм «Если бы не я» (1 час) Действительно ли побеждает тот, у кого есть Воля и Мечта? Должны ли подростки размышлять?

Анализировать свои поступки и размышлять над ними, развивать и воспитывать чувство ответственности за свои поступки, учить отличать истинное от ложного, фальшивого

«Есть воля – есть человек! Нет воли – нет человека!»

Тема 3. Героизм/трусость, фильм «Ванька -адмирал» (1 час)

Просмотр кинокартины «Ванька-адмирал». Знакомство с понятием героизм/трусость.

Способность совершить подвиг, выйти за рамки собственных возможностей (физических, психических, духовных), проявить из любви к кому-то или чему-то экстраординарный поступок

Тема 4. Счастье. Выбор. Фильм «Трудный выбор» (1 час)

Счастье – умей его увидеть.

Самый счастливый человек тот, кто дарит счастье наибольшему числу людей.

Трудно ли это – сделать выбор?

Тема 5. Бескорыстие. Фильм «За руку с Богом» (1 час)

«Нужно, чтобы о ком-нибудь болело сердце. Как это ни странно, а без этого пуста

жизнь» (В.В. Розанов)

Что значит «идти за руку с Богом»?

Тема 6. Честность / фильм «Мой танец» (1 час)

Просмотр кинокартины «Мой танец». Знакомство с понятиями «честность», «коллективизм»

Социальный проект «Наш танец»

Тема 7. Мужество «Шайба» (1 час)

Просмотр кинокартины «Шайба». Знакомство с понятиями «мужество», «чувство долга»

Социальный проект «Защитники Отечества»

Тема 8. Уважительное отношение к природе. Фильм «Стеша» (1 час)

Просмотр кинокартины «Стеша». Знакомство с понятием «экология», с охраной природы.

Социальный проект «Береги природу»

Тема 9. Честь. Фильм «Честь имею» (1 час)

Просмотр кинокартины «Честь имею!». Знакомство с понятием «честь», «достоинство»

Социальный проект «Честь имею»

Раздел 3. Презентация результатов проекта

Подготовка учениками презентации (докладов). Оформление результатов реализации общественно полезных дел на основе пройденных духовно-нравственных принципов или понятий.

Публикация результатов в группе проекта «Киноуроки в школах России». Итоговое анкетирование учащихся.

7-9 классы

Раздел 1. Введение. (1 час)

Краткое рассмотрение духовно – нравственных и моральных понятий (принципов, ценностей) для дальнейшего построения годовой работы. Проведение тестирования обучающихся с целью выявления наиболее ослабленных, духовно – нравственных качеств.

Раздел 2. Знакомство с кинокартинами.

Тема 1. Киноурок «Школьные ботаны» (понятие: целеустремленность). Всероссийская акция «Мечта». Социальная практика.

Тема 2. Киноурок «Пятьдней» (понятие: созидательный труд). Социальная практика.

Тема 3. Киноурок «Мост» (понятие: стойкость, выносливость). Социальная практика.

Тема 4. Киноурок «Интервью с неудачником» (понятие: единство слова и дела). Социальная практика.

Тема 5. Киноурок «Живой город» (понятие: счастье). Социальная практика.

Тема 6. Киноурок «Крылья» (понятие: солидарность). Социальная практика.

Тема 7. Киноурок «Батыр» (понятие: самоотверженность). Социальная практика.

Тема 8. Киноурок «Утраченное полотно» (понятие: терпение). Социальная практика.

Тема 9. Киноурок «Редкий вид» (понятие: усердие, добросовестность). Социальная практика.

Планируемые результаты

Личностные результаты 1) воспитание российской гражданской идентичности: патриотизма, уважения к Отечеству, прошлое и настоящее многонационального народа России; осознание своей этнической принадлежности, знание истории, языка, культуры своего народа, своего края, основ культурного наследия народов России и человечества; усвоение гуманистических, демократических и традиционных ценностей многонационального российского общества; воспитание чувства ответственности и долга перед Родиной;

2) формирование ответственного отношения к учению, готовности и способности, учащихся к саморазвитию и самообразованию на основе мотивации к обучению и познанию, осознанному выбору и построению дальнейшей индивидуальной траектории образования на базе

ориентировки в мире профессий и профессиональных предпочтений с учетом устойчивых познавательных интересов, а также на основе формирования уважительного отношения к труду, развития опыта участия в социально значимом труде;

3) формирование целостного мировоззрения, соответствующего современному уровню развития науки и общественной практики, учитывающего социальное, культурное, языковое, духовное многообразие современного мира;

4) формирование осознанного, уважительного и доброжелательного отношения к другому человеку, его мнению, мировоззрению, культуре, языку, вере, гражданской позиции, к истории, культуре, религии, традициям, языкам, ценностям народов России и народов мира; готовности и способности вести диалог с другими людьми и достигать в нем взаимопонимания;

5) освоение социальных норм, правил поведения, ролей и форм социальной жизни в группах и сообществах, включая взрослые и социальные сообщества; участие в школьном самоуправлении и общественной жизни в пределах возрастных компетенций с учетом региональных, этнокультурных, социальных и экономических особенностей;

6) развитие морального сознания и компетентности в решении моральных проблем на основе личностного выбора, формирование нравственных чувств и нравственного поведения, осознанного и ответственного отношения к собственным поступкам;

7) формирование коммуникативной компетентности в общении и сотрудничестве со сверстниками, детьми старшего и младшего возраста, взрослыми в процессе образовательной, общественно полезной, учебно-исследовательской, творческой и других видов деятельности;

8) формирование ценности здорового и безопасного образа жизни; усвоение правил индивидуального и коллективного безопасного поведения в чрезвычайных ситуациях, угрожающих жизни и здоровью людей, правил поведения на транспорте и на дорогах;

9) формирование основ экологической культуры, соответствующей современному уровню экологического мышления, развитие опыта экологически ориентированной рефлексивно-оценочной и практической деятельности в жизненных ситуациях;

10) осознание значения семьи в жизни человека и общества, принятие ценности семейной жизни, уважительное и заботливое отношение к членам своей семьи;

11) развитие эстетического сознания через освоение художественного наследия народов России и мира, творческой деятельности эстетического характера.

Метапредметные результаты.

- целеполаганию и планированию путей достижения целей;
- устанавливать целевые приоритеты и самостоятельно контролировать своё время и управлять им;
- осуществлять самостоятельный контроль, адекватно оценивать правильность выполнения действия и вносить необходимые коррективы как в конце действия, так и по ходу его реализации;
- работать по предложенному педагогом плану, определять и формулировать цель деятельности с помощью педагога;
- осознавать свои эмоциональные состояния и саморегуляции;
- прогнозировать последствия собственных поступков;
- адекватно воспринимать оценки учителей.
- первоначальным навыкам работы в группе (распределять роли, обязанности, выполнять работу, осуществлять контроль деятельности);
- эффективно сотрудничать и взаимодействовать на основе координации различных позиций при выработке общего решения в совместной деятельности;
- слушать партнера, формулировать и аргументировать свое мнение, корректно отстаивать свою позицию и координировать ее с партнерами, в том числе в ситуации столкновения интересов;
- задавать вопросы и навыками самопрезентации;
- основам реализации проектно-исследовательской деятельности;
- осуществлять расширенный поиск информации с использованием различных

источников;

- осуществлять сравнение и классификацию, самостоятельно выбирая основания;
- строить логические суждения, включая установление причинно-следственных связей;

– слушать и понимать речь других людей;

– находить ответы на вопросы, используя свой жизненный опыт и информацию,

полученную от педагога;

– распознавать чувства других людей;

– формулировать собственные проблемы.

– осуществлять сравнение и классификацию, самостоятельно выбирая основания;

- строить логические суждения, включая установление причинно-следственных связей;

– слушать и понимать речь других людей;

– находить ответы на вопросы, используя свой жизненный опыт и информацию,

полученную от педагога;

– распознавать чувства других людей;

– формулировать собственные проблемы.

**Тематическое планирование
курса внеурочной деятельности «Киноуроки в школах России»
с учетом рабочей программы воспитания,**

с указанием количества часов, отводимых на освоение каждой темы

Тематическое планирование курса внеурочной деятельности «Киноуроки в школах России» разработано с учетом рабочей программы воспитания. Воспитательный потенциал данного курса обеспечивает:

– Способность воспринимать и чувствовать прекрасное в быту, природе, искусстве, творчестве людей.

– формирование чувства уважения к духовно-нравственной культуре своей семьи, своего народа, семейные ценности с учётом национальной, религиозной принадлежности.

– формирование ценности каждой человеческой жизни, признающий индивидуальность и достоинство каждого человека.

– формирование качеств личности доброжелательность, проявление сопереживания, готовности оказывать помощь, выражение неприятия поведения, причиняющего физический и моральный вред другим людям, уважение к старшим.

формирование умения оценивать поступки с позиции их соответствия нравственным нормам, осознание ответственность за свои поступки.

Владение представлениями о многообразии языкового и культурного пространства России, имеющий первоначальные навыки общения с людьми разных народов, вероисповеданий.

6 класс

№ п/п	Тема урока	Кол-во часов	Характеристика видов учебной деятельности
1	Введение в предмет. Краткое рассмотрение духовно – нравственных и моральных понятий (принципов, ценностей) для дальнейшего построения годовой работы.	1	Проведение тестирования учащихся с целью выявления наиболее ослабленных духовно – нравственных качеств.
2	Коллективизм. Фильм «Дом»	1	Просмотр фильма. Организация просмотра фильма, беседа о нравственном понятии.
	Социальная практика. Социальный проект		Выбор темы и проведение социальной практики

3	Воля и мечта. Фильм «Если бы не я»	1	Просмотр фильма. Организация просмотра фильма, беседа о нравственном понятии.
	Социальная практика Социальный проект		Обсуждение инициатив школьников, составление плана социальной практики.
4	Героизм/трусость, фильм «Ванька -адмирал»	1	Организация просмотра фильма, беседа о нравственном понятии

	Социальная практика. Творческий проект.		Обсуждение инициатив школьников, составление плана социальной практики.
5	Счастье. Выбор. Фильм «Трудный выбор»	1	Организация просмотра фильма, беседа о нравственном понятии
	Социальная практика		Выбор и реализация социальной практики
6	Честность / фильм «Мой танец»	1	Просмотр фильма. Организация просмотра фильма, беседа о нравственном понятии.
	Социальная практика		Выбор и реализация социальной практики
7	Киноурок «Шайба» (понятие: мужество)	1	Просмотр фильма. Организация просмотра фильма, беседа о нравственном понятии.
	Социальная практика. Открытка ко Дню защитника Отечества.		Выбор и реализация социальной практики
8	Уважительное отношение к природе. Фильм «Стеша»	1	Просмотр фильма. Организация просмотра фильма, беседа о нравственном понятии.
	Социальная практика		Выбор и реализация социальной практики
9	Честь. Фильм «Честь имею»	1	Просмотр фильма. Организация просмотра фильма, беседа о нравственном понятии.
	Социальная практика		Выбор и реализация социальной практики
10	Чувство долга «Лошадка для героя»	1	Просмотр фильма. Организация просмотра фильма, беседа о нравственном понятии.
	Социальная практика «Открытка ко Дню Победы»		Выбор и реализация социальной практики
	Итого	10	

7 класс

№ п/п	Тема урока	Кол-во часов	Характеристика видов учебной деятельности
1	Введение в предмет. Краткое рассмотрение духовно – нравственных и моральных понятий (принципов, ценностей) для дальнейшего построения годовой работы.	1	Проведение тестирования учащихся с целью выявления наиболее ослабленных духовно – нравственных качеств.
2	Киноурок «Школьные ботаны»(понятие: целеустремленность).	1	Просмотр фильма. Организация просмотра фильма, беседа о нравственном понятии.
	Социальная практика.		Выбор темы и проведение социальной практики

3	Киноурок «Пятьдней» (понятие: созидательный труд).	1	Просмотр фильма. Организация просмотра фильма, беседа о нравственном понятии.
	Социальная практика «День добрых дел»		Обсуждение инициатив школьников, составление плана социальной практики.
4	Киноурок «Мост» (понятие: стойкость, выносливость).	1	Организация просмотра фильма, беседа о нравственном понятии

	Социальная практика. Творческий проект.		Обсуждение инициатив школьников, составление плана социальной практики.
5	Киноурок «Интервью с неудачником» (понятие: единствослова и дела).	1	Организация просмотра фильма, беседа о нравственном понятии
	Социальная практика		Выбор и реализация социальной практики
6	Киноурок «Живой город» (понятие: счастье).	1	Просмотр фильма. Организация просмотра фильма, беседа о нравственном понятии.
	Социальная практика.		Выбор и реализация социальной практики
7	Киноурок «Крылья» (понятие: солидарность).	1	Просмотр фильма. Организация просмотра фильма, беседа о нравственном понятии.
	Социальная практика.		Выбор и реализация социальной практики
8	Киноурок «Батыр»(понятие: самоотверженность).	1	Просмотр фильма. Организация просмотра фильма, беседа о нравственном понятии.
	Социальная практика		Выбор и реализация социальной практики
9	Киноурок «Утраченное полотно» (понятие: терпение).	1	Просмотр фильма. Организация просмотра фильма, беседа о нравственном понятии.
	Социальная практика		Выбор и реализация социальной практики
10	Киноурок «Лошадка для героя» (понятие: чувство долга)	1	Выбор и реализация социальной практики
	Социальная практика «Открытка ко Дню Победы»		Просмотр фильма. Организация просмотра фильма, беседа о нравственном понятии.
	Итого	10	

8 класс

№ п/п	Тема урока	Кол-во часов	Характеристика видов учебной деятельности
1	Краткое рассмотрение духовно – нравственных и моральных понятий (принципов, ценностей) для дальнейшего построения годовой работы.	1	Проведение тестирования учащихся с целью выявления наиболее ослабленных духовно – нравственных качеств.
2	Киноурок «Если бы не я» (понятие: Сила воли, сила духа	1	Просмотр фильма. Организация просмотра фильма, беседа о нравственном понятии.
	Социальная практика		Выбор темы и проведение социальной практики

3	Киноурок «Александр» (понятие: Ответственность за свои поступки перед другими)	1	Просмотр фильма. Организация просмотра фильма, беседа о нравственном понятии.
	Социальная практика		Обсуждение инициатив школьников, составление плана социальной практики.
4	Киноурок «Когда небо улыбается» (понятие: Радость познания)	1	Организация просмотра фильма, беседа о нравственном понятии
	Социальная практика		Обсуждение инициатив школьников, составление плана социальной практики.

5	Киноурок «Письма» (понятие: целомудрие)	1	Организация просмотра фильма, беседа о нравственном понятии
	Социальная практика		Выбор и реализация социальной практики
6	Киноурок «Музыка внутри» (понятие: Милосердие)	1	Просмотр фильма. Организация просмотра фильма, беседа о нравственном понятии.
	Социальная практика.		Выбор и реализация социальной практики
7	Киноурок «Там, где мечтают медведи» (понятие: Ответственность (перед миром и человечеством))	1	Просмотр фильма. Организация просмотра фильма, беседа о нравственном понятии.
	Социальная практика		Выбор и реализация социальной практики
8	Киноурок «БВ» (понятие: Любовь, прощение).	1	Просмотр фильма. Организация просмотра фильма, беседа о нравственном понятии.
	Социальная практика		Выбор и реализация социальной практики
9	Киноурок «ЭРА» (понятие: Мечта)	1	Просмотр фильма. Организация просмотра фильма, беседа о нравственном понятии.
	Социальная практика		Выбор и реализация социальной практики
10	Киноурок «Неанисия» (понятие: ЗОЖ)	1	Выбор и реализация социальной практики
	Социальная практика.		Просмотр фильма. Организация просмотра фильма, беседа о нравственном понятии.
Итого		10	

9 класс

№ п/п	Тема урока	Кол-во часов	Характеристика видов учебной деятельности
1	Краткое рассмотрение духовно – нравственных и моральных понятий (принципов, ценностей) для дальнейшего построения годовой работы.	1	Проведение тестирования учащихся с целью выявления наиболее ослабленных духовно – нравственных качеств.
2	Киноурок «Песня ветра» (понятие: Дружелюбие).	1	Просмотр фильма. Организация просмотра фильма, беседа о нравственном понятии.
	Социальная практика		Выбор темы и проведение социальной практики

3	Киноурок «Редкий вид» (понятие: Усердие, добросовестность)	1	Просмотр фильма. Организация просмотра фильма, беседа о нравственном понятии.
	Социальная практика		Обсуждение инициатив школьников, составление плана социальной практики.
4	Киноурок «5 дней» (понятие: Созидательный труд, милосердие)	1	Организация просмотра фильма, беседа о нравственном понятии
	Социальная практика.		Обсуждение инициатив школьников, составление плана социальной практики.
5	Киноурок «Великий» (понятие: Справедливость)	1	Просмотр фильма. Организация просмотра фильма, беседа о нравственном понятии.

	Социальная практика		Выбор и реализация социальной практики
6	Киноурок «Другой мир» (понятие: Верность идеалам)	1	Просмотр фильма. Организация просмотра фильма, беседа о нравственном понятии.
	Социальная практика.		Выбор и реализация социальной практики
7	Киноурок «Хорошие песни» (понятие: Доброжелательность)	1	Просмотр фильма. Организация просмотра фильма, беседа о нравственном понятии.
	Социальная практика		Выбор и реализация социальной практики
8	Киноурок «Мой друг Дима Зорин» (понятие: Благодарство).	1	Просмотр фильма. Организация просмотра фильма, беседа о нравственном понятии.
	Социальная практика		Выбор и реализация социальной практики
9	Киноурок «Навсегда» (понятие: Смелость, отвага)	1	Просмотр фильма. Организация просмотра фильма, беседа о нравственном понятии.
	Социальная практика		Выбор и реализация социальной практики
10	Киноурок «Батыр» (понятие: Самоотверженность).	1	Выбор и реализация социальной практики
	Социальная практика.		Просмотр фильма. Организация просмотра фильма, беседа о нравственном понятии.
	Итого	10	

2.1.36 Программа внеурочной деятельности «Мир школьных праздников» ПОЯСНИТЕЛЬНАЯ ЗАПИСКА

Рабочая программа внеурочной деятельности для 5-9 классов *«В мире школьных праздников»* составлена в соответствии с требованиями Федерального государственного образовательного стандарта основного общего образования и на основе программы воспитания.

Рабочая программа внеурочной деятельности «Мир школьных праздников» разработана на основе:

- Федерального государственного образовательного стандарта основного общего образования;
- Концепции духовно-нравственного развития и воспитания личности гражданина России;

- планируемых результатов основного общего образования с учетом межпредметных и внутрипредметных связей;

Данная программа создает условия для культурного, социального, профессионального самоопределения и творческой самореализации личности ребёнка, а так же способствует ее интеграции в мировой и отечественной культуре.

Программа внеурочной деятельности педагогически целесообразна, потому что способствует:

- более разностороннему раскрытию индивидуальных способностей ребенка;
- развитию у учащихся заинтересованности к различным видам деятельности;
- желанию активно участвовать в продуктивной общественной жизни;
- развитию умения у учащихся самостоятельно организовать своё свободное время.

Основной формой деятельности в программе является праздник. Праздник - это социально-культурное явление. Хорошо организованный и продуманный детский праздник выводит детей из состояния статистов, слепых исполнителей воли взрослых и становится поводом проявить себя, выразить внимание к другим людям, вступить с ними в неформальный эмоционально окрашенный контакт. Творческая активность, ответственность, умение подчиняться правилам, умение взаимодействовать - все черты характера, которые формируются при реализации проекта, помогут детям вписаться во взрослую общественную жизнь. Помогут создать свой вариант жизни, достойный человека. Вторая важная для нас идея, воплощенная в данной программе - отдых, развлечение и развитие подростков будут наиболее качественными, если будет осуществлено *взаимодействие подростков, родителей и педагогов*.

Цель программы: Создание оптимальных условий для духовного, интеллектуального развития детей, повышения познавательного интереса, поддержки и дальнейшего развития детского творчества, формирования навыков организации содержательного досуга при взаимодействии детей, педагога и родителей.

- **Задачи:**
- Создать условия для достижения успеха детьми, педагогами, условия для их творческого самовыражения и самореализации; включить детей в социально значимую деятельность в сфере досуга;
- Возродить традиции организации воспитательной работы и дополнительного образования в условиях реализации федеральных государственных образовательных стандартов;
- Создать в школе стабильно функционирующую систему детских праздников.
- Максимально включить родителей в досуговую деятельность.
- Разработать и реализовать новые технологии досуговой деятельности.
- Способствовать установлению более тесных отношений между детьми и

- родителями.
- Развить коммуникативную культуру детей и подростков на основе сотворчества.
- Формировать установку на здоровый образ жизни.
- Оказание помощи родителям в развитии у детей социального опыта,
- коммуникативных навыков и умений;

Оказание помощи родителям в формировании нравственного образа жизни семьи,

- в профилактике и диагностике наркомании, в предупреждении других негативных проявлений у детей и подростков;
- Использование различных форм сотрудничества с отцами, вовлечение их в совместную с детьми творческую, социально значимую деятельность;
- Вовлечение родителей в совместную с детьми деятельность с целью расширения воспитывающей среды, увеличение диапазона позитивных влияний на развивающуюся личность ребёнка.
- Программа создаётся для обучающихся, родителей и педагогов.

При обучении по данной программе можно достичь следующих результатов:

- Создание эмоционально - комфортных условия для занятий всех субъектов воспитательного процесса.
- Позитивная мотивация детей, педагогов, родителей к участию в жизни коллектива,
- содержательно – полноценному досугу, здоровому образу жизни.

Приобретение опыта сотворчества и взаимодействия в коллективной деятельности

- детей и взрослых
- Создание у учащихся положительного имиджа организации школьных праздников.
- раскрыть творческий потенциал ребенка.
- Вовлечение детей в увлекательный мир организаторов досуговых мероприятий.
- Раскрепостить учащихся на сцене, при общении с залом и другой аудиторией,
- Сформировать позитивную «Я – концепцию».
- Обучить детей методике проведения игр, составления (авторской разработки) сценариев досуговых мероприятий.
- Сформировать детский коллектив единомышленников.
- Сформировать лидерские качества
- Сформировать жизненное и личностное самоопределение

ЦЕЛЬ:

- Создание воспитывающей среды, обеспечивающей активизацию социальных, интеллектуальных интересов учащихся в свободное время, развитие здоровой, творчески растущей личности, со сформированной гражданской ответственностью и правовым

самосознанием, подготовленной к жизнедеятельности в новых условиях, способной на социально значимую практическую деятельность, реализацию добровольческих инициатив.

ЗАДАЧИ:

1. Организовать общественно-полезную досуговую деятельность учащихся.
2. Вовлечь учащихся в разностороннюю творческую деятельность.
3. Формировать навыки позитивного коммуникативного общения.
4. Развивать навыки организации и осуществления сотрудничества с педагогами, учащимися разных возрастов и их родителями в решении общих проблем.
5. Воспитывать трудолюбие, волю, настойчивость, развивать умение ставить цель и организовывать свою деятельность по ее достижению, способность преодолевать трудности, анализировать результаты и корректировать свои планы.
6. Формировать позитивное отношение к базовым общественным ценностям (человек, семья, Отечество, природа, мир, знания, труд, культура).
7. Способствовать знанию основ и стремлению к здоровому образу жизни.
8. Углубление содержания, использование новых форм и методов занятости учащихся в свободное от учёбы время.

СОДЕРЖАНИЕ

Содержание программы предполагает проведение занятий в форме: беседы, видеопутешествия, игр, конкурсов, викторин, творческой мастерской. На занятиях воспитанники знакомятся с классификацией видов искусств и их характеристиками, биографией знаменитых деятелей искусства, знакомятся с историей календарных праздников и готовятся к их проведению – разрабатывают сценарии, оформляют поздравительные открытки и газеты, готовят номера к праздничным концертам, выступления на классных и школьных мероприятиях (Новый год, День защитника Отечества, 8 Марта, День Победы и т.п.).

Занятия проводятся не только в стенах школы, но и за её пределами. Программа предполагает использование таких форм работы как экскурсии в парки, походы в музеи, библиотеки, кинотеатр. Это даёт возможность воспитанникам получать новую информацию в нестандартной обстановке, более доступно, наглядно и как результат более продуктивно. Знакомство и посещение культурных центров даёт воспитанникам представление об историческом прошлом нашего народа и края, возможность познакомиться с историческими фактами, прикоснуться к прошлому в картинах, книгах, экспонатах, экспозициях, театральных постановках, кинофильмах.

Освоение содержания программы кружка способствует интеллектуальному, творческому, эмоциональному развитию воспитанников. При реализации содержания программы учитываются

возрастные и индивидуальные возможности школьников, создаются условия для успешности каждого ребёнка.

Основу программы составляют инновационные технологии: личностно-ориентированные, адаптированного обучения, индивидуализация, ИКТ-технологии.

ОТЛИЧИТЕЛЬНЫЕ ОСОБЕННОСТИ ПРОГРАММЫ

Программа “Мир школьных праздников” предлагает каждому ребёнку свободный выбор деятельности, возможность реализоваться в разнообразном творчестве, создание ситуации успеха для каждого, возможность получить более высокий личностный статус и позитивную “Я - оценку”, а также эмоционально-психологическую защиту. Именно здесь создаются условия для максимальной социальной адаптации, здесь развиваются творческие качества личности.

Организация жизнедеятельности школьников во внеурочное время предоставляет им широкие возможности самореализации в различных видах социально и личностно значимой деятельности, образцов высокой культуры, нравственности, духовности, позитивного взаимодействия человека с окружающей средой.

Важной особенностью занятий по данной программе является возможность организации коллективной творческой деятельности школьников, направленной на развитие навыков общения, взаимодействия и сотрудничества. Научить сотрудничать – значит научить добиваться желаемого, не ущемляя интересов других людей.

ПРОГРАММА ПОСТРОЕНА С СОБЛЮДЕНИЕМ СЛЕДУЮЩИХ ПРИНЦИПОВ:

- добровольность;
- общественная направленность;
- учет возрастных и индивидуальных особенностей учащихся;
- предоставление самостоятельности и опора на инициативу;
- учет интересов ребенка;
- содружество и сотворчество детей и взрослых.

Планируемые результаты

В РЕЗУЛЬТАТЕ ОСВОЕНИЯ ПРОГРАММЫ ОБУЧАЮЩИЕСЯ ОВЛАДЕЮТ СЛЕДУЮЩИМИ УНИВЕРСАЛЬНЫМИ ДЕЙСТВИЯМИ:

Личностные универсальные учебные действия

- Развитие доброжелательности, позитивного отношения к жизни.
- Развитие компетентности в вопросах нормативного поведения.
- Ориентация в нравственном содержании и смысле как собственных поступков, так и поступков окружающих людей.
- Выделение нравственного содержания своих поступков

Коммуникативные универсальные учебные действия

- Формирование умения продуктивного взаимодействия, умения совместного принятия решения
- Развитие коммуникативных умений в процессе межличностного взаимодействия.
- Коммуникация как взаимодействие и коммуникация как сотрудничество
- Признание возможности существования различных точек зрения и права каждого иметь свою
- Выражение своего мнения и аргументация свое точки зрения

Регулятивные универсальные учебные действия

- Умение контролировать процесс и результаты своей деятельности
- Умение адекватно оценивать свою деятельность
- Умение адекватно воспринимать оценку со стороны
- Умение взаимодействовать со взрослыми и сверстниками в совместной деятельности
- Формирование основ оптимистического восприятия мира
- Формирование готовности к преодолению трудностей

СРОКИ РЕАЛИЗАЦИИ ПРОГРАММЫ

Программа рассчитана на 1 час в неделю, 34 часа в год

ФОРМЫ ПРОВЕДЕНИЯ:

Утренники, выставки, викторины, обмен мнениями, выступления на конкурсах и концертах, праздниках, подготовка презентации, фотовыставка, создание портфолио.

Тематическое планирование «Мир школьных праздников»

5-9 классы

№	Время проведения	Название темы	Форма проведения	Количество часов	Дата проведения	ЭОР
<u>Сентябрь</u>						
<u>1</u>	1 неделя	1 сентября – День знаний.	Торжественная линейка	1		
2	2 неделя	Экскурсия в осенний лес. Сбор природного материала	Экскурсия	1		
3	3 неделя	Конкурс осенних букетов и композиций. Конкурс «Осень в фотообъективе.»	Конкурс	1		Учебно - методический портал http://www.uchmet.ru/library/add_school/entertainment/lessons_sum/
4	4 неделя	Подготовка ко Дню учителя.		1		Фестиваль педагогических идей “1 сентября” http://festival.1september.ru/ http://www.metodkabinet.eu/ http://www.uroki.net/doc.htm http://mir-prazdnikov.ru
<u>Октябрь</u>						
5	1 неделя	Акция «Поздравь пожилого человека»	Праздник	1		http://www.otrok.ru/ http://www.1september.ru/

6	2 неделя	Праздник «день учителя»		1	
7	3 неделя	Подготовка к празднику «Золотая осень»		1	
8	4 неделя	Проведени я праздника «Золотая осень»	Праздник	1	
<u>Ноябрь</u>					
9	1 неделя	Презентаци я «День народного единения»	Устный журнал	1	
10	2-3 неделя	Подготовка празднику «День матери»		2	
11	4 неделя	Проведение праздника «День матери»	Праздник	1	
<u>Декабрь</u>					
12	1 неделя	Зимние развлечени я на улице.	Игры	1	
13	2-3 неделя	Подготовка к новогодни м праздникам		2	
14	4 неделя	Проведение праздника «В гостях у сказки»		1	

<u>Январь</u>				
15	2 неделя	Зимние забавы	Игра	1
16	3 неделя	Праздник «Святочные гадания»	Праздник	1
17	4 неделя	Конкурс фотографий «Моя малая Родина»	Конкурс	1
<u>Февраль</u>				
18	1 неделя	Подготовка презентаций классов «Минута славы»	Презентация	1
19	2 неделя	Подготовка к 23 февраля	Смотр строя и песни	1
20	3 неделя	Праздник 23 февраля, смотр строя и песни	Праздник	1
21	4 неделя	Подготовка праздника к международному женскому дню	Выставка	1
<u>Март</u>				
22	1 неделя	Подготовка праздника к международному женскому дню		1
23	2 неделя	Участие в проведении праздника, посвященного Международному	Праздник	1

		дному женскому дню			
2 4	3 неделя	Подготовка весенних праздников Всероссийс кая неделя музыки для детей и юношества	Игра «Угадай мелодию », караоке «Вместе весело»	1	
<u>Апрель</u>					
2 5	1 неделя	День смеха в школе		1	
2 6	2 неделя	День космонавти ки. «Космос- это мы»		1	
2 7	3 неделя	Подготовка к празднику 9 мая	концерт	1	
2 8	4 неделя	Подготовка к празднику 9 мая		1	
<u>Май</u>					
2 9	1 неделя	Концерт, посвященн ый 9 мая		1	
3 0	2-3 неделя	Подготовка и участие в «Последне м звонке»	праздник	2	
3 1	4 неделя	Подготовка к Междунаро дному дню защиты детей		1	
Всего часов				34	

2.1.37 Программа внеурочной деятельности «Россия – мои горизонты»

Содержание курса

Тема 1. Вводный урок «Моя Россия – мои горизонты» (обзор отраслей экономического развития РФ – счастье в труде) (1 час)

Россия – страна безграничных возможностей и профессионального развития. Культура труда, связь выбора профессии с персональным счастьем и экономикой страны. Познавательные цифры и факты об отраслях экономического развития, профессиональных навыков и качеств, востребованных в будущем. Формирование представлений о развитии и достижениях страны в следующих сферах: медицина и здоровье; архитектура и строительство; информационные технологии; промышленность и добыча полезных ископаемых; сельское хозяйство; транспорт и логистика; наука и образование; безопасность; креативные технологии; сервис и торговля; предпринимательство и финансы.

Тема 2. Тематический профориентационный урок «Открой своё будущее» (введение в профориентацию) (1 час)

В 6 классе: тематическое содержание занятия построено на обсуждении и осознании трех базовых компонентов, которые необходимо учитывать при выборе:

- «ХОЧУ» – ваши интересы;
- «МОГУ» – ваши способности;
- «БУДУ» – востребованность обучающегося на рынке труда в будущем.

Информирование обучающихся о профессиях с постепенным расширением представлений о мире профессионального труда в общем: формирование системного представления о мире профессий и значимости трудовой деятельности, например, как различные качества или навыки могут по-разному реализовываться в разных профессиональных направлениях. Помощь в выборе увлечения, в котором обучающийся может реализовать свои интересы, развивать возможности и помогать окружающим. Поиск дополнительных занятий и увлечений.

В 7 классе: тематическое содержание занятия предполагает знакомство с различными профессиональными средами и профессиями через проектную деятельность. Информирование обучающихся о разнообразии сред и современных профессий: формирование представлений о взаимосвязи деятельности различных специалистов при достижении общего результата, решение проектных заданий с профориентационным компонентом, работа в школьных проектных командах для поиска и презентации проектных решений. Обучающимся предстоит предложить проектные решения по тематическим направлениям виртуального города профессий «Профиград»: выбрать проблему для решения, сформировать проектную задачу, сформировать команду профессионалов из разных профессий, предложить и презентовать решение.

В 8 классе: занятие знакомит обучающихся с разнообразием направлений профессионального развития, возможностями прогнозирования результатов профессионального самоопределения. На занятии раскрываются существующие профессиональные направления, варианты получения профессионального образования (уровни образования). Актуализация процессов профессионального самоопределения. Информирование школьников о видах профессионального образования (высшее образование / среднее профессиональное образование). Помощь школьникам в соотношении личных качеств и интересов с направлениями профессиональной деятельности.

В 9 классе: формирование представлений о преимуществах обучения как в организациях высшего образования (ВО, вузы), так и в организациях среднего профессионального образования (СПО). Актуализация представлений о возможных профессиональных направлениях для учащихся. Повышение познавательного интереса к философии выбора и построению своей персональной карьерной траектории развития. В 10 классе: в ходе занятия обучающиеся получают информацию по следующим направлениям профессиональной деятельности:

- естественно-научное направление;
- инженерно-техническое направление;
- информационно-технологическое направление;
- оборонно-спортивное направление;
- производственно-технологическое направление;
- социально-гуманитарное направление;
- финансово-экономическое направление;
- творческое направление.

Информирование обучающихся об особенностях рынка труда. «Проигрывание» вариантов выбора (альтернатив) профессии. Формирование представления о компетентностном профиле специалистов из разных направлений. Знакомство с инструментами и мероприятиями профессионального выбора.

В 11 классе: занятие направлено помочь выпускникам взглянуть на различные жизненные сценарии и профессиональные пути, которые ждут их после окончания школы. Через призму разнообразия вариантов развития событий будет раскрыта и тема разнообразия выбора профессий в различных профессиональных направлениях. Формирование представления о выборе, развитии и возможных изменениях в построении персонального карьерного пути. Формирование позитивного отношения и вовлеченности обучающихся в вопросы самоопределения. Овладение приемами построения карьерных траекторий развития. Актуализация знаний по выбору образовательной организации: организации высшего образования (ВО, вузы) или организации среднего профессионального образования (СПО) как первого шага формирования персонального карьерного пути.

Тема 3. Профориентационная диагностика № 1 «Мой профиль» и разбор результатов (1 час) Для обучающихся, не принимающих участие в проекте «Билет в будущее», доступна профориентационная диагностика № 1 «Мой профиль».

Профориентационная диагностика обучающихся на интернет-платформе profmin.bvbinfo.ru (для незарегистрированных участников) позволяет определить требуемый объем профориентационной помощи и сформировать дальнейшую индивидуальную траекторию участия в программе профориентационной работы. Методика «Мой профиль» – диагностика интересов, которая позволяет рекомендовать профиль обучения и направления развития. Методика предусматривает 3 версии: для 6-7, 8-9 и 10-11 классов. Тест реализуется в форме кейсов, время прохождения – около 15 минут. По итогам диагностики рекомендуется проведение консультации по полученным результатам (в индивидуальном или групповом формате).

Тема 3. Профориентационная диагностика № 1 «Мои профсреды» и разбор результатов (1 час) Для обучающихся-участников проекта «Билет в будущее» доступна профориентационная диагностика № 1 «Мои профсреды» (обязательна для проведения). Профориентационная

диагностика обучающихся на интернет-платформе <https://bvbinfo.ru/> (для зарегистрированных участников проекта) позволяет определить требуемый объем профориентационной помощи и сформировать 7 дальнейшую индивидуальную траекторию участия в программе профориентационной работы.

Методика «Мои профсреды» – онлайн-диагностика профессиональных склонностей и направленности обучающихся. В результатах обучающийся получает рекомендации по построению трека внутри проекта «Билет в будущее» («Профессиональных сред»). Методика предусматривает 3 версии – для 6-7, 8-9 и 10- 11 классов. Методика реализуется в форме кейсов, время прохождения – около 15 минут. По итогам диагностики рекомендуется проведение консультации по полученным результатам (в индивидуальном или групповом формате). Возможно проведение консультации с помощью видеозаписи готовой консультации (доступной участникам проекта «Билет в будущее» на интернет-платформе <https://bvbinfo.ru/>).

Тема 4. Профориентационное занятие «Система образования России» (дополнительное образование, уровни профессионального образования, стратегии поступления) (1 час)

В 6-7 классе: обучающиеся знакомятся с системой общего образования РФ и понятием «дополнительное образование для школьников», обсуждают значение и возможности, которые дает образование каждому человеку, учатся подбирать дополнительное образование для решения разных задач, в том числе для подготовки к будущему профессиональному выбору.

В 8-9 классе: обучающиеся знакомятся с понятием «профессиональное образование» и его уровнями, учатся соотносить профессии и уровень образования, который требуется для их освоения, узнают об условиях поступления, длительности обучения, результатах образования в учреждениях среднего и высшего профессионального образования.

В 10-11 классе: обучающиеся знакомятся с основными этапами подбора профессионального образования, узнают, что такое специальность и профиль обучения, учатся читать коды специальностей, обсуждают основные ошибки, которые делают школьники при подборе профессионального образования

Тема 5. Профориентационное занятие «Пробую профессию в сфере науки и образования» (моделирующая онлайн-проба на платформе проекта «Билет в будущее» по профессии учителя, приуроченная к Году педагога и наставника) (1 час)

Профессиональная проба как средство актуализации профессионального самоопределения обучающихся. Знакомство с ключевыми отраслевыми направлениями экономики Российской Федерации и решение онлайн-проб (моделирующая профессиональная проба) как практико-ориентированных задач с помощью цифровых интерактивных технологий (приложений-симуляторов на платформе проекта «Билет в будущее»: <https://bvbinfo.ru/>). Формирование представлений о компетенциях и особенностях профессий, необходимых для осуществления конкретной профессиональной деятельности. Профессиональная проба по профессии учителя, приуроченная к Году педагога и наставника, в рамках которой обучающимся необходимо пройти последовательность этапов:

- Знакомство с профессией и профессиональной областью.
- Постановка задачи и подготовительно-обучающий этап.
- Практическое выполнение задания.
- Завершающий этап (закрепление полученных знаний, получение цифрового артефакта).

Тема 6. Профориентационное занятие «Россия в деле» (часть 1) (на выбор: импортозамещение, авиастроение, судовождение, судостроение, лесная промышленность) (1 час)

Для обучающихся, не принимающих участие в проекте «Билет в будущее», рекомендуется Профориентационное занятие «Россия в деле» (часть 1).

Просвещение обучающихся и формирование познавательного интереса к выбору профессий в современной экономике нашей страны. Демонстрация перечня технологических ниш, в котором российские научно-технические достижения активно внедряются в технологические отрасли реального сектора экономики, и со временем результат этой работы займет достойное место не только на российском, но и мировом рынке, формируя устойчивый тренд: российские технологии – это качество – безопасность – эффективность. В рамках занятия предложены следующие отрасли и тематики на выбор: импортозамещение, авиастроение, судовождение, судостроение, лесная промышленность.

Тема 6. Профориентационная диагностика № 2 «Мои ориентиры» и разбор результатов (1 час)
Для обучающихся-участников проекта «Билет в будущее» доступна профориентационная диагностика № 2 «Мои ориентиры» (обязательна для проведения).

Профориентационная диагностика обучающихся на интернет-платформе <https://bvbinfo.ru/> (для зарегистрированных участников проекта) позволяет определить требуемый объем профориентационной помощи и сформировать дальнейшую индивидуальную траекторию участия в программе профориентационной работы.

Методика «Мои ориентиры» – онлайн-диагностика особенностей построения образовательно-профессиональной траектории. В 8-11 классах методика направлена на оценку ценностных ориентиров в сфере самоопределения обучающихся и уровня готовности к профессиональному самоопределению. Версия 6-7 классов включает только диагностику готовности к профессиональному самоопределению и не включает диагностику ценностных ориентиров. По итогам диагностики рекомендуется проведение консультации по полученным результатам (в индивидуальном или групповом формате). Возможно проведение консультации с помощью видеозаписи готовой консультации (доступной участникам проекта «Билет в будущее» на интернет-платформе <https://bvbinfo.ru/>).

Тема 7. Профориентационное занятие «Россия промышленная: узнаю достижения страны в сфере промышленности и производства» (тяжелая промышленность, добыча и переработка сырья) (1 час)

Популяризация и просвещение обучающихся на основе знакомства с достижениями страны в сфере промышленности и производственных технологий. Знакомство на основе видеосюжетов и интервью с экспертами и специалистами в области промышленной и смежных технологий. Повышение информированности о достижениях и перспективах развития промышленности, направленное на решение важнейших задач развития общества и страны. Информирование о профессиях и современном рынке труда в области промышленности и смежных отраслей.

Тема 8. Профориентационное занятие «Пробую профессию в сфере промышленности» (моделирующая онлайн-проба на платформе проекта «Билет в будущее» по профессиям на выбор: металлург, специалист по аддитивным технологиям и др.) (1 час)

Профессиональная проба как средство актуализации профессионального самоопределения обучающихся. Знакомство с ключевыми отраслевыми направлениями экономики Российской Федерации и решение онлайн-проб (моделирующая профессиональная проба) как практико-

ориентированных задач с помощью цифровых интерактивных технологий (приложений-симуляторов на платформе проекта «Билет в будущее»: <https://bvbinfo.ru/>). Формирование представлений о компетенциях и особенностях профессий, необходимых для осуществления конкретной профессиональной деятельности. Профессиональная проба по профессии в сфере промышленности, в рамках которой обучающимся необходимо пройти последовательность этапов: – Знакомство с профессией и профессиональной областью.

- Постановка задачи и подготовительно-обучающий этап.
- Практическое выполнение задания.
- Завершающий этап (закрепление полученных знаний, получение цифрового артефакта).

Тема 9. Профориентационное занятие «Россия цифровая: узнаю достижения страны в области цифровых технологий» (информационные технологии, искусственный интеллект, робототехника) (1 час)

Популяризация и просвещение обучающихся на основе знакомства с достижениями страны в сфере цифровых технологий. Знакомство на основе видеосюжетов и интервью с экспертами и специалистами в области сквозных цифровых технологий. Повышение информированности о достижениях и перспективах развития цифровизации, направленной на решение важнейших задач развития общества и страны. Информирование о профессиях и современном рынке труда в области цифровой экономики и смежных отраслей.

Тема 10. Профориентационное занятие «Пробую профессию в области цифровых технологий» (моделирующая онлайн-проба на платформе проекта «Билет в будущее» по профессиям на выбор: программист, робототехник и др.) (1 час)

Профессиональная проба как средство актуализации профессионального самоопределения обучающихся. Знакомство с ключевыми отраслевыми направлениями экономики Российской Федерации и решение онлайн-проб (моделирующая профессиональная проба) как практико-ориентированных задач с помощью цифровых интерактивных технологий (приложений-симуляторов на платформе проекта «Билет в будущее»: <https://bvbinfo.ru/>). Формирование представлений о компетенциях и особенностях профессий, необходимых для осуществления конкретной профессиональной деятельности. Профессиональная проба по профессии в сфере цифровых технологий, в рамках которой обучающимся необходимо пройти последовательность этапов:

- Знакомство с профессией и профессиональной областью.
- Постановка задачи и подготовительно-обучающий этап.
- Практическое выполнение задания. – Завершающий этап (закрепление полученных знаний, получение цифрового артефакта).

Тема 11. Профориентационное занятие «Россия в деле» (часть 2) (на выбор: медицина, реабилитация, генетика) (1 час)

Для обучающихся, не принимающих участие в проекте «Билет в будущее», рекомендуется Профориентационное занятие «Россия в деле» (часть 2, 1 час)

Просвещение обучающихся и формирование познавательного интереса к выбору профессий в современной экономике нашей страны. Демонстрация перечня технологических ниш, в котором российские научно-технические достижения активно внедряются в технологические отрасли реального сектора экономики и со временем результат этой работы

займет достойное место не только на российском, но и мировом рынке, формируя устойчивый тренд: российские технологии – это качество – безопасность – эффективность. В рамках занятия предложены следующие отрасли и тематики на выбор: медицина, реабилитация, генетика.

Тема 11. Профориентационная диагностика № 3 «Мои таланты» и разбор результатов (1 час)

Для обучающихся-участников проекта «Билет в будущее» доступна профориентационная диагностика № 3 «Мои таланты» (обязательна для проведения).

Комплексная методика «Мои таланты» определяет профессиональные интересы и сильные стороны обучающихся с подсвечиванием «зон потенциала» (талантов), рекомендуемых отраслей и профессий. Методика предусматривает версии для 6-7, 8-9 классов, в силу особенностей образовательных возможностей для данной нозологии. Рекомендуем проходить диагностику в сопровождении учителя, родителя, тьютора для предотвращения случаев, когда у ученика возникают сложности с платформой, непонимание слов, интерпретации результатов. Также рекомендуется видео-сопровождение для знакомства с результатами и рекомендациями для пользователя.

Для обучающихся – участников проекта «Билет в будущее» доступно дополнительное тестирование по методикам «Мои возможности» и «Мои способности» (проводится по желанию обучающихся). Дополнительное тестирование увеличивает точность и полноту рекомендаций. Тестирование проводится в рамках дополнительных занятий или в домашних условиях. Для тестирования рекомендуется использовать стационарные компьютеры или ноутбуки, в случае отсутствия такой возможности допускается использование мобильных устройств.

Тема 12. Профориентационное занятие «Россия инженерная: узнаю достижения страны в области инженерного дела» (машиностроение, транспорт, строительство) (1 час)

Популяризация и просвещение обучающихся на основе знакомства с достижениями страны в сфере инженерного дела. Знакомство на основе видеосюжетов и интервью с экспертами и специалистами в области инженерной и инжиниринговой деятельности. Повышение информированности о достижениях и перспективах развития инженерного дела, направленного на решение важнейших задач развития общества и страны. Информирование о профессиях и современном рынке труда в области инженерной деятельности и смежных отраслей.

Тема 13. Профориентационное занятие «Пробую профессию в инженерной сфере» (моделирующая онлайн-проба на платформе проекта «Билет в будущее» по профессиям на выбор: инженер-конструктор, электромонтер и др.) (1 час)

Профессиональная проба как средство актуализации профессионального самоопределения обучающихся. Знакомство с ключевыми отраслевыми направлениями экономики Российской Федерации и решение онлайн-проб (моделирующая профессиональная проба) как практико-ориентированных задач с помощью цифровых интерактивных технологий (приложений-симуляторов на платформе проекта «Билет в будущее»: <https://bvbinfo.ru/>). Формирование представлений о компетенциях и особенностях профессий, необходимых для осуществления конкретной профессиональной деятельности. 28 Профессиональная проба по профессии в сфере инженерного дела (инженерии), в рамках которой обучающимся необходимо пройти последовательность этапов:

- Знакомство с профессией и профессиональной областью.
- Постановка задачи и подготовительно-обучающий этап.

– Практическое выполнение задания.

– Завершающий этап (закрепление полученных знаний, получение цифрового артефакта).

Тема 14. Профориентационное занятие «Государственное управление и общественная безопасность» (федеральная государственная, военная и правоохранительная службы, особенности работы и профессии в этих службах) (1 час)

В 6-7 классе: обучающиеся знакомятся с основными функциями государства и государственными органами, которые ответственны за реализацию этих функций; знакомятся с понятием «военнослужащий», видами войск РФ и примерами профессий, имеющих отношение к военному делу; узнают о возможностях и ограничениях работы в госструктурах, в частности, об особенностях военной службы: наличие рисков для жизни и здоровья, льгот при поступлении в учебные заведения, возможностей предоставления служебного жилья и др.

В 8-9 классе: обучающиеся актуализируют знания об основных функциях и обязанностях государства в отношении своих граждан, а также о государственных органах, которые ответственны за реализацию этих функций; знакомятся с понятием «правоохранительные органы» и с основными профессиями в сфере, соотнося различные ведомства с занятыми в них сотрудниками; актуализируют знания о возможностях и ограничениях работы в госструктурах, в частности, об особенностях работы в правоохранительных органах.

В 10-11 классе: обучающиеся актуализируют знания об основных функциях и обязанностях государства в отношении своих граждан, а также о государственных органах, которые ответственны за реализацию этих функций; обучающиеся узнают об основных рабочих задачах гражданских государственных служащих в различных органах государственного управления, узнают о релевантном образовании для управленческих позиций в госструктурах и особенностях трудоустройства в органы государственного управления; актуализируют знания о возможностях и ограничениях работы в государственных структурах.

Тема 15. Профориентационное занятие «Пробую профессию в сфере управления и безопасности» (моделирующая онлайн-проба на платформе проекта «Билет в будущее» по профессиям на выбор: специалист по кибербезопасности, юрист и др.) (1 час)

Профессиональная проба как средство актуализации профессионального самоопределения обучающихся. Знакомство с ключевыми отраслевыми направлениями экономики Российской Федерации и решение онлайн-проб (моделирующая профессиональная проба) как практико-ориентированных задач с помощью цифровых интерактивных технологий (приложений-симуляторов на платформе проекта «Билет в будущее»: <https://bvbinfo.ru/>). Формирование представлений о компетенциях и особенностях профессий, необходимых для осуществления конкретной профессиональной деятельности. Профессиональная проба по профессии в сфере управления и безопасности, в рамках которой обучающимся необходимо пройти последовательность этапов:

– Знакомство с профессией и профессиональной областью.

– Постановка задачи и подготовительно-обучающий этап.

– Практическое выполнение задания.

– Завершающий этап (закрепление полученных знаний, получение цифрового артефакта).

Тема 16. Профориентационное занятие-рефлексия «Моё будущее – моя страна» (1 час)

Разбор и обсуждение полученного опыта в рамках серии профориентационных занятий. Постановка образовательных и карьерных целей. Формирование планов образовательных шагов и формулирование карьерной траектории развития. Развитие проектного мышления, рефлексивного сознания обучающихся, осмысление значимости собственных усилий для достижения успеха, совершенствование субъектной позиции, развитие социально-психологических качеств личности.

Тема 17. Профориентационное занятие «Россия плодородная: узнаю о достижениях агропромышленного комплекса страны» (агропромышленный комплекс) (1 час)

Популяризация и просвещение обучающихся на основе знакомства с достижениями страны в сфере агропромышленного комплекса (АПК) и сельского хозяйства. Знакомство на основе видеосюжетов и интервью с экспертами и специалистами в области сельского хозяйства и смежных технологий. Повышение информированности о достижениях и перспективах развития АПК, направленного на решение важнейших задач развития общества и страны. Информирование о профессиях и современном рынке труда в области экономики сельского хозяйства и смежных отраслей.

Тема 18. Профориентационное занятие «Пробую профессию в аграрной сфере» (моделирующая онлайн-проба на платформе проекта «Билет в будущее» по профессиям на выбор: агроном, зоотехник и др.) (1 час)

Профессиональная проба как средство актуализации профессионального самоопределения обучающихся. Знакомство с ключевыми отраслевыми направлениями экономики Российской Федерации и решение онлайн-проб (моделирующая профессиональная проба) как практико-ориентированных задач с помощью цифровых интерактивных технологий (приложений-симуляторов на платформе проекта «Билет в будущее»: <https://bvbinfo.ru/>). Формирование представлений о компетенциях и особенностях профессий, необходимых для осуществления конкретной профессиональной деятельности.

Профессиональная проба по профессии в аграрной сфере, в рамках которой обучающимся необходимо пройти последовательность этапов:

- Знакомство с профессией и профессиональной областью.
- Постановка задачи и подготовительно-обучающий этап.
- Практическое выполнение задания.
- Завершающий этап (закрепление полученных знаний, получение цифрового артефакта).

Тема 19. Профориентационное занятие «Россия здоровая: узнаю достижения страны в области медицины и здравоохранения» (сфера здравоохранения, фармацевтика и биотехнологии) (1 час)

Популяризация и просвещение обучающихся на основе знакомства с достижениями страны в сфере медицины и здравоохранения. Знакомство на основе видеосюжетов и интервью с экспертами и специалистами в области современной медицины и смежных технологий. Повышение информированности о достижениях и перспективах развития здравоохранения, направленного на решение важнейших задач развития общества и страны. Информирование о профессиях и современном рынке труда в области медицины и смежных отраслей.

Тема 20. Профориентационное занятие «Пробую профессию в области медицины» (моделирующая онлайн-проба на платформе проекта «Билет в будущее» по профессиям на выбор: врач телемедицины, биотехнолог и др.) (1 час)

Профессиональная проба как средство актуализации профессионального самоопределения обучающихся. Знакомство с ключевыми отраслевыми направлениями экономики Российской Федерации и решение онлайн-проб (моделирующая профессиональная проба) как практико-ориентированных задач с помощью цифровых интерактивных технологий (приложений-симуляторов на платформе проекта «Билет в будущее»: <https://bvbinfo.ru/>). Формирование представлений о компетенциях и особенностях профессий, необходимых для осуществления конкретной профессиональной деятельности. Профессиональная проба по профессии в сфере медицины, в рамках которой обучающимся необходимо пройти последовательность этапов:

- Знакомство с профессией и профессиональной областью.
- Постановка задачи и подготовительно-обучающий этап.
- Практическое выполнение задания.
- Завершающий этап (закрепление полученных знаний, получение цифрового артефакта).

Тема 21. Профориентационное занятие «Россия добрая: узнаю о профессиях на благо общества» (сфера социального развития, туризма и гостеприимства) (1 час)

Популяризация и просвещение обучающихся на основе знакомства с достижениями страны в сфере социального развития, туризма и гостеприимства. Знакомство на основе видеосюжетов и интервью с экспертами и специалистами в области социально-экономического развития. Повышение информированности о достижениях и перспективах развития социальной сферы, направленной на решение важнейших задач развития общества и страны. Информирование о профессиях и современном рынке труда в области социальной сферы и смежных отраслей.

Тема 22. Профориентационное занятие «Пробую профессию на благо общества» (моделирующая онлайн-проба на платформе проекта «Билет в будущее» по профессиям на выбор: менеджер по туризму, организатор благотворительных мероприятий и др.) (1 час)

Профессиональная проба как средство актуализации профессионального самоопределения обучающихся. Знакомство с ключевыми отраслевыми направлениями экономики Российской Федерации и решение онлайн-проб (моделирующая профессиональная проба) как практико-ориентированных задач с помощью цифровых интерактивных технологий (приложений-симуляторов на платформе проекта «Билет в будущее»: <https://bvbinfo.ru/>). Формирование представлений о компетенциях и особенностях профессий, необходимых для осуществления конкретной профессиональной деятельности. Профессиональная проба в социальной сфере, в рамках которой обучающимся необходимо пройти последовательность этапов:

- Знакомство с профессией и профессиональной областью.
- Постановка задачи и подготовительно-обучающий этап.
- Практическое выполнение задания.
- Завершающий этап (закрепление полученных знаний, получение цифрового артефакта).

Тема 23. Профориентационное занятие «Россия креативная: узнаю творческие профессии» (сфера культуры и искусства) (1 час)

Популяризация и просвещение обучающихся на основе знакомства с достижениями страны в сфере культуры и искусства. Знакомство на основе видеосюжетов и интервью с экспертами и специалистами в области креативной экономике и творческих индустрий. Повышение информированности о достижениях и перспективах развития креативного сектора

экономики, направленных на решение важнейших задач развития общества и страны. Информирование о творческих профессиях, современном рынке труда в данной области и смежных отраслей.

Тема 24. Профориентационное занятие «Пробую творческую профессию» (моделирующая онлайн-проба на платформе проекта «Билет в будущее» по профессиям на выбор: дизайнер, продюсер и др.) (1 час)

Профессиональная проба как средство актуализации профессионального самоопределения обучающихся. Знакомство с ключевыми отраслевыми направлениями экономики Российской Федерации и решение онлайн-проб (моделирующая профессиональная проба) как практико-ориентированных задач с помощью цифровых интерактивных технологий (приложений-симуляторов на платформе проекта «Билет в будущее»: <https://bvbinfo.ru/>). Формирование представлений о компетенциях и особенностях профессий, необходимых для осуществления конкретной профессиональной деятельности. Профессиональная проба по профессии в сфере творчества, в рамках которой обучающимся необходимо пройти последовательность этапов: – Знакомство с профессией и профессиональной областью.

- Постановка задачи и подготовительно-обучающий этап.
- Практическое выполнение задания.
- Завершающий этап (закрепление полученных знаний, получение цифрового артефакта).

Тема 25. Профориентационное занятие «Один день в профессии» (часть 1) (учитель, актер, эколог) (1 час)

Формирование познавательного интереса у обучающихся к вопросам профессионального самоопределения на основе видеосюжетов с известными для молодежи медийными личностями – популярными блогерами, артистами, ведущими, которые решили воплотить свои детские мечты. В формате реалити-шоу на занятии рассматриваются следующие профессии (на выбор): учитель, актер, эколог.

Тема 26. Профориентационное занятие «Один день в профессии» (часть 2) (пожарный, ветеринар, повар) (1 час)

Формирование познавательного интереса у обучающихся к вопросам профессионального самоопределения на основе видеосюжетов с известными для молодежи медийными личностями – популярными блогерами, артистами, ведущими, которые решили воплотить свои детские мечты. В формате реалити-шоу на занятии рассматриваются следующие профессии (на выбор): пожарный, ветеринар, повар.

Тема 27. Профориентационный сериал проекта «Билет в будущее» (часть 1) (1 час)

Знакомство с профессиями из разных профессиональных отраслей через интервью с реальными представителями профессий – героями первого профориентационного сериала для школьников. Формирование познавательного интереса к вопросам профориентации на основе знакомства с личной историей труда и успеха героев сериала, мотивация и практическая значимость на основе жизненных историй. Каждая серия знакомит с представителями разных сфер: медицина, IT, медиа, бизнес, инженерное дело, различные производства, наука и искусство. В рамках занятия рекомендовано к просмотру и обсуждению 1-4 серии (на выбор), посвященные следующим профессиям:

1 серия: начальник конструкторского отдела компании «ОДК-Авиадвигатели», владелец семейной фермы «Российские альпаки», шеф-повар ресторана «Peshi».

2 серия: мастер-пожарный специализированной пожарно-спасательной части по тушению крупных пожаров, второй пилот авиакомпании «Аэрофлот – Российские авиалинии», полицейский-кинолог Отдельного батальона патрульно-постовой службы полиции на метрополитене.

3 серия: инженер-технолог отдела анализа эффективности и сборки автомобилей компании «Камаз», архитектор и руководитель «Архитектурного бюро Маликова», нейробиолог, начальник лаборатории нейронаук Курчатовского комплекса НБИКС-природоподобных технологий (НИЦ «Курчатовский институт»).

4 серия: мастер участка компании «ОДК-Авиадвигатели», скульптор, руководитель Курчатовского комплекса синхротронно-нейтринных исследований (НИЦ «Курчатовский институт»).

Тема 28. Профориентационный сериал проекта «Билет в будущее» (часть 2) (1 час)

Знакомство с профессиями из разных профессиональных отраслей через интервью с реальными представителями профессий – героями первого профориентационного сериала для школьников. Каждая серия знакомит обучающихся с личной историей труда и успеха, мотивирует и несет в себе практическую значимость. Каждая серия знакомит с представителями разных сфер: медицина, IT, медиа, бизнес, инженерное дело, различные производства, наука и искусство. В рамках занятия рекомендовано к просмотру и обсуждению 5-8 серии (на выбор), посвященные следующим профессиям:

5 серия: сварщик, методист в Музее оптики, врач ЛФК и спортивной медицины, реабилитолог.

6 серия: врач-педиатр Псковской областной инфекционной больницы, основательница концепт-стора «Палаты», основатель дома-музея «Этнодом».

7 серия: сыровар на семейном предприятии, оператор ЧПУ в компании «Лобаев Армс», учитель физики, замдиректора школы «Экотех +».

8 серия: краевед, технолог, начальник бюро окончательной сборки изделий машиностроительного завода «Тонар», травматолог-ортопед, клинический ординатор.

Тема 29. Профориентационное занятие «Пробую профессию в инженерной сфере» (моделирующая онлайн-проба на платформе проекта «Билет в будущее») (1 час)

Темы 29-33 – серия профориентационных занятий в формате марафона по профессиональным пробам: решение онлайн-проб (моделирующая профессиональная проба) как практико-ориентированных задач с помощью цифровых интерактивных технологий (приложений-симуляторов на платформе проекта «Билет в будущее» <https://bvbinfo.ru/>), направленных на погружение обучающихся в практико-ориентированную среду и знакомство с решением профессиональных задач специалистов из различных профессиональных сред. Профессиональная проба по профессии в сфере инженерного дела (инженерии), в рамках которой обучающимся необходимо пройти последовательность этапов:

- Знакомство с профессией и профессиональной областью.
- Постановка задачи и подготовительно-обучающий этап.
- Практическое выполнение задания.
- Завершающий этап (закрепление полученных знаний, получение цифрового артефакта).

Тема 30. Профориентационное занятие «Пробую профессию в цифровой сфере» (моделирующая онлайн-проба на платформе проекта «Билет в будущее») (1 час)

Погружение обучающихся в практико-ориентированную среду и знакомство с решением профессиональных задач специалистов из различных профессиональных сред. Профессиональная проба по профессии в цифровой сфере, в рамках которой обучающимся необходимо пройти последовательность этапов:

- Знакомство с профессией и профессиональной областью.
- Постановка задачи и подготовительно-обучающий этап.
- Практическое выполнение задания.
- Завершающий этап (закрепление полученных знаний, получение цифрового артефакта).

Тема 31. Профориентационное занятие «Пробую профессию в сфере промышленности» (моделирующая онлайн-проба на платформе проекта «Билет в будущее») (1 час)

Профессиональная проба как средство актуализации профессионального самоопределения обучающихся. Знакомство с ключевыми отраслевыми направлениями экономики Российской Федерации и решение онлайн-проб (моделирующая профессиональная проба) как практико-ориентированных задач с помощью цифровых интерактивных технологий (приложений-симуляторов на платформе проекта «Билет в будущее»: <https://bvbinfo.ru/>). Формирование представлений о компетенциях и особенностях профессий, необходимых для осуществления конкретной профессиональной деятельности. Профессиональная проба по профессии в сфере промышленности, в рамках которой обучающимся необходимо пройти последовательность этапов:

- Знакомство с профессией и профессиональной областью.
- Постановка задачи и подготовительно-обучающий этап.
- Практическое выполнение задания.
- Завершающий этап (закрепление полученных знаний, получение цифрового артефакта).

Тема 32. Профориентационное занятие «Пробую профессию в сфере медицины» (моделирующая онлайн-проба на платформе проекта «Билет в будущее») (1 час)

Погружение обучающихся в практико-ориентированную среду и знакомство с решением профессиональных задач специалистов из различных профессиональных сред. Профессиональная проба по профессии в сфере медицины, в рамках которой обучающимся необходимо пройти последовательность этапов:

- Знакомство с профессией и профессиональной областью.
- Постановка задачи и подготовительно-обучающий этап.
- Практическое выполнение задания.
- Завершающий этап (закрепление полученных знаний, получение цифрового артефакта).

Тема 33. Профориентационное занятие «Пробую профессию в креативной сфере» (моделирующая онлайн-проба на платформе проекта «Билет в будущее») (1 час)

Погружение обучающихся в практико-ориентированную среду и знакомство с решением профессиональных задач специалистов из различных профессиональных сред. Профессиональная

проба по профессии в креативной сфере, в рамках которой обучающимся необходимо пройти последовательность этапов:

- Знакомство с профессией и профессиональной областью.
- Постановка задачи и подготовительно-обучающий этап.
- Практическое выполнение задания.
- Завершающий этап (закрепление полученных знаний, получение цифрового артефакта).

Тема 34. Профориентационное занятие «Моё будущее – Моя страна» (1 час)

Подведение итогов занятий по профориентации с учетом приобретенного опыта по профессиональным средам, знакомству с рынком труда и отраслями экономики, профессиями и требованиями к ним. Развитие у обучающихся личностного смысла в приобретении познавательного опыта и интереса к профессиональной деятельности. Формирование представления о собственных интересах и возможностях, образа «Я» в будущем. Построение дальнейших шагов в области профессионального самоопределения.

Планируемые результаты освоения учебного предмета

Личностные результаты

В сфере гражданского воспитания:

- готовность к выполнению обязанностей гражданина и реализации его прав, уважение прав, свобод и законных интересов других людей, с которыми школьникам предстоит взаимодействовать в рамках реализации программы;
- готовность к разнообразной совместной деятельности;
- выстраивание доброжелательных отношений с участниками реализации программы на основе взаимопонимания и взаимопомощи.

В сфере патриотического воспитания:

- осознание российской гражданской идентичности в поликультурном и многоконфессиональном обществе, проявление интереса к познанию истории, культуры Российской Федерации, своего края, народов России;
- ценностное отношение к достижениям своей Родины — России, к науке, искусству, спорту, технологиям, боевым подвигам и трудовым достижениям народа, с которыми школьники будут знакомиться в ходе профориентационных экскурсий на предприятиях своего региона.

В сфере духовно-нравственного воспитания:

- ориентация на моральные ценности и нормы в ситуациях нравственного выбора;
- готовность оценивать своё поведение и поступки, поведение и поступки других людей с позиции нравственных и правовых норм с учётом осознания последствий поступков;
- осознание важности свободы и необходимости брать на себя ответственность в ситуации подготовки к выбору будущей профессии.

В сфере эстетического воспитания:

- осознание важности художественной культуры как средства коммуникации и самовыражения для представителей многих профессий;
- стремление к самовыражению в разных видах искусства, в том числе прикладного;
- стремление создавать вокруг себя эстетически привлекательную среду вне зависимости от той сферы профессиональной деятельности, которой школьник планирует заниматься в будущем.

В сфере физического воспитания, формирования культуры здоровья и эмоционального благополучия:

- осознание необходимости соблюдения правил безопасности в любой профессии, в том числе навыков безопасного поведения в интернет-среде;
- ответственное отношение к своему здоровью и установка на здоровый образ жизни;
- способность адаптироваться к стрессовым ситуациям, вызванным необходимостью профессионального самоопределения, осмысляя собственный опыт и выстраивая дальнейшие цели, связанные с будущей профессиональной жизнью;
- умение принимать себя и других, не осуждая;
- умение осознавать эмоциональное состояние себя и других, умение управлять собственным эмоциональным состоянием для экономии внутренних ресурсов;
- сформированность навыка рефлексии, признание своего права на ошибку и такового же права другого человека.

В сфере трудового воспитания:

- установка на активное участие в решении практических задач (в рамках семьи, образовательной организации, города, края) технологической и социальной направленности, способность инициировать, планировать и самостоятельно выполнять такого рода деятельность;
- интерес к практическому изучению профессий и труда различного рода, в том числе на основе знаний, полученных в ходе изучения программы проекта;
- осознание важности обучения на протяжении всей жизни для успешной профессиональной деятельности и развитие необходимых умений для этого;
- готовность адаптироваться в профессиональной среде;
- уважение к труду и результатам трудовой деятельности;
- осознанный выбор и построение индивидуальной образовательной траектории и жизненных планов с учётом личных и общественных интересов и потребностей.

В сфере экологического воспитания:

- повышение уровня экологической культуры, осознание глобального характера экологических проблем и путей их решения, в том числе в процессе ознакомления с профессиями сферы «человек-природа»;
- активное неприятие действий, приносящих вред окружающей среде, в том числе осознание потенциального ущерба природе, который сопровождает ту или иную профессиональную деятельность;
- осознание своей роли как гражданина и потребителя в условиях взаимосвязи природной, технологической и социальной сред.

В сфере понимания ценности научного познания:

- ориентация в деятельности, связанной с освоением программы на современную систему научных представлений об основных закономерностях развития человека, природы и общества, взаимосвязях человека с природной и социальной средой;
- овладение языковой и читательской культурой как средством познания мира, средством самосовершенствования человека, в том числе в профессиональной сфере;
- овладение основными навыками исследовательской деятельности в процессе изучения мира профессий, установка на осмысление собственного опыта, наблюдений, поступков и стремление совершенствовать пути достижения цели индивидуального и коллективного благополучия.

В сфере адаптации к изменяющимся условиям социальной и природной среды:

- освоение социального опыта, основных социальных ролей, соответствующих ведущей деятельности возраста, норм и правил общественного поведения, форм социальной жизни в

группах и сообществах, включая семью, группы, сформированные по профессиональному признаку;

- способность действовать в условиях неопределённости, повышать уровень своей компетентности через практическую деятельность, в том числе умение учиться у других людей, осознавать в совместной деятельности новые знания, навыки и компетенции из опыта других, проходить профессиональные пробы в разных сферах деятельности;
- навык выявления и связывания образов, способность осознавать дефициты собственных знаний и компетентностей, планировать своё развитие, в том числе профессиональное;
- умение оперировать терминами и представлениями в области концепции устойчивого развития;
- умение анализировать и выявлять взаимосвязи природы, общества и экономики;
- умение оценивать свои действия с учётом влияния на окружающую среду, достижения целей и преодоления вызовов, возможных глобальных последствий;
- способность осознавать стрессовую ситуацию, оценивать происходящие изменения их последствия, формулировать и оценивать риски и последствия, формировать опыт, уметь находить позитивное в произошедшей ситуации.

Метапредметные результаты

В сфере овладения универсальными учебными познавательными действиями:

- выявлять дефицит информации о той или иной профессии, необходимой для полноты представлений о ней, и находить способы для решения возникшей проблемы;
- использовать вопросы как инструмент для познания будущей профессии;
- аргументировать свою позицию, мнение;
- оценивать на применимость и достоверность информацию, полученную в ходе работы с интернет-источниками;
- самостоятельно формулировать обобщения и выводы по результатам проведённого обсуждения в группе или в паре;
- прогнозировать возможное дальнейшее развитие процессов, событий и их последствия, связанные с выбором будущей профессии;
- выдвигать предположения о возможном росте и падении спроса на ту или иную специальность в новых условиях;
- применять различные методы, инструменты и запросы при поиске и отборе информации, связанной с профессиональной деятельностью или дальнейшим обучением;
- выбирать, анализировать, систематизировать и интерпретировать информацию различных видов и форм представления;
- находить сходные аргументы (подтверждающие или опровергающие одну и ту же идею, версию) в различных информационных источниках;
- самостоятельно выбирать оптимальную форму представления информации, предназначенную для остальных участников программы.

В сфере овладения универсальными учебными коммуникативными действиями:

- воспринимать и формулировать суждения в соответствии с целями и условиями общения в рамках занятий, включённых в программу;
- выражать свою точку зрения; распознавать невербальные средства общения, понимать значение социальных знаков, знать и распознавать предпосылки конфликтных ситуаций и стараться смягчать конфликты;
- понимать намерения других участников занятий по программе проекта «Билет в будущее», проявлять уважительное отношение к ним и к взрослым, участвующим в занятиях, в корректной форме формулировать свои возражения;

- в ходе диалога и (или) дискуссии задавать вопросы по существу обсуждаемой темы высказывать идеи, нацеленные на решение задачи и поддержание благожелательности общения друг с другом;
- сопоставлять свои суждения с суждениями других участников диалога, обнаруживать различие и сходство позиций;
- публично представлять результаты работы, проделанной в рамках выполнения заданий, связанных с тематикой курса по профориентации;
- понимать и использовать преимущества командной и индивидуальной работы при решении конкретной проблемы, принимать цель совместной деятельности, коллективно планировать действия по её достижению: распределять роли, договариваться, обсуждать процесс и результат совместной работы;
- уметь обобщать мнения нескольких участников программы, проявлять готовность руководить, выполнять поручения, подчиняться;
- участвовать в групповых формах работы (обсуждения, обмен мнениями, мозговые штурмы и др.);
- выполнять свою часть работы, достигать качественного результата по своему направлению и координировать свои действия с действиями других участников.

В сфере овладения универсальными учебными регулятивными действиями:

- выявлять проблемы, возникающие в ходе выбора будущей профессии;
- ориентироваться в различных подходах принятия решений (индивидуальное, принятие решения в группе, принятие решений группой);
- делать выбор и брать на себя ответственность за решения, принимаемые в процессе профессионального самоопределения;
- владеть способами самоконтроля, самомотивации и рефлексии;
- предвидеть трудности, которые могут возникнуть при выборе будущей профессии;
- объяснять причины достижения (недостижения) результатов деятельности, давать оценку опыту, приобретённому в ходе прохождения программы курса, уметь находить позитивное в любой ситуации;
- уметь вносить коррективы в свою деятельность на основе новых обстоятельств, изменившихся ситуаций, установленных ошибок, возникших трудностей;
- различать, называть и управлять собственными эмоциями;
- уметь ставить себя на место другого человека, понимать мотивы и намерения участников курса, осознанно относиться к ним.

Предметные результаты

Предметные результаты освоения Программы основного общего образования представлены с учётом специфики содержания предметных областей, затрагиваемых в ходе профориентационной деятельности школьников.

Русский язык:

- формирование умений речевого взаимодействия (в том числе, общения при помощи современных средств устной и письменной речи): создание устных монологических высказываний на основе жизненных наблюдений и личных впечатлений, чтения учебно-научной, художественной и научно-популярной литературы: монолог- описание, монолог-рассуждение, монолог-повествование;
- участие в диалоге разных видов: побуждение к действию, обмен мнениями, запрос информации, сообщение информации;
- обсуждение и чёткая формулировка цели, плана совместной групповой деятельности;
- извлечение информации из различных источников, её осмысление и оперирование ею, свободное пользование лингвистическими словарями, справочной литературой, в том числе

информационно-справочными системами в электронной форме;

- создание письменных текстов различных стилей с соблюдением норм построения текста: соответствие текста теме и основной мысли, цельность и относительная законченность;
- последовательность изложения (развёртывание содержания в зависимости от цели текста, типа речи);
- правильность выделения абзацев в тексте, наличие грамматической связи предложений в тексте, логичность.

Литература:

- овладение умением использовать словари и справочники, в том числе информационно-справочные системы в электронной форме, подбирать проверенные источники в библиотечных фондах, Интернете для выполнения учебной задачи;
- применять ИКТ, соблюдать правила информационной безопасности. Иностранный язык:
- овладение основными видами речевой деятельности в рамках знакомства со спецификой современных профессий;
- приобретение опыта практической деятельности в жизни: соблюдать правила информационной безопасности в ситуациях повседневной жизни и при работе в Интернете;
- использовать иноязычные словари и справочники, в том числе информационно-справочные системы в электронной форме.

Информатика:

- овладение основными понятиями: информация, передача, хранение, обработка информации, алгоритм, модель, цифровой продукт - и их использованием для решения учебных и практических задач;
- умение оперировать единицами измерения информационного объёма и скорости передачи данных;
- сформированность мотивации к продолжению изучения информатики как профильного предмета.

География:

- освоение и применение системы знаний о размещении и основных свойствах географических объектов, понимание роли географии в формировании качества жизни человека и окружающей его среды на планете Земля, в решении современных практических задач своего населенного пункта;
- умение устанавливать взаимосвязи между изученными природными, социальными и экономическими явлениями и процессами;
- умение использовать географические знания для описания существенных признаков разнообразных явлений и процессов в повседневной жизни;
- сформированность мотивации к продолжению изучения географии как профильного предмета на уровне среднего общего образования.

Физика:

- умение использовать знания о физических явлениях в повседневной жизни для обеспечения безопасности при обращении с бытовыми приборами и техническими устройствами, сохранения здоровья и соблюдения норм экологического поведения в окружающей среде;
- понимание необходимости применения достижений физики и технологий для рационального природопользования;
- расширенные представления о сферах профессиональной деятельности, связанных с физикой и современными технологиями, основанными на достижениях физической науки, позволяющие рассматривать физико-техническую область знаний как сферу своей будущей профессиональной деятельности;
- сформированность мотивации к продолжению изучения физики как профильного предмета

на уровне среднего общего образования.

Обществознание:

- освоение и применение системы знаний о социальных свойствах человека, особенностях его взаимодействия с другими людьми; важности семьи как базового социального института; характерных чертах общества; содержании и значении социальных норм, регулирующих общественные отношения, включая правовые нормы, регулирующие типичные для несовершеннолетнего и членов его семьи общественные отношения (в том числе нормы гражданского, трудового и семейного права, основы налогового законодательства); процессах и явлениях в экономической сфере (в области макро- и микроэкономики);
- умение приводить примеры (в том числе моделировать ситуации) деятельности людей, социальных объектов, явлений, процессов определённого типа в различных сферах общественной жизни, их структурных элементов и проявлений основных функций; разного типа социальных отношений; ситуаций, регулируемых различными видами социальных норм;
- умение классифицировать по разным признакам (в том числе устанавливать существенный признак классификации) социальные объекты, явления, процессы, относящиеся к различным сферам общественной жизни, их существенные признаки, элементы и основные функции;
- овладение приёмами поиска и извлечения социальной информации (текстовой, графической, аудиовизуальной) по заданной теме из различных адаптированных источников (в том числе учебных материалов) и публикаций средств массовой информации (далее – СМИ) с соблюдением правил информационной безопасности при работе в Интернете;
- приобретение опыта использования полученных знаний, включая основы финансовой грамотности, в практической (включая выполнение проектов индивидуально и в группе) деятельности, в повседневной жизни для реализации и защиты прав человека и гражданина, прав потребителя (в том числе потребителя финансовых услуг) и осознанного выполнения гражданских обязанностей; для анализа потребления домашнего хозяйства; для составления личного финансового плана; для выбора профессии и оценки собственных перспектив в профессиональной сфере; для опыта публичного представления результатов своей деятельности в соответствии с темой и ситуацией общения, особенностями аудитории и регламентом.

Биология:

- владение навыками работы с информацией биологического содержания, представленной в разной форме (в виде текста, табличных данных, схем, графиков, диаграмм, моделей, изображений), критического анализа информации и оценки её достоверности;
- умение интегрировать биологические знания со знаниями других учебных предметов;
- интерес к углублению биологических знаний и выбору биологии как профильного предмета на уровне среднего общего образования для будущей профессиональной деятельности в области биологии, медицины, экологии, ветеринарии, сельского хозяйства, пищевой промышленности, психологии, искусства, спорта.

Изобразительное искусство:

- сформированность системы знаний о различных художественных материалах в изобразительном искусстве; о различных способах живописного построения изображения; о стилях и различных жанрах изобразительного искусства; о выдающихся отечественных и зарубежных художниках, скульпторах и архитекторах.

Основы безопасности жизнедеятельности:

- сформированность культуры безопасности жизнедеятельности на основе освоенных знаний

и умений, системного и комплексного понимания значимости безопасного поведения;

— овладение знаниями и умениями предупреждения опасных и чрезвычайных ситуаций во время пребывания в различных средах (в помещении, на улице, на природе, в общественных местах и на массовых мероприятиях, при коммуникации, при воздействии рисков культурной среды).

Календарно-тематическое планирование по программе курса внеурочной деятельности

«Россия — мои горизонты» 2023/2024 уч. год

№	Дата	Классы - участники Профминимума (не зарегистрированные в проекте «Билет в будущее»)	Классы - участники Профминимума (зарегистрированные в проекте «Билет в будущее»)	Кол-во часов
1	7 сентября 2023 г.	Тема 1. Вводный урок «Моя Россия — мои горизонты» (обзор отраслей экономического развития РФ — счастье в труде)		1
2	14 сентября 2023 г.	Тема 2. Тематический профориентационный урок «Открой своё будущее» (введение в профориентацию)		1
3	21 сентября 2023 г.	Тема 3. Профориентационная диагностика № 1 «Мой профиль» и разбор результатов	Тема 3. Профориентационная диагностика № 1 «Мои профсреды» и разбор результатов	1
4	28 сентября 2023 г.	Тема 4. Профориентационное занятие «Система образования России» (дополнительное образование, уровни профессионального образования, стратегии поступления)		1
5	5 октября 2023 г.	Тема 5. Профориентационное занятие «Пробую профессию в сфере науки и образования» (моделирующая онлайн-проба на платформе проекта «Билет в будущее» по профессии учителя, приуроченная к Году педагога и наставника)		1
6	12 октября 2023 г.	Тема 6. Профориентационное занятие «Россия в деле» (часть 1)	Тема 6. Профориентационная диагностика № 2 «Мои ориентиры» и разбор результатов	1

		(на выбор: импортозамещение, авиастроение, судовождение, судостроение, лесная промышленность)		
7	19 октября 2023 г.	Тема 7. Профориентационное занятие «Россия промышленная: узнаю достижения страны в сфере промышленности и производства» (тяжелая промышленность, добыча и переработка сырья)		1
8	26 октября 2023 г.	Тема 8. Профориентационное занятие «Пробую профессию в сфере промышленности» (моделирующая онлайн-проба на платформе проекта «Билет в будущее» по профессиям на выбор: металлург, специалист по аддитивным технологиям и др.)		1
9	2 ноября 2023 г.	Тема 9. Профориентационное занятие «Россия цифровая: узнаю достижения страны в области цифровых технологий» (информационные технологии, искусственный интеллект, робототехника)		1
10	9 ноября 2023 г.	Тема 10. Профориентационное занятие «Пробую профессию в области цифровых технологий» (моделирующая онлайн-проба на платформе проекта «Билет в будущее» по профессиям на выбор: программист, робототехник и др.)		1
11	16 ноября 2023 г.	Тема 11. Профориентационное занятие «Россия в деле» (часть 2) (на выбор: медицина, реабилитация, генетика)	Тема 11. Профориентационная диагностика № 3 «Мои таланты» и разбор результатов	1
12	23 ноября 2023 г.	Тема 12. Профориентационное занятие «Россия инженерная: узнаю достижения страны в области инженерного дела» (машиностроение, транспорт, строительство)		1

13	30 ноября 2023 г.	Тема 13. Профориентационное занятие «Пробую профессию в инженерной сфере» (моделирующая онлайн-проба на платформе проекта «Билет в будущее» по профессиям на выбор: инженерконструктор, электромонтер и др.)	1
14	7 декабря 2023 г.	Тема 14. Профориентационное занятие «Государственное управление и общественная безопасность» (федеральная государственная, военная и правоохранительная службы, особенности работы и профессии в этих службах)	1
15	14 декабря 2023 г.	Тема 15. Профориентационное занятие «Пробую профессию в сфере управления и безопасности» (моделирующая онлайн-проба на платформе проекта «Билет в будущее» по профессиям на выбор: специалист по кибербезопасности, юрист и др.)	1
16	21 декабря 2023 г.	Тема 16. Профориентационное занятие-рефлексия «Моё будущее — моя страна»	1
17	11 января 2024 г.	Тема 17. Профориентационное занятие «Россия плодородная: узнаю о достижениях агропромышленного комплекса страны» (агропромышленный комплекс)	1
18	18 января 2024 г.	Тема 18. Профориентационное занятие «Пробую профессию в аграрной сфере» (моделирующая онлайн-проба на платформе проекта «Билет в будущее» по профессиям на выбор: агроном, зоотехник и др.)	1
19	25 января 2024 г.	Тема 19. Профориентационное занятие «Россия здоровая: узнаю достижения страны в области медицины и здравоохранения» (сфера здравоохранения, фармацевтика и биотехнологии)	1
20	1 февраля 2024 г.	Тема 20. Профориентационное занятие «Пробую профессию в области медицины»	1

		(моделирующая онлайн-проба на платформе проекта «Билет в будущее» по профессиям на выбор: врач телемедицины, биотехнолог и др.)	
21	8 февраля 2024 г.	Тема 21. Профориентационное занятие «Россия добрая: узнаю о профессиях на благо общества» (сфера социального развития, туризма и гостеприимства)	1
22	15 февраля 2024 г.	Тема 22. Профориентационное занятие «Пробую профессию на благо общества» (моделирующая онлайн-проба на платформе проекта «Билет в будущее» по профессиям на выбор: менеджер по туризму, организатор благотворительных мероприятий и др.)	1
23	22 февраля 2024 г.	Тема 23. Профориентационное занятие «Россия креативная: узнаю творческие профессии» (сфера культуры и искусства)	1
24	29 февраля 2024 г.	Тема 24. Профориентационное занятие «Пробую творческую профессию» (моделирующая онлайн-проба на платформе проекта «Билет в будущее» по профессиям на выбор: дизайнер, продюсер и др.)	1
25	7 марта 2024 г.	Тема 25. Профориентационное занятие «Один день в профессии» (часть 1) (учитель, актер, эколог)	1
26	14 марта 2024 г.	Тема 26. Профориентационное занятие «Один день в профессии» (часть 2) (пожарный, ветеринар, повар)	1
27	21 марта 2024 г.	Тема 27. Профориентационный сериал проекта «Билет в будущее» (часть 1)	1
28	28 марта 2024 г.	Тема 28. Профориентационный сериал проекта «Билет в будущее» (часть 2)	1
29	4 апреля 2024 г.	Тема 29. Профориентационное занятие «Пробую профессию в инженерной сфере»	1

		(моделирующая онлайн-проба на платформе проекта «Билет в будущее»)	
30	11 апреля 2024 г.	Тема 30. Профориентационное занятие «Пробую профессию в цифровой сфере» (моделирующая онлайн-проба на платформе проекта «Билет в будущее»)	1
31	18 апреля 2024 г.	Тема 31. Профориентационное занятие «Пробую профессию в сфере промышленности» (моделирующая онлайн-проба на платформе проекта «Билет в будущее»)	1
32	25 апреля 2024 г.	Тема 32. Профориентационное занятие «Пробую профессию в сфере медицины» (моделирующая онлайн-проба на платформе проекта «Билет в будущее»)	1
33	2 мая 2024 г.	Тема 33. Профориентационное занятие «Пробую профессию в креативной сфере» (моделирующая онлайн-проба на платформе проекта «Билет в будущее»)	1
34	16 мая 2024 г.	Тема 34. Профориентационное занятие «Моё будущее — моя страна»	1

2.1.38 Программа внеурочной деятельности «Общественно-полезный труд» Пояснительная записка

Цель: развивать умение находить инновационный подход к решению учебных и практических задач в процессе моделирования изделия или технологического процесса; воспитание трудолюбия, усидчивости, терпения, инициативности, сознательности, уважительного отношения к людям и результатам труда, коммуникативности и причастности к коллективной трудовой деятельности; развитие творческих способностей, логического и технологического мышления, глазомера и мелкой моторики рук.

Задачи: воспитание бережного отношения к окружающей среде, выработка чувства ответственности и уверенности в своих силах, формирование навыков культуры труда, позитивного отношения к трудовой деятельности; опыт участия в различных видах общественно полезной и лично значимой деятельности; формирование гуманных начал жизни в социуме через совместное целенаправленное коллективно - распределенную деятельность; потребности и умения выражать себя в различных доступных и наиболее привлекательных для учащихся видах творческой деятельности; мотивация к самореализации в социальном творчестве, познавательной и практической, общественно полезной деятельности, закрепление навыка планировать свою работу, пользоваться инструментами, хозяйственным инвентарем, соблюдение правил техники безопасности.

Темы, включенные в Рабочую программу, благотворно оказывают на сообразительность и мелкую моторику умственно отсталых подростков. Большое внимание уделяется эстетическому воспитанию.

Общественно полезный труд в коррекционных школах воспитывает у детей трудолюбие, стремление к созиданию, творческую инициативу и другие нравственные качества. Правильно организованный труд учащихся во внеурочное время способствует укреплению здоровья школьников, приводит к улучшению функционального состояния нервной системы, повышает их активность, помогает соблюдать гигиенический режим дня. Вместе с экскурсионными, прогулочными, игровыми и спортивными занятиями труд должен быть частью активного отдыха на воздухе.

Эффективность воспитательной работы во многом зависит от подбора видов труда и места трудовой деятельности с учетом возрастных особенностей школьников. Прежде всего, труд учащихся должен быть осмысленным, посильным и по возможности разнообразным. Если учащимся понятны цели и общественное значение их труда, они будут охотно и с интересом трудиться. Убежденность в полезности выполненной работы вызывает чувство морального удовлетворения, на основе которого формируется положительное отношение к труду.

В основных направлениях реформы общеобразовательной школы особое значение придается подготовке учащихся к труду, овладению трудовыми умениями и навыками, расширению самообслуживания. Используя широкие возможности общественно-полезного труда, следует прививать школьникам необходимые в жизни навыки самообслуживания, приемы ручной работы с различными материалами, умение ремонтировать различные предметы быта, учебные пособия, участвовать в благоустройстве школьных дворов, оздоровительных площадок и других общественно полезных делах.

Первые трудовые навыки закладываются в процессе самообслуживания.

Цель самообслуживания — воспитать у учащихся хозяйскую заботу о нуждах коллектива, своей семьи, стремление поддерживать чистоту, порядок в школе, классе, на школьном дворе. Учащиеся приучают к удовлетворению простейших личных потребностей: переодеванию, складыванию своих вещей в определенном месте, пришиванию пуговиц, чистке обуви и одежды и др. Их привлекают к выполнению различных поручений, связанных с дежурством по классу, в столовой, к уборке классных помещений, коридоров, уходу за растениями в классах, на клумбах школы. Учащиеся могут заниматься подготовкой оборудования, материалов для учебных занятий и др. Самообслуживание планируется учителем в общем плане предусматриваются виды работ с учетом индивидуальных и возрастных особенностей школьников, место и сроки проведения, материальное обеспечение.

Работа может быть организована по бригадам и индивидуально. Перед практическими занятиями учащимся рассказывают об особенностях предстоящей работы, подробно показывают приемы ее выполнения, обращают внимание на соблюдение правил техники безопасности, личной гигиены, охрану окружающей среды, ставят задачу выполнения задания в определенный срок.

Основное условие успеха воспитательной работы — единство требований к учащимся школы и семьи. Для достижения такого единства воспитатели школы проводят беседы с родителями об обязанностях, учащихся по самообслуживанию в доме.

Трудовая деятельность учащихся поощряется учителем в устной форме, как в процессе выполнения работы, так и после ее завершения. При этом обращается внимание на то, как выполняется работа (порядок на рабочем месте, аккуратность, помощь товарищу, качество выполненной работы и др.).

В школе-интернате дети могут принимать участие в работе по охране природы. На экскурсиях и прогулках они знакомятся с правилами поведения в лесу, в поле, на водоемах; с

лекарственными, ядовитыми и другими растениями, а также с животными родного края, мерами по их охране. Создаются уголки живой природы, проводятся вечера и праздники знатоков природы.

В процессе труда важно воспитать у учащихся чувство бережного, ответственного отношения к природе.

Организуя труд на цветнике можно выработать у учащихся жизненно необходимые практические навыки.

Работа с однолетними растениями должна чередоваться с уходом за многолетними цветами. Необходимо так подобрать культуры, чтобы с весны до осени — всегда были цветущие растения. Обилие их вызывает у школьников радость от проделанной работы.

Внеурочное время предусматриваются специальные трудовые занятия на территории школы. Осенью дети следят за чистотой вокруг школы, на спортивных и других площадках. Зимой своевременно нужно очищать от заносов запасные выходы, подъезды и подходы к школе. Весной учащиеся отбрасывают снег от стен школы, прокапывают канавы для внешних вод, разбрасывают слежавшийся снег, убирают вытаявший после зимы мусор. Как правило, хозяйственная необходимость этих работ осознается учащимися без долгих убеждений.

Если же у учащихся возникает нежелание наводить порядок во дворе школы, преодолеть его можно с помощью индивидуальных заданий и строгого учета, различных моральных поощрений. Быстрое выполнение задания не освобождает сильных учеников от помощи слабым и особенно девочкам. После уборки полезно бывает в качестве подведения итогов собрать всю группу и показать ей результаты работы. Прилегающая к школе территория, т. е. все то, что находится в непосредственной близости от школы, представляет объект для организованного детского труда по благоустройству. Осенью необходимо прочистить канавы, убрать отмирающие растения, листья, засохшие и ломаные ветки, обрезать лишние ветки на деревьях и кустарниках. Зимой воспитанники расчищают от снега и льда дорожки, во время гололеда посыпают их песком. Весной перекапывают цветники, окапывают кусты и деревья, сажают новые, выращивают цветы, борются с сорняками.

При проведении этих работ приходится часто напоминать учащимся об осторожности, так как работают они вблизи проезжей части улицы, а то и на ней. Если на школьном дворе группа может быть рассредоточена, то за пределами школьной территории этого делать нельзя, иначе можно потерять управление детьми. Работа по благоустройству воспитывает у школьников такие качества, как хозяйственность, аккуратность, способствует возникновению чувства сопричастности к заботам своей школы.

Материалы реформы ориентируют учительство на необходимость экономического воспитания учащихся. Большое значение придается воспитанию у учащихся бережного отношения к общественному достоянию, школьному имуществу, учебникам, привитию навыков рачительного хозяйствования. Формирование этих качеств — неотделимая часть процесса трудового воспитания учащихся. Экономическое воспитание должно осуществляться в соответствии с возрастными особенностями, планируемой работой в школе, микрорайоне.

Родители по рекомендации педагогов продолжают целенаправленное трудовое воспитание детей дома. Труд взрослых и детей по хозяйству закрепит приобретаемые учениками умения и навыки, превратит труд в привычку, которая не будет отягощать детей, а станет их потребностью.

В программе заложены возможности формирования у учащихся **универсальных учебных действий** (личностных, регулятивных, познавательных и коммуникативных) и

ключевых компетенций; воспитание трудолюбия, творческого отношения к учению, труду, жизни:

- ценностное отношение к труду и творчеству, человеку труда, трудовым достижениям России и человечества, трудолюбие;
- ценностное и творческое отношение к учебному труду;
- элементарные представления о различных профессиях;
- навыки трудового творческого сотрудничества со сверстниками, старшими детьми и взрослыми;
- осознание приоритета нравственных основ труда, творчества, создания нового;
- опыт участия в различных видах общественно полезной и личностно значимой деятельности;
- потребности и умения выражать себя в различных доступных и наиболее привлекательных для ребёнка видах творческой деятельности;
- мотивация к самореализации в социальном творчестве, познавательной и практической, общественно полезной деятельности.

Функциями универсальных учебных действий на занятиях являются:

- обеспечение возможностей обучающегося самостоятельно осуществлять деятельность учения, ставить учебные цели, контролировать и оценивать процесс и результаты деятельности;
- создание условий для гармоничного развития личности и ее самореализации.

Основными критериями оценки достигнутых результатов считаются:

- правильное, качественное и в полном объеме выполнение задания; осознанное выполнение задания;
- трудолюбие, самостоятельность, инициатива, творчество, самоконтроль;
- положительное отношение к общественно полезному труду; экономное расходование материалов, соблюдение правил сохранности инструментов, приспособлений;
- соблюдение правил безопасности труда и личной гигиены.

Класс	Количество часов				
	1 четверть	2 четверть	3 четверть	4 четверть	Год
5-8 класс	16	18	14	18	68
9-11 класс	16	18	14	16	66

Планируемые результаты обучения

- понимать правила безопасности труда и личной гигиены при выполнении работ по самообслуживанию в школе, благоустройству пришкольного участка, ремонте книг;

- производить влажную уборку в помещении, выполнять правила личной гигиены, выполнять несложные работы по благоустройству и поддержанию порядка в здании школы и на пришкольном участке, производить мелкий ремонт книг.

- использовать приобретенные знания и умения в практической деятельности и повседневной жизни для благоустройства и поддержания порядка в доме и во дворе, для обработки почвы и ухода за растениями.

Личностные универсальные учебные действия:

- ценностно-смысловая ориентация учащихся;
- нравственно-этическое оценивание;
- действие смыслообразования;
- способность к самооценке на основе критериев успешности учебной деятельности.

Коммуникативные универсальные учебные действия:

- умение выражать свои мысли;
- разрешение конфликтов, постановка вопросов;
- планирование совместной деятельности;
- управление поведением партнера: контроль, коррекция.

Регулятивные универсальные учебные действия:

- целеполагание;
- волевая саморегуляция;
- коррекция;
- оценка качества и уровня усвоения.

Познавательные универсальные действия:

Общеучебные:

- умение структурировать знания;
- смысловое чтение;
- выделение и формулирование учебной цели;
- планирование деятельности для достижения результата.

Логические:

- анализ объектов;
- синтез, как составление целого из частей;
- классификация объектов;
- доказательство;
- выдвижение гипотез и их обоснование.

Тематическое планирование

Воспитание на занятиях школьных курсов внеурочной деятельности осуществляется преимущественно через следующие виды и формы деятельности.

Виды и формы деятельности:

- вовлечение школьников в интересную и полезную для них деятельность, которая предоставит им возможность самореализоваться в ней, приобрести социально значимые знания, развить в себе важные для своего личностного развития социально значимые отношения, получить опыт участия в социально значимых делах

№ Темы	Название темы	Количество часов 8 класс	Количество часов 9 класс
Модуль 1	Экскурсии	8	6
Модуль 2	Школьный двор	28	26
Модуль 3	Цветоводство	8	10
Модуль 4	Книги наши друзья	6	6
Модуль 5	Мой класс	10	2
Модуль 6	Волонтерство	8	16
Итого		68	66

Содержание курса

5- 8, 9-11 класс

Модуль 1. «Экскурсии» (8 часов)

Основные теоретические сведения.

Понятия о системе взаимоотношений «природа-человек-общество», природные объекты и явления, экологическая культура, охрана окружающей среды, культура поведения в природе, ориентировка по местности, описание природного ландшафта, понятие живой и неживой природы, основы безопасности жизнедеятельности.

Практические работы.

Сбор природного материала, гербария, ориентировка по местности, уборка территории.

Варианты объектов.

Лес, пришкольный участок, сквер, парк.

Модуль 2. «Школьный двор» (28 часов)

Основные теоретические сведения.

Основная задача этого блока научить элементарным навыкам самообслуживания, общественно – полезному труду, воспитывать аккуратность, самостоятельность. Техника безопасности, инструменты труда.

Практические работы.

Уборка территории школьного двора, пришкольной территории.

Варианты объектов.

Пришкольный участок, школьный двор.

Модуль 3. «Цветоводство» (8 часов)

Основные теоретические сведения.

Основная задача этого блока состоит в том, чтобы учащимся дать средний объём теоретических сведений о комнатных и цветочно-декоративных растениях, привить простейшие практические умения выращивания растений. Эти знания помогут в дальнейшей жизни расширить представления учащихся о комнатных и цветочно-декоративных растений.

Практические работы.

Полив растений, подкормка, пересадка, рыхление почвы.

Варианты объектов.

Комнатные и цветочно-декоративные растения в классе и школе.

Модуль 4. «Книги наши друзья» (6 часов)

Основные теоретические сведения.

Бережное и аккуратное отношение к своим и чужим книгам, ремонт книг, изготовление закладок.

Практические работы.

Содержание в порядке своих книг и тетрадок. Мелкий ремонт книг. Изготовление закладок для книг. Изготовление книжных обложек.

Варианты объектов.

Учебники, художественная литература, тетради.

Модуль 5. «Мой класс» (10 часов)

Основные теоретические сведения.

Данный тематический модуль направлен на то, чтобы закреплять учащимся необходимые теоретические знания и практические умения в самообслуживании, жить в коллективе, вместе выполнять поручения, заниматься интересным делом, уметь распределять обязанности внутри классного коллектива.

Практические работы.

Организация дежурства в классе. Генеральная уборка в классе.

Варианты объектов.

Учебный кабинет.

Модуль 6. «Волонтерство» (8 часов)

Основные теоретические сведения.

Данный тематический модуль предусматривает для учащихся выполнение посылкой, общественно-полезной деятельности. Понятия: волонтерство, волонтерская деятельность, бескорыстие, благотворительность, безвозмездная основа.

Практические работы.

Помощь ветеранам, пожилым людям, уход за памятниками.

Варианты объектов.

Ветераны, пожилые люди, памятники.

Формы и виды работы

Трудовой десант, помощь ветеранам войны и труда, субботники по благоустройству школы, уход за цветами на клумбах, в кабинетах, акции Добра, беседы, экскурсии.

Первая четверть

Работа на пришкольном участке. Прогулки в лес, парк, стадион: наблюдение за трудовой деятельностью людей; сбор опавших листьев для гербариев. Выполнение обязанностей санитаров, цветоводов, хозяйственников и дежурных. Экскурсия «Наша улица — частица Родины». Беседы: «Кто для нас трудится», «Для чего руки нужны», Участие в операции «Наша улица».

Вторая четверть

Беседы: «Говорят ли вам «спасибо?»», «Как мы помогаем дома?». Смотры сохранности учебников и тетрадей. Организация соревнования между рядами. Сборы «Кто что умеет делать?». Занятие «Любимая игрушка» (изготовление игрушек для елки). Выставка рисунков «Я помогаю дома». Сооружение снежной горки для катания на санках. Подкормка зимующих птиц.

Третья четверть

Беседы: «Всякая вещь трудом создана», «Есть профессий на свете немало», «О самых важных событиях в стране».

Чтение книг и рассказов о труде.

Праздник, посвященный Дню Российской Армии и Военно-Морского Флота. Выставка поделок и рисунков по военной тематике.

Праздник «Мамин день». Конкурс-выставка рисунков и поделок (подарков для мам, бабушек, старших сестер). Участие в празднике «Птицы — наши друзья». Изготовление с помощью родителей птичьих домиков. Конкурс «Кто нас обслуживает?». Изготовление поделок из природного материала. Выставки книг и тетрадей.

Четвертая четверть

Беседы: «Чувствуй себя за все в ответе», «Кого называют трудолюбивым?», «Мой друг — режим», «Про колосок и хлеба кусок». Операция «Книжкины именины». Выход в парк. Знакомство с трудовой деятельностью людей весной. Рассказы детей о своих наблюдениях. Весенние работы на пришкольном участке. Операции «Чистый двор», «Послушная метелка» (уборка улицы, части сквера или парка). Сбор «Чему мы научились?». Выставка рисунков, поделок, Подведение итогов выполнения общественных поручений.

Прогнозируемые результаты

По окончании обучения учебного курса у учащихся должны сформироваться следующие качества:

- бережное отношение к окружающему миру,
- положительное отношение к труду, уважение к людям труда;
- умения применять навыки взаимопомощи,
- формировать самостоятельность,
- навыки работы в коллективе;
- умения контролировать и проявлять самостоятельность в поддержании порядка в школьном учреждении,
- подмечать в окружающей обстановке недостатки и устранять их, не дожидаясь указаний взрослых.

Тематическое планирование

«Общественно-полезный труд» (68 ч, 2 часа в неделю).

№ п/п	Наименование разделов и тем	Кол-во часов	В том числе		Дата	
			Практич.	Экскур сии	План.	Факт.
1-2	Экскурсия «Наша улица-частица Родины»	2		1		
3-4	Сбор опавших листьев	2	2			
5-6	Выполнение обязанностей цветоводов	2	2			
7-8	Операция «Наша улица»	2	2			
9-10	Работа на клумбе	2	2			
11-12	Конкурс на лучший учебник.	2	2			
13-14	Уборка территории школы	2	2			
15-16	Операция «Школьный двор»	2	2			
17-18	Операция «Чистая станица»	2	2			
19-20	Уборка территории школы	2	2			
21-22	Операция «Послушная метелка»	2	2			
23-24	Операция «Кормушка»	2	2			
25-26	Экскурсия в зимний парк	2		2		
27-28	Смотр сохранности учебников. «Книжкина больница»	2	2			

29-30	Уборка классной комнаты, хранение вещей.	2	2			
31-32	Шефская помощь	2	2			
33-34	Чтение книг и рассказов о труде. Уборка класса	2	2			
35-36	Уборка школьного двора. Расчистка дорожек от снега.	2	2			
37-38	Операция «Птицы наши друзья»	2	2			
39-40	Уход за комнатными растениями	2	2			
41-42	Генеральная уборка в актовом зале.	2	2			
43-44	Дежурство по школе.	2	2			
45-46	Подкормка комнатных цветов.	2	2			
47-48	Сохраним книги (помощь библиотекаря).	2	2			
49-50	Помогите тем, кто рядом	2	2			
51-52	Уборка территории школы	2	2			
53-54	Весенние работы на пришкольном участке.	2	2			
55-56	Операция «Поклонимся Великим тем годам» (уход за памятниками)	2	2			
57-58	Добрые дела в школе. Беседа «Про колосок и хлеба кусок»	2	2			
59-60	Экскурсия в весенний парк (трудовой десант)	2		2		
61-62	Участие в операции «Наша улица». Знакомство с трудовой деятельностью людей весной.	2	2			
63-64	Уход за комнатными растениями.	2	2			
65-66	Участие в операции «Красивая клумба».	2	2			
67-68	Экскурсия «Здравствуй лето».	2		2		

Тематическое планирование

«Общественно-полезный труд» (66 ч, 2 часа в неделю).

№ п/п	Наименование разделов и тем	Кол-во часов	В том числе		Дата	
			Практич.	Экс кур сии	План	Факт.
1-2	Экскурсия «Наша улица- частица Родины»	2		1		
3-4	Сбор опавших листьев	2	2			
5-6	Выполнение обязанностей цветоводов	2	2			
7-8	Операция «Наша улица»	2	2			
9-10	Работа на клумбе	2	2			
11-12	Выполнение обязанностей санитаров.	2	2			
13-14	Уборка территории школы	2	2			
15-16	Операция «Чистая станица»	2	2			
17-18	Операция «Кормушка»	2	2			
19-20	Смотр сохранности учебников.	2	2			
21-22	Операция «Послушная метелка»	2	2			
23-24	Подкормка зимующих птиц.	2	2			
25-26	Экскурсия в зимний парк	2		2		
27-28	Беседа «Кто для нас трудится». Подкормка цветов.	2	2			
29-30	Любимая игрушка	2	2			
31-32	Сооружение снежной горки, уборка территории от снега	2	2			
33-34	Чтение книг и рассказов о труде. Уборка класса	2	2			
35-36	Есть профессий на свете немало». Помощь в уборке снега.	2	2			
37-38	Изготовление поделок к 23 февраля.	2	2			
39-40	Уход за комнатными растениями.	2	2			
41-42	Операция «Птицы наши друзья».	2	2			

43-44	Изготовление поделок к 8 марта.	2	2			
45-46	Шефская помощь.	2	2			
47-48	Операция «Школьный двор.	2	2			
49-50	Помогите тем, кто рядом.	2	2			
51-52	Подготовка атрибутов к конкурс сказок.	2	2			
53-54	Весенние работы на пришкольном участке. Беседа «Чувствуй себя за все в ответе»	2	2			
55-56	Операция «Чистый двор»	2	2			
57-58	Операция «Памятник»	2	2			
59-60	Экскурсия в весенний парк (трудовой десант)	2	1	1		
61-62	Участие в операции «Наша улица». Знакомство с трудовой деятельностью людей весной.	2	2			
63-64	Уход за комнатными растениями	2	2			
65-66	Сбор «Чему мы научились». Итоговое тестирование.	2	2			

2.1.38 Программа внеурочной деятельности «Спорт – норма жизни»

Программа по внеурочной деятельности «Спорт – норма жизни» для 5-6 классов разработана в соответствии:

Под внеурочной деятельностью следует понимать образовательную деятельность, направленную на достижение планируемых результатов освоения ФГОС ООО, (предметных, метапредметных и личностных), осуществляемую в формах, отличных от урочной.

Внеурочная деятельность организуется в соответствии со следующими нормативными документами и методическими рекомендациями:

- Законом Российской Федерации от 29.12.2012 № 273 «Об образовании в Российской Федерации».
- Приказ Минпросвещения России от 31.05.2021 № 287 «Об утверждении федерального государственного образовательного стандарта основного общего образования» (Зарегистрировано в Минюсте России 05.07.2021 № 64101) - http://www.consultant.ru/document/cons_doc_LAW_389560/.
- Письмо Министерства просвещения Российской Федерации от 05.07.2022г. №ТВ–1290/03 «О направлении методических рекомендаций» (Информационно- методическое письмо об организации внеурочной деятельности в рамках реализации обновленных федеральных государственных образовательных стандартов начального общего и основного общего образования).
- Методические рекомендации по формированию функциональной грамотности обучающихся – <http://skiv.instrao.ru/bank-zadaniy/>.

- Санитарные правила СП 2.4.3648-20 «Санитарно-эпидемиологические требования к организациям воспитания и обучения, отдыха и оздоровления детей и молодежи», утвержденных постановлением Главного государственного санитарного врача Российской Федерации от 28.09.2020 № 28 (далее – СП 2.4.3648-20).
- Санитарные правила и нормы СанПиН 1.2.3685-21 «Гигиенические нормативы и требования к обеспечению безопасности и (или) безвредности для человека факторов среды обитания», утвержденных постановлением Главного государственного санитарного врача Российской Федерации от 28.01.2021 № 2 (далее – СанПиН 1.2.3685-21).
- Стратегии развития воспитания в Российской Федерации на период до 2025 года (Распоряжение Правительства Российской Федерации от 29.05.2015 № 996-р) и Плана мероприятий по её реализации в 2021 — 2025 годах (Распоряжение Правительства Российской Федерации от 12.11.2020 № 2945-р).
- Стратегии национальной безопасности Российской Федерации (Указ Президента Российской Федерации от 02.07.2021 № 400).
- Федеральных государственных образовательных стандартов (далее — ФГОС) начального общего образования (Приказ Минпросвещения России от 31.05.2021 № 286), основного общего образования (Приказ Минпросвещения России от 31.05.2021 № 287)
 - Приказом МОиН РФ от 06.10.2009 № 373 «Об утверждении Федерального государственного образовательного стандарта начального общего образования» - ФГОС НОО.
 - Приказом МОиН РФ от 17.12.2010 № 1897 «Об утверждении Федерального государственного образовательного стандарта основного общего образования» - ФГОС ОО. Для 5-9 классов
 - Приказом Министерства образования и науки Российской Федерации от 22.03.2021 г № 115 «Об утверждении Порядка организации и осуществления образовательной деятельности по основным общеобразовательным программам – образовательным программам начального общего, основного общего и среднего общего образования».
 - Письмом МОиН РФ от 18.08.2017 №09-1672 «О направлении Методических рекомендаций по уточнению понятия и содержания внеурочной деятельности в рамках реализации основных общеобразовательных программ, в том числе в части проектной деятельности».
 - Письмом Министерства просвещения Российской Федерации от 05.09.2018 г. №03-ПГ-МП42216 «Об участии учеников муниципальных и государственных школ Российской Федерации во внеурочной деятельности».
 - Уставом муниципального автономного общеобразовательного учреждения «Средней общеобразовательной школы №7 имени Сергея Петровича Ионова».
 - Основной образовательной программой муниципального автономного общеобразовательного учреждения «Средней общеобразовательной школы имени Сергея Петровича Ионова».

Известно, что эффективность образования детей в школе во многом зависит от состояния их здоровья. Мы живём во времена бурного развития современной и массовой гиподинамии, когда ребёнок волей-неволей становится заложником, быстро развивающихся технических систем (телевидение, компьютеры, сотовая связь и т.д.) – всё это приводит к недостатку двигательной активности ребёнка и отражается на состоянии здоровья подрастающего поколения. Современная школа стоит перед фактором дальнейшего ухудшения не только физического, но и психического здоровья детей. Чтобы внутренний мир, духовный склад детей был богатым, глубоким, а это по настоящему возможно лишь тогда, когда «дух» и «тело» находятся в гармонии, необходимы меры целостного развития, укрепления и сохранения здоровья учащихся. Определяющим фактором в системе сохранения и развития здоровья подрастающего поколения может стать валеологически обоснованный учебно-воспитательный процесс в школе.

Приходя в школу, ребенок имеет ограниченный запас двигательных навыков, с нарушенной осанкой, координацией. Одни скованы, неподвижны, медлительны, другие - разболтаны и суетливы. Часто дети плохо держатся: гнутся, поднимают плечи, неправильно ставят ноги при ходьбе (носки внутрь) и

т.п.

Программа рассчитана на обучающихся от 11 до 15 лет. Она предусматривает проведение теоретических и практических занятий, проведение тестирования по физической подготовленности обучающихся и участие в соревнованиях. Предметом обучения для данного возраста является двигательная деятельность с общеразвивающей направленностью. Программа является учебно-познавательной и массовой;

Цель программы: оздоровление учащихся путём повышения психической и физической подготовленности школьников к постоянно меняющимся условиям современной действительности.

В процессе обучения ребёнок воспринимает информацию – основную и дополнительную, решает определенные задачи, контролирует качество исполнения, вносит коррективы. Особая роль педагога состоит в правильном выборе методов и приёмов обучения, которые должны соответствовать предыдущему опыту учащегося, его знаниям и умениям. Ввиду интенсивности биологического развития ребёнка, к нему необходим индивидуальный подход, который и обуславливает задачи программы:

Образовательные:

- ознакомить учащихся с правилами самоконтроля состояния здоровья на занятиях и дома;
- формировать правильную осанку;
- обучать диафрагмально-релаксационному дыханию;
- изучать комплексы физических упражнений с оздоровительной направленностью;
- формировать у обучающихся навыки здорового образа жизни.

Развивающие:

- развивать и совершенствовать его физические и психомоторные качества, обеспечивающие высокую дееспособность;
- совершенствовать прикладные жизненно важные навыки и умения в ходьбе, прыжках, лазании, обогащение двигательного опыта физическими упражнениями.

Воспитательные:

- прививать жизненно важные гигиенические навыки;
- содействовать развитию познавательных интересов, творческой активности и инициативы;
- стимулировать развитие волевых и нравственных качеств, определяющих формирование личности ребёнка;
- формировать умения самостоятельно заниматься физическими упражнениями.

Оздоровительные:

- улучшать функциональное состояние организма;
- повышать физическую и умственную работоспособность;
- способствовать снижению заболеваемости.

Место курса в учебном плане

Программа внеурочной деятельности «Курс общей физической подготовки» предназначена для обучающихся 6-х классов с учётом реализации её учителями основной школы, занимающихся вопросами обучения здоровому образу жизни с детьми в возрасте от 14 до 15 лет. Данная программа составлена в соответствии с возрастными особенностями обучающихся и рассчитана на проведение 1 часа в неделю в 6-х классах. Программа построена на основании современных научных представлений о физиологическом, психологическом развитии ребенка этого возраста, раскрывает особенности соматического, психологического и социального здоровья.

Описание ценностных ориентиров содержания учебного предмета

Ценность жизни – признание человеческой жизни величайшей ценностью, что реализуется в бережном отношении к другим людям и к природе.

Ценность природы основывается на общечеловеческой ценности жизни, на осознании себя частью природного мира – частью живой и неживой природы. Любовь к природе - это бережное

отношение к ней как к среде обитания и выживания человека, а также переживание чувства красоты, гармонии, её совершенства, сохранение и приумножение её богатства.

Ценность человека как разумного существа, стремящегося к добру и самосовершенствованию, важность и необходимость соблюдения здорового образа жизни в единстве его составляющих: физического, психического и социально-нравственного здоровья.

Ценность добра – направленность человека на развитие и сохранение жизни, через сострадание и милосердие как проявление высшей человеческой способности – любви.

Ценность истины – это ценность научного познания как части культуры человечества, разума, понимания сущности бытия, мироздания.

Ценность семьи как первой и самой значимой для развития ребёнка социальной и образовательной среды, обеспечивающей преемственность культурных традиций народов России от поколения к поколению и тем самым жизнеспособность российского общества.

Ценность труда и творчества как естественного условия человеческой жизни, состояния нормального человеческого существования.

Ценность свободы как свободы выбора человеком своих мыслей и поступков образа жизни, но свободы, естественно ограниченной нормами, правилами, законами общества, членом которого всегда по всей социальной сути является человек.

Ценность социальной солидарности как признание прав и свобод человека, обладание чувствами справедливости, милосердия, чести, достоинства по отношению к себе и к другим людям.

Ценность гражданственности – осознание человеком себя как члена общества, народа, представителя страны и государства.

Ценность патриотизма – одно из проявлений духовной зрелости человека, выражающееся в любви к России, народу, малой родине, в осознанном желании служить Отечеству.

Ценность человечества – осознание человеком себя как части мирового сообщества, для существования и прогресса которого необходимы мир, сотрудничество народов и уважение к многообразию их культур.

Метапредметные связи программы внеурочной деятельности

Программа внеурочной деятельности «Курс общей физической подготовки» носит комплексный характер, что отражено в метапредметных связях с такими учебными дисциплинами, как: валеология, психология, биология, физическая культура.

2. Планируемые результаты освоения программы

Универсальными компетенциями учащихся по ОФП являются:

- умения организовывать собственную деятельность, выбирать и использовать средства для достижения её цели;
- умения активно включаться в коллективную деятельность, взаимодействовать со сверстниками в достижении общих целей;
- умения доносить информацию в доступной, эмоционально-яркой форме в процессе общения и взаимодействия со сверстниками и взрослыми людьми.

Личностными результатами освоения учащимися содержания программы по ОФП являются следующие умения:

- активно включаться в общение и взаимодействие со сверстниками на принципах уважения и доброжелательности, взаимопомощи и сопереживания;
- проявлять положительные качества личности и управлять своими эмоциями в различных (нестандартных) ситуациях и условиях;
- проявлять дисциплинированность, трудолюбие и упорство в достижении поставленных целей;
- оказывать бескорыстную помощь своим сверстникам, находить с ними общий язык и общие интересы.

Метапредметными результатами освоения учащимися содержания программы по ОФП являются следующие умения:

- характеризовать явления (действия и поступки), давать им объективную оценку на основе освоенных знаний и имеющегося опыта;
- находить ошибки при выполнении учебных заданий, отбирать способы их исправления;
- общаться и взаимодействовать со сверстниками на принципах взаимоуважения и взаимопомощи, дружбы и толерантности;
- обеспечивать защиту и сохранность природы во время активного отдыха и занятий физической культурой;
- организовывать самостоятельную деятельность с учётом требований её безопасности, сохранности инвентаря и оборудования, организации места занятий;
- планировать собственную деятельность, распределять нагрузку и отдых в процессе ее выполнения;
- анализировать и объективно оценивать результаты собственного труда, находить возможности и способы их улучшения;
- видеть красоту движений, выделять и обосновывать эстетические признаки в движениях и передвижениях человека;
- оценивать красоту телосложения и осанки, сравнивать их с эталонными образцами;
- управлять эмоциями при общении со сверстниками и взрослыми, сохранять хладнокровие, сдержанность, рассудительность;
- технически правильно выполнять двигательные действия из базовых видов спорта, использовать их в игровой и соревновательной деятельности.

Предметными результатами освоения учащимися содержания программы по ОФП являются следующие умения:

- планировать занятия физическими упражнениями в режиме дня, организовывать отдых и досуг с использованием средств физической культуры;
- излагать факты истории развития физической культуры, характеризовать её роль и значение в жизнедеятельности человека, связь с трудовой и военной деятельностью;
- представлять физическую культуру как средство укрепления здоровья, физического развития и физической подготовки человека;
- измерять (познавать) индивидуальные показатели физического развития (длину и массу тела), развития основных физических качеств;
- оказывать посильную помощь и моральную поддержку сверстникам при выполнении учебных заданий, доброжелательно и уважительно объяснять ошибки и способы их устранения;
- организовывать и проводить со сверстниками подвижные игры и элементы соревнований, осуществлять их объективное судейство;
- бережно обращаться с инвентарём и оборудованием, соблюдать требования техники безопасности к местам проведения;
- организовывать и проводить занятия физической культурой с разной целевой направленностью, подбирать для них физические упражнения и выполнять их с заданной дозировкой нагрузки;
- характеризовать физическую нагрузку по показателю частоты пульса, регулировать её напряжённость во время занятий по развитию физических качеств;
- взаимодействовать со сверстниками по правилам проведения подвижных игр и соревнований;
- в доступной форме объяснять правила (технику) выполнения двигательных действий, анализировать и находить ошибки, эффективно их исправлять;
- подавать строевые команды, вести подсчёт при выполнении общеразвивающих упражнений;
- находить отличительные особенности в выполнении двигательного действия разными учениками, выделять отличительные признаки и элементы;
- выполнять акробатические и гимнастические комбинации на необходимом техничном уровне, характеризовать признаки техничного исполнения;
- применять жизненно важные двигательные навыки и умения различными способами, в различных изменяющихся, вариативных условиях.

3. Содержание предметного курса

1). Основы теоретических знаний (5 часов).

Правила техники безопасности на занятиях в большом и малом залах, на спортивной площадке, в лесу и на природе. Расположение групп и обучающихся во время занятий.

- Общие сведения о травмах и причинах травматизма. Страховка и самостраховка. Оказание первой медицинской помощи при травмах.
- Краткие сведения о строении и функциях человеческого организма. Костная система и ее развитие. Связочный аппарат и его функции. Влияние физических упражнений на увеличение мышечной массы и подвижности суставов.
- Основные правила личной гигиены. Гигиена сна, питания и занятий физическими упражнениями. Пульс, частота дыхания, жизненная емкость легких (ЖЕЛ). Утомляемость и работоспособность. Врачебный контроль, самоконтроль.
- Гигиеническое значение водных процедур. Правила применения солнечных и воздушных ванн. ЗОЖ. Утренняя гимнастика и ее значение для здоровья и воспитания волевых качеств человека.
- Ознакомление с местами занятий по отдельным видам программы. Оборудование и инвентарь, одежда и обувь для занятий и соревнований. Гигиена одежды и обуви. Правила пользования спортивным инвентарем и оборудованием.
- Двигательные качества, развиваемые в результате занятий. Название основных гимнастических элементов и упражнений. Спортивная терминология.

2). Двигательные действия и навыки (30час).

Упражнения для развития гибкости: наклоны с предметами и без предметов; упражнения на растяжение мышц у опоры и на гимнастических матах; упражнения в парах; задания на максимальную амплитуду движений ; акробатические упражнения.

Упражнения на развитие быстроты: челночный бег; бег по 10-30 метров; беговые эстафеты; бег с хода; стартовый разгон; ведение мячей с максимальной скоростью.

Упражнения на ловкость: прыжки с поворотами; перемещения в сочетании с упражнениями; перемещения с предметами; броски; эстафеты с предметами и комбинированными заданиями; полоса препятствий.

Упражнения на выносливость: круговая тренировка; кроссовый бег, интервальный бег; походы многократные повторения заданий и упражнений.

Упражнения на силу: подтягивания в висе; отжимания; упражнения на мышцы брюшного пресса; упражнения на верхний плечевой пояс и мышцы ног у опоры. Упражнения на развитие прыгучести: многоскоки; бег по кочкам; прыжки со скакалкой.

Строевая подготовка. Простейшие команды на месте и в движении; повороты на месте; смыкание и размыкание в шеренге, в колонне; перестроения на месте и в движении. Дистанция, интервал, движение в колонне и фронтальным методом. Исполнительные и предварительные команды.

Легкоатлетические упражнения: беговые упражнения с высоким поднятием бедра и с захлестыванием голени; дриблинг; семенящий бег; прыжки с подскоком, на двух, на одной, с ноги на ногу; многоскоки, прыжковые упражнения правым и левым боком; ходьба в приседе и полуприседе; прыжки "лягушкой"; бег с ускорением.

Гимнастика. Передвижение по гимнастической стене вверх, вниз, горизонтально, спиной к опоре; переползание по-пластунски; преодоление полосы препятствий с элементами лазанья, перелезания, переползания; хождение по наклонной скамейке; лазанье по канату в два и три приема; комплексы упражнений избирательной направленности на отдельные группы мышц ; подтягивания и отжимания; упражнения в равновесии.

Элементы спортивных игр.

Баскетбол. Передвижения; остановки; ведения мяча правой и левой рукой в движении; броски одной и двумя руками с места, ловля и передача мяча двумя руками от груди с шагом и сменой мест. Эстафеты с мячами; Подвижные игры "Бросай - поймай", "Выстрел в небо", игра в мини-баскетбол; броски в щит, в кольцо.

Футбол. Передвижение игроков скрестными и приставными шагами; удары по неподвижному и катящемуся мячу внутренней стороной стопы и передней частью подъема; "остановка катящегося мяча; ведение мяча между стойками с обводкой стоек; эстафеты с ведением мяча ногами, подвижные игры "Передал - садись"; "Бросок ногой".

УЧЕБНО - ТЕМАТИЧЕСКОЕ ПЛАНИРОВАНИЕ

8 класс (35 часа)

№ п/п	Тема	Количество часов		
		Всего	Теория	Практика
1.	Основы теоретических знаний	5	5	
2.	Двигательные действия и навыки	30		30
	Итого	35	5	30

Тематическое планирование с определением основных видов внеурочной деятельности обучающихся

№	Наименование разделов, блоков, тем	Всего	Количество часов		Характеристика деятельности обучающихся
			Аудиторные	Внеаудиторные	
1	Правила техники безопасности на занятиях.	1	1		Закрепление правил техники безопасности.
2	Страховка, предупреждение травм, оказание ПМП.	1	1		Оказание страховки и ПМП самими учащимися.
3	Сведения о строении и функциях организма человека. Гигиена, врачебный контроль и самоконтроль.	1	1		Изучение строения организма и его функций.
4	Закаливание организма	1	1		Различные упражнения на закаливание организма.
5	Места занятий, инвентарь и уход за ним. Терминология основных упражнений и действий.	1	1		Закрепление терминологии основных упражнений и действий.
6	Легкоатлетические упражнения.	9		8	Разнообразные легкоатлетические упражнения.
7	Подвижные игры и эстафеты.	7		7	Игры и эстафеты с инвентарём и без.
	Гимнастика.	8		7	Разнообразные гимнастические упражнения.
9	Спортивные игры	6		8	Волейбол, баскетбол
Итого:		35	5	30	

В результате освоения программного материала

Учащиеся 8 класса должны:

знать и иметь представление:	уметь:
-------------------------------------	---------------

<ul style="list-style-type: none"> - о роли и значении занятий физическими упражнениями в подготовке солдат в русской армии; - о физической подготовке и её связи с развитием физических качеств, систем дыхания и кровообращения; - о физической нагрузке и способах её регулирования; - о причинах возникновения травм во время занятий физическими упражнениями, профилактике травматизма; 	<ul style="list-style-type: none"> - вести дневник самонаблюдения; - выполнять простейшие акробатические и гимнастические комбинации; - подсчитывать частоту сердечных сокращений при выполнении физических упражнений с разной нагрузкой; - выполнять игровые действия в футболе, баскетболе и волейболе, играть по упрощённым правилам; - оказывать доврачебную помощь при ссадинах, царапинах, лёгких ушибах и потёртостях;
---	---

Формы контроля

Контрольные испытания представляют собой демонстрацию уровня физической подготовленности обучающихся; проводятся согласно плану работы объединения четыре раза в год. Это спортивные соревнования, эстафеты, тестирование.

Активно используется технология оценивания образовательных достижений (учебных успехов), при которой учащиеся принимают активное участие в оценке своей деятельности и выставления отметок. В соответствии с этой технологией и требованиями ФГОС учащиеся должны чётко знать и понимать цели своего образования, знания, которые они получают, умения, которые они осваивают.

Формой контроля являются контрольные упражнения.

Для 8 класса

Контрольные упражнения	Уровень					
	высокий	средний	низкий	высокий	средний	низкий
	Мальчики			Девочки		
Стибание в упоре лежа (раз)	50	40	30	45	35	20
Прыжки в длину с места (см.)	230	210	180	185	170	150
Поднимание туловища (за 30 с.)	50	40	30	45	35	25
Вис на перекладине (сек.)	60	45	30	35	30	20
Наклоны туловища вперед (см.)	15	12	8	117	15	9
Челночный бег 3x10м,с	7.5	8.0	9.3	8.5	9.0	9.7
Бег 30 м,с	5.0	5.5	6.3	5.1	5.7	6.4
Бег 60 м,с	8.4	9.2	10.0	9,4	10,0	10.8
Бег 2000 м,с	9.00	10.00	11.00	10.20	11.00	12.00

2.1.39. Программа курса внеурочной деятельности «Начальная военная подготовка»

ПОЯСНИТЕЛЬНАЯ ЗАПИСКА

Актуальность программы: воспитание у подростков и молодежи уважения и любви к Родине и Отчизне, ее героическому прошлому, к традициям Вооруженных Сил, программа способствует формированию знаний, умений и навыков, необходимых для подготовки бу- дущих защитников Отечества.

Цель программы: формирование у обучающихся устойчивого интереса и професси- ональной ориентированности на службу в армии и других силовых структурах РФ.

Задачи программы

1) Обучающие

- дать начальные знания в области обороны и основ военной службы;
- совершенствовать военно-патриотическое воспитание;
- повысить мотивацию к военной службе;
- содействовать сохранению и укреплению здоровья;
- создать необходимые для более быстрой адаптации к армейской среде условия;
- ориентировать на выбор профессии, связанной с защитой Отечества.

2) Развивающие

- развить физические качества;
- развивать физические способности;
- развить лидерские качества обучающихся;
- развить практические навыки в условиях, максимально приближенных к реальным;
- развивать активность и самостоятельность.

3) Воспитывающие

- воспитать уважение к Отечеству, чувство любви к Родине и Отчизне;
- воспитывать бережное отношение к героическому прошлому нашего народа;
- воспитать потребность в здоровом образе жизни;
- воспитывать чувство патриотизма, коллективизма, морально-нравственных и волевых качеств.

Категория обучающихся: программа разработана для обучающихся в возрасте 16-17 лет, группы могут быть как одновозрастные, так и разновозрастные.

Продолжительность образовательного процесса: 34 часа.

Форма обучения: очная.

Режим занятий: занятия проводятся 1 раз в неделю по 2 часа (время одного занятия 40 мин. учебного времени и 10 мин. перерыв).

Методическое обеспечение: реализация программы направлена на обеспечение широкого, постоянного и устойчивого доступа для всех участников образовательного процесса к любой информации. Программа носит модульный характер, что обеспечивает индивидуализацию образовательного процесса.

Для реализации модулей предполагается использование «Точек роста», при проведении практических стрельб – организация взаимодействия с ДОСААФ и стрелковыми клубами.

Кадровые условия: педагогические работники.

Принципы реализации программы

- принцип единства развития, обучения и воспитания;
- принцип систематичности и последовательности;
- принцип доступности;
- принцип наглядности;
- принцип взаимодействия и сотрудничества;
- принцип комплексного подхода.

При осуществлении образовательного процесса применяются следующие методы:

- проблемного изложения (для развития самостоятельности мышления, творческого подхода к выполняемой работе);
- объяснительно-иллюстративный
- словесный (для формирования сознания);
- стимулирования (соревнования и поощрения).

Основные формы: основной технологией обучения по программе выбрана технология нового типа. Участие в образовательных событиях позволяет обучающимся пробовать себя в различных режимах, демонстрировать успехи и достижения. При организации образовательных событий сочетаются индивидуальные и групповые формы деятельности и творчества, разновозрастное сотрудничество, возможность «командного зачета», рефлексивная деятельность, выделяется время для отдыха, неформального общения. У обучающихся повышается познавательная активность, раскрывается их потенциал, вырабатывается умение конструктивно взаимодействовать друг с другом.

Каждое занятие содержит теоретическую часть и практическую работу по закреплению материала:

- 1) первая часть включает в себя организационные моменты, изложение нового материала,

инструктаж, планирование и распределение работы для каждого обучающегося на данное занятие;

2) вторая часть, практическая работа, индивидуальная или групповая, самостоятельная или совместно с педагогом, под контролем педагога, закрепление теоретического материала, отработка навыков и приемов, способов деятельности;

3) третья часть, анализ проделанной работы и подведение итогов, коллективная деятельность, состоящая из аналитической деятельности каждого обучающегося, педагога и всех вместе.

Формы подведения итогов реализации программы – соревнование, показательные выступления, проект, аналитический материал.

СОДЕРЖАНИЕ КУРСА ВНЕУРОЧНОЙ ДЕЯТЕЛЬНОСТИ

(34 часа)

1. Вводное занятие (1 час)

1.1. Инструктаж по технике безопасности: введение в программу, знакомство с целями и задачами, инструктаж по технике безопасности.

2. Военная история и вооруженные силы РФ (4 часа)

2.1. Защита Отечества – важная функция государства: организационная структура Вооруженных Сил РФ. Функции и основные задачи современных Вооруженных Сил РФ, их роль и место в системе обеспечения национальной безопасности страны. Руководство и управление Вооруженными Силами. Основные образцы стрелкового оружия Россия-НАТО (визуализация, основные боевые свойства, сравнение).

2.2. Военнослужащие и взаимоотношения между ними: общевойсковые уставы, нормативно-правовые акты, регламентирующие жизнь и быт военнослужащих. Устав внутренней службы Вооруженных Сил РФ, Дисциплинарный Устав Вооруженных Сил РФ, Строевой Устав Вооруженных Сил РФ, их предназначения и основные положения. Знаки отличия, военная форма одежды военнослужащих, воинские звания. Предназначение военной формы одежды и знаков различия военнослужащих, их воспитательное значение. Воинская дисциплина, поощрения и дисциплинарные взыскания. Основные рода войск (отделение, взвод, рота и др.).

2.3. Контроль: общевойсковые уставы, нормативно-правовые акты, военная форма одежды военнослужащих, воинские звания. Внешний вид военнослужащего в строю.

3. Огневая подготовка (8 часов)

3.1. Характеристика оружия и основы и правила стрельбы: явление выстрела, его периоды. Движение пули по каналу ствола. Начальная скорость полета пули. Отдача оружия. Пробивное действие пули. Сведения из внешней баллистики. Полет пули в воздухе. Форма траектории и ее практическое значение. Влияние метеорологических условий на полет пули, их учет при стрельбе. Факторы, влияющие на кучность и меткость стрельбы. Порядок разборки и сборки оружия. Правила чистки и ухода за оружием.

3.2. Ведение огня: выполнение упражнения из положения сидя с упором, лежа, стоя. Характерные ошибки при стрельбе и меры по их устранению.

3.3. Контроль: 10 выстрелов – 5 пробных и 5 зачетных.

4. Тактическая подготовка (6 часов)

4.1. Топография и ориентирование на местности: инженерные заграждения. История развития инженерных и фортификационных сооружений. Классификация. Общая характеристика инженерных и фортификационных сооружений. Способы ориентирования на местности, определение своего местоположения на местности, сторон горизонта, выбор направления движения. Способы измерения расстояний до объектов, высоты и ширины объекта. Устройство компаса и правила работы с ним. Определение азимута, организация движения по азимуту.

4.2. Действия солдат в бою: ознакомить обучающихся с требованиями, предъявляемыми к выбору и оборудованию места для наблюдения, и способами осмотра местности. Научить распознавать демаскирующие признаки целей и докладывать о результатах наблюдения. Поведение в бою, угроза поражения и страхование от стрелкового и иного огня (мины, артиллерия, ракетно-бомбовые удары). Правила поведения при ядерном взрыве, химическом и биологическом заражении.

4.3. Контроль: игра на местности.

5. Инженерная подготовка (6 часов)

5.1. Средства индивидуальной защиты: история развития различных видов оружия массового поражения (ОМП), организация и способы его боевого использования. Классификация ОМП и его поражающие свойства. Организация защиты от основных видов ОМП. Общая характеристика индивидуальных средств защиты органов дыхания и правила использования ватно-марлевой повязки и фильтрующего противогаза. Средства коллективной защиты. Особенности использования средств

мобильной связи. Источники освещения и обо- грева. Изготовление фильтра для воды.

5.2. Приборы радиационной и химической разведки: химическое оружие, его состав, предназначение, боевое использование, характеристика боевых отравляющих веществ. Сани- тарная обработка, дезактивация, дегазация, дезинфекция одежды, обуви, средств защиты, оружия и техники.

5.3. Артиллерийская разведка: характеристика беспилотного летательного аппарата (БПЛА) как технического средства. Роли, выполняемые БПЛА. Способы определения. Пус- ко-наладка, смена прошивки технического средства. Пульт дистанционного управления. Определение места нахождения оператора. Особенности устройства окопов для защиты от БПЛА. Использование тепловизора и дальномера, оптики.

5.4. Контроль: выполнение нормативов. Практическое занятие по взлету и посадке БПЛА.

6. Военно-медицинская подготовка (4 часа)

6.1. Основы оказания первой помощи: виды ран и общие правила оказания первой помощи. Виды кровотечений. Способы остановки кровотечения. Основные виды повязок. Правила наложения бинта на разные части тела. Правила наложения давящей и стерильной повязки, правила наложения жгута. Борьба с болью. Огнестрельные раны, их виды.

6.2. Контроль: игра на местности.

7. Строевая подготовка (3 часа)

7.1. Строевые приемы и движение без оружия: изучить общие положения Строевого устава, научить выполнять обязанности перед построением и в строю. Воспитывать дисци-плинированность и ответственность за выполнение команд и приказов.

7.2. Контроль: тренировка.

8. Итоговое занятие (2 часа)

8.1. Итоговая аттестация: проводится в конце обучения при предъявлении в доступной форме результата обучения, предусмотренного программой. В полевых условиях – в форме военно-спортивной игры.

ПЛАНИРУЕМЫЕ РЕЗУЛЬТАТЫ

1) личностные результаты

- формировать мотивацию к обучению и целенаправленной познавательной деятельности, систему значимых социальных и межличностных отношений, ценностно-смысловых установок, отражающих личностные и гражданские позиции;
- строить жизненные планы;
- осознавать российскую идентичность в поликультурном социуме;
- уважать свой народ;
- чувствовать ответственность перед Родиной, гордость за свой край, свою Родину, прошлое и настоящее многонационального народа России;
- уважать государственные символы (герб, флаг, гимн);
- осознавать свои конституционные права и обязанности;
- уважать закон и правопорядок;
- обладать чувством собственного достоинства, осознанно принимающего традицион-ные национальные и общечеловеческие гуманистические и демократические ценности;
- служить Отечеству;
- достигать взаимопонимания, находить общие цели и сотрудничать для их достижения;
- формировать бережное, ответственное и компетентное отношение к физическому и психологическому здоровью (как собственному, так и других людей), умение оказывать первую помощь;
- формировать экологическое мышление, понимание влияния социально-экономических процессов на состояние природной и социальной среды;

2) метапредметные результаты

- определять цели своего обучения;
- ставить и формулировать новые задачи в деятельности;
- развивать мотивы и интересы своей деятельности;
- планировать пути достижения целей;

- выбирать наиболее эффективные способы решения учебных и познавательных задач;
- соотносить действия с результатами;
- осуществлять контроль своей деятельности в процессе достижения результата;
- определять способы действий в рамках предложенных условий и требований;
- корректировать свои действия в соответствии с изменяющейся ситуацией;
- оценивать правильность выполнения учебной задачи и возможности ее решения;
- владеть основами самоконтроля и самооценки;
- принимать решения;
- осуществлять осознанный выбор;
- устанавливать аналогии;
- выбирать основания и критерии для классификации;
- устанавливать причинно-следственные связи;
- строить логическое рассуждение, умозаключение;
- делать выводы;
- организовывать учебное сотрудничество и совместную деятельность;
- работать индивидуально и в группе;
- разрешать конфликты на основе согласования позиций и учета интересов;
- формулировать, аргументировать и отстаивать свое мнение;
- определять цели деятельности и составлять планы деятельности;
- осуществлять, контролировать и корректировать деятельность;
- выбирать успешные стратегии в различных ситуациях;
- уметь продуктивно общаться и взаимодействовать в процессе совместной деятельности;
- учитывать позиции других участников деятельности;
- владеть навыками познавательной, учебно-исследовательской и проектной деятельности, навыками разрешения проблем;
- уметь ориентироваться в различных источниках информации, критически оценивать и интерпретировать информацию, получаемую из различных источников;
- уметь использовать средства информационных и коммуникационных технологий (ИКТ) в решении когнитивных, коммуникативных и организационных задач с соблюдением требований эргономики, техники безопасности, гигиены, ресурсосбережения, правовых и этических норм, норм информационной безопасности;
- уметь определять назначение и функции различных социальных институтов;
- уметь самостоятельно оценивать и принимать решения, определяющие стратегию поведения, с учетом гражданских и нравственных ценностей;
- владеть языковыми средствами (умение ясно, логично и точно излагать свою точку зрения), использовать адекватные языковые средства;
- владеть навыками познавательной рефлексии как осознания совершаемых действий и мыслительных процессов, их результатов и оснований, границ своего знания и незнания, новых познавательных задач и средств их достижения;

3) предметные результаты

- знать состав Вооруженных Сил РФ;
- знать основные положения Общевоинских уставов Вооруженных Сил Российской Федерации;
- получить знания по безопасности, первой помощи, правилам поведения в чрезвычайных ситуациях;
- получить знания и навыки по туристской подготовке, организации походов;
- знать военную историю и историю развития армии России;
- получить первоначальные знания об армии вероятного противника;
- применять приемы стрельбы из стрелкового оружия, выполнение строевых приемов;
- знать организацию подразделений войск РФ;
- развить навыки взаимодействия в группе;
- применять основы выживания на незнакомой местности, знать порядок оборудования укрытий и инженерных сооружений;

- овладеть навыками применения огнетушителей, транспортировки пострадавших, оказания первой помощи, действий при сигналах ГО и ЧС;
- использовать на практике знания по стрельбе;
- знать культуру безопасности жизнедеятельности, в том числе культуру экологической безопасности как важной социально-нравственной позиции личности и как о средстве, повышающем защищенность личности, общества и государства от внешних и внутренних угроз, включая отрицательное влияние человеческого фактора;
- знать основы государственной системы, российского законодательства, направленные на защиту населения от внешних и внутренних угроз;
- формировать представление о необходимости отрицания экстремизма, терроризма, других действий противоправного характера, а также асоциального поведения;
- формировать представление о здоровом образе жизни как о средстве обеспечения душевного, физического и социального благополучия личности;
- знать основные меры защиты (в том числе в области гражданской обороны), правила поведения в условиях опасных и чрезвычайных ситуаций;
- предвидеть возникновение опасных и чрезвычайных ситуаций по характерным для них признакам, а также использовать различные информационные источники;
- применять полученные знания в области безопасности на практике, проектировать модели личного безопасного поведения в повседневной жизни и в различных опасных и чрезвычайных ситуациях.

ТЕМАТИЧЕСКОЕ ПЛАНИРОВАНИЕ (34 часа)

№ п/п	Название раздела, темы (модулей)	Количество часов				Формы аттестации/ контроля
		Всего	Теория	Практика	Виды деятельности	
1	Вводное занятие. Инструктаж по технике безопасности	1	1	0	Слушание, систематизация	Инструктаж
2	Военная история и вооруженные силы РФ	4	4	0		Зачет
2.1	Защита Отечества – важная функция государства	2	2	0	Отбор материала из нескольких источников, слушание и анализ сверстников, самостоятельная работа с текстом	
2.2	Военнослужащие и взаимоотношения между ними	1,5	1,5	0	Систематизация, вывод, просмотр познавательных фильмов	
2.3	Контроль	0,5	0,5	0	Доказательство, анализ	Зачет
3	Огневая подготовка	8	2	6		Стрельбы
3.1	Характеристика оружия и основы и правила стрельбы	2	2	0	Сборка, конструирование и моделирование, определение свойств, работа с кинематическими схемами	
3.2	Ведение огня	5	0	5	Выполнение, анализ возникающих проблемных ситуаций	

3.3	Контроль	1	0	1	Выполнение упражнений	Стрельбы
4	Тактическая подготовка	6	1	5		Игра на местности
4.1	Топография и ориентирование на местности	2	1	1	Анализ таблиц, графиков, схем, поиск объяснения наблюдаемых событий, работа с кинематическими схемами	
4.2	Действия солдат в бою	3	0	3	Анализ возникающих проблемных ситуаций, решение различных экспериментальных задач, конструирование и моделирование	
4.3	Контроль	1	0	1	Выполнение упражнений	Игра на местности
5	Инженерная подготовка	6	1	5		Выполнение нормативов
5.1	Средства индивидуальной защиты	1	1	0	Выстраивание гипотез на основании имеющихся данных, работа с кинематическими схемами	
5.2	Приборы радиационной и химической разведки	2	0	2	Сборка приборов и конструкций, усовершенствование приборов, использование измерительных приборов, работа с кинематическими схемами	
5.3	Артиллерийская разведка	2	0	2	Диагностика и устранение неисправностей приборов, использование измерительных приборов, работа с кинематическими схемами	
5.4	Контроль	1	0	1	Выполнение упражнений	Выполнение нормативов
6	Военно-медицинская подготовка	4	1	3		Игра на местности
6.1	Основы оказания первой помощи	3	1	2	Постановка опытов, поиск объяснения наблюдаемых событий	
6.2	Контроль	1	0	1	Выполнение упражнений	Игра на местности
7	Строевая подготовка	3	0	3		Тренировка

7.1	Строевые приемы и движение без оружия	2	0	2	Выполнение, анализ, слушание	
7.2	Контроль	1	0	1	Выполнение упражнений	Тренировка
8	Итоговое занятие. Итоговая аттестация	2	0	2	Выполнение упражнений	Военно-спортивная игра
Итого		34	10	24		

ФОРМЫ АТТЕСТАЦИИ И ОЦЕНОЧНЫЕ МАТЕРИАЛЫ

Механизм оценивания образовательных результатов: промежуточная (итоговая) аттестация:

1. Уровень теоретических знаний

Низкий уровень. Обучающийся знает фрагментарно изученный материал. Изложение материала сбивчивое, требующее корректировки наводящими вопросами.

Средний уровень. Обучающийся знает изученный материал, но для полного раскрытия темы требуются дополнительные вопросы.

Высокий уровень. Обучающийся знает изученный материал. Может дать логически выдержанный ответ, демонстрирующий полное владение материалом. Уровень практических навыков и умений

Низкий уровень. Требуется контроль педагога за выполнением.

Средний уровень. Требуется периодическое напоминание о том, как работать и выполнять.

Высокий уровень. Четко и безопасно работает и выполняет.

Формы подведения итогов реализации программы: итоговая аттестация проводится в конце обучения при предъявлении ребенком (в доступной ему форме) результата обучения, предусмотренного программой:

- контрольные стрельбы;
- зачет;
- соревнования.

Примерные вопросы для итоговой аттестации

1. История создания Вооруженных Сил Российской Федерации, ее связь с историей и становлением Российского государства.
2. Дисциплинарная ответственность командира за правонарушения, совершенные подчиненными.
3. Виды поощрений и дисциплинарных взысканий, применяемых к военнослужащим.
4. Обязанности военнослужащих перед построением и в строю.
5. Действия личного состава по команде «К бою».
6. Применение оружия военнослужащими для защиты жизни, здоровья и собственности в состоянии необходимой обороны или крайней необходимости.
7. Организационная структура Вооруженных сил. Виды Вооруженных Сил, рода войск.
8. Понятие о военной доктрине России. Основные принципы военной безопасности России.
9. Основные термины и понятия строевой подготовки.
10. Значение и правила оказания первой помощи пострадавшим.
11. Первая помощь при травмах. Первая помощь при ранениях.
12. Виды кровотечений и их характеристика. Способы остановки кровотечений.
13. Топографические карты. Особенности и способы работы с топографической картой. Ориентирование на местности: определение сторон горизонта; движение по азимутам.
14. Современные средства ориентирования на местности.
15. Назначение, устройство и правила использования основных средств индивидуальной защиты человека (противогаз, респиратор, ватно-марлевая повязка, аптечка индивидуальная).

МАТЕРИАЛЬНО-ТЕХНИЧЕСКОЕ ОБЕСПЕЧЕНИЕ

Требования к помещению (помещениям) для занятий для организации процесса:

- класс огневой подготовки;

- электронный тир;
- средства индивидуальной защиты;
- спортивный зал;
- полоса препятствий;
- плац;
- робот-тренажер;
- дозиметрические приборы;
- наглядность вооруженных сил РФ.

ИНФОРМАЦИОННОЕ ОБЕСПЕЧЕНИЕ

Интернет-ресурсы

1. <http://www.school-obz.org> – информационно-методическое издание для преподава-
2. <http://www.obzh.ru> – образовательный портал по ОБЖ.
3. <http://www.mil.ru> – министерство обороны РФ.
4. <http://www.mchs.gov.ru/> – официальный сайт МЧС России.
5. <http://www.icvz.ru/> – издательский центр «Военные знания».
6. <http://militera.lib.ru> – «Милитера». Военная литература.

Для педагога

1. Бачевский, В. И. Военно-патриотические клубы как эффективная форма патриотического воспитания подрастающего поколения / В. И. Бачевский. – ОБЖ: Основы безопасности жизни. – 2019.
2. Горбунов, В. С. Педагогика патриотизма: уч.-метод. Пособие / В. С. Горбунов. – Кемерово: АИ Кузбассвузиздат. – 2018.
3. Козырев, Г. И. Патриотизм: понятие, структура, механизмы формирования / Г. И. Козырев. – Сотис. – 2018.
4. Лутовинов, В. И. Военно-патриотические объединения (клубы): концептуальные и организационно-методические основы функционирования и развития уч.-метод. пособие / В. И. Лутовинов. – М., Сотис. – 2019.
5. Лутовинов, В. И. Движение «Пост №1» в России / В. И. Лутовинов. – Белгород: «КОНСТАНТА». – 2020.
6. Патриотическое и военно-патриотическое воспитание как фактор обеспечения национальной безопасности Российской Федерации. Под общей ред. В. И. Лутовинова. – М.: Экон-Информ. – 2017.

Для обучающихся, родителей (законных представителей)

1. Рихтер, А. И., Яковенко, В. Л., Начальная военная и технологическая подготовка, учебник для учащихся 11 класса общеобразовательной школы / А. И. Рихтер, В. Л. Яковенко. – 2020.
 2. Мединский, В. Р., Мягков, М. Ю., Никифоров, Ю. А. Военная история России Главное / В. Р. Мединский, М. Ю. Мягков, Ю. А. Никифоров. – М., Дрофа, 2019.
 3. Петрушевский, А. Ф. Генералиссимус князь Суворов / А. Ф. Петрушевский. – М., РИЦ им. Св. В. Великого, 2016.
 4. Пять юных героев Великой Отечественной войны / Наша молодежь. – 2016.
 5. Шафаревич, И. Р. Русский народ в битве цивилизаций / И. Р. Шафаревич. – М., ИРЦ, Родная страна. – 2017.
- Чехлов, Н. И. Планета СССР: Прерванный полет. Записки равнодушного человека / Н. И.

2.1.41 Программа внеурочной деятельности «Точка Роста»

Рабочая программа внеурочной деятельности «Экспериментальная биология» предназначена для обучающихся 7-9 классов на базовом уровне, составлена на основе:

- требований к результатам освоения ООП ООО с учетом программ, включенных в ее структуру,
- Общее количество часов, отводимое на изучение курса, составляет 68 часов. Данный курс

внеурочной деятельности построен в рамках внеурочной деятельности
общеинтеллектуальной направленности с использованием оборудования «Точка роста».

Результат освоения курса внеурочной деятельности

Личностные результаты:

- знания основных принципов и правил отношения к живой природе;
- развитие познавательных интересов, направленных на изучение живой природы;
- развитие интеллектуальных умений (доказывать, строить рассуждения, анализировать, сравнивать, делать выводы и другое);
- эстетического отношения к живым объектам.

Метапредметные результаты:

- овладение составляющими исследовательской и проектной деятельности: умение видеть проблему, ставить вопросы, выдвигать гипотезы, давать определения понятиям, классифицировать, наблюдать, проводить эксперименты, делать выводы и заключения, структурировать материал, объяснять, доказывать, защищать свои идеи;
- умение работать с разными источниками биологической информации, анализировать и оценивать информацию, преобразовывать информацию из одной формы в другую;
- умение адекватно использовать речевые средства для дискуссии и аргументации своей позиции, сравнивать разные точки зрения, аргументировать свою точку зрения, отстаивать свою позицию.

Предметные результаты:

Обучающийся научится

В познавательной (интеллектуальной) сфере:

- выделение существенных признаков биологических объектов и процессов;
- классификация — определение принадлежности биологических объектов к определенной систематической группе;
- объяснение роли биологии в практической деятельности людей;
- сравнение биологических объектов и процессов, умение делать выводы и умозаключения на основе сравнения;
- умение работать с определителями, лабораторным оборудованием;
- овладение методами биологической науки: наблюдение и описание биологических объектов и процессов; постановка биологических экспериментов и объяснение их результатов.

В ценностно-ориентационной сфере:

- знание основных правил поведения в природе;
- анализ и оценка последствий деятельности человека в природе.

В сфере трудовой деятельности:

- знание и соблюдение правил работы в кабинете биологии;
- соблюдение правил работы с биологическими приборами и инструментами.

В эстетической сфере:

- овладение умением оценивать с эстетической точки зрения объекты живой природы.

Обучающийся получит возможность научиться:

- понимать экологические проблемы, возникающие в условиях нерационального природопользования, и пути решения этих проблем;
- анализировать и оценивать целевые и смысловые установки в своих действиях и поступках по отношению к здоровью своему и окружающих, последствия влияния факторов риска на здоровье человека;

- находить информацию по вопросам общей биологии в научно-популярной литературе, специализированных биологических словарях, справочниках, Интернет ресурсах, анализировать и оценивать ее, переводить из одной формы в другую;
- ориентироваться в системе моральных норм и ценностей по отношению к объектам живой природы, собственному здоровью и здоровью других людей (признание высокой ценности жизни во всех ее проявлениях, экологическое сознание, эмоционально-ценностное отношение к объектам живой природы);
- создавать собственные письменные и устные сообщения о современных проблемах в области биологии и охраны окружающей среды на основе нескольких источников информации, сопровождать выступление презентацией, учитывая особенности аудитории сверстников;
- работать в группе сверстников при решении познавательных задач связанных с теоретическими и практическими проблемами в области молекулярной биологии, генетики, экологии, биотехнологии, медицины и охраны окружающей среды, планировать совместную деятельность, учитывать мнение окружающих и адекватно оценивать собственный вклад в деятельность группы.

Содержание программы

Программа «Экспериментальная биология» включает в себя разделы:

1. Введение
2. Лаборатория Левенгука
3. Экспериментальная ботаника
4. Экспериментальная зоология
5. Экспериментальная анатомия
6. Биопрактикум.

При изучении разделов школьники смогут почувствовать себя в роли ученых из разных областей биологии. Ботаника— наука о растениях. Зоология — наука, предметом изучения которой являются представители царства животных. Орнитология - раздел зоологии, посвященный изучению птиц. Биогеография- наука, которая изучает закономерности географического распространения и распределения организмов.

Систематика— научная дисциплина, о классификации живых организмов. Морфология изучает внешнее строение организма.

Раздел 1. Введение(1)

Раздел 2. «Лаборатория Левенгука» (20 часов)

Методы научного исследования. Лабораторное оборудование и приборы для научных исследований. История изобретения микроскопа, его устройство и правила работы. Правила работы с цифровым микроскопом. Техника приготовления временного микропрепарата.

Практические лабораторные работы:

- Устройство светового и цифрового микроскопа
- Приготовление и рассматривание микропрепаратов
- Зарисовка биологических объектов

Проектно-исследовательская деятельность:

- Мини – исследование «Микромир» (работа в группах с последующей презентацией).

Раздел 3. Практическая ботаника (9 часов)

Фенологические наблюдения. Ведение дневника наблюдений. Гербарий: оборудование, техника сбора, высушивания и монтировки. Правила работа с определителями (теза, антитеза). Морфологическое описание растений по плану. Редкие и исчезающие растения Оренбургской области.

Практические и лабораторные работы:

- Морфологическое описание растений

- Определение растений по гербарным образцам и в безлиственном состоянии
- Монтировка гербария
 - Постановка эксперимента «Дыхание растений» с использованием датчиков кислорода и углекислого газа цифровой лаборатории
 - Постановка эксперимента «Зависимость транспирации и температуры от площади поверхности листьев»
 - Постановка эксперимента «Испарение воды листьями до и после полива»
- Проектно-исследовательская деятельность:**
 - Создание каталога «Видовое разнообразие растений пришкольной территории»
 - Проект «Редкие растения Оренбургской области»

Раздел 4. Практическая зоология (13 часов)

Знакомство с системой живой природы, царствами живых организмов. Отличительные признаки животных разных царств и систематических групп.

Жизнь животных: определение животных по следам, продуктам жизнедеятельности.

Описание внешнего вида животных по плану. О чем рассказывают скелеты животных (палеонтология). Пищевые цепочки. Исследование внешнего и внутреннего строения беспозвоночных животных.

Практические и лабораторные работы:

- Работа по определению животных
- Составление пищевых цепочек
- Определение экологической группы животных по внешнему виду
- Препарирование беспозвоночных животных

Проектно-исследовательская деятельность:

Исследование «Голубая кровь – миф или реальность»

Проект «Красная книга животных Оренбургской области» Знакомство с системой живой природы, царствами живых организмов. Отличительные признаки животных разных царств и систематических групп.

Жизнь животных: определение животных по следам, продуктам жизнедеятельности. Описание внешнего вида животных по плану. О чем рассказывают скелеты животных (палеонтология).

Пищевые цепочки. Жизнь животных зимой.

Раздел 5. Практическая анатомия (15 часов)

Методы цитологического анализа полости рта. Влияние физической нагрузки на частоту пульса и давления человека» с использованием цифровой лаборатории. Измерение артериального давления» с использованием цифровой лаборатории. Функциональные пробы на реактивность сердечно - сосудистой системы с использованием цифровой лаборатории. Измерение артериального давления. Определение систолического и минутного объемов крови расчетным методом с использованием цифровой лаборатории. Определение минутного объема кровообращения косвенным методом в покое и после физической нагрузки» с использованием цифровой лаборатории. Определение основных характеристик артериального пульса на лучевой артерии» с использованием цифровой лаборатории. Определение функционального состояния сердечно - сосудистой системы» с использованием цифровой лаборатории. Измерение сжимающего усилия, создаваемого кистью руки» с использованием цифровой лаборатории. Измерение жизненной емкости легких. Чтение кардиограммы. Первая медицинская помощь при переломах, травмах и ушибах

Проектно-исследовательская деятельность:

Исследование «Функциональные пробы на реактивность сердечно - сосудистой системы с использованием цифровой лаборатории»

Раздел 6. Биопрактикум (10 часов)

Учебно - исследовательская деятельность. Как правильно выбрать тему, определить цель и задачи исследования. Какие существуют методы исследований. Правила оформления результатов. Источники информации (библиотека, интернет - ресурсы). Как оформить письменное сообщение и презентацию. Освоение и отработка методик выращивания биокультур. Выполнение самостоятельного исследования по выбранному модулю. Представление результатов на конференции. Отработка практической части олимпиадных заданий с целью диагностики полученных умений и навыков.

Практические и лабораторные работы:

- Работа с информацией (посещение библиотеки)
- Оформление доклада и презентации по определенной теме

Проектно-исследовательская деятельность:

Работа на пришкольном участке

Формы и виды деятельности:

- практические работы
- лабораторный практикум
- постановка эксперимента
- проектная деятельность
- экскурсии
- исследования

Вид деятельности: познавательная, опытно-экспериментальная, развивающая деятельность

Программа «Химия и жизнь» детализирует содержание курса внеурочной деятельности, дает подробное распределение часов и последовательность изучения тем и разделов.

Данная программа предназначена для учащихся 9 класса, позволяет расширить и углубить у учащихся практическое применение полученных теоретических знаний по химии.

Авторская программа рассчитана на 68 учебных часа (2 час в неделю), ориентирована на углубление и расширение знаний, на развитие любознательности и интереса к химии, на совершенствование умений учащихся обращаться с веществами.

Данный курс внеурочной деятельности построен в рамках внеурочной деятельности общеинтеллектуальной направленности с использованием оборудования Точки роста и предусматривает экологическую направленность химического образования, предусматривает ознакомление учащихся с химическими аспектами современной экологии и экологических проблем (глобальное потепление климата, озоновые дыры, кислотные дожди, загрязнение окружающей среды, истощение природных ресурсов).

Ценность программы заключается в том, что учащиеся с помощью экспериментов получают возможность посмотреть на различные проблемы с позиции ученых, ощутить весь спектр требований к научному исследованию.

Актуальность программы в том, что она создает условия для социального, культурного и профессионального самоопределения, творческой самореализации личности ребёнка, формирования химической грамотности. Знания и умения, необходимые для организации исследовательской деятельности, в будущем станут основой для организации научно-исследовательской деятельности в вузах, колледжах, техникумах и т.д.

Все инновационные педагогические технологии изначально строятся на компетентностном подходе и нацелены в результате обучения на будущую профессиональную деятельность.

При разработке программы акцент делался на вопросы, которые в базовом курсе химии основной школы рассматриваются недостаточно полно или не рассматриваются совсем. Задачи и

упражнения подобраны так, что занятия по их осмыслению и решению проходят либо параллельно с изучаемым на уроках материалом, либо как повторение уже полученных знаний.

Практическая значимость программы заключается в том, что с помощью экспериментов удается активизировать различные факторы: теоретические знания по тому или иному курсу, практический опыт обучаемых, их способность высказывать свои мысли, идеи, предложения, умение выслушать альтернативную точку зрения, и аргументировано высказать свою.

С помощью этого курса обучающиеся получают возможность проявить и усовершенствовать аналитические и оценочные навыки, научиться работать в команде, применять на практике теоретический материал.

Новизна данной программы заключается в возможности изучения учащимися новых тем, не рассматриваемых программой предмета, с помощью проблемно-ситуативного обучения с использованием модулей. Это позволяет строить обучение учащихся 9 классов с учетом максимального приближения предмета химии к практической стороне жизни.

Поставляемые в школы современные средства обучения, в рамках проекта «Точка роста» содержат как уже хорошо известное оборудование, так и принципиально новое. Это цифровые лаборатории и датчиковые системы. В образовательной программе предполагается применение цифровых лабораторий и их оборудования для выполнения практической части программы.

Оборудование и датчики цифровых лабораторий центра «Точка роста» используется для выполнения практических работ, лабораторных опытов и демонстраций.

Экспериментальные данные, полученные учащимися при выполнении количественных опытов, позволяют учащимся самостоятельно делать выводы, выявлять закономерности, что создает необходимые условия для системного усвоения учащимися основ науки, для обеспечения развивающего и воспитывающего воздействия обучения на личность учащегося. Формируемые знания должны стать основой системы убеждений школьника, центральным ядром его научного мировоззрения.

Использование оборудования «Точка роста» при реализации данной ОП позволяет создать условия:

- для расширения содержания школьного химического образования;
- для повышения познавательной активности обучающихся в естественно-научной области;
- для развития личности ребёнка в процессе обучения химии, его способностей, формирования и удовлетворения социально значимых интересов и потребностей;
- для работы с одарёнными школьниками, организации их развития в различных областях образовательной, творческой деятельности.

Цель курса: расширение и углубление знаний по предмету, создание воспитывающей среды, обеспечивающей активизацию интеллектуальных интересов учащихся в свободное время, развитие здоровой, творчески растущей личности, подготовленной к жизнедеятельности в новых условиях, способной на социально значимую практическую деятельность, с сформированным естественно-научным мышлением.

Задачи курса:

1. Формирование позитивной самооценки, самоуважения.
2. Формирование коммуникативной компетентности в сотрудничестве:
 - умение вести диалог, координировать свои действия с действиями партнеров по совместной деятельности;
 - способности доброжелательно и чутко относиться к людям, сопереживать;
 - формирование социально адекватных способов поведения.
3. Формирование способности к организации деятельности и управлению ею:
 - воспитание целеустремленности и настойчивости;

- формирование навыков организации рабочего пространства и рационального использования рабочего времени;
- формирование умения самостоятельно и совместно планировать деятельность и сотрудничество; — формирование умения самостоятельно и совместно принимать решения.

4. Формирование умения решать творческие задачи.

5. Формирование умения работать с информацией (сбор, систематизация, хранение, использование).

6. Формирование естественно-научной составляющей функциональной грамотности.

II. Планируемые результаты освоения содержания курса

Личностными результатами являются:

- *в ценностно-ориентационной сфере*: чувство гордости за российскую науку, отношение к труду, целеустремленность, самоконтроль и самооценка;
- *в трудовой сфере*: готовность к осознанному выбору дальнейшей образовательной траектории;
- *в познавательной сфере*: мотивация учения, умение управлять своей познавательной деятельностью.

Предметными результатами освоения программы являются:

- *в познавательной сфере*:

описывать демонстрационные и самостоятельно проведенные химические эксперименты;

классифицировать изученные объекты и явления;

давать определения изученных понятий;

описывать и различать изученные вещества, применяемые в повседневной жизни;

структурировать изученный материал и химическую информацию, полученную из других источников;

делать выводы и умозаключения из наблюдений;

безопасно обращаться веществами.

- *в трудовой сфере*:

планировать и осуществлять самостоятельную работу по повторению и освоению теоретической части, планировать и проводить химический эксперимент; использовать вещества в соответствии с их назначением и свойствами.

- *в ценностно - ориентационной сфере*:

анализировать и оценивать последствия для окружающей среды

бытовой и производственной деятельности человека.

- *в сфере безопасности жизнедеятельности*:

оказывать первую помощь при отравлениях, ожогах и других травмах, связанных с веществами и лабораторным оборудованием.

Метапредметными результатами являются:

- умение определять средства, генерировать идеи, необходимые для их реализации;
- владение универсальными естественно-научными способами деятельности: измерение, наблюдение, эксперимент, учебное исследование;
- умение определять цели и задачи деятельности, выбирать средства реализации цели и применять их на практике;
- использовать различные источники для получения химической информации.

Освоение программы внеурочной деятельности обучающимися позволит получить следующие результаты:

В сфере развития личностных универсальных учебных действий в рамках:

Когнитивного компонента будут сформированы:

- экологическое сознание, признание высокой ценности жизни во всех ее проявлениях; правил поведения в чрезвычайных ситуациях;
- основы социально-критического мышления, ориентация в особенностях социальных отношений и взаимодействий.

Деятельностного компонента будут сформированы:

- умение вести диалог на основе равноправных отношений и взаимного уважения и принятия;
- устойчивый познавательный интерес и становление смыслообразующей функции познавательного мотива;
- готовность выбора профильного образования.

Ценностного и эмоционального компонентов будет сформирована:

- потребность в самовыражении и самореализации, социальном признании. Обучающийся получит возможность для формирования:
- готовности к самообразованию и самовоспитанию;
- выраженной устойчивой учебно-познавательной мотивации и интереса к учению.

В сфере развития регулятивных универсальных учебных действий обучающийся

Научится:

- самостоятельно анализировать условия достижения цели на основе учета выделенных учителем ориентиров действия в новом учебном материале;
- целеполаганию, включая постановку новых целей, преобразование практической задачи в познавательную;
- планировать пути достижения целей.

Получить возможность научиться:

- при планировании достижения целей самостоятельно и адекватно учитывать условия и средства их достижения;
- самостоятельно ставить новые учебные цели и задачи.

В сфере развития познавательных универсальных учебных действий обучающийся

Научится:

- проводить наблюдения и эксперимент под руководством учителя;
- основам реализации проектно-исследовательской деятельности;

- осуществлять расширенный поиск информации с использованием ресурсов библиотек и интернета.

Получит возможность научиться:

- самостоятельно проводить исследования на основе применения методов наблюдения и эксперимента;
- ставить проблему, аргументировать ее актуальность;
- организовать исследование с целью проверки гипотезы;
- выдвигать гипотезы о связях и закономерностях процессов;
- делать умозаключения и выводы на основе аргументации.

В сфере развития коммуникативных универсальных учебных действий обучающийся

Научится:

- адекватно использовать речевые средства для решения различных коммуникативных задач; владеть устной и письменной речью;
- адекватно использовать речь для планирования и регуляции своей деятельности;
- организовывать и планировать учебное сотрудничество с учителем и сверстниками;
- строить монологическое контекстное высказывание;
- интегрироваться в группу сверстников и строить продуктивное взаимодействие со сверстниками и взрослыми.

Получить возможность научиться:

- оказывать поддержку и содействие тем, от кого зависит достижение цели в совместной деятельности;
- брать на себя инициативу в организации совместного действия.

III Формы и виды учебной деятельности

В процессе занятий ведущими методами и приемами организации деятельности учащихся являются:

- метод слухового восприятия и словесной передачи информации;
приемы: рассказ, лекция, дискуссия, беседа, выступление;

- метод стимулирования и мотивации;

приемы: создание ситуации успеха, поощрение, выполнение творческих заданий, создание проблемной ситуации, прогнозирование будущей деятельности, корректное предъявление требований, заинтересованность результатами работы;

- метод передачи информации с помощью практической деятельности;
приемы: составление плана, тезисов выступлений, редактирование, оценивание

выступлений, составление схем и таблиц;

- метод контроля;

приемы: анализ выступлений, наблюдения, самооценка, оценка группы, тесты, выступления на занятиях, защита проекта.

Формы организации обучения:

- групповые;

- индивидуальные;
- фронтальные.

IV Формы контроля результатов освоения программы

Формы контроля:

- текущий контроль (оценка активности при обсуждении проблемных вопросов, результатов выполнения домашних заданий);
- тематический контроль (оценка результатов тематического тестирования);
- итоговый контроль (оценка результатов выполнения различных вариантов КИМов)

V Содержания курса внеурочной деятельности

ВЕЩЕСТВА (5 часов)

Немного из истории химии. Химия вчера, сегодня, завтра.
Вещество, физические свойства веществ.

Отличие чистых веществ от смесей. Способы разделения смесей.

Практическая работа № 1 «Способы разделения смесей»

ХИМИЧЕСКИЕ РЕАКЦИИ (10 часов)

Признаки химических реакций. Классификация химических реакций по различным признакам. Тепловые явления при химических реакциях. Тепловой эффект. Реакции экзо- и эндотермические. Окислительно-восстановительные реакции. Окислители и восстановители. Скорость химических реакций. Катализаторы. Ингибиторы. Обратимые и необратимые химические реакции. Химическое равновесие. Электролитическая диссоциация. Электролиты и неэлектролиты. Реакции ионного обмена.

Лабораторная работа № 1 «Реакция замещения меди железом в растворе медного купороса, водорода цинком в растворе соляной кислоты».

Лабораторная работа № 2 «Реакция обмена между карбонатом кальция и соляной кислотой, хлоридом бария и серной кислотой», «Реакция разложения гидроксида меди (II)».

Лабораторная работа №3 «Влияние условий на скорость протекания химических реакций».

Лабораторная работа № 4 « Реакции обмена в растворах электролитов».

НЕМЕТАЛЛЫ (17 часов)

Неметаллы в природе. Использование природных ресурсов.

Строение атомов неметаллов. Строения молекул неметаллов. Физические свойства неметаллов. Состав и свойства простых веществ – неметаллов.

Ряд электроотрицательности неметаллов. Химические свойства неметаллов.

Практическая шкала электроотрицательности атомов. Неметаллы – окислители и восстановители. Взаимодействие с простыми и сложными веществам.

Общая характеристика неметаллов главных подгрупп IV–VII групп в связи с их положением в периодической системе химических элементов Д.И. Менделеева и особенностями строения их атомов.

Характерные химические свойства простых веществ и соединений неметаллов - галогенов, кислорода, серы, азота, фосфора, углерода, кремния.

Решение заданий на составление уравнений химических реакций.

Практическая работа № 3 «Экспериментальные задачи по распознаванию и получению веществ»

МЕТАЛЛЫ (18 часов)

Характеристика металлов главных подгрупп и их соединений

Общая характеристика металлов главных подгрупп I–III групп в связи с их положением в периодической системе химических элементов Д.И. Менделеева и особенности строения их атомов.

Характерные химические свойства простых веществ и соединений металлов - щелочных, щелочноземельных.

Характеристика переходных элементов – меди, железа, алюминия по их положению в периодической системе химических элементов Д.И. Менделеева и особенностям строения их атомов.

Металлы в природе: руды чёрных, цветных, драгоценных металлов. Характерные металлические, физические и химические свойства, внутреннее строение металлов. Понятие активных и пассивных металлов. Польза и вред металлов для человека. Электрохимический ряд напряжений металлов. Коррозия металлов. Механизм коррозии металлов. Классификация коррозии металлов. Способы защиты от коррозии. Антикоррозийные покрытия. Сплавы.

Реакции ОВР с участием металлов и их соединений. Цепочки превращений (по образцу ОГЭ).

Практическая работа № 2 «Качественные реакции на ионы металлов»

ВЕЩЕСТВА. ПРАВИЛА БЕЗОПАСНОЙ РАБОТЫ С НИМИ (4 часа)

Правила безопасной работы в химической лаборатории.

Правила обращения с веществами.

Оказание первой медицинской помощи в кабинете химии.

Предельно допустимая концентрация опасных веществ в помещении.

ХИМИЯ И ЗДОРОВЬЕ (6 часов)

Состав и средства современных и старинных средств гигиены, роль химических знаний в грамотном выборе этих средств; полезные советы по уходу за полостью рта.

Основные составляющие здорового образа жизни. Правила поддержания здорового образа жизни. Роль химических знаний при анализе взаимодействия организма с внешней средой.

ХИМИЯ И ЭКОЛОГИЯ (8 часов)

Основные виды загрязнений атмосферы и их источники.

Вода. Вода в масштабах планеты. Очистка питьевой воды.

Парниковый эффект, глобальное потепление климата и их возможные последствия.

Озоновый слой и его значение для жизни на Земле. Защита атмосферы от загрязнения.

Нефть и нефтепродукты. Нефть как топливо. Загрязнения мировых водоемов.

Личная ответственность каждого человека за безопасную окружающую среду.

VI Тематическое планирование

№ п/п	Тема занятия	Кол-во часов	Использование оборудования центра естественнонаучной и технологической
I. Вещества		5	
	Немного из истории химии. Химия вчера, сегодня, завтра.	1	Демонстрационное оборудование
	Вещество, физические свойства веществ. Отличие чистых веществ от смесей. Способы разделения смесей.	1	
	Простое вещество и химический элемент	2	
	Практическая работа № 1 «Способы разделения смесей».	1	Цифровая лаборатория по химии (базовый уровень), комплект посуды и оборудования для ученических опытов
II. Химические реакции		10	
	Признаки химических реакций. Классификация химических реакций по различным признакам. Тепловые явления при химических реакциях. Тепловой эффект. Реакции экзо- и эндотермические.	1	Демонстрационное оборудование

Окислительно-восстановительные реакции. Окислители и восстановители.	1	
Скорость химических реакций. Катализаторы. Ингибиторы.	1	
Обратимые и необратимые химические реакции. Химическое равновесие.	1	
Электролитическая диссоциация. Электролиты и неэлектролиты.	1	
Реакции ионного обмена.	1	
Лабораторная работа № 1 «Реакция замещения меди железом в растворе медного купороса, водорода цинком в растворе соляной кислоты».	1	Цифровая лаборатория по химии (базовый уровень), комплект посуды и оборудования для ученических опытов (физика, химия, биология), комплект химических
Лабораторная работа № 2 «Реакция обмена между карбонатом кальция и соляной кислотой, хлоридом бария и серной кислотой», «Реакция разложения гидроксида меди (II)».	1	Цифровая лаборатория по химии (базовый уровень), комплект посуды и оборудования для ученических опытов (физика, химия, биология), комплект химических

<p>Лабораторная работа №3 «Влияние условий на скорость протекания химических реакций».</p>	<p>1</p>	<p>Цифровая лаборатория по химии (базовый уровень), комплект посуды и оборудования для ученических опытов (физика, химия, биология), комплект химических</p>
<p>Лабораторная работа № 4 « Реакции обмена в растворах электролитов».</p>	<p>1</p>	<p>Цифровая лаборатория по химии (базовый уровень), комплект посуды и оборудования для ученических опытов (физика, химия, биология), комплект химических</p>
<p>III. НЕМЕТАЛЛЫ.</p>	<p>17</p>	
<p>Неметаллы в природе. Использование природных ресурсов. Строение атомов неметаллов. Строения молекул неметаллов.</p>	<p>1</p>	
<p>Физические свойства неметаллов. Состав и свойства простых веществ – неметаллов</p>	<p>1</p>	
<p>Ряд электроотрицательности неметаллов. Химические свойства неметаллов. Практическая шкала электроотрицательности атомов.</p>	<p>1</p>	
<p>Неметаллы – окислители и восстановители. Взаимодействие с простыми и сложными веществам.</p>	<p>1</p>	
<p>Общая характеристика неметаллов главных подгрупп IV–VII групп в связи с их положением в периодической системе химических элементов Д.И. Менделеева и особенностями строения их атомов.</p>	<p>1</p>	
<p>Характерные химические свойства галогенов и его соединений. Лабораторный опыт №1. «Определение ионов галогенов».</p>	<p>1</p>	<p>Цифровая лаборатория по химии (базовый уровень), комплект посуды и оборудования для ученических опытов</p>

<p>Характерные химические свойства кислорода и его соединений.</p> <p>Лабораторный опыт №2. «Определение кислорода».</p>	1	<p>Цифровая лаборатория по химии (базовый уровень), комплект посуды и оборудования для ученических опытов</p>
<p>Характерные химические свойства серы и его соединений.</p> <p>Производство серной кислоты.</p> <p>Лабораторный опыт №3 «Определение сульфид- сульфит- сульфат ионов».</p>	2	<p>Цифровая лаборатория по химии (базовый уровень), комплект посуды и оборудования для ученических опытов</p>
<p>Характерные химические свойства азота и его соединений.</p> <p>Производство аммиака.</p> <p>Минеральные удобрения.</p> <p>Лабораторный опыт №4 «Определение иона аммония, аммиака и нитрат иона»</p>	2	<p>Цифровая лаборатория по химии (базовый уровень), комплект посуды и оборудования для ученических опытов</p>
<p>Характерные химические свойства фосфора и его соединений.</p> <p>Минеральные удобрения.</p> <p>Лабораторный опыт № 5 «Определение фосфот иона»</p>	2	<p>Цифровая лаборатория по химии (базовый уровень), комплект посуды и оборудования для ученических опытов</p>
<p>Характерные химические свойства углерода и его соединений.</p> <p>Лабораторный опыт № 6 «Определение карбонат иона и углекислого газа»</p>	1	<p>Цифровая лаборатория по химии (базовый уровень), комплект посуды и оборудования для ученических опытов</p>
<p>Характерные химические свойства кремния и его соединений.</p> <p>Лабораторный опыт № 7 «Определение силикат иона»</p>	1	
<p>Решение расчетных задач.</p>	1	

<p>Практическая работа № 3</p> <p>«Экспериментальные задачи по распознаванию и получению веществ».</p>	1	<p>Цифровая лаборатория по химии (базовый уровень), комплект посуды и оборудования для ученических опытов</p>
<p>IV. Металлы.</p>	18	
<p>Металлы в природе: руды чёрных, цветных, драгоценных металлов.</p>	1	
<p>Способы получения металлов в промышленности.</p>	1	
<p>Строение металлов, характерные физические и химические свойства.</p>	1	
<p>Понятие активных и пассивных металлов, роль металлов в жизни человека.</p>	1	
<p>Электрохимический ряд напряжения металлов, коррозия металлов. Способы защиты от коррозии.</p>	1	
<p>Сплавы металлов, антикоррозийные покрытия. Проблемы коррозии.</p>	1	
<p>Щелочные металлы. Лабораторный опыт № 8 «Определение щелочных металлов по окраске пламени».</p>	1	<p>Цифровая лаборатория по химии (базовый уровень), комплект посуды и оборудования для ученических опытов</p>
<p>Щелочно-земельные металлы. Лабораторный опыт № 9 «Определение ионов кальция и магния»</p>	1	<p>Цифровая лаборатория по химии (базовый уровень), комплект посуды и оборудования для ученических опытов</p>
<p>Жесткость воды и способы ее устранения. Лабораторный опыт № 10 «Устранение жесткости воды»</p>	1	<p>Цифровая лаборатория по химии (базовый уровень), комплект посуды и оборудования для ученических опытов</p>

Алюминий. Соединение алюминия . Амфотерность. Лабораторный опыт № 11 «Определение иона алюминия. Доказательство амфотерности гидроксида алюминия».	2	Цифровая лаборатория по химии (базовый уровень), комплект посуды и оборудования для ученических опытов
Железо и его соединение. Лабораторный опыт № 12 «Определение ионов железа (II,III) Доказательство амфотерности гидроксида железа (III)	2	Цифровая лаборатория по химии (базовый уровень), комплект посуды и оборудования для ученических опытов
Сплавы на основе железа. Чугун. Сталь. Лабораторный опыт № 13 «Ознакомление с коллекцией сплавов»	1	
Реакция ОВР с участием металлов и их соединений. Цепочки превращения (по образцу ОГ).	2	Цифровая лаборатория по химии (базовый уровень), комплект посуды и оборудования для ученических опытов
Практическая работа № 2 «Качественные реакции на ионы металлов»	1	
Решение расчетных задач.	1	
V. Вещества . Правила безопасной работы с ними.	4	
Правила безопасной работы в химической лаборатории.	1	
Правила обращения с веществами.	1	
Оказание первой медицинской помощи в кабинете химии.	1	

Пределно допустимая концентрация опасных веществ в помещении.	1	
VI. Химия и здоровье	6	
Состав и средства современных и старинных средств гигиены, роль химических знаний в грамотном выборе этих средств; полезные советы по уходу за полостью рта.	1	
Основные составляющие здорового образа жизни. Правила поддержания здорового образа жизни.	1	
Вредные привычки.	2	
Роль химических знаний при анализе взаимодействия организма с внешней средой.	2	
VII. Химия и экология	8	
Основные виды загрязнений атмосферы и их источники.	2	
Вода. Вода в масштабах планеты. Очистка питьевой воды.	2	
Парниковый эффект, глобальное потепление климата и их возможные последствия. Озоновый слой и его значение для жизни на Земле. Защита атмосферы от загрязнения.	2	
Нефть и нефтепродукты. Нефть как топливо. Загрязнения мировых водоемов. Личная ответственность каждого человека за безопасную окружающую среду.	2	Комплект коллекций из списка

Календарно-тематическое планирование

№ п/п	Тема занятия	Кол- во часов	Дата		Использование оборудования центра естественнонаучной и технологической направленностей
	I. ВЕЩЕСТВА	5	планируемая	фактическая	
	Немного из истории химии. Химия вчера, сегодня, завтра.	1			Демонстрационное оборудование
	Вещество, физические свойства веществ. Отличие чистых веществ от смесей. Способы разделения смесей.	1			
	Простое вещество и химический элемент	2			
	Практическая работа № 1 «Способы разделения смесей».	1			Цифровая лаборатория по химии (базовый уровень), комплект посуды и оборудования для ученических опытов (физика, химия, биология), комплект химических реактивов
	II. ХИМИЧЕСКИЕ РЕАКЦИИ	10			
	Признаки химических реакций. Классификация химических реакций по различным признакам. Тепловые явления при химических реакциях. Тепловой эффект. Реакции экзо- и эндотермические.	1			Демонстрационное оборудование

Окислительно-восстановительные реакции. Окислители и восстановители.	1			
Скорость химических реакций. Катализаторы. Ингибиторы.	1			
Обратимые и необратимые химические реакции. Химическое равновесие.	1			
Электролитическая диссоциация. Электролиты и неэлектролиты.	1			
Реакции ионного обмена.	1			
Лабораторная работа № 1 «Реакция замещения меди железом в растворе медного купороса, водорода цинком в растворе соляной кислоты».	1			Цифровая лаборатория по химии (базовый уровень), комплект посуды и оборудования для ученических опытов (физика, химия, биология), комплект химических реактивов

<p>Лабораторная работа № 2 «Реакция обмена между карбонатом кальция и соляной кислотой, хлоридом бария и серной кислотой», «Реакция разложения гидроксида меди (II)».</p>	<p>1</p>			<p>Цифровая лаборатория по химии (базовый уровень), комплект посуды и оборудования для ученических опытов (физика, химия, биология), комплект химических реактивов</p>
<p>Лабораторная работа №3 «Влияние условий на скорость протекания химических реакций».</p>	<p>1</p>			<p>Цифровая лаборатория по химии (базовый уровень), комплект посуды и оборудования для ученических опытов (физика, химия, биология), комплект</p>
<p>Лабораторная работа № 4 « Реакции обмена в растворах электролитов».</p>	<p>1</p>			<p>Цифровая лаборатория по химии (базовый уровень), комплект посуды и оборудования для ученических опытов (физика, химия, биология), комплект</p>
<p>III. НЕМЕТАЛЛЫ.</p>	<p>17</p>			
<p>Неметаллы в природе. Использование природных ресурсов. Строение атомов неметаллов. Строения молекул неметаллов.</p>	<p>1</p>			
<p>Физические свойства неметаллов. Состав и свойства простых веществ – неметаллов</p>	<p>1</p>			
<p>Ряд электроотрицательности неметаллов. Химические свойства неметаллов. Практическая шкала электроотрицательности атомов.</p>	<p>1</p>			

	Неметаллы – окислители и восстановители. Взаимодействие с простыми и сложными веществами.	1			
	Общая характеристика неметаллов главных подгрупп IV–VII групп в связи с их положением в периодической системе химических элементов Д.И. Менделеева и особенностями строения их атомов.	1			
	Характерные химические свойства галогенов и его соединений. Лабораторный опыт №1. «Определение ионов галогенов».	1			Цифровая лаборатория по химии (базовый уровень), комплект посуды и оборудования для ученических опытов (физика, химия, биология), комплект химических реактивов
	Характерные химические свойства кислорода и его соединений. Лабораторный опыт №2. «Определение кислорода».	1			Цифровая лаборатория по химии (базовый уровень), комплект посуды и оборудования для ученических опытов (физика, химия, биология), комплект химических реактивов
	Характерные химические свойства серы и его соединений. Производство серной кислоты. Лабораторный опыт №3 «Определение сульфид- сульфит- сульфат ионов».	2			Цифровая лаборатория по химии (базовый уровень), комплект посуды и оборудования для ученических опытов (физика, химия, биология), комплект химических реактивов

<p>Характерные химические свойства азота и его соединений.</p> <p>Производство аммиака.</p> <p>Минеральные удобрения.</p> <p>Лабораторный опыт №4 «Определение иона аммония, аммиака и нитрат иона»</p>	2			<p>Цифровая лаборатория по химии (базовый уровень), комплект посуды и оборудования для ученических опытов (физика, химия,</p>
<p>Характерные химические свойства фосфора и его соединений.</p> <p>Минеральные удобрения.</p> <p>Лабораторный опыт № 5 «Определение фосфот иона»</p>	2			<p>Цифровая лаборатория по химии (базовый уровень), комплект посуды и оборудования для ученических опытов (физика, химия, биология), комплект химических реактивов</p>
<p>Характерные химические свойства углерода и его соединений.</p> <p>Лабораторный опыт № 6 «Определение карбонат иона и углекислого газа»</p>	1			<p>Цифровая лаборатория по химии (базовый уровень), комплект посуды и оборудования для ученических опытов (физика, химия, биология), комплект химических реактивов</p>
<p>Характерные химические свойства кремния и его соединений.</p> <p>Лабораторный опыт № 7 «Определение силикат иона»</p>	1			
<p>Решение расчетных задач.</p>	1			

<p>Практическая работа № 3</p> <p>«Экспериментальные задачи по распознаванию и получению веществ».</p>	1			<p>Цифровая лаборатория по химии (базовый уровень), комплект посуды и оборудования для ученических опытов (физика, химия, биология), комплект</p>
IV. МЕТАЛЛЫ	18			
Металлы в природе: руды чёрных, цветных, драгоценных металлов.	1			
Способы получения металлов в промышленности.	1			
Строение металлов, характерные физические и химические свойства.	1			
Понятие активных и пассивных металлов, роль металлов в жизни человека.	1			
Электрохимический ряд напряжения металлов, коррозия металлов. Способы защиты от коррозии.	1			
Сплавы металлов, антикоррозийные покрытия.	1			
Щелочные металлы. Лабораторный опыт № 8 «Определение щелочных металлов по окраске пламени».	1			<p>Цифровая лаборатория по химии (базовый уровень), комплект посуды и оборудования для ученических опытов (физика, химия, биология), комплект химических реактивов</p>
Щелочно-земельные металлы. Лабораторный опыт № 9 «Определение ионов кальция и магния»	1			<p>Цифровая лаборатория по химии (базовый уровень), комплект посуды и оборудования для ученических опытов (физика, химия, биология), комплект химических реактивов</p>

Жесткость воды и способы ее устранения. Лабораторный опыт № 10 «Устранение жесткости воды»	1			Цифровая лаборатория по химии (базовый уровень), комплект посуды и оборудования для ученических опытов (физика, химия, биология), комплект химических реактивов
Алюминий. Соединение алюминия . Амфотерность. Лабораторный опыт № 11 «Определение иона алюминия. Доказательство амфотерности гидроксида алюминия».	2			Цифровая лаборатория по химии (базовый уровень), комплект посуды и оборудования для ученических опытов (физика, химия, биология), комплект химических реактивов
Железо и его соединения. Лабораторный опыт № 12 «Определение ионов железа (II,III) Доказательство амфотерности гидроксида железа (III)	2			Цифровая лаборатория по химии (базовый уровень), комплект посуды и оборудования для ученических опытов (физика, химия, биология), комплект химических реактивов
Сплавы на основе железа. Чугун. Сталь. Лабораторный опыт № 13 «Ознакомление	1			
Реакция ОВР с участием металлов и их соединений. Цепочки превращения (по образцу ОГ).	2			Цифровая лаборатория по химии (базовый уровень), комплект посуды и оборудования для ученических опытов (физика, химия, биология), комплект химических реактивов
Практическая работа № 2 «Качественные реакции на ионы металлов»	1			
Решение расчетных задач.	1			

V. ВЕЩЕСТВА. ПРАВИЛА БЕЗОПАСНОЙ РАБОТЫ С НИМИ.	4			
Правила безопасной работы в химической лаборатории.	1			
Правила обращения с веществами.	1			
Оказание первой медицинской помощи в кабинете химии.	1			
Предельно допустимая концентрация опасных веществ в помещении.	1			
VI. ХИМИЯ И ЗДОРОВЬЕ	6			
Состав и средства современных и старинных средств гигиены, роль химических знаний в грамотном выборе этих средств; полезные советы по уходу за полостью рта.	1			
Основные составляющие здорового образа жизни. Правила поддержания здорового образа жизни.	1			
Вредные привычки.	2			
Роль химических знаний при анализе взаимодействия организма с внешней средой.	2			
VII. ХИМИЯ И ЭКОЛОГИЯ	8			
Основные виды загрязнений атмосферы и их источники.	2			

Вода. Вода в масштабах планеты. Очистка питьевой воды.	2			
Парниковый эффект, глобальное потепление климата и их возможные последствия. Озоновый слой и его значение для жизни на Земле. Защита атмосферы от загрязнения.	2			
Нефть и нефтепродукты. Нефть как топливо. Загрязнения мировых водоемов. Личная ответственность каждого человека за безопасную окружающую среду.	2			Комплект коллекций из списка

«Физика вокруг нас»

Общее значение физики, как составной части общего образования состоит в том, что она вооружает школьника научным методом познания, позволяющим получать объективные знания об окружающем мире. Так сегодня эксперимент является источником знаний и критерием их истинности в науке. Концепция современного образования подразумевает, что в учебном эксперименте ведущую роль должен занять самостоятельный исследовательский ученический эксперимент. Современные экспериментальные исследования по физике уже трудно представить без использования не только аналоговых, но и цифровых измерительных приборов. В Федеральном государственном образовательном указании, что одним из универсальных учебных действий, приобретаемых учащимися, должно стать умение «проведения опытов, простых экспериментальных исследований, прямых и косвенных измерений с использованием аналоговых и цифровых измерительных приборов».

Данный курс внеурочной деятельности построен в рамках внеурочной деятельности общеинтеллектуальной направленности. Обучение осуществляется при поддержке Центра образования естественно-научной направленности «Точка роста», который создан для развития у обучающихся естественно-научной, математической, информационной грамотности, формирования критического и креативного мышления, совершенствования навыков естественно-научной направленности, а также для практической отработки учебного материала по учебному предмету «Физика».

-цели изучения предмета

Изучение физики на ступени основного общего образования направлено на достижение следующих целей:

- освоение знаний о механических явлениях, величинах, характеризующих эти явления, законах, которым они подчиняются, методах научного познания природы и формирование на этой основе представлений о физической картине мира;

- овладение умениями проводить наблюдения природных явлений, описывать и обобщать результаты наблюдений, использовать простые измерительные приборы для изучения физических явлений, представлять результаты наблюдений или измерений с помощью таблиц, графиков и выявлять на этой основе особые закономерности, применять полученные знания для объяснения разнообразных природных явлений и процессов, принципов действия важнейших технических устройств, для решения физических задач;

- развитие познавательных интересов, интеллектуальных и творческих способностей, самостоятельности в приобретении новых знаний, при решении физических задач и выполнении экспериментальных исследований с использованием информационных технологий;

- воспитание убежденности в возможности познания законов природы, в необходимости разумного использования достижений науки и технологий для дальнейшего развития человеческого общества, уважения к творцам науки и техники, отношения к физике как к элементу общечеловеческой культуры;

- использование полученных знаний и умений для решения практических задач повседневной жизни, обеспечения безопасности своей жизни, рационального использования и охраны окружающей среды.

Планируемые результаты освоения учебного предмета «Физика» с описанием универсальных учебных действий, достигаемых обучающимися

Личностные результаты

Обучающийся получит возможность для формирования следующих личностных результатов:

- развитие познавательных интересов, интеллектуальных и творческих способностей;
- убежденность в возможности познания природы, в необходимости разумного использования достижений науки и технологий для дальнейшего развития человеческого общества, уважение к творцам науки и техники, отношение к физике как к элементу общечеловеческой культуры;
- самостоятельность в приобретении новых знаний и практических умений;
- готовность к выбору жизненного пути в соответствии с собственными интересами и возможностями;
- мотивация образовательной деятельности на основе личностно ориентированного подхода;
- формирование ценностного отношения друг к другу, к учителю, к авторам открытий и изобретений, к результатам обучения.

Метапредметные результаты

Обучающийся получит возможность для формирования следующих метапредметных результатов:

- овладение навыками самостоятельного приобретения новых знаний, организации учебной деятельности, постановки целей, планирования, самоконтроля и оценки результатов своей деятельности, умениями предвидеть возможные результаты своих действий;
 - понимание различий между исходными фактами и гипотезами для их объяснения, теоретическими моделями и реальными объектами, овладение универсальными учебными действиями на примерах гипотез для объяснения известных фактов и экспериментальной проверки выдвигаемых гипотез, разработки теоретических моделей процессов или явлений;
 - формирование умений воспринимать, перерабатывать и предъявлять информацию в словесной, образной, символической формах, анализировать и перерабатывать полученную информацию в соответствии с поставленными задачами, выделять основное содержание прочитанного текста, находить в нём ответы на поставленные вопросы и излагать его;
 - приобретение опыта самостоятельного поиска, анализа и отбора информации с использованием различных источников и новых информационных технологий для решения познавательных задач;
-
- развитие монологической и диалогической речи, умения выражать свои мысли, способности выслушивать собеседника, понимать его точку зрения, признавать право другого человека на иное мнение;
 - освоение приёмов действий в нестандартных ситуациях, овладение эвристическими методами решения проблем;
 - формирование умений работать в группе с выполнением различных социальных ролей, представлять и отстаивать свои взгляды и убеждения, вести дискуссию.

Регулятивные УУД

Обучающийся получит возможность для формирования следующих регулятивных УУД.

1. Умение самостоятельно определять цели обучения, ставить и формулировать новые задачи в учёбе и познавательной деятельности, развивать мотивы и интересы своей познавательной деятельности.

Обучающийся сможет:

- анализировать существующие и планировать будущие образовательные результаты;
- идентифицировать собственные проблемы и определять главную проблему;
- выдвигать версии решения проблемы, формулировать гипотезы, предвосхищать конечный результат;
- ставить цель деятельности на основе определённой проблемы и существующих возможностей;
- формулировать учебные задачи как шаги достижения поставленной цели деятельности;
- обосновывать целевые ориентиры и приоритеты ссылаясь на ценности, указывая обосновывая логическую последовательность шагов.

2. Умение самостоятельно планировать пути достижения целей, в том числе альтернативные, осознанно выбирать наиболее эффективные способы решения учебных и познавательных задач.

Обучающийся сможет:

- определять необходимое(ые) действие(я) в соответствии с учебной и познавательной задачами и составлять алгоритм его(их) выполнения;
- обосновывать и осуществлять выбор наиболее эффективных способов решения учебных и познавательных задач;
- определять/находить, в том числе из предложенных вариантов, условия для выполнения учебной и познавательной задач;
- выстраивать жизненные планы на краткосрочное будущее (заявлять целевые ориентиры, ставить адекватные им задачи и предлагать действия, указывая и обосновывая логическую последовательность шагов);
- выбирать из предложенных вариантов и самостоятельно искать средства/ресурсы для решения задачи/достижения цели;
- составлять план решения проблемы (выполнения проекта, проведения исследования);
- определять потенциальные затруднения при решении учебной и познавательной задачи и находить средства для их устранения;
- описывать свой опыт, оформляя его для передачи другим людям в виде технологии решения практических задач определённого класса;
- планировать и корректировать свою индивидуальную образовательную траекторию.

3. Умение соотносить свои действия с планируемыми результатами, осуществлять контроль своей деятельности в процессе достижения результата, определять способы действий в рамках предложенных условий и требований, корректировать свои действия в соответствии с изменяющейся ситуацией.

Обучающийся сможет:

- определять совместно с педагогом и сверстниками критерии планируемых результатов и критерии оценки своей учебной деятельности;
- систематизировать (в том числе выбирать приоритетные) критерии планируемых результатов и оценки своей деятельности;
- отбирать инструменты для оценивания своей деятельности, осуществлять самоконтроль своей деятельности в рамках предложенных условий и требований;
- оценивать свою деятельность, аргументируя причины достижения или отсутствия планируемого результата;
- находить достаточные средства для выполнения учебных действий в изменяющейся ситуации и/или при отсутствии планируемого результата;
- работая по своему плану, вносить коррективы в текущую деятельность на основе анализа изменений ситуации для получения запланированных характеристик продукта/результата;

- устанавливать связь между полученными характеристиками продукта и характеристиками процесса деятельности и по завершении деятельности предлагать изменение характеристик процесса для получения улучшенных характеристик продукта;
 - сверять свои действия с целью и при необходимости исправлять ошибки самостоятельно.
4. Умение оценивать правильность выполнения учебной задачи, собственные возможности её решения.

Обучающийся сможет:

- определять критерии правильности (корректности) выполнения учебной задачи;
 - анализировать и обосновывать применение соответствующего инструментария для выполнения учебной задачи;
 - свободно пользоваться выработанными критериями оценки и самооценки, исходя из цели имеющихся средств, различая результат и способы действий;
 - оценивать продукт своей деятельности по заданным и/или самостоятельно определённым критериям в соответствии с целью деятельности;
 - обосновывать достижимость цели выбранным способом на основе оценки своих внутренних ресурсов и доступных внешних ресурсов;
 - фиксировать и анализировать динамику собственных образовательных результатов.
5. Владение основами самоконтроля, самооценки, принятия решений и осуществления осознанного выбора в учебной и познавательной деятельности.

Обучающийся сможет:

- наблюдать и анализировать собственную учебную и познавательную деятельность и деятельность других обучающихся в процессе взаимопроверки;
 - соотносить реальные и планируемые результаты индивидуальной образовательной деятельности и делать выводы;
 - принимать решение в учебной ситуации и нести за него ответственность;
 - самостоятельно определять причины своего успеха или неуспеха и находить способы выхода из ситуации неуспеха;
 - ретроспективно определять, какие действия по решению учебной задачи или параметры этих действий привели к получению имеющегося продукта учебной деятельности
- демонстрировать приёмы регуляции психофизиологических/эмоциональных состояний для достижения эффекта успокоения (устранения эмоциональной напряжённости), эффекта восстановления (ослабления проявлений утомления), эффекта активизации (повышения психофизиологической реактивности).

Познавательные УУД

Обучающийся получит возможность для формирования следующих познавательных УУД.

1. Умение определять понятия, создавать обобщения, устанавливать аналогии, классифицировать, самостоятельно выбирать основания и критерии для классификации, устанавливать причинно-следственные связи, строить логическое рассуждение, умозаключение (индуктивное, дедуктивное, по аналогии) и делать выводы.

Обучающийся сможет:

- подбирать слова, соподчинённые ключевому слову, определяющие его признаки и свойства;
- выстраивать логическую цепочку, состоящую из ключевого слова и соподчинённых ему слов;
- выделять общий признак двух или нескольких предметов или явлений и объяснять их сходство;
- объединять предметы и явления в группы по определённым признакам, сравнивать, классифицировать и обобщать факты и явления;

- выделять явление из общего ряда других явлений;
- определять обстоятельства, которые предшествовали возникновению связи между явлениями, из этих обстоятельств выделять определяющие, способные быть причиной данного явления, выявлять причины и следствия явлений;
- строить рассуждение от общих закономерностей к частным явлениям и от частных явлений к общим закономерностям;
- строить рассуждение на основе сравнения предметов и явлений, выделяя при этом общие признаки;
- излагать полученную информацию, интерпретируя её в контексте решаемой задачи;
- самостоятельно указывать на информацию, нуждающуюся в проверке, предлагать и применять способ проверки достоверности информации;
- вербализовать эмоциональное впечатление, оказанное на него источником;
- объяснять явления, процессы, связи и отношения, выявляемые в ходе познавательной и исследовательской деятельности (приводить объяснение с изменением формы представления; объяснять, детализируя или обобщая; объяснять с заданной точки зрения);
- выявлять и называть причины события, явления, в том числе возможные/наиболее вероятные причины, возможные последствия заданной причины, самостоятельно осуществляя причинно-следственный анализ;
- делать вывод на основе критического анализа разных точек зрения, подтверждать вывод собственной аргументацией или самостоятельно полученными данными.

2. Умение создавать, применять и преобразовывать знаки и символы, модели и схемы для решения учебных и познавательных задач.

Обучающийся сможет:

- обозначать символом и знаком предмет и/или явление;
- определять логические связи между предметами и/или явлениями, обозначать данные логические связи с помощью знаков в схеме;
 - создавать абстрактный или реальный образ предмета и/или явления;
 - строить модель/схему на основе условий задачи и/или способа её решения;
 - создавать вербальные, вещественные и информационные модели с выделением существенных характеристик объекта для определения способа решения задачи в соответствии с ситуацией;
 - преобразовывать модели с целью выявления общих законов, определяющих данную предметную область;
 - переводить сложную по составу (многоаспектную) информацию из графического или формализованного (символьного) представления в текстовое и наоборот;
 - строить схему, алгоритм действия, исправлять или восстанавливать неизвестный ранее алгоритм на основе имеющегося знания об объекте, к которому применяется алгоритм;
 - строить доказательство: прямое, косвенное, от противного;
 - анализировать/рефлексировать опыт разработки и реализации учебного проекта, исследования (теоретического, эмпирического) на основе предложенной проблемной ситуации, поставленной цели и/или заданных критериев оценки продукта/результата.

3. Смысловое чтение.

Обучающийся

сможет:

- находить в тексте требуемую информацию (в соответствии с целями своей деятельности);
- ориентироваться в содержании текста, понимать целостный смысл текста, структурировать текст;
- устанавливать взаимосвязь описанных в тексте событий, явлений, процессов;

- резюмировать главную идею текста;
 - критически оценивать содержание и форму текста.
4. Формирование и развитие экологического мышления, умение применять его в познавательной, коммуникативной, социальной практике и профессиональной ориентации.

Обучающийся сможет:

- определять своё отношение к природной среде;
 - анализировать влияние экологических факторов на среду обитания живых организмов;
 - проводить причинный и вероятностный анализ экологических ситуаций;
 - прогнозировать изменения ситуации при смене действия одного фактора на действие другого фактора;
 - распространять экологические знания и участвовать в практических делах по защите окружающей среды;
 - выражать своё отношение к природе через рисунки, сочинения, модели, проектные работы.
5. Развитие мотивации к овладению культурой активного использования словарей и других поисковых систем.

Обучающийся сможет:

- определять необходимые ключевые поисковые слова и запросы;
- осуществлять взаимодействие с электронными поисковыми системами, словарями;
- формировать множественную выборку из поисковых источников для объективизации результатов поиска;
- соотносить полученные результаты поиска со своей деятельностью.

Коммуникативные УУД

1. Умение организовывать учебное сотрудничество и совместную деятельность с учителем и сверстниками; работать индивидуально и в группе: находить общее решение и разрешать конфликты на основе согласования позиций и учёта интересов; формулировать, аргументировать и отстаивать своё мнение.

Обучающийся сможет:

- определять возможные роли в совместной деятельности;
- играть определённую роль в совместной деятельности;
- принимать позицию собеседника, понимая позицию другого, различать в его речи: мнение (точку зрения), доказательство (аргументы), факты; гипотезы, аксиомы, теории;
- определять свои действия и действия партнёра, которые способствовали или препятствовали продуктивной коммуникации;
- строить позитивные отношения в процессе учебной и познавательной деятельности;
- корректно и аргументированно отстаивать свою точку зрения, в дискуссии уметь выдвигать контраргументы, перефразировать свою мысль (владение механизмом эквивалентных замен);
- критически относиться к собственному мнению, с достоинством признавать ошибочность своего мнения (если оно таково) и корректировать его;
- предлагать альтернативное решение в конфликтной ситуации;
- выделять общую точку зрения в дискуссии;
- договариваться о правилах и вопросах для обсуждения в соответствии с поставленной перед группой задачей;
- организовывать учебное взаимодействие в группе (определять общие цели, распределять роли, договариваться друг с другом и т. д.);
- устранять в рамках диалога разрывы в коммуникации, обусловленные непониманием/неприятием со стороны собеседника задачи, формы или содержания диалога.

2. Умение осознанно использовать речевые средства в соответствии с задачей коммуникации для выражения своих чувств, мыслей и потребностей для планирования и регуляции своей деятельности; владение устной и письменной речью, монологической контекстной речью.

Обучающийся сможет:

- определять задачу коммуникации и в соответствии с ней отбирать речевые средства;
- отбирать и использовать речевые средства в процессе коммуникации с другими людьми (диалог в паре, в малой группе и т. д.);
- представлять в устной или письменной форме развёрнутый план собственной деятельности;
- соблюдать нормы публичной речи, регламент в монологе и дискуссии в соответствии с коммуникативной задачей;
- высказывать и обосновывать мнение (суждение) и запрашивать мнение партнёра в рамках диалога;
- принимать решение в ходе диалога и согласовывать его с собеседником;
- создавать письменные клишированные и оригинальные тексты с использованием необходимых речевых средств;
- использовать вербальные средства (средства логической связи) для выделения смысловых блоков своего выступления;
- использовать невербальные средства или наглядные материалы, подготовленные/отобранные под руководством учителя;
- делать оценочный вывод о достижении цели коммуникации непосредственно после завершения коммуникативного контакта и обосновывать его.

3. Формирование и развитие компетентности в области использования информационно-коммуникационных технологий (далее — ИКТ).

Обучающийся сможет:

- целенаправленно искать и использовать информационные ресурсы, необходимые для решения учебных и практических задач, с помощью средств ИКТ;
- выбирать, строить и использовать адекватную информационную модель для передачи своих мыслей средствами естественных и формальных языков в соответствии с условиями коммуникации;
- выделять информационный аспект задачи, оперировать данными, использовать модель решения задачи;
- использовать компьютерные технологии (включая выбор адекватных задаче инструментальных программно-аппаратных средств и сервисов) для решения информационных и коммуникационных учебных задач, в том числе: вычисление, написание писем, сочинений, докладов, рефератов, создание презентаций и др.;
- использовать информацию с учётом этических и правовых норм;
- создавать информационные ресурсы разного типа и для разных аудиторий, соблюдать информационную гигиену и правила информационной безопасности.

Предметные результаты

Обучающийся получит возможность для формирования следующих предметных результатов:

- знания о природе важнейших физических явлений окружающего мира и понимание смысла физических законов, раскрывающих связь изученных явлений;

- умения пользоваться методами научного исследования явлений природы, проводить наблюдения, планировать и выполнять эксперименты, обрабатывать результаты измерений, представлять результаты измерений с помощью таблиц, графиков и формул, обнаруживать зависимости между физическими величинами, объяснять полученные результаты и делать выводы, оценивать границы погрешностей результатов измерений;
- умения применять теоретические знания по физике на практике, решать физические задачи на применение полученных знаний;
- умения и навыки применять полученные знания для объяснения принципов действия важнейших технических устройств, решения практических задач повседневной жизни, обеспечения безопасности своей жизни, рационального природопользования и охраны окружающей среды;
- формирование убеждения в закономерной связи и познаваемости явлений природы, в объективности научного знания, в высокой ценности науки в развитии материальной и духовной культуры людей;
- развитие теоретического мышления на основе формирования умений устанавливать факты, различать причины и следствия, строить модели и выдвигать гипотезы, отыскивать и формулировать доказательства выдвинутых гипотез, выводить из экспериментальных фактов и теоретических моделей физические законы;
- коммуникативные умения: докладывать о результатах своего исследования, участвовать в дискуссии, кратко и точно отвечать на вопросы, использовать справочную литературу и другие источники информации.
- **Формы деятельности:**
 - групповая, организация парной работы;
 - фронтальная, обучающиеся синхронно работают под управлением педагога;
 - индивидуальная, обучающиеся выполняют индивидуальные задания в течение части занятия или нескольких занятий.

Тип занятий – комбинированный. Занятия состоят из теоретической и практической частей, причём большее количество времени занимает практическая часть.

Методы обучения (по внешним признакам деятельности преподавателя и учащихся):

- *Лекции* – изложение педагогом предметной информации.
- *Семинары* – заранее подготовленные сообщения и выступление в группе и их обсуждение.
- *Дискуссии* – постановка спорных вопросов, отработка отстаивать и аргументировать свою точку зрения.
- *Обучающие игры* – моделирование различных жизненных ситуаций с обучающей целью.
- *Ролевые игры* – предложение обучающихся стать персонажем и действовать от его имени в моделируемой ситуации.
- *формат деловых, организационно-деятельностных игр*, ориентированных на работу детей с проблемным материалом,
- *Презентация* – публичное представление определенной темы.
- *Практическая работа* – выполнение упражнений.
- *Самостоятельная работа* – выполнение упражнений совместно или без участия

педагога.

• *Творческая работа* – подготовка, выполнение и защита творческих проектов учащимися.

По источнику получения знаний:

- словесные;
- наглядные:
 - демонстрация плакатов, схем, таблиц, диаграмм, моделей;
 - использование технических средств;
 - просмотр кино- и телепрограмм;
- практические:
 - практические задания;
 - тренинги;
 - деловые игры;
 - анализ и решение конфликтных ситуаций и т.д.;

По степени активности познавательной деятельности учащихся:

- объяснительный;
- иллюстративный;
- проблемный;
- частично-поисковый;
- исследовательский;

Содержание курса

Физика и физические методы изучения природы (3 часа)

Физика — наука о природе. Наблюдение и описание физических явлений. Физические приборы. Физические величины и их измерение. Погрешности измерений. Международная система единиц. Научный метод познания. Физический эксперимент и физическая теория. Наука и техника.

Молекулярная физика (2 часа)

Строение вещества. Тепловое движение атомов и молекул. Диффузия. Взаимодействие частиц вещества. Модели строения газов, жидкостей и твердых тел и объяснение свойств вещества на основе этих моделей.

Механические явления (27 часов)

Механическое движение. Средняя скорость.

Масса тела. Плотность вещества. Методы измерения массы и плотности.

Взаимодействие тел. Сила. Правило сложения сил. Сила упругости. Методы измерения силы. Сила тяжести. Закон всемирного тяготения. Сила трения.

Давление. Атмосферное давление. Методы измерения давления. Закон Паскаля.

Гидравлические машины. Закон Архимеда. Условие плавания тел.

Момент силы. Условия равновесия рычага. Центр тяжести тела. Условия равновесия тел.

Работа. Мощность. Кинетическая энергия. Потенциальная энергия взаимодействующих тел. Закон сохранения механической энергии. Простые механизмы. Коэффициент полезного действия. Методы измерения энергии, работы и мощности.

Обобщение материала (3 часа)

Тематическое планирование

№ занятия	Тема занятия	Количество часов	Использование оборудования центра естественнонаучной и технологической направленностей «Точка роста»
1.	Техника безопасности. Введение. Определение геометрических размеров тел	1	Комплект посуды и оборудования для ученических опытов

8 класс

№	Название раздела (темы)	Содержание учебного предмета, курса
1.	Физический метод изучения природы: теоретический и экспериментальный	Определение цены деления приборов, снятие показаний. Определение погрешностей измерений.
2.	Тепловые явления и методы их исследования	Определение удлинения тела в процессе изменения температуры. Решение задач на определение количества теплоты. Применение теплового расширения для регистрации температуры. Исследование процессов плавления и отвердевания. Изучение устройства тепловых двигателей. Приборы для измерения влажности воздуха.
3.	Электрические явления и методы их исследования	Определение удельного сопротивления проводника. Закон Ома для участка цепи. Решение задач. Исследование и использование свойств электрических конденсаторов. Расчет потребляемой электроэнергии. Расчет КПД электрических устройств. Решение задач на закон Джоуля -Ленца.
4.	Электромагнитные явления	Получение и фиксированное изображение магнитных полей. Изучение свойств электромагнита. Изучение модели электродвигателя. Решение качественных задач.
5.	Оптика	Изучение законов отражения. Наблюдение отражения и преломления света. Изображения в линзах. Определение главного фокусного расстояния и оптической силы линзы. Наблюдение интерференции света. Решение задач на преломление света. Наблюдение полного отражения света.

8 класс

№	Название раздела (темы)	Содержание учебного предмета, курса
1.	Магнетизм	Компас. Принцип работы Магнит. Магниты полосовые, дуговые. Магнитная руда. Магнитное поле Земли. Изготовление магнита. Решение качественных задач.
2.	Электростатика	Электричество на расческах. Осторожно статическое электричество. Электричество в игрушках. Электричество в быту. Устройство батарейки. Решение нестандартных задач.

3.	Свет	Источники света Устройство глаза. Солнечные зайчики. Тень. Затмение. Цвета компакт диска. Мыльный спектр. Радуга в природе. Лунные и Солнечные затмения. Как сломать луч? Как зажечь огонь? Решение нестандартных задач.

Методы обучения и формы организации деятельности обучающихся

Реализация программы внеурочной деятельности «Физика вокруг нас» предполагает индивидуальную и групповую работу обучающихся, планирование и проведение исследовательского эксперимента, самостоятельный сбор данных для решения практических задач, анализ и оценку полученных результатов, изготовление пособий и моделей. Программа предусматривает не только обучающие и развивающие цели, её реализация способствует воспитанию творческой личности с активной жизненной позицией. Высоких результатов могут достичь в данном случае не только ученики с хорошей школьной успеваемостью, но и все целеустремлённые активные ребята, уже сделавшие свой профессиональный выбор.

Обучение осуществляется при поддержке Центра образования естественно-научной направленности «Точка роста», который создан для развития у обучающихся естественно-научной, математической, информационной грамотности, формирования критического и креативного мышления, совершенствования навыков естественно-научной направленности, а также для практической отработки учебного материала по учебному предмету «Физика».

	Наименование раздела	Содержание	Количество во часов	Форма занятия	Использование оборудования «Точка роста»	Дата
I. Физический метод изучения природы: теоретический и экспериментальный			<u>3</u> ч			
1		Вводное занятие. Инструктаж по технике безопасности. На базе Центра "Точка Роста"	1	беседа	Ознакомление с цифровой лабораторией "Точка роста"	

2	Экспериментальная работа № 1 «Определение цены деления приборов, снятие показаний» На базе Центра "Точка Роста"	1	эксперимент	Линейка, лента мерная, измерительный цилиндр, термометр, датчик температуры	
3	Определение погрешностей измерения. Решение качественных задач.	1	решение задач		
Глава II. Тепловые явления и методы их исследования		8ч			
4	Определение удлинения тела в процессе изменения температуры На базе Центра "Точка Роста"	1	опыт - исследование	Лабораторный термометр, датчик температуры	
5	Решение задач на определение количества теплоты.	1	решение задач		
6	Применение теплового расширения для регистрации	1	презентация		

	температуры. Анализ и обобщение возможных вариантов конструкций.				
7	Экспериментальная работа № 2 «Исследование процессов плавления и отвердевания». На базе Центра "Точка Роста"	1	эксперимент	Датчик температуры, калориметр, сосуд с тающим льдом, сосуд с водой, электронные весы.	
8	Практическая работа № 1 «Изучение строения кристаллов, их выращивание».	1	практическая работа		
9	Изучение устройства тепловых двигателей.	1	лекция		
10	Приборы для измерения влажности. Экспериментальная работа № 3 «Определение влажности воздуха в кабинетах школы» На базе Центра "Точка Роста"	1	эксперимент	Датчик температуры, термометр, марля, сосуд с водой	
11	Решение качественных задач на определение КПД теплового двигателя. https://uchitel.pro/задачи-на-кпд-тепловых-двигателей/	1	решение задач		
III. Электрические явления и методы их исследования		8ч			

12		Практическая работа № 2 «Определение удельного сопротивления различных проводников». На базе Центра "Точка Роста"	1	практическая работа	Датчик напряжения, вольтметр двухпредельный, источник питания, комплект проводов, резисторы, ключ	
13		Закон Ома для участка цепи. Решение задач.	1	решение задач		
14		Исследование и использование свойств электрических конденсаторов.	1	наблюдение		
15		Решение задач на зависимость сопротивления проводников от температуры.	1	решение задач		
16		Практическая работа № 3 «Расчёт потребляемой электроэнергии собственного дома». На базе Центра "Точка Роста"	1	практическая работа	Датчик тока, датчик напряжения, амперметр двухпредельный, вольтметр двухпредельный, лампочка, источник питания, комплект проводов, ключ	
17		Расчёт КПД электрических устройств.	1	решение задач		

18		Решение задач на закон Джоуля - Ленца.	1	решение задач		
19		Решение качественных задач.	1	деловая игра		
IV. Электромагнитные явления			<u>5ч</u>			
20		Получение и фиксированное изображение магнитных полей. На базе Центра "Точка Роста"	1	практическая работа	Демонстрация «Измерение магнитного поля вокруг проводника с током»: датчик магнитного поля, два штатива, комплект проводов, источник тока, ключ	
21		Изучение свойств электромагнита.	1	наблюдение		

22		Изучение модели электродвигателя.	1	лекция, дем. эксперимент		
23		Экскурсия.	1	беседа		
24		Решение качественных задач.	1	решение задач		
V. Оптика			<u>10</u>			
25		Изучение законов отражения.	<u>1</u>	лекция, дем. эксперимент		
26		Экспериментальная работа № 4 «Наблюдение отражения и преломления света». На базе Центра "Точка Роста"	1	эксперимент	Осветитель с источником света на 3,5 В, источник питания, комплект проводов, щелевая диафрагма, полуцилиндр, планшет на плотном листе с круговым транспортиром	
27		Экспериментальная работа № 5 «Изображения в линзах». На базе Центра "Точка Роста"	1	эксперимент	Осветитель с источником света на 3,5 В, источник питания, комплект проводов, щелевая диафрагма, экран стальной, направляющая с измерительной шкалой, собирающие линзы,	

					рассеивающая линза, слайд «Модель предмета» в рейтере	
28		Экспериментальная работа № 6 «Определение главного фокусного расстояния и оптической силы линзы».	1	эксперимент		
29		Экспериментальная работа № 7 «Наблюдение интерференции и дифракции света».	1	эксперимент		
30		Решение задач на преломление света.	1	решение задач		
31		Экспериментальная работа № 8 «Наблюдение полного отражения света».	1	эксперимент		
32		Решение качественных задач на отражение света.	1	решение задач		
33		Защита проектов. Проекты.	1	исследования		
34		Итоговый контроль знаний.	1	дидактическо е задание		
Итого			34			

Программа предполагает различные формы контроля промежуточных и конечных результатов. В результате изучения данного курса контроль знаний и навыков учащихся будет проходить в течение учебного курса - в форме фронтального опроса, самостоятельных практических работ, дискуссий с выстроенными логическими цепочками и доказательствами. Оценивается самостоятельность выполнения задач, так же работа учащихся оценивается с учетом их активности, качества подготовленных выступлений, демонстрационных опытов, умений решения задач. Оценивается также участие в обсуждении, качество задаваемых вопросов, владение монологической и диалогической речью, уровень физической компетенции.

Итоговая аттестация по внеурочной деятельности учащихся 8 классов «**Физика вокруг нас**» проводится в форме дидактического задания в целях определения степени освоения учащимися учебного материала по практической физике, в рамках освоения основной образовательной программы основного общего образования.

Задания ориентированы на проверку усвоения содержания разделов/тем:
 - *тепловые явления, электростатика, законы постоянного тока, законы оптики (модуль 8 класс);*
 Форма - *дидактическое задание (тесты, практические задания, решение творческих задач)* составлены в двух вариантах. Время выполнения работы – один урок.

Номер задания	Проверяемые элементы содержания	Проверяемые умения	Балл за выполнение задания
1.1	Явления теплопроводности	Объяснение явлений теплопроводности	1
1.2	Агрегатные состояния вещества	Чтение графиков нагревания тел.	1
1.3	Законы постоянного тока	Практические умения по работе с электроприборами. Умение нахождения величины экспериментальным методом	4
	ИТОГО		6
2.1	Явления теплопроводности	Объяснение явлений теплопроводности	1
2.2	Агрегатные состояния вещества	Чтение графиков охлаждения тел.	1
2.3	Законы постоянного тока	Практические умения по работе с электроприборами. Умение нахождения величины экспериментальным методом	4
	ИТОГО		6

Максимальное количество баллов за выполнение работы составляет 6 баллов.

Выставление отметок: отметка «5» - 80-100% - 5-6 балла, отметка «4» - 66%-79% - 4 балла, отметка «3» - 30%-65% - 2 - 3 балла, отметка «2» - менее 30% - 1 балл.

**Промежуточная аттестация 8 класса
«Физика вокруг нас»**

Вариант 1

1. На снег положили три куска сукна различной окраски: белый, черный и зеленый. Когда солнце пригрело, то спустя некоторое время под ними протаял снег (рис. 98). Каким номером на этом рисунке обозначено белое, черное и зеленое сукно?

1. Белое — 1, черное — 2, зеленое — 3.
2. Белое — 2, черное — 3, зеленое — 1.
3. Белое — 3, черное — 1, зеленое — 2.



Рис. 98

2. При какой температуре начался процесс плавления?

1. 50 °С; 2. 100 °С; 3. 600 °С; 4. 1200 °С; 5. 1000 °С.

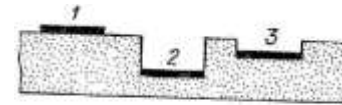

Рис. 101

1. Соберите цепь по схеме. Определите сопротивление электрических ламп используя амперметр, вольтметр.

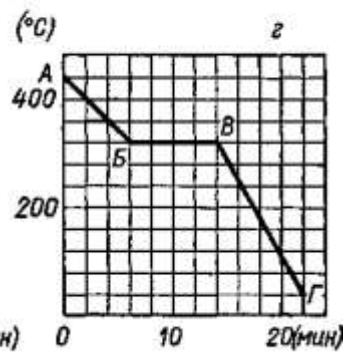
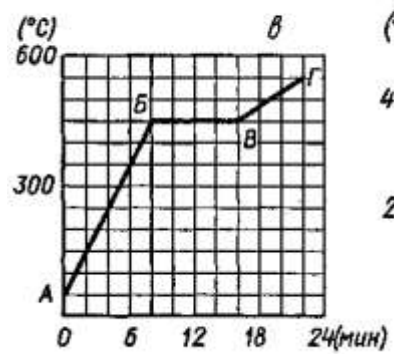
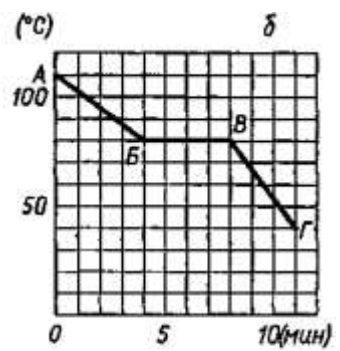
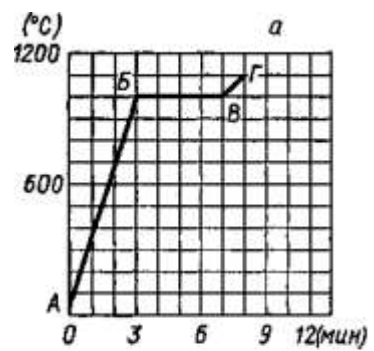

Рис. 176

Промежуточная аттестация 8 класса

«Физика вокруг нас»

Вариант 2

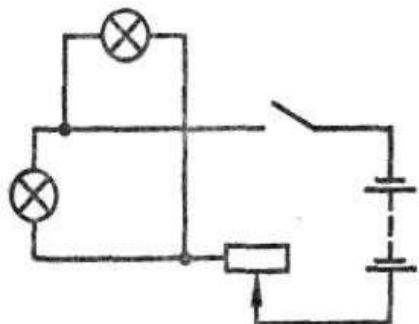

Рис. 93

1. К дощечке прибиты два одинаковых листа белой жести. Внутренняя поверхность одного из них покрыта копотью, а другая оставлена блестящей. К наружной поверхности листов приклеены воском спички. Между листами помещают раскаленный металлический шарик (рис. 93). Одновременно ли отпадут спички от листов жести?

1. Одновременно.
2. От закопченной поверхности спички отпадут раньше.
3. От блестящей поверхности спички отпадут раньше.

2. При какой температуре начался процесс отвердевания?

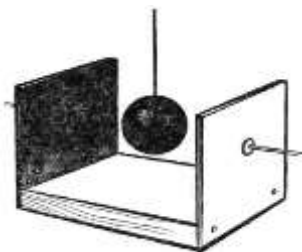
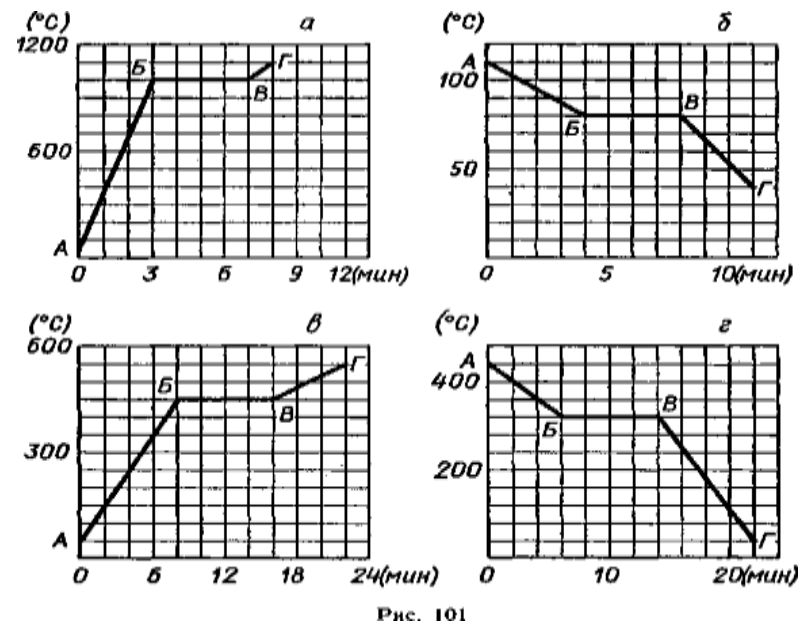

1. 50 °С; 2. 80 °С; 3. 600 °С; 4. 1200 °С; 5. 1000 °С.

- Соберите цепь по схеме. Определите работу, выполненную электрическими лампами в течение 5 мин, используя амперметр, вольтметр, секундомер



Рис. 176

«Естествознание»

Программа разработана на основе ФГОС с учетом авторской программы А. Е. Гуревича, Д. А. Исаева, Л. С. Понтака «Введение в естественно-научные предметы. Естествознание» и является пропедевтическим курсом по отношению к основному курсу физики 7 – 9 классов.

Программа составлена на основе фундаментального ядра содержания общего образования и требований к результатам освоения основной образовательной программы основного общего образования, представленных в Стандарте основного общего образования.

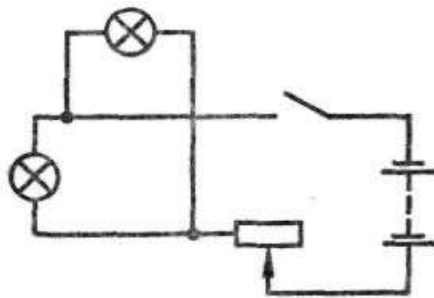
Содержание программы имеет особенности, обусловленные, во-первых, задачами развития, обучения и воспитания учащихся, заданными социальными требованиями к уровню развития их личностных и познавательных качеств; во-вторых, предметным содержанием системы общего среднего образования; в-третьих, психологическими возрастными особенностями обучаемых.

Программа включает пояснительную записку с требованиями к результатам обучения; содержание курса с перечнем разделов; примерное поурочно-тематическое планирование с указанием минимального числа часов, отводимых на их изучение, определением основных видов учебной деятельности школьников; рекомендации по оснащению учебного процесса.

Изучение данного курса в основной школе направлено на достижение следующих **целей**:

- Пропедевтика основ физики;
- Получение учащимися представлений о методах научного познания природы; формирование элементарных умений, связанных с выполнением учебного лабораторного эксперимента (исследования);
- Формирование у учащихся устойчивого интереса к предметам естественнонаучного цикла (в частности, к физике).

Значимость программы заключается в том, что она направлена на обеспечение условий развития личности учащегося; творческой самореализации; умственного и духовного развития.

Общая характеристика учебного предмета

«Естествознание» – интегрированный курс для младших подростков, в содержании которого рассматриваются пути познания человеком природы.

Введение физики на ранней стадии обучения в 5 – 6 классах требует изменения как формы изложения учебного материала, так и методики его преподавания. Поэтому особое внимание в программе уделено фронтальным экспериментальным заданиям. Предполагается, что важное место в процессе работы над курсом займут рисунки различных явлений, опытов и измерительных приборов. Большое количество качественных вопросов, использование игровых ситуаций в преподавании должно способствовать созданию интереса учащихся к предмету и стремлению к его пониманию.

Основное содержание программы включает разделы: «Введение», в котором дается представление о том, что изучают физика, «Тела и вещества», «Взаимодействие тел», «Физические явления», «Человек и природа».

Из всего комплекса современных методов познания природы в курсе содержатся сведения о некоторых из них: наблюдениях, измерениях, экспериментах, моделировании и показывается их взаимосвязь; даются сведения о приборах и инструментах, которые человек использует в своей практической деятельности.

Выполняя пропедевтическую роль, курс «Физика» содержит системные, а не отрывочные знания. Большое внимание в нем уделяется преемственным связям между начальной и основной школой, интеграции знаний вокруг ведущих идей, определяющих структуру курса и способствующих формированию целостного взгляда на мир.

В курсе даются первые представления о таких понятиях, как «масса», «взаимодействие», «сила», «энергия», «атом», «молекула».

Получаемые учащимися сведения о веществах и их превращениях могут служить первоначальной основой для постепенного осознания идеи о том, что материя и формы ее движения всегда взаимосвязаны, что объекты природы образуют целостные системы, относительно устойчивые, но в то же время динамичные. Нарушение этой динамической устойчивости систем может привести к нежелательным последствиям. Осознание этой идеи важно для понимания экологических проблем.

Интеграция различных естественнонаучных областей знания основана на представлении о единстве природы и общем для всех естественных наук методе познания.

Содержание данного курса строится на основе деятельностного подхода. Вовлечение учащихся в разнообразную учебную, исследовательскую и практическую деятельность является условием приобретения прочных знаний, преобразования их в убеждения и умения, становления ответственности как черты личности.

Учет возрастных и психологических особенностей детей

Учащиеся 5-6 класса по возрасту относятся к крайнему пределу младшего школьного возраста. В этот период ребенок приступает к систематической, общественно оцениваемой учебной деятельности. В психологии детей этого возраста еще сохраняются черты: недостаточное управление своим поведением, недостаточно произвольны отдельные психические процессы (восприятие, внимание, память и др.). Это может приводить к нарушениям дисциплины.

Другой особенностью психических процессов является их конкретность, наглядно-образный характер. Младшие школьники лучше запоминают факты, события, описания внешнего вида предметов, людей. Наглядно-образный характер умственной деятельности имеет и свое положительное значение - создает фундамент для действительного, а не формального усвоения системы научных знаний в школе. Происходит развитие и абстрактного мышления, степень этого развития зависит от организации познавательной деятельности ребенка. К концу младшего школьного возраста возникает интерес к определенным предметам, главным образом таким, которые дают знания и новых фактах, событиях (история, география, естествознание). В жизни детей этого возраста большое место продолжает занимать игра.

Поэтому необходимо учитывать эти особенности при планировании уроков: применять наглядность, развивать мышление, использовать игровые технологии.

Образовательные результаты формируются в деятельностной форме с использованием следующих **методов**:

- словесного (рассказ, объяснение, лекция, беседа, работа с учебником);
- наглядного (наблюдение, иллюстрация, демонстрация наглядных пособий, презентаций);
- практического (практические работы в среде графического редактора и электронных презентаций);
- проектного.

Уровень воспитательных результатов по программе

Воспитательные результаты внеурочной деятельности оцениваются по трём уровням.

Первый уровень результатов — приобретение школьником социальных знаний (об общественных нормах, устройстве общества, о социально одобряемых и неодобряемых формах поведения в обществе и т. п.), первичного понимания социальной реальности и повседневной жизни.

Для достижения данного уровня результатов особое значение имеет взаимодействие ученика со своими учителями как значимыми для него носителями положительного социального знания и повседневного опыта.

Второй уровень результатов — получение школьником опыта переживания и позитивного отношения к базовым ценностям общества (человек, семья, Отечество, природа, мир, знания, труд, культура), ценностного отношения к социальной реальности в целом.

Для достижения данного уровня результатов особое значение имеет взаимодействие школьников между собой на уровне класса, школы, то есть в защищенной, дружественной социальной среде. Именно в такой близкой социальной среде ребёнок получает (или не получает) первое практическое подтверждение приобретённых социальных знаний, начинает их ценить (или отвергает).

Третий уровень результатов — получение школьником опыта самостоятельного общественного действия. Только в самостоятельном общественном действии, действии в открытом социуме, за пределами дружественной среды школы, для других, зачастую незнакомых людей, которые вовсе не обязательно положительно к нему настроены, юный человек действительно становится (а не просто узнаёт о том, как стать) социальным деятелем, гражданином, свободным человеком. Именно в опыте самостоятельного общественного действия приобретается то мужество, та готовность к поступку, без которых невозможно существование гражданина и гражданского общества.

При освоении программы обучающиеся достигнут **первого и второго уровня**.

Для отслеживания результатов предусматриваются в следующие **формы контроля**:

· **Текущий:**

- оценка усвоения изучаемого материала осуществляется педагогом в форме наблюдения;
- прогностический, то есть выполнение всех операций учебного действия до начала его реального выполнения;
- пооперационный, то есть контроль за правильностью, полнотой и последовательностью выполнения операций, входящих в состав действия;
- рефлексивный, контроль, обращенный на ориентировочную основу, «план» действия и опирающийся на понимание принципов его построения;

· **Итоговый** контроль предусмотрен в форме итогового проекта обучающихся;

В основу изучения программы положены ценностные ориентиры, достижение которых определяются воспитательными результатами.

Место предмета в учебном плане

Рабочая программа курса «Естествознание» рассчитана для внеурочной деятельности обучающихся 5-6 класса сроком на 2 год. Всего 68 часов (34 ч. в год, по одному часу в неделю).

Планируемые результаты освоения курса

Сформулированная цель реализуется через достижение образовательных результатов. Эти результаты структурированы по ключевым задачам дополнительного общего образования, отражающим индивидуальные, общественные и государственные потребности, и включают в себя личностные, предметные, метапредметные результаты.

Личностными результатами изучения курса «Естествознание» являются:

- Развитие познавательных интересов, интеллектуальных и творческих способностей учащихся;
- Формирование мотивации к изучению в дальнейшем физики;
- Воспитание ответственного отношения к природе, осознание необходимости защиты окружающей среды;
- Формирование личностного отношения друг к другу, к учителю.

Метапредметными результатами изучения курса «Естествознание» являются:

- Освоение приемов исследовательской деятельности (составление плана, использование приборов, формулировка выводов и т. п.);
- Формирование приемов работы с информацией, представленной в различной форме (таблицы, графики, рисунки и т. д.), на различных носителях (книги, Интернет, СБ, периодические издания и т. д.);
- Развитие коммуникативных умений и овладение опытом межличностной коммуникации (ведение дискуссии, работа в группах, выступление с сообщениями и т. д.).

Предметными результатами изучения курса «Естествознание» являются:

- Освоение базовых естественнонаучных знаний, необходимых для дальнейшего изучения систематических курсов естественных наук;
- Формирование элементарных исследовательских умений;
- Применение полученных знаний и умений для решения практических задач.

Содержание тем учебного курса

5 КЛАСС (34 ч, 1 ч в неделю)

Введение

Природа живая и неживая. Явления природы. Человек – часть природы. Влияние человека на природу. Необходимость изучения природы и бережного отношения к ней. Охрана природы.

Физика – наука о природе. Что изучает физика. Тела и вещества. Научные методы изучения природы: наблюдение, опыт, теория.

Знакомство с простейшим физическим оборудованием: пробирка, колба, лабораторный стакан, воронка, пипетка, шпатель, пластмассовый и металлический штативы, держатель для пробирок. Нагревательный прибор, особенности пламени. Правила нагревания вещества.

Измерительные приборы: линейка, измерительная лента, весы, термометр, мензурка (единицы измерений, шкала прибора, цена деления, предел измерений, правила пользования).

Лабораторные работы

Знакомство с лабораторным оборудованием.

Знакомство с измерительными приборами.

Определение размеров физического тела.

Измерения объема жидкости.

Измерение объема твердого тела.

Тела и вещества

Характеристики тел и веществ (форма, объем, цвет, запах).

Твердое, жидкое и газообразное состояния вещества.

Масса тела. Массы различных тел в природе. Эталон массы. Весы.

Температура. Термометры.

Делимость вещества. Молекулы, атомы, ионы. Представление о размерах частиц вещества. Движение частиц вещества. Связь скорости движения частиц с температурой. Диффузия в твердых телах, жидкостях и газах. Взаимодействие частиц вещества и атомов. Пояснение строения и свойств твердых тел, жидкостей и газов с молекулярной точки зрения. Строение атома и иона. Плотность вещества.

Лабораторные работы

Сравнение характеристик тел.

Измерение массы тела на рычажных весах.

Измерение температуры воды и воздуха.

Наблюдение делимости вещества.

Наблюдение явления диффузии.

Измерение плотности вещества.

Взаимодействие тел

Изменение скорости и формы тел при их взаимодействии. Действие и противодействие.

Сила как характеристика взаимодействия. Динамометр. Ньютон – единица измерения силы.

Инерция. Проявление инерции, примеры ее учета и применения. Масса как мера инертности.

Гравитационное взаимодействие. Гравитационное взаимодействие и Вселенная. Сила тяжести. Зависимость силы тяжести от массы.

Деформация. Различные виды деформации. Сила упругости, ее направление. Зависимость силы упругости от деформации.

Сила трения. Зависимость силы трения от силы тяжести и качества обработки поверхностей. Роль трения в природе и технике. Способы усиления и ослабления трения.

Давление тела на опору. Зависимость давления от площади опоры. Паскаль – единица измерения давления.

Передача давления жидкостями и газами. Закон Паскаля. Давление на глубине жидкости. Сообщающиеся сосуды, их применение.

Действие жидкостей на погруженное в них тело. Архимедова сила. Зависимость архимедовой силы от рода жидкости и от объема погруженной части тела. Условия плавания тел.

Лабораторные работы

Измерение силы трения.

Определение давления тела на опору.

Измерение выталкивающей силы.

Выяснение условия плавания тел.

6 класс

(34 ч, 1 ч в неделю)

Физические явления

Механическое движение. Виды механических движений. Скорость. Относительность механического движения. Звук, источник звука. Эхолот.

Лабораторные работы:

Вычисление скорости движения бруска;

Наблюдение источников звуков

Тепловые явления

Разнообразие тепловых явлений. Тепловое расширение тел. Плавление и отвердевание. Испарение и конденсация. Теплопередача.

Лабораторная работа:

От чего зависит скорость испарения жидкости

Электромагнитные явления

Электрический ток как направленное движение электрических зарядов. Сила тока. Амперметр.

Ампер – единица измерения силы тока. Постоянный и переменный ток.

Напряжение. Вольтметр. Вольт – единица измерения напряжения.

Источники тока: батарейка, аккумулятор, генератор электрического тока (без рассмотрения их устройства).

Электрические цепи. Параллельное и последовательное соединения.

Действия тока. Тепловое действие тока.

Лампы накаливания. Электронагревательные приборы. Магнитное действие тока.

Электромагниты и их применение. Действие магнита на ток. Электродвигатели. Химическое действие тока.

Лабораторные работы:

Последовательное соединение.

Параллельное соединение.

Наблюдение различных действий тока.

Сборка простейшего электромагнита.

Действие на проводник с током.

Световые явления

Свет как источник информации человека об окружающем мире. Источники света: звезды, Солнце, электрические лампы и др.

Прямолинейное распространение света, образование теней. Отражение света. Зеркала.

Преломление света. Линзы, их типы и изменение с их помощью формы светового пучка.

Оптические приборы: фотоаппарат, проекционный аппарат, микроскоп, телескоп (назначение приборов, использование в них линз и зеркал).

Глаз и очки.

Разложение белого света в спектр. Радуга. Химические явления

Лабораторные работы

Наблюдение теней и полутеней.

Изучение отражения света.

Наблюдение отражения света в зеркале.

Наблюдение преломления света.

Получение изображений с помощью линзы.

Наблюдение физических явлений. I

Человек и природа

Механизмы. Механическая работа. Энергия. Синтетические материалы.

Механизмы – помощники человека. Простые механизмы, рычаг, наклонная плоскость, подвижный и неподвижный блоки; их назначение.

Механическая работа, условия ее совершения. Джоуль – единица измерения работы.

Энергия. Источники энергии. Различные виды топлива. Солнечная энергия, ее роль для жизни на Земле. Тепловые двигатели, двигатели внутреннего сгорания; их применение. Тепловые, атомные и гидроэлектростанции .

Лабораторные работы

Измерение атмосферного давления барометром.

Изготовление простейшего гигрометра.

Знакомство с простыми механизмами.

Вычисление механической работы.

Учебно-тематический план

5 класс

№ п/п	Наименование раздела	Общее количество часов	Теория	Практические работы	Проект
1.	Введение	3	3		
2.	Физические тела и вещества	7	2	5	
3.	Строение вещества	9	7	1	1
4.	Силы в природе	7	6	1	
5.	Давление твердых тел, жидкостей и газов	6	3	3	
6	Выполнение итогового проекта	2	1		1
	Итого	34	22	10	2

6 класс

№ п/п	Наименование раздела	Общее количество часов	Теория	Практические работы	Проект
1.	Механическое движение	4	2	2	
2.	Тепловые явления	4	3	1	
3.	Электрические явления	13	11	1	1
4.	Световые явления	9	5	4	
5.	Атмосферное давление, влажность воздуха	2	2		
6	Выполнение итогового проекта	2	1		1
	Итого	34	24	8	2

2.2. Программа формирования универсальных учебных действий у обучающихся

Структура настоящей программы развития универсальных учебных действий у обучающихся сформирована в соответствии с ФГОС и содержит в том числе значимую информацию о целях, понятиях и характеристиках УУД, планируемых результатах развития компетентности обучающихся, а также описания особенностей реализации направления учебно- исследовательской и проектной деятельности и описание содержания и форм организации учебной деятельности по развитию ИКТ-компетентности. Также в содержание программы включено описание форм взаимодействия участников образовательного процесса, которое представляет собой рекомендации по организации работы над созданием и реализацией программы. Формы взаимодействия образовательного процесса при создании реализации программы развития универсальных учебных действий

В соответствии с указанной целью программа развития УУД в основной школе определяет следующие задачи:

- организация взаимодействия педагогов и обучающихся и их родителей по развитию универсальных учебных действий в основной школе;
- реализация основных подходов, обеспечивающих эффективное освоение УУД обучающимися, взаимосвязь способов организации урочной и внеурочной деятельности обучающихся по развитию УУД, в том числе на материале содержания учебных предметов;
- включение развивающих задач как в урочную, так и внеурочную деятельность обучающихся;
- обеспечение преемственности и особенностей программы развития универсальных учебных действий при переходе от начального к основному общему образованию.

Формирование системы универсальных учебных действий осуществляется с учетом возрастных особенностей развития личностной и познавательной сфер обучающегося. УУД представляют собой целостную взаимосвязанную систему, определяемую общей логикой возрастного развития. Исходя из того, что в подростковом возрасте ведущей становится деятельность межличностного общения, приоритетное значение в развитии УУД в этот период приобретают коммуникативные учебные действия. В этом смысле задача начальной школы «учить ученика учиться» должна быть трансформирована в новую задачу для основной школы – «инициировать учебное сотрудничество».

Описание понятий функций состава и характеристики универсальных учебных действий и их связи с содержанием отдельных учебных предметов, внеурочной и внешкольной деятельностью, а также отдельных компонентов:

- формирование УУД – задача, сквозная для всего образовательного процесса (урочная, внеурочная деятельность);
- формирование УУД обязательно требует работы с предметным или междисциплинарным содержанием;
- МАОУ «СОШ №7» определяет, на каком именно материале (в том числе в рамках учебной и внеучебной деятельности) реализовывает программу по развитию УУД;
- преемственность по отношению к начальной школе, но с учетом специфики подросткового возраста. Специфика подросткового возраста заключается в том, что возрастает значимость различных социальных практик, исследовательской и проектной деятельности, использования ИКТ;

– отход от понимания урока как ключевой единицы образовательного процесса (как правило, говорить о формировании УУД можно в рамках серии учебных занятий при том, что гибко сочетаются урочные, внеурочные формы, а также самостоятельная работа учащегося);

– при составлении учебного плана и расписания должен быть сделан акцент на нелинейность, наличие элективных компонентов, вариативность, индивидуализацию.

По отношению к начальной школе программа развития УУД сохраняет преемственность, однако следует учитывать, что учебная деятельность в основной школе должна приближаться к самостоятельному поиску теоретических знаний и общих способов действий. В этом смысле, работая на этапе основной школы, педагог должен удерживать два фокуса: индивидуализацию образовательного процесса и умение инициативно разворачивать учебное сотрудничество с другими людьми.

В результате изучения базовых и дополнительных учебных предметов, а также в ходе внеурочной деятельности у выпускников основной школы будут сформированы познавательные, коммуникативные и регулятивные УУД как основа учебного сотрудничества и умения учиться в общении.

Для успешной деятельности по развитию УУД можно проводить занятия в разнообразных формах: уроки разновозрастные и разновозрастные; занятия, тренинги, проекты, практики, конференции, выездные сессии (школы) и пр., с постепенным расширением возможностей обучающихся осуществлять выбор уровня и характера самостоятельной работы.

Решение задачи формирования УУД в основной школе происходит не только на занятиях по отдельным учебным предметам, но и в ходе внеурочной деятельности, а также в рамках факультативов, кружков, элективов.

Типовые задачи применения универсальных учебных действий:

Задачи на применение УУД могут строиться как на материале учебных предметов, так и на практических ситуациях, встречающихся в жизни обучающегося и имеющих для него значение

(экология, молодежные субкультуры, бытовые практико-ориентированные ситуации, логистика и др.).

Различаются два типа заданий, связанных с УУД:

- задания, позволяющие в рамках образовательного процесса сформировать УУД;
- задания, позволяющие диагностировать уровень сформированности УУД.

В первом случае задание может быть направлено на формирование целой группы связанных друг с другом универсальных учебных действий. Действия могут относиться как к одной категории (например, регулятивные), так и к разным.

Во втором случае задание может быть сконструировано таким образом, чтобы проявлять способность учащегося применять какое-то конкретное универсальное учебное действие.

В основной школе возможно использовать в том числе следующие типы задач:

1. Задачи, формирующие коммуникативные УУД:

- на учет позиции партнера;
- на организацию и осуществление сотрудничества;
- на передачу информации и отображение предметного содержания;
- тренинги коммуникативных навыков;
- ролевые игры.

2. Задачи, формирующие познавательные УУД:

- проекты на выстраивание стратегии поиска решения задач;
- задачи на сериацию, сравнение, оценивание;
- проведение эмпирического исследования;
- проведение теоретического исследования;

- смысловое чтение.
- 3. Задачи, формирующие регулятивные УУД:
 - на планирование;
 - на ориентировку в ситуации;
 - на прогнозирование;
 - на целеполагание;
 - на принятие решения;
 - на самоконтроль.

Развитию регулятивных УУД способствует также использование в учебном процессе системы таких индивидуальных или групповых учебных заданий, которые наделяют обучающихся функциями организации их выполнения: планирования этапов выполнения работы, отслеживания продвижения в выполнении задания, соблюдения графика подготовки и предоставления материалов, поиска необходимых ресурсов, распределения обязанностей и контроля качества выполнения работы, – при минимизации пошагового контроля со стороны учителя.

Распределение материала и типовых задач по различным предметам не является жестким, начальное освоение одних и тех же УУД и закрепление освоенного может происходить в ходе занятий по разным предметам. Распределение типовых задач внутри предмета должно быть направлено на достижение баланса между временем освоения и временем использования соответствующих действий.

Задачи на применение УУД могут носить как открытый, так и закрытый характер. При работе с задачами на применение УУД для оценивания результативности возможно практиковать технологии «формирующего оценивания», в том числе бинарную и критериальную оценки.

Описание особенностей, основных направлений и планируемых результатов учебно-исследовательской и проектной деятельности обучающихся (исследовательское, инженерное, прикладное, информационное, социальное, игровое, творческое направление проектов) в рамках урочной и внеурочной деятельности по каждому из направлений, а также особенностей формирования ИКТ-компетенций

Одним из путей формирования УУД в основной школе является включение обучающихся в учебно-исследовательскую и проектную деятельность, которая может осуществляться в рамках реализации программы учебно-исследовательской и проектной деятельности. Программа ориентирована на использование в рамках урочной и внеурочной деятельности для всех видов образовательных организаций при получении основного общего образования.

Специфика проектной деятельности обучающихся в значительной степени связана с ориентацией на получение проектного результата, обеспечивающего решение прикладной задачи и имеющего конкретное выражение. Проектная деятельность обучающегося рассматривается с нескольких сторон: продукт как материализованный результат, процесс как работа по выполнению проекта, защита проекта как иллюстрация образовательного достижения обучающегося и ориентирована на формирование и развитие метапредметных и личностных результатов обучающихся.

Особенностью учебно-исследовательской деятельности является «приращение» в компетенциях обучающегося. Ценность учебно-исследовательской работы определяется возможностью обучающихся посмотреть на различные проблемы с позиции ученых, занимающихся научным исследованием.

Учебно-исследовательская работа учащихся может быть организована по двум направлениям:

- урочная учебно-исследовательская деятельность учащихся: проблемные уроки; семинары; практические и лабораторные занятия, др.;
- внеурочная учебно-исследовательская деятельность учащихся, которая

является логическим продолжением урочной деятельности: научно-исследовательская и реферативная работа, интеллектуальные марафоны, конференции и др.

Учебно-исследовательская и проектная деятельность обучающихся может проводиться в том числе по таким направлениям, как:

- исследовательское;
- инженерное;
- прикладное;
- информационное;
- социальное;
- игровое;
- творческое.

В рамках каждого из направлений могут быть определены общие принципы, виды и формы реализации учебно-исследовательской и проектной деятельности, которые могут быть дополнены и расширены с учетом конкретных особенностей и условий МАОУ «СОШ №7», а также характеристики рабочей предметной программы.

В ходе реализации настоящей программы могут применяться такие виды проектов (по преобладающему виду деятельности), как: информационный, исследовательский, творческий, социальный, прикладной, игровой, инновационный.

Проекты могут быть реализованы как в рамках одного предмета, так и на содержании нескольких. Количество участников в проекте может варьироваться, так, может быть индивидуальный или групповой проект. Проект может быть реализован как в короткие сроки, к примеру, за один урок, так и в течение более длительного промежутка времени. В состав участников проектной работы могут войти не только сами обучающиеся (одного или разных возрастов), но и родители, и учителя.

Особое значение для развития УУД в основной школе имеет индивидуальный проект, представляющий собой самостоятельную работу, осуществляемую обучающимся на протяжении длительного периода, возможно, в течение всего учебного года. В ходе такой работы обучающийся (автор проекта) самостоятельно или с небольшой помощью педагога получает возможность научиться планировать и работать по плану – это один из важнейших не только учебных, но и социальных навыков, которым должен овладеть школьник.

Формы организации учебно-исследовательской деятельности на урочных занятиях могут быть следующими:

- урок-исследование, урок-лаборатория, урок – творческий отчет, урок изобретательства, урок «Удивительное рядом», урок – рассказ об ученых, урок – защита исследовательских проектов, урок-экспертиза, урок «Патент на открытие», урок открытых мыслей;
- учебный эксперимент, который позволяет организовать освоение таких элементов исследовательской деятельности, как планирование и проведение эксперимента, обработка и анализ его результатов;
- домашнее задание исследовательского характера может сочетать в себе разнообразные виды, причем позволяет провести учебное исследование, достаточно протяженное во времени.

Формы организации учебно-исследовательской деятельности на внеурочных занятиях могут быть следующими:

- исследовательская практика обучающихся;
- образовательные экспедиции – походы, поездки, экскурсии с четко обозначенными образовательными целями, программой деятельности, продуманными формами контроля; образовательные экспедиции предусматривают активную образовательную деятельность школьников, в том числе и исследовательского характера;

- факультативные занятия, предполагающие углубленное изучение предмета, дают большие возможности для реализации учебно-исследовательской деятельности обучающихся;
- ученическое научно-исследовательское общество – форма внеурочной деятельности, которая сочетает работу над учебными исследованиями, коллективное обсуждение промежуточных и итоговых результатов, организацию круглых столов, дискуссий, дебатов, интеллектуальных игр, публичных защит, конференций и др., а также включает встречи с представителями науки и образования, экскурсии в учреждения науки и образования;
- участие обучающихся в олимпиадах, конкурсах, конференциях, в том числе дистанционных, предметных неделях, интеллектуальных марафонах предполагает выполнение ими учебных исследований или их элементов в рамках данных мероприятий.

Среди возможных форм представления результатов проектной деятельности можно выделить следующие:

- макеты, модели, рабочие установки, схемы, план-карты;
- постеры, презентации;
- альбомы, буклеты, брошюры, книги;
- реконструкции событий;
- эссе, рассказы, стихи, рисунки;
- результаты исследовательских экспедиций, обработки архивов и мемуаров;
- документальные фильмы, мультфильмы;
- выставки, игры, тематические вечера, концерты;
- сценарии мероприятий;
- веб-сайты, программное обеспечение, компакт-диски (или другие цифровые носители) и др. Результаты также могут быть представлены в ходе проведения конференций, семинаров и круглых столов.

Итоги учебно-исследовательской деятельности могут быть в том числе представлены в виде статей, обзоров, отчетов и заключений по итогам исследований, проводимых в рамках исследовательских экспедиций, обработки архивов и мемуаров, исследований по различным предметным областям, а также в виде прототипов, моделей, образцов.

Описание содержания, видов и форм организации учебной деятельности по развитию информационно-коммуникационных технологий

В содержании программы развития УУД отдельно указана компетенция обучающегося в области использования информационно-коммуникационных технологий (ИКТ). Программа развития УУД должна обеспечивать в структуре ИКТ-компетенции, в том числе владение поиском и передачей информации, презентационными навыками, основами информационной безопасности.

В настоящее время значительно присутствие компьютерных и интернет-технологий в повседневной деятельности обучающегося, в том числе вне времени нахождения в МАОУ «СОШ №7». В этой связи обучающийся может обладать целым рядом ИКТ-компетентностей, полученных им вне МАОУ «СОШ №7». В этом контексте важным направлением деятельности в сфере формирования ИКТ-компетенций становятся поддержка и развитие обучающегося.

Данный подход имеет значение при определении планируемых результатов в сфере формирования ИКТ-компетенций.

Основные формы организации учебной деятельности по формированию ИКТ-компетенции обучающихся могут включить:

- уроки по информатике и другим предметам;
- факультативы;
- кружки;
- интегративные межпредметные проекты;

- внеурочные и внешкольные активности.
- Среди видов учебной деятельности, обеспечивающих формирование ИКТ-компетенции обучающихся, можно выделить в том числе такие, как:
- выполняемые на уроках, дома и в рамках внеурочной деятельности задания, предполагающие использование электронных образовательных ресурсов;
 - создание и редактирование текстов;
 - создание и редактирование электронных таблиц;
 - использование средств для построения диаграмм, графиков, блок-схем, других графических объектов;
 - создание и редактирование презентаций;
 - создание и редактирование графики и фото;
 - создание и редактирование видео;
 - создание музыкальных и звуковых объектов;
 - поиск и анализ информации в Интернете;
 - моделирование, проектирование и управление;
 - математическая обработка и визуализация данных;
 - создание веб-страниц и сайтов;
 - сетевая коммуникация между учениками и (или) учителем.

Эффективное формирование ИКТ-компетенции обучающихся может быть обеспечено усилиями команды учителей-предметников, согласование действий которых обеспечивается в ходе регулярных рабочих совещаний по данному вопросу.

Перечень и описание основных элементов ИКТ-компетенции и инструментов их использования О обращение с устройствами ИКТ. Соединение устройств ИКТ (блоки компьютера, устройства сетей, принтер, проектор, сканер, измерительные устройства и т. д.) с использованием проводных и беспроводных технологий; включение и выключение устройств ИКТ; получение информации о характеристиках компьютера; осуществление информационного подключения к локальной сети и глобальной сети Интернет; выполнение базовых операций с основными элементами пользовательского интерфейса: работа с меню, запуск прикладных программ, обращение за справкой; вход в информационную среду образовательной организации, в том числе через Интернет, размещение в информационной среде различных информационных объектов; оценивание числовых параметров информационных процессов (объем памяти, необходимой для хранения информации; скорость передачи информации, пропускная способность выбранного канала и пр.); вывод информации на бумагу, работа с расходными материалами; соблюдение требований к организации компьютерного рабочего места, техника безопасности, гигиены, эргономики и ресурсосбережения при работе с устройствами ИКТ.

Планируемые результаты формирования и развития компетентности обучающихся в области использования информационно-коммуникационных технологий

Представленные планируемые результаты развития компетентности обучающихся в области использования ИКТ учитывают существующие знания и компетенции, полученные обучающимися вне МАОУ «СОШ №7». Вместе с тем планируемые результаты могут быть адаптированы и под обучающихся, кому требуется более полное сопровождение в сфере формирования ИКТ-компетенций.

В рамках направления «Обращение с устройствами ИКТ» в качестве основных планируемых результатов возможен следующий список того, что обучающийся сможет:

- осуществлять информационное подключение к локальной сети и глобальной сети Интернет;
- получать информацию о характеристиках компьютера;
- оценивать числовые параметры информационных процессов (объем

памяти, необходимой для хранения информации; скорость передачи информации, пропускную способность выбранного канала и пр.);

- соединять устройства ИКТ (блоки компьютера, устройства сетей, принтер, проектор, сканер, измерительные устройства и т. д.) с использованием проводных и беспроводных технологий;
- входить в информационную среду образовательной организации, в том числе через сеть Интернет, размещать в информационной среде различные информационные объекты;
- соблюдать требования техники безопасности, гигиены, эргономики и ресурсосбережения при работе с устройствами ИКТ.

В рамках направления «Фиксация и обработка изображений и звуков» в качестве основных планируемых результатов возможен, но не ограничивается следующим, список того, что обучающийся сможет:

- создавать презентации на основе цифровых фотографий;
- проводить обработку цифровых фотографий с использованием возможностей специальных компьютерных инструментов;
- проводить обработку цифровых звукозаписей с использованием возможностей специальных компьютерных инструментов;
- осуществлять видеосъемку и проводить монтаж отснятого материала с использованием возможностей специальных компьютерных инструментов.

В рамках направления «Поиск и организация хранения информации» в качестве основных планируемых результатов возможен, но не ограничивается следующим, список того, что обучающийся сможет:

- использовать различные приемы поиска информации в сети Интернет (поисковые системы, справочные разделы, предметные рубрики);
- строить запросы для поиска информации с использованием логических операций и анализировать результаты поиска;
- использовать различные библиотечные, в том числе электронные, каталоги для поиска необходимых книг;
- искать информацию в различных базах данных, создавать и заполнять базы данных, в частности, использовать различные определители;
- сохранять для индивидуального использования найденные в сети Интернет информационные объекты и ссылки на них.

В рамках направления «Создание письменных сообщений» в качестве основных планируемых результатов возможен, но не ограничивается следующим, список того, что обучающийся сможет:

- осуществлять редактирование и структурирование текста в соответствии с его смыслом средствами текстового редактора;
- форматировать текстовые документы (установка параметров страницы документа; форматирование символов и абзацев; вставка колонтитулов и номеров страниц);
- вставлять в документ формулы, таблицы, списки, изображения;
- участвовать в коллективном создании текстового документа;
- создавать гипертекстовые документы.

В рамках направления «Создание графических объектов» в качестве основных планируемых результатов возможен, но не ограничивается следующим, список того, что обучающийся сможет:

- создавать и редактировать изображения с помощью инструментов

графического редактора;

- создавать различные геометрические объекты и чертежи с использованием возможностей специальных компьютерных инструментов;
- создавать диаграммы различных видов (алгоритмические, концептуальные, классификационные, организационные, родства и др.) в соответствии с решаемыми задачами.

В рамках направления «Создание музыкальных и звуковых объектов» в качестве основных планируемых результатов возможен, но не ограничивается следующим, список того, что обучающийся сможет:

- записывать звуковые файлы с различным качеством звучания (глубиной кодирования и частотой дискретизации);
- использовать музыкальные редакторы, клавишные и кинетические синтезаторы для решения творческих задач.

В рамках направления «Восприятие, использование и создание гипертекстовых и мультимедийных информационных объектов» в качестве основных планируемых результатов возможен, но не ограничивается следующим, список того, что обучающийся сможет:

- создавать на заданную тему мультимедийную презентацию с гиперссылками, слайды которой содержат тексты, звуки, графические изображения;
- работать с особыми видами сообщений: диаграммами (алгоритмические, концептуальные, классификационные, организационные, родства и др.), картами (географические, хронологические) и спутниковыми фотографиями, в том числе в системах глобального позиционирования;
- оценивать размеры файлов, подготовленных с использованием различных устройств ввода информации в заданный интервал времени (клавиатура, сканер, микрофон, фотокамера, видеокамера);
- использовать программы-архиваторы.

В рамках направления «Анализ информации, математическая обработка данных в исследовании» в качестве основных планируемых результатов возможен, но не ограничивается следующим, список того, что обучающийся сможет:

- проводить простые эксперименты и исследования в виртуальных лабораториях;
- вводить результаты измерений и другие цифровые данные для их обработки, в том числе статистической и визуализации;
- проводить эксперименты и исследования в виртуальных лабораториях по естественным наукам, математике и информатике.

В рамках направления «Моделирование, проектирование и управление» в качестве основных планируемых результатов возможен, но не ограничивается следующим, список того, что обучающийся сможет:

- строить с помощью компьютерных инструментов разнообразные информационные структуры для описания объектов;
- конструировать и моделировать с использованием материальных конструкторов с компьютерным управлением и обратной связью (робототехника);
- моделировать с использованием виртуальных конструкторов;
- моделировать с использованием средств программирования.

В рамках направления «Коммуникация и социальное взаимодействие» в качестве

основных планируемых результатов возможен, но не ограничивается следующим, список того, что обучающийся сможет:

- осуществлять образовательное взаимодействие в информационном пространстве образовательной организации (получение и выполнение заданий, получение комментариев, совершенствование своей работы, формирование портфолио);
- использовать возможности электронной почты, интернет-мессенджеров и социальных сетей для обучения;
- вести личный дневник (блог) с использованием возможностей сети Интернет;
- соблюдать нормы информационной культуры, этики и права; с уважением относиться к частной информации и информационным правам других людей;
- осуществлять защиту от троянских вирусов, фишинговых атак, информации от компьютерных вирусов с помощью антивирусных программ;
- соблюдать правила безопасного поведения в сети Интернет;
- различать безопасные ресурсы сети Интернет и ресурсы, содержание которых несовместимо с задачами воспитания и образования или нежелательно.

Описание условий, обеспечивающих развитие универсальных учебных действий у обучающихся, в том числе организационно-методического и ресурсного обеспечения учебно- исследовательской и проектной деятельности обучающихся
Условия реализации основной образовательной программы, в том числе программы УУД, должны обеспечить участникам овладение ключевыми компетенциями, включая формирование опыта проектно-исследовательской деятельности и ИКТ-компетенций.

Требования к условиям включают:

- укомплектованность педагогическими, руководящими и иными работниками;
- уровень квалификации педагогических и иных работников МАОУ «СОШ №7»;
- непрерывность профессионального развития педагогических работников МАОУ «СОШ №7».

Педагогические кадры имеют необходимый уровень подготовки для реализации программы УУД, что может включать следующее:

- педагоги владеют представлениями о возрастных особенностях учащихся начальной, основной и старшей школы;
- педагоги прошли курсы повышения квалификации, посвященные ФГОС;
- педагоги участвовали в разработке собственной программы по формированию УУД или участвовали во внутришкольном семинаре, посвященном особенностям применения выбранной программы по УУД;
- педагоги могут строить образовательный процесс в рамках учебного предмета в соответствии с особенностями формирования конкретных УУД;
- педагоги осуществляют формирование УУД в рамках проектной, исследовательской деятельности;
- характер взаимодействия педагога и обучающегося не противоречит представлениям об условиях формирования УУД;
- педагоги владеют навыками формирующего оценивания;
- наличие позиции тьютора или педагога владеют навыками тьюторского сопровождения обучающихся;
- педагоги умеют применять диагностический инструментарий для оценки качества формирования УУД как в рамках предметной, так и внепредметной деятельности.

Методика и инструментарий мониторинга успешности освоения и применения обучающимися универсальных учебных действий.

В процессе реализации мониторинга успешности освоения и применения УУД могут быть учтены следующие этапы освоения УУД:

- универсальное учебное действие не сформировано (школьник может выполнить лишь отдельные операции, может только копировать действия учителя, не планирует и не контролирует своих действий, подменяет учебную задачу задачей буквального заучивания и воспроизведения);
- учебное действие может быть выполнено в сотрудничестве с педагогом, тьютором (требуются разъяснения для установления связи отдельных операций и условий задачи, ученик может выполнять действия по уже усвоенному алгоритму);
- неадекватный перенос учебных действий на новые виды задач (при изменении условий задачи не может самостоятельно внести коррективы в действия);
- адекватный перенос учебных действий (самостоятельное обнаружение учеником несоответствия между условиями задачами и имеющимися способами ее решения и правильное изменение способа в сотрудничестве с учителем);
- самостоятельное построение учебных целей (самостоятельное построение новых учебных действий на основе развернутого, тщательного анализа условий задачи и ранее усвоенных способов действия);
- обобщение учебных действий на основе выявления общих принципов.

Система оценки УУД может быть:

- уровневой (определяются уровни владения УУД);
- позиционной – не только учителя производят оценивание, оценка формируется на основе рефлексивных отчетов разных участников образовательного процесса: родителей, представителей общественности, принимающей участие в отдельном проекте или виде социальной практики, сверстников, самого обучающегося – в результате появляется некоторая карта самооценивания и позиционного внешнего оценивания.

При оценивании развития УУД применяется технология формирующего (развивающего оценивания), в том числе бинарное, критериальное, экспертное оценивание, текст самооценки.

2.3. Рабочая программа воспитания

Пояснительная записка

Программа воспитания МАОУ «СОШ № 7 имени Сергея Петровича ИONOва» города Сорочинска Оренбургской области (далее – Программа) разработана в соответствии и на основе Федерального закона от 29 декабря 2012 г. № 273-ФЗ «Об образовании в Российской Федерации», с учетом Стратегии развития воспитания в Российской Федерации на период до 2025 года и Плана мероприятий по ее реализации в 2021–2025 годах, федеральных государственных образовательных стандартов начального общего, основного общего и среднего общего образования (далее – ФГОС), методическими рекомендациями «Примерная рабочая программа воспитания для общеобразовательных организаций, разработанная Институтом изучения семьи, детства и воспитания РАО по заданию Министерства просвещения РФ, одобрена на заседании Федерального учебно-методического объединения по общему образованию 23. 06. 2022 года.

Данная программа направлена на приобщение обучающихся к российским традиционным духовным ценностям, правилам и нормам поведения в российском обществе, а так же решение проблем гармоничного вхождения школьников в социальный мир и налаживания ответственных взаимоотношений с окружающими их людьми. Воспитательная программа является обязательной частью основной образовательной

программы МАОУ «СОШ № 7 им.С.П.Ионова» и призвана помочь всем участникам образовательного процесса реализовать воспитательный потенциал совместной деятельности и тем воспитывающей организацией. Вместе с тем, Программа призвана обеспечить достижение обучающимся личностных результатов, определенных ФГОС: формировать у них основы российской идентичности; готовность к саморазвитию; мотивацию к познанию и обучению; ценностные установки и социально-значимые качества личности; активное участие в социально-значимой деятельности школы. Данная программа воспитания показывает систему работы с обучающимися в школе. Программа является методическим документом, определяющим комплекс основных характеристик воспитательной работы, осуществляемой в школе, разрабатывается с учетом государственной политики в области образования и воспитания. Реализуется в единстве урочной и внеурочной деятельности, осуществляемой совместно с семьей и другими участниками образовательных отношений, социальными институтами воспитания; предусматривает приобщение обучающихся традиционным духовным ценностям, включая культурные ценности своей этнической группы, правилам и нормам поведения в российском обществе.

Ценности **Родины и природы** лежат в основе патриотического направления воспитания.

Ценности **человека, дружбы, семьи, сотрудничества** лежат в основе духовно-нравственного и социального направлений воспитания.

Ценность **знания** лежит в основе познавательного направления воспитания.

Ценность **здоровья** лежит в основе направления физического воспитания.

Ценность **труда** лежит в основе трудового направления воспитания.

Ценности **культуры и красоты** лежат в основе эстетического направления воспитания.

Программа включает три раздела: целевой; содержательный; организационный.

Приложение: примерный календарный план воспитательной работы.

Раздел I. Ценностно-целевые основы и планируемые результаты воспитания

Участниками образовательных отношений МАОУ «СОШ № 7 им.С.П.Ионова» в части воспитания являются педагогические и другие работники школы, обучающиеся, их родители (законные представители), представители иных организаций в соответствии с законодательством Российской Федерации, локальными актами школы. Родители (законные представители) несовершеннолетних обучающихся имеют преимущественное право на воспитание своих детей перед всеми другими лицами.

Нормативные ценностно-целевые основы воспитания обучающихся в школе определяются содержанием российских гражданских (базовых, общенациональных) норм и ценностей, основные из которых закреплены в Конституции Российской Федерации.

С учетом мировоззренческого, этнического, религиозного многообразия российского общества ценностно-целевые основы воспитания обучающихся включают духовно-нравственные ценности культуры народов России, традиционных религий народов России в качестве вариативного компонента содержания воспитания, реализуемого на добровольной основе, в соответствии с мировоззренческими и культурными особенностями и потребностями родителей (законных представителей) несовершеннолетних обучающихся.

Воспитательная деятельность в школе реализуется в соответствии с приоритетами государственной политики в сфере воспитания, зафиксированными в Стратегии развития воспитания в Российской Федерации на период до 2025 года. Приоритетной задачей Российской Федерации в сфере воспитания детей является развитие высоконравственной личности, разделяющей российские традиционные духовные ценности, обладающей актуальными знаниями и умениями, способной реализовать свой потенциал в условиях современного общества, готовой к мирному созиданию и защите Родины.

1.1. Цель и задачи воспитания

Современный российский общенациональный воспитательный идеал – высоконравственный, творческий, компетентный гражданин России, принимающий судьбу Отечества как свою личную, осознающий ответственность за настоящее и будущее страны, укорененный в духовных и культурных традициях многонационального народа Российской Федерации.

В соответствии с этим идеалом и нормативными правовыми актами Российской Федерации в сфере образования **цель воспитания** обучающихся в школе: создание условий для личностного развития, самоопределения и социализации обучающихся на основе социокультурных, духовно-нравственных ценностей и принятых в российском обществе правил и норм поведения в интересах человека, семьи, общества и государства, формирование у обучающихся чувства патриотизма, гражданственности, уважения к памяти защитников Отечества и подвигам Героев Отечества, закону и правопорядку, человеку труда и старшему поколению, взаимного уважения, бережного отношения к культурному наследию и традициям многонационального народа Российской Федерации, природе и окружающей среде. (Федеральный закон от 29 декабря 2012 г. № 273-ФЗ «Об образовании в Российской Федерации, ст. 2, п. 2)

Задачами воспитания обучающихся в школе являются:

- усвоение ими знаний, норм, духовно-нравственных ценностей, традиций, которые выработало российское общество (социально значимых знаний);
- формирование и развитие позитивных личностных отношений к этим нормам, ценностям, традициям (их освоение, принятие);
- приобретение соответствующего этим нормам, ценностям, традициям социокультурного опыта поведения, общения, межличностных и социальных отношений, применения полученных знаний и сформированных отношений на практике (опыта нравственных поступков, социально значимых дел).

1.2. Методологические основы и принципы воспитательной деятельности

Методологической основой Примерной программы являются антропологический, культурно-исторический и системно-деятельностный подходы.

Воспитательная деятельность в школе основывается на следующих принципах:

- **принцип гуманистической направленности.** Каждый обучающийся имеет право на признание его как человеческой личности, уважение его достоинства, защиту его человеческих прав, свободное развитие;
- **принцип ценностного единства и совместности.** Единство ценностей и смыслов воспитания, разделяемых всеми участниками образовательных отношений, содействие, сотворчество и сопереживание, взаимопонимание и взаимное уважение;
- **принцип культуросообразности.** Воспитание основывается на культуре и традициях России, включая культурные особенности региона;
- **принцип следования нравственному примеру.** Пример, как метод воспитания, позволяет расширить нравственный опыт обучающегося, побудить его к открытому внутреннему диалогу, пробудить в нем нравственную рефлексию, обеспечить возможность выбора при построении собственной системы ценностных отношений, продемонстрировать ребенку реальную возможность следования идеалу в жизни;
- **принцип безопасной жизнедеятельности.** Защищенность важных интересов личности от внутренних и внешних угроз, воспитание через призму безопасности и безопасного поведения;
- **принцип совместной деятельности ребенка и взрослого.** Значимость совместной деятельности взрослого и обучающегося на основе приобщения к культурным ценностям и их освоения;
- **принцип инклюзивности.** Организация образовательного процесса, при котором

все обучающиеся, независимо от их физических, психических, интеллектуальных, культурно-этнических, языковых и иных особенностей, включены в общую систему образования.

Данные принципы реализуются в укладе школы, включающем воспитывающие среды, общности, культурные практики, совместную деятельность и события.

1.2.1. Уклад школы

Воспитание в школе – это процесс формирования личности ребенка, в котором непосредственно участвуют педагоги школы, школьники и их родители и социум. Основные принципы сотрудничества педагогов и детей, которые неукоснительно соблюдает наша школа, обеспечивают:

- соблюдение законности и прав детей и их семей;
- соблюдение конфиденциальности информации о ребенке и семье;
- создание безопасной и психологически комфортной образовательной среды как для детей, так и для взрослых;
- создание детско-взрослых объединений;
- проведение КТД;
- системность, целесообразность и оригинальность воспитательных мероприятий.

Школа расположена в центральной части города Сорочинска. В ближайшем окружении находятся 3 общеобразовательные организации – что обуславливает высокий уровень конкуренции в привлечении обучающихся в школу. Микрорайон имеет в значительной степени насыщенную инфраструктуру образования. Кроме учреждений среднего образования здесь находятся Ветеринарный колледж, музыкальная школа, учреждения дополнительного образования, 2 детских сада, ЦДК, библиотека им.Фадеева, кинотеатр «Россия».

Школа сама играет значительную роль не только в социуме, но и в территориальной образовательной системе. В настоящее время она самая востребованная в микрорайоне. Школа позиционируется как образовательное учреждение, предоставляющее образовательные услуги высокого качества, и считается одной из лучших школ города.

В школе создана хорошая материальная база, позволяющая применять ИКТ и Интернет-ресурсы в воспитательном процессе: 2 спортзала, 2 спортплощадки, 2 библиотеки, 2 медицинских кабинета, 2 современных компьютерных класса (2 стационарных и 1 мобильный), подключенных к сети Интернет, лингафонный кабинет, актовый зал. Имеется современная ауди, видео и множительная техника. Все учебные кабинеты снабжены компьютерами и мультимедийными установками.

Школа является общеобразовательным учреждением, обеспечивающим получение обучающимися начального общего, основного общего и среднего (полного) общего образования. ОУ является победителем ПНПО, призером областных конкурсов «Школа Оренбуржья», победителем конкурсного отбора образовательных учреждений реализующих инновационные программы.

Основная идея, которой руководствуется педагогический коллектив школы- идея творчества. Педагоги школы уделяют большое внимание воспитанию учащихся, совершенствованию и обновлению внеклассной воспитательной деятельности с детьми. В школе действует методический совет, МО классных руководителей, проводятся психолого-педагогические семинары, где научно-методический багаж педагогов постоянно пополняется и совершенствуется. Наличие в штате школы старших вожатых, 2 педагога-психолога и 2 социальных педагога позволяет расширить воспитательные возможности образовательного учреждения. Сущность целостности воспитательной системы состоит в подчиненности всех её частей и элементов основной задаче- формированию целостного человека. Такой подход в организации деятельности воспитательной системы реализуется таким образом: каждый педагог работает на общую цель: не содействует, а именно обеспечивает достижение общей цели; комплексно решаются задачи обучения, развития и воспитания; осуществляется единство воспитания и самовоспитания, образования и самообразования. Школа находится в районе с разнообразными структурами

дополнительного образования: ЦДТ, ЦДТТ, библиотека, краеведческий музей, стадион «Юность», ЦДК, школа искусств «Лири» - эти учреждения активные помощники школы в удовлетворении интеллектуальных и эстетических потребностей педагогов и учащихся.

К «сильным» сторонам в организации воспитательного процесса школы в течение последних лет, можно отнести накопленные традиции школьного сообщества, высокий уровень методической подготовки педагогов в организации воспитательной работы с обучающимися. Значительным шагом в повышении системности воспитательной работы, в отработке путей её активизации в современных условиях стала деятельность по моделированию воспитательной системы. Учитывая сильные стороны педагогического коллектива - профессионализм, мобильность, творческий энтузиазм с одной стороны. И необходимость актуализации учения как главного вида деятельности школьников - с другой, мы пришли к тому, чтобы строить воспитательную систему на базе совершенствования познавательной и творческой деятельности и, прежде всего, её эффективном использовании для создания ядра системы - единого коллектива школы.

Связующим звеном в системе воспитательной работы являются традиции школы. При формировании социально-ценных традиций мы исходим из того, что традиции коллектива – это обычаи, порядки, правила поведения, установившиеся в нем, оберегаемые им, передаваемые от одного поколения воспитанников к другому. А.С. Макаренко указывал, что школа, в которой нет традиций, не может быть хорошей школой. Необходимо, чтобы в школе имелись не отдельные, разрозненные традиции, а их система. Система традиций создает условия для интересной, содержательной жизни коллектива и воспитанников в нем и, в конечном счете, служит необходимым условием оптимального функционирования воспитательной системы в педагогическом заведении.

Основными традициями воспитания в Школе являются:

– выстраивание системы воспитательных мероприятий на основе общешкольных дел, равноправными участниками которых на всех этапах реализации являются сами обучающиеся;

– создание ситуаций для проявления активной гражданской позиции обучающихся через развитие ученического самоуправления, волонтерского движения, включение в деятельность РДШ;

– реализация процессов воспитания и социализации обучающихся с использованием ресурсов социально-педагогического партнёрства.

Наиболее значимые традиционные дела, события, мероприятия, составляющие основу воспитательной системы Школы:

– Акции, посвящённые значимым датам страны.

– Ритуалы посвящения в первоклассники, пятиклассники, старшекласники.

– Мероприятия с использованием интерактивных локаций и тематических активностей: «Неделя толерантности», «Неделя профориентации», «Неделя позитива», «Неделя российской науки», «Декада «Мы – за ЗОЖ!», «Марафон добрых дел».

Школа участвует в следующих значимых проектах и программах, включённых в систему воспитательной деятельности:

– Федеральный профориентационный проект «Билет в будущее».

– Федеральный проект «Орлята России».

Нами проектируется следующая система традиций:

- Традиционный режим жизни и деятельности школы, педагогически целесообразный во всех деталях (в системе учебных и внеклассных занятий, порядок функционирования всех служб, клубов, кабинетов и т.п.);
- Виды и формы организационной коллективной деятельности, особо привлекательные для воспитанников (традиционные, из-года в год повторяющиеся, любимые школьникам конкурсы, олимпиады, научные конференции, защита проектов, трудовые и спортивные дела);

- Торжественные церемонии и праздники, украшающие жизнь школы и её воспитанников, а также делающие их жизнь радостной и одухотворенной (церемонии первого и последнего звонка, вечер встречи выпускников и т.п.)
- Традиционные правила жизни школы, её коллектива, придающие этой жизни четкость, организованность, позволяющие обучающимся знать, где, когда что будет происходить, как они доверяя опыту предыдущих поколений обучающихся, должны поступить в тех или иных ситуациях, возникающих в коллективной жизни»;
- Воспитательная среда школы служит созданию условий для максимального выражения творческих возможностей человека, развитие творческого потенциала личности. Поэтому одним из основных традиционных праздников в школе стал «Парад школьных звезд», проходящий под девизом «Мы славим тех, кто нас прославил!». На этом празднике проводятся творческие итоги четверти, где награждаются как дети, так и педагоги, получившие признание на различных смотрах, конкурсах, олимпиадах и соревнованиях, а также родители, принявшие активное участие в жизни школы. Это праздник единения школьного сообщества, признание успехов, актуализация социально-значимой деятельности обучающихся. Помогает развивать систему отношений субъект- субъектных, направленную на со-трудничество, со-творчество ученика, учителя, родителя.

Традиции школы

Наименование дела	Форма проведения	Лозунг	Содержание	Ценность-цель, формирующая в процессе дела
«Парад школьных звезд»	Торжественное общешкольное собрание	Мы славим тех, кто нас прославил	Награждение Школьными грамотами «Лучший ученик школы», «Честь школы», «Слава школы» обучающихся и педагогов, ставших победителями и лауреатами интеллектуальных, спортивных и творческих состязаний различного уровня от школьного до международного. Вручение стипендий в рамках фонда памяти Анатолия Николаевича Спигина.	Признание успеха каждого значимым для всего сообщества, ценность вклада каждого в общее развитие, формирование школьного патриотизма
Дни труда	Трудовая акция	Школа - наш дом	Совместная работа детей, учителей, родителей по благоустройству	Значимость и возможность достижения коллективных результатов.

			школы и школьной территории	Пропаганда семейных ценностей
День ветерана	Трудовая акция «Подарок ветерану»	Никто не забыт, ничто не забыто	Общешкольные акции «Рассвет» по чествованию ВОВ, тружеников тыла, детей войны.	Уважение к прошлому родины. Формирование патриотизма. Формирование уважительного отношения к старшим по возрасту людям
День правовых знаний	Круглый стол	Закон надо знать	Информационные беседы, дискуссии по содержанию основных законов (Конституция, Декларация прав человека, Конвенция о правах ребенка, Устав Школы)	Формирование гражданских ценностей. Формирование право-лояльности.
Выборы в школьные органы самоуправления	Выборы	Имеем право	Проведение предвыборной агитации, проведение выборов в органы ученического самоуправления.	Формирование активной осознанной правовой позиции, характерной для члена гражданского общества.
Осенний КВН, посвящение в десятиклассники	КВН - знакомство	Давайте знакомиться - это Мы	КВН 10 классов	Ответственность каждого за общий результат.
За здоровый образ жизни	Театрализованно-информационные акции	Здоровье – это то, чего мы можем добиться	Конкурсы агитбригад и наглядной агитации 8-11 кл.	Формирование ценности здорового образа жизни
«Осенняя ярмарка»	Театрализованный праздник	Гуляй золотая осень	Праздничные конкурсы и представления	Уважение к народным традициям.
ВИС «Зарница»	Игра на местности	Сегодня играем, завтра Родину защищаем	Конкурсы и соревнования военно-спортивной направленности. Десант в парки микрорайона	Формирование гражданских ценностей.
Турслет (осенний, зимний)	Выход на природу	Вместе в работе,	Совместные походы детей,	Пропаганда семейных

й в парке
Победы)

вместе на
отдыхе

родителей,
учителей

ценностей и
здорового
образа жизни

1.2.2. Воспитывающая среда школы

Воспитывающая среда – это особая форма организации образовательного процесса, реализующего цель и задачи воспитания.

Воспитывающая среда определяется целью и задачами воспитания, духовно-нравственными и социокультурными ценностями, образцами и практиками. Основными характеристиками воспитывающей среды являются ее насыщенность и структурированность.

1.2.3. Воспитывающие общности (сообщества) в школе

Основные воспитывающие общности в школе:

– **детские (сверстников и разновозрастные)**. Общество сверстников – необходимое условие полноценного развития обучающегося, где он апробирует, осваивает, приобретает способы поведения, обучается вместе учиться, играть, трудиться, достигать поставленной цели, строить отношения. Основная цель – создавать в детских взаимоотношениях дух доброжелательности, развивать стремление и умение помогать друг другу, оказывать сопротивление плохим поступкам, поведению, общими усилиями достигать цели. В школе обеспечивается возможность взаимодействия обучающихся разного возраста, при возможности взаимодействие с детьми в дошкольных образовательных организациях. Детские общности также реализуют воспитательный потенциал инклюзивного образования, поддержки обучающихся с ОВЗ;

– **детско-взрослые**. Обучающиеся сначала приобщаются к правилам, нормам, способам деятельности взрослых и затем усваивают их. Они образуются системой связей и отношений участников, обладают спецификой в зависимости от решаемых воспитательных задач. Основная цель – содействие, сотворчество и сопереживание, взаимопонимание и взаимное уважение, наличие общих ценностей и смыслов у всех участников;

– **профессионально-родительские**. Общность работников школы и всех взрослых членов семей обучающихся. Основная задача общности – объединение усилий по воспитанию обучающегося в семье и школе, решение противоречий и проблем, разносторонняя поддержка обучающихся для их оптимального и полноценного личностного развития, воспитания;

– **профессиональные**. Единство целей и задач воспитания, реализуемое всеми сотрудниками школы, которые должны разделять те ценности, которые заложены в основу Программы.

Требования к профессиональному сообществу школы:

– соблюдение норм профессиональной педагогической этики;

– уважение и учет норм и правил уклада школы, их поддержка в профессиональной педагогической деятельности, общении;

– уважение ко всем обучающимся, их родителям (законным представителям), коллегам;

– соответствие внешнего вида и поведения профессиональному статусу, достоинству педагога, учителя в российской отечественной педагогической культуре, традиции;

– знание возрастных и индивидуальных особенностей обучающихся, общение с ними с учетом состояния их здоровья, психологического состояния при соблюдении законных интересов прав как обучающихся, так и педагогов;

– инициатива в проявлениях доброжелательности, открытости, готовности к сотрудничеству и помощи в отношениях с обучающимися и их родителями (законными представителями), коллегами;

- внимание к каждому обучающемуся, умение общаться и работать с обучающимися с учетом индивидуальных особенностей каждого;
- быть примером для обучающихся в формировании ценностных ориентиров, соблюдении нравственных норм общения и поведения;
- побуждать обучающихся к общению, поощрять их стремления к взаимодействию, дружбу, взаимопомощь, заботу об окружающих, чуткость, внимание к людям, чувство ответственности.

1.2.4. Социокультурный контекст

Социокультурный контекст – это социальная и культурная среда, в которой человек растет и живет. Он также включает в себя влияние, которое среда оказывает на идеи и поведение человека.

Социокультурные ценности являются определяющими в структурно-содержательной основе Программы.

Социокультурный контекст воспитания является вариативной составляющей воспитательной программы. Он учитывает этнокультурные, конфессиональные и региональные особенности и направлен на формирование ресурсов воспитательной программы.

Реализация социокультурного контекста опирается на построение социального партнерства образовательной организации.

1.3. Основные направления воспитания обучающихся

Основные направления воспитания обучающихся в школе:

- **гражданское воспитание**, формирование российской гражданской идентичности, принадлежности к общности граждан Российской Федерации, к народу России как источнику власти в российском государстве и субъекту тысячелетней Российской государственности, знание и уважение прав, свобод и обязанностей гражданина Российской Федерации;
- **воспитание патриотизма**, любви к своему народу и уважения к другим народам России, формирование общероссийской культурной идентичности;
- **духовно-нравственное развитие и воспитание** обучающихся на основе духовно-нравственной культуры народов России, традиционных религий народов России, формирование традиционных российских семейных ценностей;
- **эстетическое воспитание**: формирование эстетической культуры на основе российских традиционных духовных ценностей, приобщение к лучшим образцам отечественного и мирового искусства;
- **экологическое воспитание**: формирование экологической культуры, ответственного, бережного отношения к природе, окружающей среде на основе российских традиционных духовных ценностей;
- **воспитание культуры здорового образа жизни и безопасности**;
- **трудовое воспитание**: воспитание уважения к труду, трудящимся, результатам труда (своего и других людей), ориентации на трудовую деятельность, получение профессии, личностное самовыражение в продуктивном, нравственно достойном труде в российском обществе, на достижение выдающихся результатов в труде, профессиональной деятельности;
- **физическое воспитание**: развитие физических способностей с учетом возможностей и состояния здоровья, формирование культуры здорового образа жизни, личной и общественной безопасности;
- **познавательное направление воспитания**: стремление к познанию себя и других людей, природы и общества, к знаниям, образованию.

1.4. Требования к планируемым результатам воспитания

Планируемые результаты воспитания носят отсроченный характер, но деятельность педагогического коллектива нацелена на перспективу развития и становления личности обучающегося. Поэтому результаты достижения цели, решения задач воспитания даны в форме целевых ориентиров, представленных в виде обобщенных портретов выпускника на уровнях начального общего, основного общего, среднего общего образования.

1.4.1. Целевые ориентиры результатов воспитания на уровне основного общего образования

Направления	Характеристики (показатели)
Гражданское	<p>Знающий и принимающий свою российскую гражданскую идентичность в поликультурном и многоконфессиональном российском обществе, в современном мировом сообществе.</p> <p>Проявляющий уважение, ценностное отношение к государственным символам России, праздникам, традициям народа России.</p> <p>Понимающий и принимающий свою сопричастность прошлому, настоящему и будущему народам России, тысячелетней истории российской государственности.</p> <p>Проявляющий готовность к выполнению обязанностей гражданина России, реализации своих гражданских прав и свобод.</p> <p>Ориентированный на участие на основе взаимопонимания и взаимопомощи в разнообразной социально значимой деятельности, в том числе гуманитарной (добровольческие акции, помощь нуждающимся и т.п.).</p> <p>Принимающий участие в жизни школы (в том числе самоуправление), местного сообщества, родного края.</p> <p>Выражающий неприятие любой дискриминации граждан, проявлений экстремизма, терроризма, коррупции в обществе.</p>
Патриотическое	<p>Сознающий свою этнокультурную идентичность, любящий свой народ, его традиции, культуру.</p> <p>Проявляющий уважение, ценностное отношение к историческому и культурному наследию своего и других народов России, символам, праздникам, памятникам, традициям народов, проживающих в родной стране.</p> <p>Сознающий себя патриотом своего народа и народа России в целом, свою общероссийскую культурную идентичность.</p> <p>Проявляющий интерес к познанию родного языка, истории, культуры своего народа, своего края, других народов России, Российской Федерации.</p> <p>Знающий и уважающий боевые подвиги и трудовые достижения своих земляков, жителей своего края, народа России, героев и защитников Отечества в прошлом и современности.</p> <p>Знающий и уважающий достижения нашей общей Родины – России в науке, искусстве, спорте, технологиях.</p>
Духовно-нравственное	<p>Знающий и уважающий основы духовно-нравственной культуры своего народа, других народов России.</p> <p>Выражающий готовность оценивать свое поведение и поступки, поведение и поступки других людей с позиций традиционных российских духовно-нравственных, социокультурных ценностей и норм с учетом осознания последствий поступков.</p> <p>Ориентированный на традиционные духовные ценности и моральные нормы народов России, российского общества в ситуациях нравственного выбора.</p>

	<p>Выражающий активное неприятие аморальных, асоциальных поступков, поведения, противоречащих традиционным в России ценностям и нормам.</p> <p>Сознающий свою свободу и ответственность личности в условиях индивидуального и общественного пространства.</p> <p>Понимающий ценность межрелигиозного, межнационального согласия людей, граждан, народов в России, умеющий общаться с людьми разных народов, вероисповеданий.</p> <p>Выражающий уважительное отношение к религиозным традициям и ценностям народов России, религиозным чувствам сограждан.</p> <p>Проявляющий уважение к старшим, к российским традиционным семейным ценностям, институту брака как союзу мужчины и женщины для создания семьи, рождения и воспитания детей.</p> <p>Знающий язык, культуру своего народа, своего края, основы культурного наследия народов России и человечества; испытывающий чувство уважения к русскому и родному языку, литературе, культурному наследию многонационального народа России</p>
Эстетическое	<p>Проявляющий восприимчивость к разным видам искусства, понимание его эмоционального воздействия, влияния на душевное состояние и поведение людей.</p> <p>Знающий и уважающий художественное творчество своего и других народов, понимающий его значение в культуре.</p> <p>Сознающий значение художественной культуры как средства коммуникации и самовыражения в современном обществе, значение нравственных норм, ценностей, традиций в искусстве.</p> <p>Выражающий понимание ценности отечественного и мирового художественного наследия, роли народных традиций и народного творчества в искусстве.</p> <p>Ориентированный на самовыражение в разных видах искусства, художественном творчестве.</p>
Физическое	<p>Понимающий ценность жизни, здоровья и безопасности человека в обществе, значение личных усилий человека в сохранении здоровья своего и других людей, близких.</p> <p>Выражающий установку на здоровый образ жизни (здоровое питание, соблюдение гигиенических правил, сбалансированный режим занятий и отдыха, регулярная физическая активность).</p> <p>Проявляющий понимание последствий и неприятие вредных привычек (употребление алкоголя, наркотиков, курение) и иных форм вреда для физического и психического здоровья.</p> <p>Знающий и соблюдающий правила безопасности, в том числе безопасного поведения в информационной, интернет-среде.</p> <p>Способный адаптироваться к стрессовым ситуациям, меняющимся социальным, информационным и природным условиям, в том числе осмысливая собственный опыт и выстраивая дальнейшие цели.</p> <p>Умеющий осознавать эмоциональное состояние свое и других, стремящийся управлять собственным эмоциональным состоянием.</p> <p>Обладающий первоначальными навыками рефлексии физического состояния своего и других людей, готовый оказывать первую помощь себе и другим людям.</p>
Трудовое	<p>Уважающий труд, результаты трудовой деятельности своей и других людей.</p> <p>Выражающий готовность к участию в решении практических трудовых дел, задач (в семье, школе, своей местности)</p>

	<p>технологической и социальной направленности, способный инициировать, планировать и выполнять такого рода деятельность. Проявляющий интерес к практическому изучению профессий и труда различного рода на основе изучаемых предметных знаний.</p> <p>Сознающий важность обучения труду, накопления навыков трудовой деятельности на протяжении жизни для успешной профессиональной самореализации в обществе.</p> <p>Понимающий необходимость человека адаптироваться в профессиональной среде в условиях современного технологического развития, выражающий готовность к такой адаптации.</p> <p>Понимающий необходимость осознанного выбора и построения индивидуальной траектории образования и жизненных планов получения профессии, трудовой деятельности с учетом личных и общественных интересов и потребностей.</p>
Экологическое	<p>Ориентированный на применение знаний естественных и социальных наук для решения задач в области охраны окружающей среды, планирования своих поступков и оценки их возможных последствий для окружающей среды.</p> <p>Понимающий глобальный характер экологических проблем, путей их решения, значение экологической культуры в современном мире.</p> <p>Выражающий неприятие действий, приносящих вред природе, окружающей среде.</p> <p>Сознающий свою роль и ответственность как гражданина и потребителя в условиях взаимосвязи природной, технологической и социальной сред.</p> <p>Выражающий готовность к участию в практической деятельности экологической, природоохранной направленности.</p>
Познавательное	<p>Выражающий познавательные интересы в разных предметных областях с учетом индивидуальных способностей, достижений.</p> <p>Ориентированный в деятельности на систему научных представлений о закономерностях развития человека, природы и общества, взаимосвязях человека с природной и социальной средой.</p> <p>Развивающий личные навыки использования различных средств познания, накопления знаний о мире (языковая, читательская культура, деятельность в информационной, цифровой среде).</p> <p>Демонстрирующий навыки наблюдений, накопления фактов, осмысления опыта в естественнонаучной и гуманитарной областях познания, первоначальные навыки исследовательской деятельности.</p>

Раздел II. Содержание, виды и формы воспитательной деятельности

Достижение цели и решение задач воспитания осуществляется в рамках всех направлений деятельности школы. Содержание, виды и формы воспитательной деятельности представлены в соответствующих модулях.

Инвариантные модули: «Основные школьные дела», «Классное руководство», «Школьный урок», «Внеурочная деятельность», «Внешкольные мероприятия», «Предметно-пространственная среда», «Работа с родителями», «Самоуправление», «Профилактика и безопасность», «Социальное партнерство», «Профорientация» (на уровнях основного общего и среднего общего образования).

Вариативные модули: «Детские общественные объединения», «Школьные медиа», «Школьный музей», «Добровольческая деятельность», «Школьные спортивные клубы», «Школьные театры».

2.1. Основные школьные дела

Реализация воспитательного потенциала основных школьных дел предусматривает:

– общешкольные тематические мероприятия, направленные на формирование личностных результатов обучающихся: Неделя толерантности, Марафон добрых дел, Неделя профориентации, Декада «Мы за ЗОЖ!», Неделя позитива, КТД «Новогодний калейдоскоп» и др.;

– ежегодные мероприятия, связанные с общероссийскими, региональными, муниципальными праздниками, памяtnыми датами, в которых участвуют все классы: мероприятия в рамках календаря знаменательных дат;

– участие во всероссийских акциях, проектах, посвящённых значимым событиям в России, мире: акции «Блокадный хлеб», «Диктант Победы», «Свеча памяти», «Час Земли», «Сад памяти» и др.);

– торжественные мероприятия, связанные с завершением образования, переходом на следующий уровень образования: Последний звонок, церемония вручения аттестатов, праздник «Прощание с начальной школой»;

– мероприятия, символизирующие приобретение новых социальных статусов в общеобразовательной организации, обществе: ритуалы посвящения в первоклассники, пятиклассники, старшекласники;

– церемонии награждения (по итогам учебного периода, года) обучающихся и педагогов за участие в жизни общеобразовательной организации, достижения в конкурсах, соревнованиях, олимпиадах, торжественный праздник «Парад школьных звезд», чествование победителей и призёров муниципального и регионального этапа Всероссийской олимпиады школьников;

– федеральные, региональные и муниципальные проекты, направленные на достижение целевых ориентиров воспитания: проекты «Орлята России», «Билет в будущее», «Ответственное родительство»; конкурс «Большая перемена» и др.

– социальные проекты в общеобразовательной организации, совместно разрабатываемые и реализуемые обучающимися и педагогами, в том числе с участием социальных партнёров: «Школа идей и проектов», «Спортивный городок» «Дворик детства» и др.

– мероприятия благотворительной, экологической, патриотической, трудовой и других направленностей: тематические викторины, квесты, квизы, флешмобы; акции по благоустройству и оформлению школьной территории, фестиваль «Этих дней не смолкнет слава!», фестиваль талантов, выставки рисунков и фотографий, оформление тематических экспозиций и др.

– участие во Всероссийских онлайн-уроках Института изучения детства, семьи и воспитания Российской академии образования;

– через формирование творческих групп как на уровне класса, так и на уровне Школы вовлечение по возможности каждого обучающегося в школьные дела в разных ролях (сценаристов, постановщиков, исполнителей, корреспондентов, ведущих, оформителей, музыкальных редакторов, ответственных за костюмы и оборудование, за приглашение и встречу гостей и т. д.), помощь обучающимся в освоении навыков подготовки, проведения, анализа общешкольных дел;

– наблюдение за поведением обучающихся в ситуациях подготовки, проведения, анализа основных школьных дел, мероприятий, их отношениями с обучающимися разных возрастов, с педагогами и другими взрослыми с последующей корректировкой организации взаимодействия с обучающимися.

2.2. Классное руководство

Реализация воспитательного потенциала классного руководства как деятельности педагогических работников, осуществляющих классное руководство в качестве особого вида педагогической деятельности, направленной, в первую очередь, на решение задач воспитания и социализации обучающихся, предусматривает:

- планирование и проведение классных часов/мероприятий целевой воспитательной, тематической направленности (не реже 1 раза в неделю);
- еженедельное проведение информационно-просветительских занятий «Разговоры о важном» (в рамках внеурочной деятельности);
- инициирование и поддержку участия класса в общешкольных делах, мероприятиях, оказание необходимой помощи обучающимся в их подготовке, проведении и анализе;
- организацию интересных и полезных для личностного развития обучающихся совместных дел, позволяющих вовлекать в них обучающихся с разными потребностями, способностями, давать возможности для самореализации, устанавливать и укреплять доверительные отношения, стать для них значимым взрослым, задающим образцы поведения;
- сплочение коллектива класса через игры и тренинги на командообразование (с возможным привлечением педагога-психолога), внеучебные и внешкольные мероприятия, походы, экскурсии, празднования дней рождения обучающихся, классные вечера;
- выработку совместно с обучающимися Кодекса класса;
- ознакомление и контроль соблюдения Правил внутреннего распорядка для обучающихся Школы;
- изучение особенностей личностного развития обучающихся путём наблюдения за их поведением в специально создаваемых педагогических ситуациях, в играх, беседах по нравственным проблемам; результаты наблюдения сверяются с результатами бесед с родителями, учителями, а также (при необходимости) со школьным психологом;
- доверительное общение и поддержку обучающихся в решении проблем (налаживание взаимоотношений с одноклассниками, родителями или педагогами, успеваемость и т. д.), совместный поиск решений проблем, коррекцию поведения обучающихся через частные беседы индивидуально и вместе с их родителями, с другими обучающимися класса;
- индивидуальную работу с обучающимися класса по ведению личных портфолио, в которых они фиксируют свои учебные, творческие, спортивные, личностные достижения (по желанию);
- регулярные консультации с учителями-предметниками, направленные на формирование единства требований по вопросам воспитания и обучения, предупреждение и/или разрешение конфликтов между учителями и обучающимися;
- инициирование / проведение мини-педагогических советов для решения конкретных проблем класса, интеграции воспитательных влияний педагогов на обучающихся, привлечение учителей-предметников к участию в классных делах, дающих им возможность лучше узнавать и понимать обучающихся, общаясь и наблюдая их во внеучебной обстановке, участвовать в родительских собраниях класса;
- организацию и проведение регулярных родительских собраний (не реже 1 раза в четверть), информирование родителей об успехах и проблемах обучающихся, их положении в классе, жизни класса в целом, помощь родителям и иным членам семьи в отношениях с учителями, администрацией;
- регулярное информирование родителей по вопросам ответственности за воспитание детей, обеспечения безопасности, соблюдения правил дорожной безопасности, правил пожарной безопасности и др. через классные чаты в мессенджерах;
- создание и организацию работы родительского актива класса, участвующего в решении вопросов воспитания и обучения в классе, Школе;
- привлечение родителей (законных представителей), членов семей обучающихся к организации и проведению воспитательных дел, мероприятий в классе и Школе;
- организацию участия родителей (законных представителей) в общешкольных родительских собраниях, конференциях по актуальным темам воспитания и обучения;

- проведение в классе праздников, конкурсов, соревнований и т. п.

2.3. Школьный урок

Реализация школьными педагогами воспитательного потенциала урока предполагает ориентацию на целевые приоритеты, связанные с возрастными особенностями учащихся, и обеспечивает:

- установление субъект-субъектных отношений в процессе учебной деятельности через делегирование учащимся ряда учительских, в том числе и дидактических полномочий; проявление доверия к детям со стороны педагогов, уважения к их достоинству и чести; акцентирование внимания на индивидуальных особенностях, интересах, увлечениях, привычках того или иного ученика;

- использование воспитательных возможностей предметного содержания через подбор соответствующих текстов для чтения, задач для решения, музыки для прослушивания, тем для рисования, проблемных ситуаций для обсуждения, а также ситуаций, предполагающих ценностный выбор;

- создание позитивных и конструктивных отношений между учителем и учениками через похвалу, выделение сильных сторон ученика, организацию совместной творческой деятельности; установление сотруднических отношений в продуктивной деятельности, использование мотивирующего потенциала юмора, обращение к личному опыту учащихся, проявление внимания к ученикам, требующим такого внимания;

- побуждение обучающихся соблюдать правила внутреннего распорядка, нормы поведения, правила общения со сверстниками и педагогами, соответствующие укладу Школы, установление и поддержку доброжелательной атмосферы через закрепление за каждым учащимся своего места, использование привлекательных для детей традиций, демонстрацию собственного примера;

- организацию шефства мотивированных и эрудированных обучающихся над неуспевающими одноклассниками, в том числе с особыми образовательными потребностями, дающего обучающимся социально значимый опыт сотрудничества и взаимной помощи;

- инициирование и поддержку исследовательской деятельности обучающихся в форме индивидуальных и групповых проектов;

- включение учителями в рабочие программы по всем учебным предметам, курсам, модулям целевых ориентиров результатов воспитания, их учёт в формулировках воспитательных задач уроков, занятий, освоения учебной тематики, их реализацию в обучении;

- включение учителями в рабочие программы учебных предметов, курсов, модулей тематики в соответствии с календарным планом воспитательной работы;

- выбор методов, методик, технологий, оказывающих воспитательное воздействие на личность в соответствии с воспитательным идеалом, целью и задачами воспитания, целевыми ориентирами результатов воспитания; реализацию приоритета воспитания в учебной деятельности;

- привлечение внимания обучающихся к ценностному аспекту изучаемых на уроках предметов, явлений и событий, инициирование обсуждений, высказываний своего мнения, выработки своего личностного отношения к изучаемым событиям, явлениям, лицам;

- применение интерактивных форм учебной работы – интеллектуальных, стимулирующих познавательную мотивацию, игровых методик, дискуссий, дающих возможность приобрести опыт ведения конструктивного диалога; групповой работы, которая учит строить отношения и действовать в команде, способствует развитию критического мышления.

- организацию и проведение церемоний поднятия (спуска) государственного флага Российской Федерации;
- размещение карт России, регионов, муниципальных образований (современных и исторических, точных и стилизованных, географических, природных, культурологических, художественно оформленных, в том числе материалами, подготовленными обучающимися) с изображениями значимых культурных объектов местности, региона, России, памятных исторических, гражданских, народных мест почитания, портретов выдающихся государственных деятелей России, деятелей культуры, науки, производства, искусства, военных, героев и защитников Отечества;
- организацию работы школьного радио (музыкальные звонки, музыка, информационные сообщения, объявления);
- разработку, оформление, поддержание, использование в воспитательном процессе памятной доски с именем Героя Сова Глеб Сергеевич ;
- оформление и обновление «мест новостей», стендов в помещениях (лестничный пролёт, рекреации), сообщества школы в ВК, содержащих в доступной, привлекательной форме новостную информацию позитивного гражданско-патриотического, духовно-нравственного содержания, фотоотчёты об интересных событиях, поздравления педагогов и обучающихся и т. п.;
- подготовку и размещение регулярно сменяемых экспозиций творческих работ обучающихся в разных предметных областях, демонстрирующих их способности, знакомящих с работами друг друга;
- поддержание эстетического вида и благоустройство всех помещений в общеобразовательной организации, доступных и безопасных рекреационных зон, озеленение территории при общеобразовательной организации;
- разработку, оформление, поддержание и использование игровых пространств, спортивных и игровых площадок, зон активного и тихого отдыха;
- создание и поддержание в холле 1 этажа стеллажа «Буккроссинг», на который обучающиеся, родители, педагоги могут выставлять для общего использования свои книги, брать для чтения другие;
- деятельность классных руководителей вместе с обучающимися, их родителями по благоустройству, оформлению классных кабинетов, пришкольной территории;
- разработку и оформление пространств проведения значимых событий, праздников, церемоний, торжественных линеек, творческих вечеров (событийный дизайн, интерактивные локации);
- публикацию тематических постов в сообществе школы в ВК (новости, полезная информация, информация патриотической и гражданской направленности);
- разработку и обновление материалов (стендов, плакатов), акцентирующих внимание обучающихся на важных для воспитания ценностях, правилах, традициях, укладе общеобразовательной организации, актуальных вопросах профилактики и безопасности.

Предметно-пространственная среда строится как максимально доступная для обучающихся с особыми образовательными потребностями.

2.7. Работа с родителями (законными представителями)

Реализация воспитательного потенциала взаимодействия с родителями (законными представителями) обучающихся предусматривает:

- создание и деятельность в Школе и классах представительных органов родительского сообщества (Родительский совет, родительские активы классных коллективов), участвующих в обсуждении и решении вопросов воспитания и обучения;
- деятельность представителей родительского сообщества в Управляющем совете Школы, комиссии по урегулированию споров между участниками образовательных отношений (делегаты от Родительского совета);
- тематические родительские собрания в классах согласно утвержденной

циклограмме, общешкольные родительские собрания по вопросам воспитания, взаимоотношений обучающихся и педагогов, условий обучения и воспитания, либо направленные на обсуждение актуальных вопросов, решение острых школьных проблем;

- организацию участия родителей в вебинарах, Всероссийских родительских уроках, собраниях на актуальные для родителей темы;

- Дни открытых дверей, в которые родители (законные представители) могут посещать уроки и внеурочные занятия;

- общешкольные родительские конференции, где подводятся итоги работы Школы за учебный год, обсуждаются проблемы и пути их решения; презентационные площадки, где представляются различные направления работы Школы, в том числе дополнительное образование;

- информирование родителей (законных представителей) о жизни школы, актуальных вопросах воспитания, ответственности за воспитание через -сообщество Школы в социальной сети «ВКонтакте», чаты в мессенджерах;

- обсуждение в классных мессенджерах с участием педагога интересующих родителей вопросов, согласование совместной деятельности;

- участие родителей в психолого-педагогических консилиумах в случаях, предусмотренных Положением о психолого-педагогическом консилиуме Школы в соответствии с порядком привлечения родителей (законных представителей);

- привлечение родителей (законных представителей) к подготовке и проведению классных и общешкольных мероприятий;

- участие в деятельности Родительского патруля (профилактика ДДТТ) – в течение первой недели после каникул, комиссии родительского контроля организации и качества питания обучающихся (еженедельно);

- организацию встреч по запросу родителей с педагогом-психологом, социальным педагогом; проведение индивидуальных консультаций для родителей с целью координации воспитательных усилий педагогов и родителей;

- при наличии среди обучающихся детей-сирот, оставшихся без попечения родителей, приёмных детей целевое взаимодействие с их законными представителями.

2.8. Самоуправление

Реализация воспитательного потенциала ученического самоуправления в Школе предусматривает:

- организацию и деятельность органов классного самоуправления, Школьного парламента, избранных обучающимися в процессе классных деловых игр, а также школьных деловых игр «Выборы депутатов Школьного парламента», «Выборы Президента школы»;

- представление Школьным парламентом интересов обучающихся в процессе управления Школой, формирования её уклада (в том числе на заседаниях Управляющего совета);

- защиту Школьным парламентом законных интересов и прав обучающихся;

- участие Школьного парламента в разработке, обсуждении и реализации рабочей программы воспитания, календарного плана воспитательной работы;

- участие Школьного парламента в поведении самоанализа воспитательной деятельности в Школе;

- осуществление Школьным парламентом работы по соблюдению обучающимися Правил внутреннего распорядка обучающихся Школы;

- работу Совета старост;

- реализацию/развитие деятельности Российского движения школьников.

2.9. Профилактика и безопасность

Реализация воспитательного потенциала профилактической деятельности в целях формирования и поддержки безопасной и комфортной среды в Школе предусматривает:

- участие во Всероссийских неделях и акциях безопасности;
- мероприятия в рамках декад безопасности дорожного движения;
- организацию участия обучающихся в социально-психологическом тестировании;
- мероприятия в рамках деятельности социально-психологической службы, школьной службы медиации;
 - создание в Школе эффективной профилактической среды обеспечения безопасности жизнедеятельности как условия успешной воспитательной деятельности;
 - профилактические мероприятия с участием сотрудников ГИБДД МО МВД России "Сорочинский", ПНД и ПР;
 - индивидуальную работу с обучающимися и их родителями (законными представителями) в рамках работы Совета профилактики;
 - инструктажи обучающихся (согласно утвержденного плана), письменное информирование родителей об ответственности за безопасность и здоровье детей в каникулярное время, а также ситуациях, связанных с риском для здоровья и безопасности обучающихся;
 - тематические классные часы и родительские собрания по вопросам профилактики деструктивного поведения, правонарушений несовершеннолетних (согласно планам ВР классных руководителей), в том числе с использованием материалов Всероссийского проекта «Здоровая Россия – общее дело»;
 - проведение исследований, мониторинга рисков безопасности и ресурсов повышения безопасности, в том числе с использованием онлайн-сервисов;
 - психолого-педагогическое сопровождение групп риска обучающихся по разным направлениям (агрессивное поведение, зависимости, суицидальное поведение и др.);
 - индивидуальные и групповые коррекционно-развивающие занятия с обучающимися групп риска, консультаций с их родителями (законными представителями), в т. ч. с привлечением специалистов учреждений системы профилактики;
 - разработку и реализацию профилактических программ, направленных на работу как с девиантными обучающимися, так и с их окружением; организацию межведомственного взаимодействия (в том числе комплексных индивидуальных программ сопровождения обучающихся из категории «СОП»);
 - профилактические занятия, направленные на формирование социально одобряемого поведения, развитие навыков саморефлексии, самоконтроля, устойчивости к негативным воздействиям, групповому давлению;
 - включение обучающихся в деятельность, альтернативную девиантному поведению, а также в различные профилактические программы (антинаркотические, антиалкогольные, против курения; безопасность в цифровой среде; профилактика вовлечения в деструктивные группы в социальных сетях, деструктивные молодежные, религиозные объединения, культы, субкультуры; безопасность дорожного движения; безопасность на воде, безопасность на транспорте; противопожарная безопасность; гражданская оборона; антитеррористическая, антиэкстремистская безопасность и т. д.);
 - профилактику правонарушений, девиаций посредством организации деятельности, альтернативной девиантному поведению — познания (путешествия), испытания себя (походы, спорт), значимого общения, творчества, деятельности (в том числе профессиональной, религиозно-духовной, благотворительной, художественной и др.);
 - предупреждение, профилактику и целенаправленную деятельность в случаях появления, расширения, влияния в Школе маргинальных групп обучающихся (оставивших

обучение, криминальной направленности, с агрессивным поведением и др.);

- мониторинг деструктивных проявлений обучающихся, включающий мониторинг страниц обучающихся в социальной сети ВКонтакте (ежемесячно);
- реализация школьного проекта «Школьный медиа центр»;
- включение обучающихся в социально-одобряемую деятельность во внеурочное время, в т. ч. – в занятия объединений дополнительного образования;
- организация психолого-педагогического просвещения родителей (законных представителей) в целях профилактики расширения групп семей обучающихся, требующих специальной психолого-педагогической поддержки и сопровождения (слабоуспевающие, социально запущенные, социально неадаптированные дети-мигранты, обучающиеся с ОВЗ и т. д.).

2.10. Социальное партнерство

Реализация воспитательного потенциала социального партнёрства предусматривает:

- участие представителей организаций-партнёров, в том числе в соответствии с договорами о сотрудничестве, в проведении отдельных мероприятий в рамках рабочей программы воспитания и календарного плана воспитательной работы (дни открытых дверей, государственные, региональные, школьные праздники, торжественные мероприятия и т. п.);
- участие представителей организаций-партнёров в проведении отдельных уроков, внеурочных занятий, внешкольных мероприятий соответствующей тематической направленности;
- проведение на базе организаций-партнёров отдельных уроков, занятий, внешкольных мероприятий, акций воспитательной направленности;
- открытые дискуссионные площадки (детские, педагогические, родительские, совместные) с представителями организаций-партнёров для обсуждений актуальных проблем, касающихся жизни общеобразовательной организации, муниципального образования, региона, страны;
- социальные проекты, совместно разрабатываемые и реализуемые обучающимися, педагогами с организациями-партнёрами благотворительной, экологической, патриотической, трудовой и т. д. направленности, ориентированные на воспитание обучающихся, преобразование окружающего социума, позитивное воздействие на социальное окружение.

Социальными партнерами МАОУ «СОШ № 7» являются:

<i>Соц. партнер</i>	<i>Содержание совместной деятельности</i>
Спортивный клуб «Феникс»	Занятия обучающихся на базе клуба.
ЦДТ и ЦДТТ (на основании договора о сотрудничестве)	Мероприятия в рамках муниципального этапа краевого фестиваля школьных музеев. Организация походов выходного дня. Мероприятия туристической направленности (по договорённости).
Городской совет ветеранов	Участие в мероприятиях школьного музея. Участие в мероприятиях патриотической направленности.
Краеведческий музей (на основании договора о сотрудничестве)	Организация мероприятий на базе школы. Экскурсии в музей Проведение конкурсов, викторин. Организация экспозиций музея на базе школы.

Молодёжный центр «Юнармия»	Организация мероприятий центра на базе школы. Участие во флагманской программе «Добровольчество». Реализация проекта «Пост № 1». Организация участия обучающихся в трудовом отряде старшеклассников. Мероприятия в рамках деятельности РДШ, Юнармии, отряда волонтеров.
Городская централизованная библиотечная система	Тематические мероприятия на базе библиотеки. Организация и проведение интеллектуальных игр.
ДЮСШ	Проведение муниципальных этапов спортивных соревнований в рамках «Президентских состязаний», «Президентских спортивных игр». Организация конкурсов/фестивалей среди ШСК. Организация спортивных мероприятий.
ЦДТ (на основании договора о сотрудничестве)	Организация муниципальных конкурсов, фестивалей.
ГИБДД МО МВД России "Сорочинский" (на основании совместного плана работы)	Участие в акциях, проводимых ЮИД. Занятия по профилактике детского дорожно-транспортного травматизма. Тематические сообщения на классных и общешкольных родительских собраниях, в т. ч. в рамках акции «Большое родительское собрание». Организация конкурсов по профилактике ДДТТ. Проведение декад дорожной безопасности.
МО МВД России "Сорочинский" (на основании совместного плана работы)	Занятия по профилактике детского безнадзорности и правонарушений несовершеннолетних. Тематические сообщения на классных и общешкольных родительских собраниях, в т. ч. в рамках акции «Большое родительское собрание». Индивидуальные мероприятия
КСОН (по отдельному плану)	Проведение профилактических занятий на базе Школы. Индивидуальные мероприятия Тематические сообщения на классных и общешкольных родительских собраниях, в т. ч. в рамках акции «Большое родительское собрание».

2.11. Профориентация (в основной и старшей школе)

Реализация воспитательного потенциала профориентационной работы Школы предусматривает:

- проведение профориентационных классных часов и психологических занятий, направленных на подготовку обучающегося к осознанному планированию и реализации своего профессионального будущего;
- профориентационные игры (симуляции, деловые игры, квесты, кейсы), расширяющие знания о профессиях, способах выбора профессий, особенностях, условиях разной профессиональной деятельности;
- экскурсии на предприятия, в организации, дающие начальные представления о существующих профессиях и условиях работы;
- посещение профориентационных выставок, ярмарок профессий, лагерей, дней

открытых дверей в организациях профессионального, высшего образования;

– совместное с педагогами изучение обучающимися интернет-ресурсов, посвящённых выбору профессий, прохождение профориентационного онлайн-тестирования, онлайн-курсов по интересующим профессиям и направлениям профессионального образования;

– участие в работе всероссийских профориентационных проектов: «Билет в будущее», «ПроеКториЯ», «Шоу профессий»;

– индивидуальное консультирование педагогом-психологом обучающихся и их родителей (законных представителей) по вопросам склонностей, способностей, иных индивидуальных особенностей обучающихся, которые могут иметь значение в выборе ими будущей профессии;

– освоение обучающимися основ профессии в рамках различных курсов по выбору, включённых в обязательную часть образовательной программы, в рамках компонента обучающихся образовательных отношений, внеурочной деятельности или в рамках дополнительного образования;

– участие в работе мобильного технопарка «Кванториум» на базе Центра детского творчества;

– оформление тематических стендов, ведение тематической рубрики в сообществе школы в Вконтакте;

– организация профессиональных проб на предприятиях города Сорочинска в рамках летней социальной практики и на базе Школы (профессия «учитель»).

Раздел III. Организация воспитательной деятельности

3.1. Общие требования к условиям реализации Программы

Программа воспитания реализуется посредством формирования социокультурного воспитательного пространства при соблюдении условий создания уклада, отражающего готовность всех участников образовательных отношений руководствоваться едиными принципами и регулярно воспроизводить наиболее ценные воспитательно значимые виды совместной деятельности. Уклад школы направлен на сохранение преемственности принципов воспитания на всех уровнях общего образования:

– обеспечение лично-развивающей предметно-пространственной среды, в том числе современное материально-техническое обеспечение, методические материалы и средства обучения;

– наличие профессиональных кадров и готовность педагогического коллектива к достижению целевых ориентиров Программы воспитания;

– взаимодействие с родителями (законными представителями) по вопросам воспитания;

– учет индивидуальных особенностей обучающихся (возрастных, физических, психологических, национальных и пр.).

3.2. Особенности организации воспитательной деятельности

Организация воспитательной деятельности опирается на школьный уклад, сложившийся на основе согласия всех участников образовательных отношений относительно содержания, средств, традиций, особенностей воспитательной деятельности, выражающий самобытный облик школы, ее «лицо» и репутацию в окружающем социуме, образовательном пространстве.

Уклад задает и удерживает ценности воспитания, определяет принципы и традиции воспитания, нравственную культуру взаимоотношений, поведения участников воспитательного процесса, взрослых и детских сообществ, в том числе за пределами школы, в сетевой среде, характеристики воспитывающей среды в школе в целом и локальных воспитывающих сред, воспитывающих деятельности и практик.

Основные характеристики уклада школы:

–создание школы и основные вехи ее истории, выдающиеся деятели в истории школы, включенность в историко-культурный контекст территории, «миссия» школы в самосознании ее педагогического коллектива;

–местоположение и социокультурное окружение (местное, региональное), историко-культурная, этническая, конфессиональная специфика населения местности, региона;

–организационно-правовая форма, наличие разных уровней общего образования, направленность образовательных программ, в том числе наличие программ с углубленным изучением учебных предметов, режим деятельности школы, в том числе характеристики по решению участников образовательных отношений (символика школы, школьная форма, организация питания в школе, система безопасности, особые нормы этикета в школе и т.д.);

–контингент обучающихся, их семей, его социально-культурные, этнокультурные, конфессиональные и иные особенности, состав (стабильный или нет), наличие и состав обучающихся с ОВЗ, наличие особых образовательных потребностей обучающихся и их семей;

–наличие социальных партнеров;

–наиболее значимые традиционные дела, события, мероприятия в школе, составляющие основу воспитательной системы;

–значимые для воспитания проекты и программы, в которых школа уже участвует или планирует участвовать (международные, федеральные, региональные, муниципальные, сетевые и др.), включенные в систему воспитательной деятельности или запланированные;

–наличие учебных курсов, предметов, практик гражданской, духовно-нравственной, социокультурной, экологической и т.д. воспитательной направленности, в том числе включенных в учебные планы, по решению школы, участников образовательных отношений, подобных авторских учебных курсов, программ, самостоятельно разработанных и реализуемых педагогами школы;

–наличие реализуемых инновационных, опережающих, перспективных воспитательных практик, определяющих «уникальность» школы, результаты их реализации в школе, трансляции в системе образования;

–наличие существенных проблемных зон, дефицитов, препятствий в воспитательной деятельности и решения этих проблем, отсутствующие или недостаточно выраженные в массовой практике.

3.3. Кадровое обеспечение

Общая численность педагогических работников 41 человек основных педагогических работников. Психолого- педагогическим сопровождением обучающихся, в том числе и с ОВЗ, привлечены следующие специалисты; заместитель директора по ВР. В школе 31 класс-комплектов, в которых работают 31 классных руководителя.

Кадровое обеспечение воспитательного процесса:

- 2 Заместителя директора по учебно-воспитательной работе, заместитель директора по методической работе
- Заместитель директора по воспитательной работе
- Классные руководители

Реализацию рабочей программы воспитания обеспечивают следующие педагогические работники образовательной организации:

Должность	Кол-во	Функционал
Директор	1	Осуществляет контроль развития системы организации воспитания обучающихся.
Заместитель директора по УВР	3	Осуществляет контроль реализации воспитательного потенциала урочной и внеурочной деятельности, организует работу с неуспевающими и слабоуспевающими учащимися и их родителями

		(законными представителями), учителями-предметниками. Организует методическое сопровождение и контроль учителей-предметников по организации индивидуальной работы с неуспевающими и слабоуспевающими обучающимися, одаренными учащимися, учащимися с ОВЗ, из семей «группы риска».
Заместитель директора по ВР	1	Организует воспитательную работу в образовательной организации: анализ, принятие управленческих решений по результатам анализа, планирование, реализация плана, контроль реализации плана. Руководит социально-психологической службой, является куратором Школьной службой медиации. Контролирует организацию питания в образовательной организации. Курирует деятельность Школьного парламента, волонтерского объединения, Родительского и Управляющего советов. Курирует деятельность объединений дополнительного образования, Школьного спортивного клуба. Курирует деятельность педагогов-организаторов, педагогов-психологов, социальных педагогов, педагогов дополнительного образования, классных руководителей. Обеспечивает работу «Навигатора дополнительного образования» в части школьных программ.
Социальный педагог	2	Организует работу с обучающимися, родителями (законными представителями), классными руководителями, учителями-предметниками по профилактике правонарушений и безнадзорности несовершеннолетних, в том числе в рамках межведомственного взаимодействия. Проводит в рамках своей компетентности коррекционно-развивающую работу с учащимися «группы риска» и их родителями (законными представителями).
Педагог-психолог	2	Организует психологическое сопровождение воспитательного процесса: проводит коррекционные занятия с учащимися, состоящими на различных видах учёта; консультации родителей (законных представителей) по корректировке детско-родительских отношений, обучающихся по вопросам личностного развития. Проводит занятия с обучающимися, направленные на профилактику конфликтов, буллинга, профориентацию др.
Советник по воспитанию, куратор РДШ	1	Организует проведение школьных мероприятий, обеспечивает участие обучающихся в муниципальных, региональных и федеральных мероприятиях. Обеспечивает проведение школьных мероприятий и организацию участия в мероприятиях внешкольного уровня по линии РДШ.
Педагог-дополнительного образования	5	Разрабатывает и обеспечивает реализацию дополнительных общеобразовательных общеразвивающих программ.

Классный руководитель	31	Организует воспитательную работу с обучающимися и родителями на уровне классного коллектива.
Учитель-предметник	60	Реализует воспитательный потенциал урока.
Советник по воспитанию (при введении должности)		Организует взаимодействие с детскими общественными объединениями.
Учитель-логопед Учитель - дефектолог	1	Проводит индивидуальные и групповые коррекционно-развивающие занятия с обучающимися, консультации родителей (законных представителей) в рамках своей компетентности.

3.4. Нормативно-методическое обеспечение

Воспитательная деятельность в Школе регламентируется следующими локальными актами:

- Положение о классном руководстве.
- Положение о социально-психологической службе.
- Положение о совете профилактики безнадзорности и правонарушений несовершеннолетних.
- Положение о Родительском совете.
- Положение об Управляющем совете.
- Положение о Совете старшеклассников.
- Положение об использовании государственных символов.
- Положение о ВСОКО.
- Положение о школьном спортивном клубе.
- Положение о внешнем виде учащихся.
- Положение о постановке детей и семей на ВШУ.
- Положение о Школьной службе медиации.
- Календарные планы воспитательной работы по уровням образования.
- План работы социально-психологической службы.
- Дополнительные общеобразовательные общеразвивающие программы.

С 2021 года в соответствии с принятыми поправками к федеральному закону № 273 «Об образовании в Российской Федерации» по вопросам воспитания обучающихся определена система организации воспитательной работы в сфере образования:

1. Письмо О внедрении примерной программы воспитания.
2. Федеральный закон от 31.07.2020 N 304-ФЗ
3. Воспитание в современной школе от программы к действиям.
4. Программа Воспитания 2021 (Проект)
5. О проекте «Апробация и внедрение примерной программы».
6. Методическое пособие Министерства просвещения Российской Федерации и Федерального государственного бюджетного образования Российской академии образования» «Воспитание в современной школе: от программы к действиям».

3.5. Требования к условиям, обеспечивающим достижение планируемых личностных результатов в работе с особыми категориями детей

В воспитательной работе с категориями обучающихся, имеющих особые образовательные потребности: обучающихся с инвалидностью, с ОВЗ, одарённых, с отклоняющимся поведением, созданы особые условия:

Категория	Условия
-----------	---------

Обучающиеся с инвалидностью, ОВЗ	Разработаны адаптированные основные общеобразовательные программы для детей с ОВЗ. Педагогом-психологом, учителем-логопедом, учителем-дефектологом проводятся регулярные индивидуальные и групповые коррекционно-развивающие занятия. Обучение, при необходимости, осуществляется индивидуально на дому. Организация бесплатного двухразового питания (ОВЗ).
Обучающиеся с отклоняющимся поведением	Социально-психологическое сопровождение. Организация педагогической поддержки. Консультации родителей (законных представителей) педагога-психолога, социального педагога. Коррекционно-развивающие групповые и индивидуальные занятия. Помощь в решении семейных и бытовых проблем.
Одаренные дети	Консультации педагога-психолога. Психолого-педагогическое сопровождение.

Особыми задачами воспитания обучающихся с особыми образовательными потребностями являются:

- налаживание эмоционально-положительного взаимодействия с окружающими для их успешной социальной адаптации и интеграции в Школе;
- формирование доброжелательного отношения к обучающимся и их семьям со стороны всех участников образовательных отношений;
- построение воспитательной деятельности с учётом индивидуальных особенностей и возможностей каждого обучающегося;
- обеспечение психолого-педагогической поддержки семей обучающихся, содействие повышению уровня их педагогической, психологической, медико-социальной компетентности.

При организации воспитания обучающихся с особыми образовательными потребностями педагогический коллектив ориентируется на:

- формирование личности ребёнка с особыми образовательными потребностями с использованием адекватных возрасту и физическому и (или) психическому состоянию методов воспитания;
- создание оптимальных условий совместного воспитания и обучения обучающихся с особыми образовательными потребностями и их сверстников, с использованием адекватных вспомогательных средств и педагогических приёмов, организацией совместных форм работы классных руководителей, педагогов-психологов, социальных педагогов, учителей-логопедов, учителей-дефектологов, педагогов дополнительного образования;
- личностно-ориентированный подход в организации всех видов деятельности обучающихся с особыми образовательными потребностями.

В МАОУ «СОШ № 7» всего 769 обучающихся. Из них 9 обучающихся это обучающиеся с ОВЗ.

На уровне воспитывающей среды: во всех локальных составляющих строится как максимально доступная для детей с ОВЗ; событийная воспитывающая среда обеспечивает возможность включения каждого ребенка в различные формы жизни детского сообщества; рукотворная воспитывающая среда обеспечивает возможность демонстрации уникальности достижений каждого обучающегося с ОВЗ.

Особыми задачами воспитания обучающихся с ОВЗ являются:

- налаживание эмоционально-положительного взаимодействия детей с ОВЗ с окружающими для их успешной адаптации и интеграции в школе;
- формирование доброжелательного отношения к детям с ОВЗ и их семьям со стороны всех участников образовательных отношений;

- построение воспитательной деятельности с учетом индивидуальных особенностей каждого обучающегося с ОВЗ;
- активное привлечение семьи и ближайшего социального окружения к воспитанию обучающихся с ОВЗ;
- обеспечение психолого-педагогической поддержки семей обучающихся с ОВЗ в развитии и содействие повышению уровня их педагогической, психологической, медико-социальной компетентности;
- индивидуализация в воспитательной работе с обучающимися с ОВЗ.

3.6. Система поощрения социальной успешности и проявлений активной жизненной позиции обучающихся

Система поощрения проявлений активной жизненной позиции и социальной успешности обучающихся призвана способствовать формированию у обучающихся ориентации на активную жизненную позицию, инициативность, максимально вовлекать их в совместную деятельность в воспитательных целях. Система проявлений активной жизненной позиции и поощрения социальной успешности обучающихся строится на принципах:

- публичности, открытости поощрений - информирование всех обучающихся о награждении, проведение награждений в присутствии значительного числа обучающихся;
- соответствия артефактов и процедур награждения укладу Школы, качеству воспитывающей среды, символике Школы;
- прозрачности правил поощрения - наличие положения о награждениях, неукоснительное следование порядку, зафиксированному в этом документе, соблюдение справедливости при выдвижении кандидатур;
- регулирования частоты награждений - недопущение избыточности в поощрениях, чрезмерно больших групп поощряемых и т. п.;
- сочетания индивидуального и коллективного поощрения - использование индивидуальных и коллективных наград даёт возможность стимулировать индивидуальную и коллективную активность обучающихся, преодолевать межличностные противоречия между обучающимися, получившими и не получившими награды;
- привлечения к участию в системе поощрений на всех стадиях родителей (законных представителей) обучающихся, представителей родительского сообщества, самих обучающихся, их представителей (с учётом наличия ученического самоуправления), сторонних организаций, их статусных представителей.

Формы поощрения проявлений активной жизненной позиции обучающихся и социальной успешности: индивидуальные и групповые портфолио, рейтинги, благотворительная поддержка.

Ведение портфолио — деятельность обучающихся при её организации и регулярном поощрении классными руководителями, поддержкой родителями (законными представителями) по собиранию (накоплению) артефактов, фиксирующих и символизирующих достижения обучающегося.

Портфолио может включать артефакты признания личностных достижений, достижений в группе, участия в деятельности (грамоты, поощрительные письма, фотографии призов, фото изделий, работ и др., участвовавших в конкурсах и т. д.). Кроме индивидуального портфолио, возможно ведение портфолио класса.

Рейтинг — размещение имен обучающихся, названий групп или классов в последовательности, определяемой их успешностью, достижениями в чём-либо.

Благотворительная поддержка обучающихся, групп обучающихся (классов и др.) может заключаться в материальной поддержке проведения в Школе воспитательных дел, мероприятий, проведения внешкольных мероприятий, различных форм совместной деятельности воспитательной направленности, в индивидуальной поддержке нуждающихся в помощи обучающихся, семей, педагогических работников.

Благотворительность предусматривает публичную презентацию благотворителей и их деятельности.

3.7. Анализ воспитательного процесса и результатов воспитания

Анализ воспитательного процесса осуществляется в соответствии с целевыми ориентирами результатов воспитания, личностными результатами обучающихся на уровнях начального общего, основного общего, среднего общего образования, установленными соответствующими ФГОС.

Основным методом анализа воспитательного процесса в Школе является ежегодный самоанализ воспитательной работы с целью выявления основных проблем и последующего их решения, с привлечением (при необходимости) внешних экспертов, специалистов.

Основные принципы самоанализа воспитательной работы:

- взаимное уважение всех участников образовательных отношений;
- приоритет анализа сущностных сторон воспитания ориентирует на изучение прежде всего не количественных, а качественных показателей, таких как сохранение уклада Школы, качественностимулирующей среды, содержание и разнообразие деятельности, стиль общения, отношений между педагогами, обучающимися и родителями;
- развивающий характер осуществляемого анализа ориентирует на использование результатов анализа для совершенствования воспитательной деятельности педагогических работников (знания и сохранения в работе целии задач воспитания, умелого планирования воспитательной работы, адекватного подбора видов, форм и содержания совместной деятельности с обучающимися, коллегами, социальными партнёрами);
- распределённая ответственность за результаты личностного развития обучающихся ориентирует на понимание того, что личностное развитие — это результат как организованного социального воспитания, в котором Школа участвует наряду с другими социальными институтами, так и стихийной социализации, и саморазвития.

Основные направления анализа воспитательного процесса:

1. Результаты воспитания, социализации и саморазвития обучающихся.

Критерием, на основе которого осуществляется данный анализ, является динамика личностного развития обучающихся в каждом классе, выявляемая при помощи проводимого в конце каждого учебного года **автоматизированного мониторинга уровня сформированности личностных результатов** по направлениям воспитания согласно заданных целевых ориентиров (приложение 1) и онлайн мониторинга сформированности ценностных ориентаций обучающихся.

Мониторинг и анализ проводятся классными руководителями вместе с заместителем директора по воспитательной работе (советником директора по воспитанию, педагогом-психологом, социальным педагогом, при наличии) с последующим обсуждением результатов на методическом объединении классных руководителей или педагогическом совете.

Основным способом получения информации об уровне сформированности личностных результатов воспитания, социализации и саморазвития, обучающихся является педагогическое наблюдение, которое осуществляется в течение всего учебного года как в режиме обычной жизнедеятельности классного коллектива, так и в специально создаваемых педагогом ситуаций ценностного и нравственного выбора. В конце учебного года результаты педагогического наблюдения фиксируются в электронных индивидуальных картах обучающихся, являющихся частью указанного мониторинга (приложение 1). Полученные результаты анализируются в сравнении с результатами предыдущего учебного года, выявляются наиболее проблемные направления воспитания на уровне классного коллектива, параллели, уровне образования, Школы; планируется работа по устранению проблемных направлений на следующий учебный год на уровне класса, Школы.

Основным способом получения информации об уровне сформированности

ценностных ориентаций являются методики, разработанные ФИОКО¹:

- Анкета для обучающихся 6 классов.
- Анкета для обучающихся 8 классов.
- Анкета для классных руководителей классов, участвующих в исследовании.
- Анкета для представителей администрации Школы.

При проведении анализа внимание педагогов сосредоточивается на вопросах: насколько сформированы те или иные личностные результаты и ценностные ориентации у обучающихся и класса в целом, какие проблемы, затруднения в личностном развитии обучающихся удалось решить за прошедший учебный год; какие проблемы, затруднения решить не удалось и почему; какие новые проблемы, трудности появились, над чем предстоит работать педагогическому коллективу.

2. Состояние совместной деятельности обучающихся и взрослых.

Критерием, на основе которого осуществляется данный анализ, является наличие интересной, событийно насыщенной и личностно развивающей совместной деятельности обучающихся и взрослых в соответствии с модулями данной программы.

Анализ проводится заместителем директора по воспитательной работе (советником директора по воспитанию, педагогом-психологом, социальным педагогом, при наличии), классными руководителями с привлечением родительских активов класса, Родительского совета школы, Школьного парламента.

Способами получения информации о состоянии организуемой совместной деятельности обучающихся и педагогических работников является анкетирование (с автоматической обработкой результатов), беседы с обучающимися и их родителями (законными представителями), педагогическими работниками, представителями Школьного парламента. Результаты обсуждаются на заседании методических объединений классных руководителей или педагогическом совете.

Внимание сосредоточивается на вопросах, связанных с качеством:

- проводимых основных школьных дел;
- деятельности классных руководителей и их классов;
- реализации воспитательного потенциала урочной деятельности;
- организуемой внеурочной деятельности обучающихся;
- взаимодействия с родительским сообществом;
- деятельности ученического самоуправления;
- деятельности по профориентации обучающихся;
- деятельности по профилактике и безопасности;
- внешкольных мероприятий;
- создания и поддержки предметно-пространственной среды;
- реализации потенциала социального партнёрства.

Итогом самоанализа является перечень выявленных проблем, над решением которых предстоит работать педагогическому коллективу.

Итоги самоанализа оформляются в виде отчёта, составляемого заместителем директора по воспитательной работе (совместно с советником директора по воспитательной работе) в конце учебного года, рассматриваются и утверждаются педагогическим советом в Школе.

2.4. Программа коррекционной работы

Программа коррекционной работы (ПКР) является неотъемлемым структурным компонентом основной образовательной программы образовательной организации МАОУ "СОШ №7". ПКР разработана для обучающихся с трудностями в обучении и социализации. В соответствии с ФГОС ООО программа коррекционной работы направлена на

осуществление индивидуально-ориентированной психолого-педагогической помощи детям с трудностями в обучении и социализации в освоении программы основного общего образования, их социальную адаптацию и личностное самоопределение.

Программа коррекционной работы обеспечивает:

- выявление индивидуальных образовательных потребностей обучающихся, направленности личности, профессиональных склонностей;
- систему комплексного психолого-педагогического сопровождения в условиях образовательной деятельности, включающего психолого-педагогическое обследование обучающихся и мониторинг динамики их развития, личностного становления, проведение индивидуальных и групповых коррекционно-развивающих занятий;
- успешное освоение основной общеобразовательной программы основного общего образования, достижение обучающимися с трудностями в обучении и социализации предметных, метапредметных и личностных результатов.

Программа коррекционной работы содержит:

- план диагностических и коррекционно-развивающих мероприятий, обеспечивающих удовлетворение индивидуальных образовательных потребностей обучающихся и освоение ими программы основного общего образования;
- описание условий обучения и воспитания обучающихся, методы обучения и воспитания, учебные пособия и дидактические материалы, технические средства обучения коллективного и индивидуального пользования, особенности проведения групповых и индивидуальных коррекционно-развивающих занятий;
- описание основного содержания рабочих программ коррекционно-развивающих курсов;
- перечень дополнительных коррекционно-развивающих занятий;
- планируемые результаты коррекционной работы и подходы к их оценке.

ПКР вариативна по форме и по содержанию в зависимости от образовательных потребностей, характера имеющихся трудностей и особенностей социальной адаптации обучающихся, региональной специфики и особенностей образовательного процесса в образовательной организации.

ПКР предусматривает создание условий обучения и воспитания, позволяющих учитывать индивидуальные образовательные потребности обучающихся посредством дифференцированного психолого-педагогического сопровождения, индивидуализации и дифференциации образовательного процесса.

ПКР уровня основного общего образования непрерывна и преемственна с другими уровнями образования (начальным, средним). Программа ориентирована на развитие потенциальных возможностей обучающихся и их потребностей более высокого уровня, необходимых для дальнейшего обучения и успешной социализации.

ПКР может быть реализована при разных формах получения образования, включая обучение на дому и с применением дистанционных технологий. ПКР предусматривает организацию индивидуально-ориентированных коррекционно-развивающих мероприятий, обеспечивающих удовлетворение индивидуальных образовательных потребностей обучающихся в освоении ими программы основного общего образования. Степень включенности специалистов в программу коррекционной работы устанавливается самостоятельно МАОУ "СОШ №7". Объем помощи, направления и содержание коррекционно-развивающей работы с обучающимся определяются на основании заключения психолого-педагогического консилиума образовательной организации (ППК) и психолого-медико-педагогической комиссии (ПМПК) при наличии.

Реализация программы коррекционной работы предусматривает создание системы комплексной помощи на основе взаимодействия специалистов сопровождения и комплексного подхода к организации сопровождающей деятельности. Основным механизмом, обеспечивающим системность помощи, является психолого-педагогический консилиум образовательной организации. ПКР МАОУ "СОШ №7" разрабатывается на период получения основного общего образования и включает следующие разделы:

—Цели, задачи и принципы построения программы коррекционной работы.

- Перечень и содержание направлений работы.
- Механизмы реализации программы.
- Условия реализации программы.
- Планируемые результаты реализации программы.

2.4.1 Цели, задачи и принципы построения программы коррекционной работы в МАОУ "СОШ №7"

Цель программы коррекционной работы заключается в определении комплексной системы психолого-педагогической и социальной помощи обучающимся с трудностями в обучении и социализации для успешного освоения основной образовательной программы на основе компенсации имеющихся нарушений и преемственности производных трудностей; формирования социальной компетентности, развития адаптивных способностей личности для самореализации в обществе.

Задачи ПКР отражают разработку и реализацию содержания основных направлений работы (диагностическое, коррекционно-развивающее и психопрофилактическое, консультативное, информационно-просветительское).

Задачи программы:

– определение индивидуальных образовательных потребностей обучающихся с трудностями в обучении и социализации и оказание обучающимся специализированной помощи при освоении основной образовательной программы основного общего образования;

– определение оптимальных психолого-педагогических и организационных условий для получения основного общего образования обучающимися с трудностями в обучении и социализации, для развития личности обучающихся, их познавательных и коммуникативных способностей;

- разработка и использование индивидуально-ориентированных коррекционно-развивающих образовательных программ, учебных планов для обучающихся с трудностями в обучении и социализации с учетом особенностей психофизического развития обучающихся, их индивидуальных возможностей;

- реализация комплексного психолого-педагогического и социального сопровождения обучающихся (в соответствии с рекомендациями ППк и ПМПк при наличии);

- реализация комплексной системы мероприятий по социальной адаптации и профессиональной ориентации обучающихся с трудностями в обучении и социализации;

- обеспечение взаимодействия специалистов разного профиля в комплексной работе с обучающимися с трудностями в обучении и социализации;

- осуществление информационно-просветительской и консультативной работы с родителями (законными представителями) обучающихся с трудностями в обучении и социализации.

Содержание программы коррекционной работы определяют следующие **принципы**:

—*Преемственность*. Принцип обеспечивает создание единого образовательного пространства при переходе от начального общего образования к основному общему образованию, способствует достижению личностных, метапредметных, предметных результатов освоения основных образовательных программ основного общего образования, необходимых школьникам с трудностями в обучении и социализации для продолжения образования. Принцип обеспечивает связь программы коррекционной работы с другими разделами программы основного общего образования: программой формирования универсальных учебных действий, программой воспитания и социализации обучающихся.

—*Соблюдение интересов обучающихся*. Принцип определяет позицию специалиста, который призван решать проблему обучающихся с максимальной пользой и в интересах обучающихся.

—*Непрерывность*. Принцип гарантирует обучающемуся и его родителям непрерывность помощи до полного решения проблемы или определения подхода к ее решению.

—*Вариативность*. Принцип предполагает создание вариативных условий для получения образования обучающимся, имеющими различные трудности в обучении и социализации.

—*Комплексность и системность*. Принцип обеспечивает единство в подходах к диагностике, обучению и коррекции трудностей в обучении и социализации, взаимодействие учителей и специалистов различного профиля в решении проблем обучающихся. Принцип предполагает комплексный психолого-педагогический характер преодоления трудностей и включает совместную работу педагогов и ряда специалистов (педагог-психолог, учитель-логопед, социальный педагог).

2.4.2 Перечень и содержание направлений работы

Направления коррекционной работы в МАОУ "СОШ №7" — диагностическое, коррекционно-развивающее и психопрофилактическое, консультативное, информационно-просветительское — раскрываются содержательно в разных организационных формах деятельности образовательной организации.

Данные направления отражают содержание системы комплексного психолого-педагогического сопровождения детей с трудностями в обучении и социализации.

Характеристика содержания направлений коррекционной работы

Диагностическая работа включает:

- выявление индивидуальных образовательных потребностей обучающихся с трудностями в обучении и социализации при освоении основной образовательной программы основного общего образования;

- проведение комплексной социально-психолого-педагогической диагностики психического (психологического) и(или) физического развития обучающихся с трудностями в обучении и социализации; подготовка рекомендаций по оказанию обучающимся психолого-педагогической помощи в условиях образовательной организации;

- определение уровня актуального развития и зоны ближайшего развития обучающегося с трудностями в обучении и социализации, выявление резервных возможностей обучающегося;

- изучение развития эмоционально-волевой, познавательной, речевой сфер и личностных особенностей обучающихся;

- изучение социальной ситуации развития и условий семейного воспитания обучающихся;

- изучение адаптивных возможностей и уровня социализации обучающихся;

- изучение индивидуальных образовательных и социально- коммуникативных потребностей обучающихся;

- системный мониторинг уровня и динамики развития обучающихся, а также создания необходимых условий, соответствующих индивидуальным образовательным потребностям обучающихся с трудностями в обучении и социализации;

- мониторинг динамики успешности освоения образовательных программ основного общего образования, включая программу коррекционной работы.

Коррекционно-развивающая и психопрофилактическая работа включает:

- реализацию комплексного индивидуально-ориентированного психолого-педагогического и социального сопровождения обучающихся с трудностями в обучении и социализации в условиях образовательного процесса;

- разработку и реализацию индивидуально-ориентированных коррекционно-развивающих программ; выбор и использование специальных методик, методов и приемов обучения в соответствии с образовательными потребностями обучающихся с трудностями в обучении и социализации;

- организацию и проведение индивидуальных и групповых коррекционно-развивающих занятий, необходимых для преодоления нарушений развития, трудностей обучения и социализации;

- коррекцию и развитие высших психических функций, эмоционально-волевой, познавательной и коммуникативной сфер;

- развитие и укрепление зрелых личностных установок, формирование адекватных форм утверждения самостоятельности;
- формирование способов регуляции поведения и эмоциональных состояний;
- развитие форм и навыков личностного общения в группе сверстников, коммуникативной компетенции; совершенствовании навыков социализации и расширении социального взаимодействия со сверстниками;
- организацию основных видов деятельности обучающихся в процессе освоения ими образовательных программ, программ логопедической помощи с учетом их возраста, потребностей в коррекции/компенсации имеющихся нарушений и преемственности производных трудностей;
- психологическую профилактику, направленную на сохранение, укрепление и развитие психологического здоровья обучающихся;
- психопрофилактическую работу по сопровождению периода адаптации при переходе на уровень основного общего образования;
- психопрофилактическую работу при подготовке к прохождению государственной итоговой аттестации;
- развитие компетенций, необходимых для продолжения образования и профессионального самоопределения;
- совершенствование навыков получения и использования информации (на основе ИКТ), способствующих повышению социальных компетенций и адаптации в реальных жизненных условиях;
- социальную защиту ребенка в случаях неблагоприятных условий жизни при психотравмирующих обстоятельствах, в трудной жизненной ситуации.

Консультативная работа включает:

- выработку совместных обоснованных рекомендаций, единых для всех участников образовательного процесса, по основным направлениям работы с обучающимися с трудностями в обучении и социализации;
- консультирование специалистами педагогов по выбору индивидуально-ориентированных методов и приемов работы;
- консультативную помощь семье в вопросах выбора стратегии воспитания и приемов коррекционно-развивающего обучения, в решении актуальных трудностей обучающегося;
- консультационную поддержку и помощь, направленные на содействие свободному и осознанному выбору обучающимися профессии, формы и места обучения в соответствии с профессиональными интересами, индивидуальными способностями и психофизиологическими особенностями.

Информационно-просветительская работа включает:

- информационную поддержку образовательной деятельности обучающихся, их родителей (законных представителей), педагогических работников;
- различные формы просветительской деятельности (лекции, беседы, информационные стенды, печатные материалы, электронные ресурсы), направленные на разъяснение участникам образовательного процесса — обучающимся (как имеющим, так и не имеющим трудности в обучении и социализации), их родителям (законным представителям), педагогическим работникам — вопросов, связанных с особенностями образовательного процесса;
- проведение тематических выступлений, онлайн-консультаций для педагогов и родителей (законных представителей) по разъяснению индивидуально-типологических особенностей различных категорий обучающихся с трудностями в обучении и социализации.

Перечень, содержание и план реализации коррекционно-развивающих мероприятий определяются в соответствии со следующими тематическими разделами:

- мероприятия, направленные на развитие и коррекцию эмоциональной регуляции поведения и деятельности;
- мероприятия, направленные на профилактику и коррекцию отклоняющегося

поведения, формирование социально приемлемых моделей поведения в различных жизненных ситуациях, формирование устойчивой личностной позиции по отношению к неблагоприятному воздействию микросоциума;

- мероприятия, направленные на развитие личностной сферы, развитие рефлексивной позиции личности, расширение адаптивных возможностей личности, формирование зрелых личностных установок, способствующих оптимальной адаптации в условиях реальной жизненной ситуации;

- мероприятия, направленные на развитие и коррекцию коммуникативной сферы, развитие различных навыков коммуникации, способов конструктивного взаимодействия и сотрудничества;

- мероприятия, направленные на развитие отдельных сторон познавательной сферы;

- мероприятия, направленные на преодоление трудностей речевого развития;

- мероприятия, направленные на психологическую поддержку обучающихся с инвалидностью.

В учебной внеурочной деятельности коррекционно-развивающие занятия со специалистами (учитель-логопед, педагог-психолог и др.) планируются по индивидуально-ориентированным коррекционно-развивающим программам.

Во внеучебной внеурочной деятельности коррекционно-развивающая работа может осуществляться по программам дополнительного образования разной направленности (художественно-эстетическая, оздоровительная и др.), опосредованно стимулирующих преодоление трудностей в обучении, развитии и социальной адаптации.

2.4.3 Механизмы реализации программы

Для реализации требований к ПКР, обозначенных во ФГОС ООО, создана рабочая группа, в которую наряду с основными учителями вошли следующие специалисты: педагога-психолога, учителя-логопеда, социального педагога.

ПКР подготовлена рабочей группой образовательной организации поэтапно. На подготовительном этапе определяется нормативно-правовое обеспечение коррекционно-развивающей работы, анализируется состав обучающихся с трудностями в обучении и социализации в образовательной организации, индивидуальные образовательные потребности обучающихся; сопоставляются результаты обучения на предыдущем уровне образования; создается (систематизируется, дополняется) фонд методических рекомендаций.

На основном этапе разрабатываются общая стратегия обучения и воспитания обучающихся, организация и механизм реализации коррекционно-развивающей работы; раскрываются направления и ожидаемые результаты коррекционно-развивающей работы, описываются специальные требования к условиям реализации ПКР. Особенности содержания индивидуально-ориентированной работы могут быть представлены в рабочих коррекционно-развивающих программах, которые прилагаются к ПКР.

На заключительном этапе осуществляется внутренняя экспертиза программы, возможна ее доработка; проводится обсуждение хода реализации программы на школьных консилиумах, методических объединениях групп педагогов и специалистов, работающих с обучающимися; принимается итоговое решение. Для реализации ПКР в образовательной организации создается служба комплексного психолого-педагогического и социального сопровождения и поддержки обучающихся.

Комплексное психолого-педагогическое и социальное сопровождение и поддержка обучающихся с трудностями в обучении и социализации обеспечиваются специалистами МАОУ "СОШ №7" (педагогом-психологом, социальным педагогом, учителем-логопедом), регламентируются локальными нормативными актами конкретной образовательной организации, а также ее уставом, реализуется преимущественно во внеурочной деятельности.

Одним из условий комплексного сопровождения и поддержки обучающихся является тесное взаимодействие специалистов при участии педагогов образовательной организации, представителей администрации и родителей (законных представителей).

Взаимодействие специалистов общеобразовательной организации обеспечивает

системное сопровождение обучающихся специалистами различного профиля в образовательном процессе.

Наиболее распространенные и действенные формы организованного взаимодействия специалистов — это консилиумы и службы сопровождения общеобразовательной организации, которые предоставляют многопрофильную помощь обучающимся и их родителям (законным представителям) в решении вопросов, связанных с адаптацией, обучением, воспитанием, развитием, социализацией обучающихся с трудностями в обучении и социализации.

Психолого-педагогический консилиум (ППк) является внутришкольной формой организации сопровождения школьников с трудностями в обучении и социализации, положение и регламент работы которой разрабатывается МАОУ "СОШ №7" самостоятельно и утверждается локальным актом.

Цель работы ППк: выявление индивидуальных образовательных потребностей обучающихся и оказание им помощи (выработка рекомендаций по обучению и воспитанию; выбор и отбор специальных методов, приемов и средств обучения). Специалисты консилиума проводят мониторинг и следят за динамикой развития и успеваемости обучающихся, своевременно носят коррективы в программу обучения и в рабочие коррекционно-развивающие программы; рассматривают спорные и конфликтные случаи, предлагают и осуществляют отбор необходимых для обучающегося дополнительных дидактических материалов и учебных пособий.

Программа коррекционной работы на этапе основного общего образования может реализовываться общеобразовательным учреждением как совместно с другими образовательными и иными организациями, так и самостоятельно (при наличии соответствующих ресурсов).

Организация сетевого взаимодействия образовательных и иных организаций является одним из основных механизмов реализации программы коррекционной работы на уровне основного общего образования. Сетевая форма реализации программы коррекционной работы предполагает использование ресурсов нескольких образовательных организаций (общеобразовательная школа, государственные образовательные учреждения для обучающихся, нуждающихся в психолого-педагогической и медико-социальной помощи и др.), а также при необходимости ресурсов организаций науки, культуры, спорта и иных организаций.

Сетевое взаимодействие осуществляется в форме совместной деятельности образовательных организаций, направленной на обеспечение условий для освоения обучающимися основной программы основного общего образования.

Образовательные организации, участвующие в реализации программы коррекционной работы в рамках сетевого взаимодействия, должны иметь соответствующие лицензии на право осуществления образовательной деятельности. Порядок и условия взаимодействия образовательных организаций при совместной реализации программы коррекционной работы определяется договором между ними.

При реализации содержания коррекционно-развивающей работы в МАОУ "СОШ №7" распределяются зоны ответственности между учителями и разными специалистами, условия для их координации (план обследования обучающихся, их индивидуальные образовательные потребности, индивидуальные коррекционно-развивающие программы, мониторинг динамики развития и т. д.). Обсуждения проводятся на ППк образовательной организации, методических объединениях рабочих групп и др.

2.4.4 Требования к условиям реализации программы МАОУ "СОШ №7"

Психолого-педагогическое обеспечение:

—обеспечение дифференцированных условий (оптимальный режим учебных нагрузок);

—обеспечение психолого-педагогических условий (коррекционно-развивающая направленность учебно-воспитательного процесса;

—учет индивидуальных особенностей и особых образовательных, социально-коммуникативных потребностей обучающихся;

- соблюдение комфортного психоэмоционального режима;
- использование современных педагогических технологий, в том числе информационных, для оптимизации образовательного процесса, повышения его эффективности, доступности);
- развитие коммуникативных компетенций, необходимых для жизни человека в обществе, на основе планомерного введения в более сложную социальную среду, расширения повседневного жизненного опыта, социальных контактов с другими людьми;
- обеспечение активного сотрудничества обучающихся в разных видах деятельности, обогащение их социального опыта, активизация взаимодействия с разными партнерами по коммуникации за счет расширения образовательного, социального, коммуникативного пространства;
- обеспечение специализированных условий (определение комплекса специальных задач обучения, ориентированных на индивидуальные образовательные потребности обучающихся;
- использование специальных методов, приемов, средств обучения;
- обеспечение участия всех обучающихся образовательной организации в проведении воспитательных, культурно-развлекательных, спортивно-оздоровительных и иных досуговых мероприятий;
- обеспечение здоровьесберегающих условий (оздоровительный и охранительный режим, укрепление физического и психического здоровья, профилактика физических, умственных и психологических перегрузок обучающихся, соблюдение санитарно-гигиенических правил и норм).

Программно-методическое обеспечение

В процессе реализации программы коррекционной работы МАОУ "СОШ №7" используются рабочие коррекционно-развивающие программы социально-педагогической направленности, диагностический и коррекционно-развивающий инструментарий, необходимый для осуществления профессиональной деятельности учителя, педагога-психолога, социального педагога, учителя-логопеда и др. При необходимости могут быть использованы программы коррекционных курсов, предусмотренных адаптированными основными образовательными программами основного общего образования обучающихся с ограниченными возможностями здоровья.

Кадровое обеспечение

Важным моментом реализации программы коррекционной работы МАОУ "СОШ №7" является кадровое обеспечение. Коррекционно-развивающая работа осуществляется специалистами соответствующей квалификации, имеющими специализированное образование, и педагогами, прошедшими обязательную курсовую или другие виды профессиональной подготовки.

Уровень квалификации работников образовательного учреждения для каждой занимаемой должности соответствует квалификационным характеристикам по соответствующей должности.

Администрацией МАОУ "СОШ №7" обеспечена на постоянной основе подготовка, переподготовка и повышение квалификации работников, занимающихся решением вопросов образования школьников с трудностями в обучении и социализации. Педагогические работники МАОУ "СОШ №7" имеют четкое представление об особенностях психического и (или) физического развития школьников с трудностями в обучении и социализации, об их индивидуальных образовательных и социально-коммуникативных потребностях, о методиках и технологиях организации образовательного и воспитательного процесса.

Материально-техническое обеспечение

Материально-техническое обеспечение МАОУ "СОШ №7" заключается в создании надлежащей материально-технической базы, позволяющей обеспечить адаптивную и коррекционно-развивающую среду, в том числе надлежащие материально-технические условия, обеспечивающие возможность для беспрепятственного доступа обучающихся с недостатками физического и (или) психического развития в здания и помещения

образовательной организации и организацию их пребывания и обучения (программа "Доступная среда").

Информационное обеспечение

Необходимым условием реализации ПКР МАОУ "СОШ №7" является создание информационной образовательной среды и на этой основе развитие дистанционной формы обучения с использованием современных информационно-коммуникационных технологий.

Обязательным является создание системы широкого доступа обучающихся, родителей (законных представителей), педагогов к сетевым источникам информации, к информационно-методическим фондам, предполагающим наличие методических пособий и рекомендаций по всем направлениям и видам деятельности, наглядных пособий, мультимедийных, аудио- и видеоматериалов.

Результатом реализации указанных требований является создание комфортной развивающей образовательной среды:

—преемственной по отношению к начальному общему образованию и учитывающей особенности организации основного общего образования, а также специфику психофизического развития школьников с трудностями обучения и социализации на данном уровне общего образования;

—обеспечивающей воспитание, обучение, социальную адаптацию и интеграцию;

—способствующей достижению целей основного общего образования, обеспечивающей его качество, доступность и открытость для обучающихся, их родителей (законных представителей);

—способствующей достижению результатов освоения основной образовательной программы основного общего образования обучающимися в соответствии с требованиями, установленными Стандартом.

2.4.5 Планируемые результаты коррекционной работы МАОУ "СОШ №7"

Программа коррекционной работы предусматривает выполнение требований к результатам, определенным ФГОС ООО.

Планируемые результаты ПКР имеют дифференцированный характер и могут определяться индивидуальными программами развития обучающихся.

В зависимости от формы организации коррекционно-развивающей работы планируются разные группы результатов (личностные, метапредметные, предметные). В урочной деятельности отражаются предметные, метапредметные и личностные результаты. Во внеурочной — личностные и метапредметные результаты.

Личностные результаты — индивидуальное продвижение обучающегося в личностном развитии (расширение круга социальных контактов, стремление к собственной результативности и др.).

Метапредметные результаты — овладение общеучебными умениями с учетом индивидуальных особенностей; совершенствование умственных действий, направленных на анализ и управление своей деятельностью; сформированность коммуникативных действий, направленных на сотрудничество и конструктивное общение.

Предметные результаты (овладение содержанием ООП ООО, конкретных предметных областей; подпрограмм) определяются совместно с учителем с учетом индивидуальных особенностей разных категорий школьников с трудностями в обучении и социализации.

Достижения обучающихся рассматриваются с учетом их предыдущих индивидуальных достижений. Это может быть учет собственных достижений обучающегося (на основе портфеля его достижений).

Мониторинг освоения ПКР проводится на ППк МАОУ "СОШ №7" в ходе анализа результатов диагностической работы специалистов. Оценка образовательных достижений освоения ПКР осуществляется экспертной группой и может выражаться в уровневой шкале — 3 балла — значительная динамика, 2 балла — удовлетворительная динамика, 1 балл — незначительная динамика, 0 баллов — отсутствие динамики.

3.4.2 Описание психолого-педагогических условий реализации основной

образовательной программы основного общего образования

Психолого-педагогические условия, созданные в МАОУ "СОШ №7", обеспечивают выполнение требований федеральных государственных образовательных стандартов основного общего образования к психолого-педагогическим условиям реализации основной образовательной программы основного общего образования, в частности:

- 1) обеспечивает преемственность содержания и форм организации образовательной деятельности при реализации образовательных программ начального образования, основного общего и среднего общего образования;
- 2) способствует социально-психологической адаптации обучающихся к условиям МАОУ "СОШ №7" с учетом специфики их возрастного психофизиологического развития, включая особенности адаптации к социальной среде;
- 3) формирование и развитие психолого-педагогической компетентности работников МАОУ "СОШ №7" и родителей (законных представителей) несовершеннолетних обучающихся;
- 4) профилактику формирования у обучающихся девиантных форм поведения, агрессии и повышенной тревожности.

В МАОУ "СОШ №7" психолого-педагогическое сопровождение реализации программы основного общего образования осуществляется квалифицированными специалистами:

- педагогом-психологом (2 штатные единицы);
- учителем-логопедом (1 штатная единица);
- социальным педагогом (2 штатные единицы).

В процессе реализации основной образовательной программы основного общего образования образовательной организацией обеспечивается психолого-педагогическое сопровождение участников образовательных отношений посредством системной деятельности и отдельных мероприятий, обеспечивающих:

- формирование и развитие психолого-педагогической компетентности;
- сохранение и укрепление психологического благополучия и психического здоровья обучающихся;
- поддержка и сопровождение детско-родительских отношений;
- формирование ценности здоровья и безопасного образа жизни;
- дифференциация и индивидуализация обучения и воспитания с учетом особенностей когнитивного и эмоционального развития обучающихся;
- мониторинг возможностей и способностей обучающихся, выявление, поддержка и сопровождение одаренных детей, обучающихся с ОВЗ;
- создание условий для последующего профессионального самоопределения;
- формирование коммуникативных навыков в разновозрастной среде и среде сверстников;
- поддержка детских объединений, ученического самоуправления;
- формирование психологической культуры поведения в информационной среде;
- развитие психологической культуры в области использования ИКТ;

В процессе реализации основной образовательной программы МАОУ "СОШ №7" осуществляется индивидуальное психолого-педагогическое сопровождение всех участников образовательных отношений, в том числе:

- обучающихся, испытывающих трудности в освоении программы основного общего образования, развитии и социальной адаптации (9 чел);
- обучающихся, проявляющих индивидуальные способности, и одаренных;
- обучающихся с ОВЗ (24 чел.);
- педагогических, учебно-вспомогательных и иных работников образовательной организации, обеспечивающих реализацию программы основного общего образования;
- родителей (законных представителей) несовершеннолетних обучающихся (1184 чел.).

Психолого-педагогическая поддержка участников образовательных отношений

реализуется диверсифицировано, на уровне образовательной организации, классов, групп, а также на индивидуальном уровне.

В процессе реализации основной образовательной программы используются такие формы психолого-педагогического сопровождения как:

- диагностика, направленная на определение особенностей статуса обучающегося, которая проводится на этапе перехода ученика на следующий уровень образования и в конце каждого учебного года;

Контрольная диагностика обучающихся 1-4 классы: «Исследование словесно-логического мышления» Э. Ф. Замбацявичене на основе теста структуры интеллекта Р. Амтхауэра, «Тест простых поручений» по Ахмеджановой Э.Р., «Рисование по точкам» по Венгер А.Л., «Рукавички» по Г.А. Цукерман, «Лесенка» по В.Г.Щур, «Что такое хорошо и что такое плохо», адаптированная Н.В. Кулешиевой. Октябрь- Май

Диагностика развития познавательных процессов 5-10 класс: «Психологическая культура личности» (Т.А. Огнева, О.И. Мотков), методика М. Р. Гинзбурга «Изучение учебной мотивации», «КТО Я?» (модификация методики Куна), «Прогноз и профилактика проблем обучения» Л.А. Ясюковой. Октябрь- Май

- консультирование педагогов и родителей, которое осуществляется учителем и психологом с учетом результатов диагностики, а также администрацией образовательной организации;

Урлова Л.В - 9⁰⁰ - 17⁰⁰ Замерзляк О.В. - 9⁰⁰ - 17⁰⁰

- профилактика, экспертиза, развивающая работа, просвещение, коррекционная работа, осуществляемая в течение всего учебного времени.

3.Организационный раздел

3.1. Учебный план программы основного общего образования

Учебный план основного общего образования МАОУ "Средняя общеобразовательная школа № 7 г. Сорочинска" (далее - учебный план) для 5-9 классов, реализующих основную образовательную программу основного общего образования, соответствующую ФГОС ООО (приказ Министерства просвещения Российской Федерации от 31.05.2021 № 287 «Об утверждении федерального государственного образовательного стандарта основного общего образования»), фиксирует общий объем нагрузки, максимальный объем аудиторной нагрузки обучающихся, состав и структуру предметных областей, распределяет учебное время, отводимое на их освоение по классам и учебным предметам.

Учебный план является частью образовательной программы МАОУ "Средняя общеобразовательная школа № 7 г. Сорочинска", разработанной в соответствии с ФГОС основного общего образования, с учетом Федеральной образовательной программой основного общего образования, и обеспечивает выполнение санитарно-эпидемиологических требований СП 2.4.3648-20 и гигиенических нормативов и требований СанПиН 1.2.3685-21.

Учебный год в МАОУ "Средняя общеобразовательная школа № 7 г. Сорочинска" начинается 01.09.2023 и заканчивается 26.05.2024.

Продолжительность учебного года в 5-9 классах составляет 34 учебные недели.

Учебные занятия для учащихся 5-6 классов проводятся по 5-ти дневной учебной неделе, 7-9 классов проводятся по 6-ти дневной учебной неделе.

Максимальный объем аудиторной нагрузки обучающихся в неделю составляет в 5 классе – 32 часа, в 6 классе – 33 часа, в 7 классе – 35 часов, в 8-9 классах – 36 часов. .

Учебный план состоит из двух частей — обязательной части и части, формируемой участниками образовательных отношений. Обязательная часть учебного плана определяет состав учебных предметов обязательных предметных областей.

Часть учебного плана, формируемая участниками образовательных отношений, обеспечивает реализацию индивидуальных потребностей обучающихся. Время, отводимое на данную часть учебного плана внутри максимально допустимой недельной нагрузки обучающихся, может быть использовано: на проведение учебных занятий, обеспечивающих различные интересы обучающихся

Данная часть использована на:

- изучение «ОБЖ» в 5,6,7 классах;
- изучение «Черчения» в 8 классах;
- изучение предмета «Информатика» в 5 классах;
- учебный курс «Географическое краеведение» в 7 классах;
- учебный курс «Физика в задачах» в 9 классах для подготовки к ОГЭ;
- учебный курс «Экспериментальная химия» для подготовки обучающихся 9 классах к ОГЭ;
- учебный курс «Математика для каждого» в 8-9 классах.
- учебный курс «Разгаданные тайны новейшей истории» в 9 классах для прохождения программы по истории;
- учебный курс « Ключевые понятия в обществознании» для подготовки к ОГЭ;
- учебный курс «Шаг в IT-будущее» для подготовки к ОГЭ;
- учебный курс «Практическая география» для подготовки к ОГЭ;
- учебный курс «В мире биологии» для подготовки обучающихся 9 классов к ОГЭ.

Форма организации учебных занятий: уроки, практикумы, тренинги, самостоятельные, лабораторные работы (биология, химия, физика, география); исследовательские модули (химия, биология, физика).

Количество часов, отведенных на освоение обучающимися учебного плана. Состоящего из обязательной части и части, формируемой участниками образовательного процесса, не превышает величину недельной нагрузки образовательной нагрузки, установленную СанПиН 1.2.3685-21.

Образовательная недельная нагрузка распределяется равномерно в течение учебной недели, при этом объем максимально допустимой нагрузки в течение дня составляет:

для обучающихся 5-7 классов — не более 6 уроков;

для обучающихся 8-9 классов – не более 7 уроков;

Продолжительность учебного года 34 недели;

Продолжительность урока 40 минут;

В МАОУ "Средняя общеобразовательная школа № 7 г. Сорочинска" языком обучения является Русский язык.

По заявлению родителей (законных представителей) несовершеннолетних обучающихся осуществляется изучение родного языка и родной литературы из числа языков народов РФ, государственных языков республик РФ.

При изучении предметов Немецкий язык, английский язык технология, информатика осуществляется деление учащихся на подгруппы.

Промежуточная аттестация – процедура, проводимая с целью оценки качества освоения обучающимися всего объема учебной дисциплины за учебный год (годовое оценивание).

Промежуточная/годовая аттестация обучающихся за четверть осуществляется в соответствии с календарным учебным графиком.

информатика	Алгебра	0	0	0	0	0	0	3	3	3	3	3	3	3	3	3	3	3
	Геометрия	0	0	0	0	0	0	2	2	2	2	2	2	2	2	2	2	2
	Вероятность и статистика	0	0	0	0	0	0	1	1	1	1	1	1	1	1	1	1	1
	Информатика	0	0	0	0	0	0	1	1	1	1	1	1	1	1	1	1	1
Общественно-научные предметы	История	2	2	2	2	2	2	2	2	2	2	2	2	2	2	2	2	2
	Обществознание	0	0	0	1	1	1	1	1	1	1	1	1	1	1	1	1	1
	География	1	1	1	1	1	1	2	2	2	2	2	2	2	2	2	2	2
Естественно-научные предметы	Физика	0	0	0	0	0	0	2	2	2	2	2	2	2	2	3	3	3
	Химия	0	0	0	0	0	0	0	0	0	0	2	2	2	2	2	2	2
	Биология	1	1	1	1	1	1	1	1	1	1	2	2	2	2	2	2	2
Основы духовно-нравственной культуры народов России	Основы духовно-нравственной культуры народов России	1	1	1	1	1	1	0	0	0	0	0	0	0	0	0	0	0
Искусство	Изобразительное искусство	1	1	1	1	1	1	1	1	1	1	0	0	0	0	0	0	0
	Музыка	1	1	1	1	1	1	1	1	1	1	1	1	1	1	0	0	0
Технология	Технология	2	2	2	2	2	2	2	2	2	2	1	1	1	1	1	1	1
Физическая культура и основы безопасности жизнедеятельности	Физическая культура	2	2	2	2	2	2	3	3	3	3	3	3	3	3	3	3	3
	Основы безопасности жизнедеятельности	0	0	0	0	0	0	0	0	0	0	1	1	1	1	1	1	1
Итого		27	27	27	29	29	29	33	33	33	33	34	34	34	34	33	33	33

Часть, формируемая участниками образовательных отношений																	
Наименование учебного курса, предмета																	
Черчение	0	0	0	0	0	0	0	0	0	0	1	1	1	1	0	0	0
Разгаданные тайны новейшей истории	0	0	0	0	0	0	0	0	0	0	0	0	0	0	0,5	0,5	0,5
Информатика	1	1	1	0	0	0	0	0	0	0	0	0	0	0	0	0	0
Ключевые понятия в обществознании	0	0	0	0	0	0	0	0	0	0	0	0	0	0	0	0	1
В мире общей биологии	0	0	0	0	0	0	0	0	0	0	0	0	0	0	0,5	0,5	0,5
Шаг в IT-будущее	0	0	0	0	0	0	0	0	0	0	0	0	0	0	1	0	0
Практическая география	0	0	0	0	0	0	0	0	0	0	0	0	0	0	0	1	0
Географическое краеведение	0	0	0	0	0	0	1	1	1	1	0	0	0	0	0	0	0
Основы безопасности жизнедеятельности	1	1	1	1	1	1	1	1	1	1	0	0	0	0	0	0	0
Математика для каждого	0	0	0	0	0	0	0	0	0	0	1	1	1	1	1	1	1
Итого	2	2	2	1	1	1	2	2	2	2	2	2	2	2	3	3	3
ИТОГО недельная нагрузка	2	2	2	3	3	3	3	3	3	3	3	3	3	3	3	3	3
	9	9	9	0	0	0	5	5	5	5	6	6	6	6	6	6	6
Количество учебных недель	3	3	3	3	3	3	3	3	3	3	3	3	3	3	3	3	3
	4	4	4	4	4	4	4	4	4	4	4	4	4	4	4	4	4
Всего часов в год	9	9	9	1	1	1	1	1	1	1	1	1	1	1	1	1	1
	8	8	8	0	0	0	1	1	1	1	2	2	2	2	2	2	2
	6	6	6	2	2	2	9	9	9	9	2	2	2	2	2	2	2
				0	0	0	0	0	0	0	4	4	4	4	4	4	4

ИТОГО недельная нагрузка	9	9	9	9	9	9	9	9	9	9	9	9	9	9	9	9	9
--------------------------------	---	---	---	---	---	---	---	---	---	---	---	---	---	---	---	---	---

Промежуточная аттестация обучающихся проводится в следующих формах:

5а класс

№	предмет	Форма промежуточной аттестации
1	Русский язык	Итоговая контр работа
2	Литература	Итоговая контр работа
3	Иностранный язык	Итоговая контр работа
4	Математика	Итоговая контр работа
5	Информатика	Итоговая контр работа
6	История	Итоговая контр работа
7	Обществознание	Итоговая контр работа
8	География	Итоговая контр работа
9	Биология	Итоговая контр работа
10	Музыка	Итоговая контр работа
11	Изобр. искусство	Итоговая контр работа
12	Технология	Итоговая контр работа
13	ОБЖ	Итоговая контр работа
14	Физическая культура	Итоговая контр работа
15	ОДНКНР	Итоговая контр работа

5 Б класс

№ п/п	предмет	Форма промежуточной аттестации
1	русский язык	Итоговая контрольная работа
2	литература	Итоговая контрольная работа
3	Иностранный язык	Итоговая контрольная работа
4	Математика	Итоговая контрольная работа
5	Информатика	Итоговая контрольная работа
6	история	Итоговая контрольная работа
7	Обществознание	Итоговая контрольная работа
8	география	Итоговая контрольная работа
9	биология	Итоговая контрольная работа
10	Музыка	Итоговая контрольная работа
11	Изобразительное искусство	Итоговая контрольная работа
12	Технология	Итоговая контрольная работа
13	ОБЖ	Итоговая контрольная работа
14	Физкультура	Итоговая контрольная работа
15	ОДНКНР	Итоговая контрольная работа

5 В класс

№ п/п	предмет	Форма промежуточной аттестации
1	Иностранный язык	Итоговая контрольная работа
2	информатика	Итоговая контрольная работа
3	ОБЖ	Итоговая контрольная работа
4	Обществознание	Итоговая контрольная работа
5	история	Итоговая контрольная работа

6	математика	Итоговая контрольная работа
7	русский язык	Итоговая контрольная работа
8	литература	Итоговая контрольная работа
9	биология	Итоговая контрольная работа
10	география	Итоговая контрольная работа
11	Физическая культура	Итоговая контрольная работа
12	ОДНКНР	Итоговая контрольная работа
13	музыка	Итоговая контрольная работа
14	ИЗО	Итоговая контрольная работа
15	технология	Итоговая контрольная работа

6а класс:

№ п.п.	Предмет	Форма промежуточной аттестации
1.	Русский язык	Итоговая контрольная работа
2.	Литература	Итоговая контрольная работа
3.	Английский язык	Итоговая контрольная работа
4.	Немецкий язык	Итоговая контрольная работа
5.	Математика	Итоговая контрольная работа
6.	Физическая культура	Итоговая контрольная работа
7.	Основы духовно-нравственной культуры народов России (ОДНКНР)	Итоговая контрольная работа
8.	История	Итоговая контрольная работа
9.	Обществознание	Итоговая контрольная работа
10.	География	Итоговая контрольная работа
11.	Биология	Итоговая контрольная работа
12.	Музыка	Итоговая контрольная работа
13.	Изобразительное искусство (ИЗО)	Итоговая контрольная работа
14.	Технология	Итоговая контрольная работа
15.	Основы безопасности жизнедеятельности (ОБЖ)	Итоговая контрольная работа

6 Б класс

№ п/п	предмет	Форма промежуточной аттестации
1	Немецкий язык	Итоговая контрольная работа
2	английский язык	Итоговая контрольная работа
3	технология	Итоговая контрольная работа
4	ОБЖ	Итоговая контрольная работа
5	Обществознание	Итоговая контрольная работа
6	История	Итоговая контрольная работа
7	математика	Итоговая контрольная работа
8	музыка	Итоговая контрольная работа
9	русский язык	Итоговая контрольная работа
10	литература	Итоговая контрольная работа
11	ИЗО	Итоговая контрольная работа
12	биология	Итоговая контрольная работа
13	ОДНКНР	Итоговая контрольная работа
14	география	Итоговая контрольная работа
15	Физическая культура	Итоговая контрольная работа

6 «в» класс

№	Предмет	Форма проведения
---	---------	------------------

1	Русский язык	Итоговая контрольная работа
2	Литература	Итоговая контрольная работа
3	Математика	Итоговая контрольная работа
4	Английский яз	Итоговая контрольная работа
5	Немецкий язык	Итоговая контрольная работа
6	История	Итоговая контрольная работа
7	Обществознание	Итоговая контрольная работа
8	География	Итоговая контрольная работа
9	ОДНКНР	Итоговая контрольная работа
10	ОБЖ	Итоговая контрольная работа
11	Физкультура	Итоговая контрольная работа
12	Технология	Итоговая контрольная работа
13	Музыка	Итоговая контрольная работа
14	ИЗО	Итоговая контрольная работа
15	Биология	Итоговая контрольная работа

6 «Г» класс

№	Предмет	Форма проведения
1	Русский язык	Итоговая контрольная работа
2	Литература	Итоговая контрольная работа
3	Математика	Итоговая контрольная работа
4	Английский яз	Итоговая контрольная работа
5	Немецкий язык	Итоговая контрольная работа
6	История	Итоговая контрольная работа
7	Обществознание	Итоговая контрольная работа
8	География	Итоговая контрольная работа
9	ОДНКНР	Итоговая контрольная работа
10	ОБЖ	Итоговая контрольная работа
11	Физкультура	Итоговая контрольная работа
12	Технология	Итоговая контрольная работа
13	Музыка	Итоговая контрольная работа
14	ИЗО	Итоговая контрольная работа
15	Биология	Итоговая контрольная работа

7а класс

№	предмет	Форма промежуточной аттестации
1.	английский	Итоговая контрольная работа
2.	английский	Итоговая контрольная работа
3.	информатика	Итоговая контрольная работа
4.	ОБЖ	Итоговая контрольная работа
5.	обществознание	Итоговая контрольная работа
6.	история	Итоговая контрольная работа
7.	алгебра	Итоговая контрольная работа
8.	геометрия	Итоговая контрольная работа
9.	музыка	Итоговая контрольная работа
10.	технология	Итоговая контрольная работа
11.	Русский язык	Итоговая контрольная работа
12.	литература	Итоговая контрольная работа
13.	Родной язык	Итоговая контрольная работа
14.	Родная лит-ра	Итоговая контрольная работа
15.	география	Итоговая контрольная работа
16.	физика	Итоговая контрольная работа
17.	биология	Итоговая контрольная работа

18.	ИЗО	Итоговая контрольная работа
19.	Физ.культура	Итоговая контрольная работа

7Б класс

№	Предмет	Форма промежуточной аттестации
1	Русский язык	Итоговая контрольная работа
2	Литература	Итоговая контрольная работа
3	Родной язык	Итоговая контрольная работа
4	Родная литература - русская	Итоговая контрольная работа
5	Иностранный язык - английский	Итоговая контрольная работа
6	Алгебра	Итоговая контрольная работа
7	Геометрия	Итоговая контрольная работа
8	Информатика	Итоговая контрольная работа
9	История	Итоговая контрольная работа
10	Обществознание	Итоговая контрольная работа
11	География	Итоговая контрольная работа
12	Физика	Итоговая контрольная работа
13	Биология	Итоговая контрольная работа
14	Музыка	Итоговая контрольная работа
15	Изобразительное искусство	Итоговая контрольная работа
16	Технология	Итоговая контрольная работа
17	Основы безопасности жизнедеятельности	Итоговая контрольная работа
18	Физическая культура	Итоговая контрольная работа

7в класс:

№ п/п	предмет	Форма промежуточной аттестации
1	Русский язык	Итоговая контрольная работа
2	Литература	Итоговая контрольная работа
3	Иностранный язык (английский язык)	Итоговая контрольная работа
4	Иностранный язык (немецкий язык)	Итоговая контрольная работа
5	Алгебра	Итоговая контрольная работа
6	Геометрия	Итоговая контрольная работа
7	Родной язык (русский)	Итоговая контрольная работа
8	Информатика	Итоговая контрольная работа
9	История	Итоговая контрольная работа
10	Обществознание	Итоговая контрольная работа
11	География	Итоговая контрольная работа
12	Физика	Итоговая контрольная работа
13	Биология	Итоговая контрольная работа
14	Музыка	Итоговая контрольная работа
15	Изобразительное искусство	Итоговая контрольная работа
16	Технология	Итоговая контрольная работа
17	Физическая культура	Итоговая контрольная работа
18	ОБЖ	Итоговая контрольная работа
19	Родная литература (русская)	Итоговая контрольная работа

7г класс:

№ п/п	предмет	Форма промежуточной аттестации
1	Русский язык	Итоговая контрольная работа

2	Литература	Итоговая контрольная работа
3	Иностранный язык (английский язык)	Итоговая контрольная работа
4	Иностранный язык (немецкий язык)	Итоговая контрольная работа
5	Алгебра	Итоговая контрольная работа
6	Геометрия	Итоговая контрольная работа
7	Родной язык	Итоговая контрольная работа
8	Информатика	Итоговая контрольная работа
9	История	Итоговая контрольная работа
10	Обществознание	Итоговая контрольная работа
11	География	Итоговая контрольная работа
12	Физика	Итоговая контрольная работа
13	Биология	Итоговая контрольная работа
14	Музыка	Итоговая контрольная работа
15	Изобразительное искусство	Итоговая контрольная работа
16	Технология	Итоговая контрольная работа
17	Физическая культура	Итоговая контрольная работа
18	ОБЖ	Итоговая контрольная работа
19	Родная литература (русская)	Итоговая контрольная работа

8 «а» класс

№ п/п	предмет	Форма промежуточной аттестации
1.	Музыка	Итоговая контрольная работа
2.	ИЗО	Итоговая контрольная работа
3.	Информатика	Итоговая контрольная работа
4.	История	Итоговая контрольная работа
5.	Родная литература (русская)	Итоговая контрольная работа
6.	Родной язык	Итоговая контрольная работа
7.	Черчение	Графическая работа
8.	Учебный курс «Вероятность и статистика»	Итоговая контрольная работа
9.	География	Итоговая контрольная работа
10.	Литература	Итоговая контрольная работа
11.	Технология (девочки)	Итоговая контрольная работа
12.	Технология (мальчики)	Итоговая контрольная работа
13.	Биология	Итоговая контрольная работа
14.	Иностранный язык (английский)	Итоговая контрольная работа
15.	Русский язык	Итоговая контрольная работа
16.	Геометрия	Итоговая контрольная работа
17.	Алгебра	Итоговая контрольная работа
18.	ОБЖ	Итоговая контрольная работа
19.	Физ-ра	Итоговая контрольная работа
20.	Физика	Итоговая контрольная работа
21.	Обществознание	Итоговая контрольная работа
22.	Химия	Итоговая контрольная работа

8б класс:

предмет	Форма промежуточной аттестации
Русский язык	Итоговая контрольная работа
Литература	Итоговая контрольная работа
Родная литература(русская)	Итоговая контрольная работа

Родной язык	Итоговая контрольная работа
Алгебра	Итоговая контрольная работа
Геометрия	Итоговая контрольная работа
Учебный курс «Вероятность и статистика»	Итоговая контрольная работа
История	Итоговая контрольная работа
Обществознание	Итоговая контрольная работа
Биология	Итоговая контрольная работа
География	Итоговая контрольная работа
Физика	Итоговая контрольная работа
Физическая культура	Итоговая контрольная работа
Английский язык	Итоговая контрольная работа
Информатика	Итоговая контрольная работа
ОБЖ	Итоговая контрольная работа
Технология мальчики	Итоговая контрольная работа
Технология девочки	Итоговая контрольная работа
Музыка	Итоговая контрольная работа
Химия	Итоговая контрольная работа
Черчение	Графическая работа

8в класс

№ п/п	предмет	Форма промежуточной аттестации
1	Русский язык	Итоговая контрольная работа
2	Литература	Итоговая контрольная работа
3	Родной язык	Итоговая контрольная работа
4	Родная лит-ра	Итоговая контрольная работа
5	Английский яз.	Итоговая контрольная работа
6	Алгебра	Итоговая контрольная работа
7	Геометрия	Итоговая контрольная работа
8	Учебный курс «Вероятность и статистика»	Итоговая контрольная работа
9	Информатика	Итоговая контрольная работа
10	История	Итоговая контрольная работа
11	Общество	Итоговая контрольная работа
12	География	Итоговая контрольная работа
13	Физика	Итоговая контрольная работа
14	Химия	Итоговая контрольная работа
15	Биология	Итоговая контрольная работа
16	Музыка	Итоговая контрольная работа
17	ИЗО	Итоговая контрольная работа
18	Технология	Итоговая контрольная работа
19		Итоговая контрольная работа
20	ОБЖ	Итоговая контрольная работа
21	Физ-ра	Итоговая контрольная работа
22	Черчение	Графическая работа

1.2. План внеурочной деятельности

КАЛЕНДАРНЫЙ ПЛАН ВОСПИТАТЕЛЬНОЙ РАБОТЫ НА 2023-2024 УЧЕБНЫЙ ГОД

ОСНОВНОЕ ОБЩЕЕ ОБРАЗОВАНИЕ

2023 год - Год педагога и наставника

2018-2027 гг. - Десятилетие детства в Российской Федерации

2022-2031 гг. - Десятилетие науки и технологий

Модуль «Урочная деятельность»

<i>№</i>	<i>Дела, события, мероприятия</i>	<i>Классы</i>	<i>Сроки</i>	<i>Ответственные</i>
1.	Включение в рабочие программы учебных предметов, курсов, модулей тематики в соответствии с календарным планом воспитательной работы.	5-9	Август	Учителя-предметники
2.	Побуждение обучающихся соблюдать нормы поведения, правила общения со сверстниками и педагогическими работниками.	5-9	В течение учебного года	Учителя-предметники
3.	Организация наставничества успевающих обучающихся над неуспевающими.	5-9	В течение учебного года	Учителя-предметники
4.	Инициирование и поддержка исследовательской деятельности школьников в рамках реализации ими индивидуальных и групповых исследовательских проектов.	5-9	В течение учебного года	Учителя-предметники
5.	Подбор соответствующего содержания уроков, заданий, вспомогательных материалов, проблемных ситуаций для обсуждений.	5-9	В течение учебного года	Учителя-предметники
6.	Сопровождение подготовки групповых и индивидуальных проектов.	5-9	В течение учебного года	Учителя-предметники
7.	Организация участия обучающихся в дистанционных интеллектуальных играх.	5-9	В течение учебного года	Учителя-предметники
8.	Всероссийский открытый урок по ОБЖ.	5-9	В течение учебного года	Учитель ОБЖ
9.	100 лет со дня рождения Р. Гамзатова.	5-9	Сентябрь	Учителя литературы

10.	95 лет со дня рождения композитора-песенника Н. Добронравого.	5-9	22.12	Учитель музыки
11.	220 лет со дня рождения Ф. Тютчева.	5-9	05.12	Учителя литературы
12.	Международная просветительско-патриотическая акция «Диктант Победы».	5-9	Апрель	Учителя истории
13.	95 лет со дня рождения Евгения Светланова (1928 – 2002), советского дирижера, композитора.	5-9	6.09	Учитель музыки
14.	100 лет со дня рождения Эдуарда Асадова, советского поэта.	5-9	7.09	Учителя литературы
15.	195 лет со дня рождения Л.Н. Толстого.	5-9	09.09	Учителя литературы
16.	105 лет со дня рождения В.А. Сухомлинского.	5-9	28.09	Учителя общественности
17.	Международный день музыки.	5-9	01.10	Учитель музыки
18.	180 лет со дня рождения Г.И. Успенского.	5-9	25.10	Учителя литературы
19.	445 лет со дня рождения Дмитрия Пожарского, князя, русского государственного деятеля.	5-9	01.11	Учителя истории
20.	145 лет со дня рождения К.С. Петрова-Водкина, советского художника.	5-9	05.11	Учитель изобразительного искусства
21.	205 лет со дня рождения И.С. Тургенева.	5-9	09.11	Учителя литературы
22.	135 лет со дня рождения А.Н. Туполева, советского авиаконструктора.	5-9	10.11	Учителя физики
23.	Всероссийский день призывника.	5-9	15.11	Учитель ОБЖ
24.	110 лет со дня рождения Виктора Драгунского, советского писателя.	5-9	30.11	Учителя литературы
25.	День прав человека.	5-9	10.12	Учителя общественности
26.	105 лет со дня рождения А.И. Солженицына писателя, публициста,	5-9	11.12	Учителя литературы

	лауреата Нобелевской премии в области литературы (1970 год).			
27.	150 лет со дня рождения В.Я. Брюсова, русского поэта, писателя.	5-9	13.12	Учителя литературы
28.	120 лет со дня рождения Аркадия Петровича Гайдара (Голикова).	5-9	22.01	Учителя литературы
29.	145 лет со дня рождения Павла Петровича Бажова.	5-9	27.12	Учителя литературы
30.	День памяти А.С. Пушкина.	5-9	10.02	Учителя литературы
31.	100 лет со дня рождения Героя Советского Союза, кавалера ордена Ленина Александра Матвеевича Матросова.	5-9	05.02	Учителя истории
32.	190 лет со дня рождения русского химика Дмитрия Ивановича Менделеева.	5-9	08.02	Учителя химии
33.	90 лет со дня рождения российского композитора Евгения Павловича Крылатова.	5-9	23.02	Учитель музыки
34.	200 лет со дня рождения Константина Дмитриевича Ушинского.	5-9	02.03	Учителя обществознания
35.	190 лет со дня рождения русского мецената, собирателя живописи Сергея Михайловича Третьякова.	5-9	03.03	Учитель изобразительного искусства
36.	90 лет со дня рождения лётчика-космонавта СССР Юрия Алексеевича Гагарина.	5-9	09.03	Учителя истории
37.	Международный день памятников и исторических мест	5-9	18.04	Учителя истории
38.	Всемирный день Земли.	5-9	22.04	Учителя биологии
39.	День российского парламентаризма.	5-9	27.04	Учителя обществознания
40.	215 лет со дня рождения Николая Васильевича Гоголя.	5-9	01.04	Учителя литературы
41.	День славянской письменности и культуры.	5-9	24.05	Учителя литературы

42.	100 лет со дня рождения Виктора Петровича Астафьева.	5-9	01.05	Учителя литературы
43.	100 лет со дня рождения Булата Шалвовича Окуджавы.	5-9	09.05	Учитель музыки
44.	295 лет со дня рождения российской императрицы Екатерины II.	5-9	02.05	Учителя истории
Модуль «Внеурочная деятельность»				
<i>№</i>	<i>Название курса/программы, занятий</i>	<i>Классы</i>	<i>Количество часов в неделю</i>	<i>Педагог</i>
1.	Программа курса ВД ² «Разговоры о важном».	5-9	1	Классные руководители
2.	Юнармия	5 в, 7 г, 9в	1	Классные руководители
3.	Музейное дело	5-6	2	Наумова Т.В.
4.	Спорт - норма жизни	5-6	1	Классные руководители
5.	Театр Давайте. сыграем!	5-7	1	Говорухина Е.П. Герцева Л.Н.
6.	Основы функциональной грамотности	5-9	1	Классные руководители
7.	Движение первых	5-9	1	Классные руководители
8.	«Киноуроки: тропа к духовным родникам	5-9	1	Классные руководители
9.	Начальная военная подготовка	5-9	1	Чახеев А.М.
10.	Туристические походы	5-9	1	Классные руководители
11.	Общественно - полезный труд: летняя практика, акции, субботники	5-9	1	Классные руководители
12.	В мире школьных праздников	5-9	1	Классные руководители

² Программа курса внеурочной деятельности

13.	Программа курса ВД «Россия – мои горизонты»	6-9	1	Классные руководители
Модуль «Классное руководство»				
<i>№</i>	<i>Дела, события, мероприятия</i>	<i>Классы</i>	<i>Сроки</i>	<i>Ответственные</i>
Работа с коллективом класса				
1.	Урок знаний.	5-9	01.09	Классные руководители
2.	Разработка совместно с учащимися Кодекса класса. Размещение Кодекса класса в классном уголке.	5-9	04-15.09	Классные руководители
3.	Занятия по программе курса внеурочной деятельности «Разговоры о важном».	5-9	Еженедельно по понедельникам	Классные руководители
4.	Классный час, посвященный Всемирному дню борьбы с терроризмом.	5-9	04.09	Классные руководители
5.	Классный час «Мои права и обязанности».	5-9	11-16.09	Классные руководители
6.	Беседа о важности включения в систему дополнительного образования.	5-9	04-09.09	Классные руководители
7.	Классный час «Поступки и ответственность: вместе или врозь».	5-9	02-07.10	Классные руководители
8.	Всероссийский урок «Экология и энергосбережение» в рамках Всероссийского фестиваля энергосбережения #ВместеЯрче.	5-9	09-14.10	Классные руководители
9.	Всероссийский урок безопасности школьников в сети Интернет.	5-9	16-21.10	Классные руководители
10.	Классный час по воспитанию толерантности у учащихся.	5-9	13-18.11	Классные руководители
11.	Инструктаж «Осторожно: тонкий лёд!».	5-9	20-25.11	Классные руководители
12.	Классные детско-взрослые мероприятия, посвященные Дню матери	5-9	20-25.11	Классные руководители

13.	Классный час, посвященный Дню Неизвестного солдата.	5-9	27.11 – 01.12	Классные руководители
14.	Классные мероприятия «Мир моих увлечений».	5-9	15-20.01	Классные руководители
15.	Классный час, посвященный снятию блокады Ленинграда.	5-9	22-27.01	Классные руководители
16.	Классные мероприятия, посвященные Дню защитника Отечества.	5-9	19-23.02	Классные руководители
17.	Классные мероприятия, посвященные Международному женскому дню	5-9	04-09.03	Классные руководители
18.	Гагаринский урок «Космос – это мы!»	5-9	08-13.04	Классные руководители
19.	Классный час, посвященный Дню пожарной охраны.	5-9	22-30.04	Классные руководители
20.	Урок мужества (инициатива «Горячее сердце»).	5-9	29.04 – 18.05 (ориентировочно)	Классные руководители
21.	Классный час «Сохраним лес живым» (профилактика лесных пожаров).	5-9	08-13.04	Классные руководители
22.	Классный час, посвященный 79-й годовщине Победы в Великой Отечественной войне.	5-9	06-08.05	Классные руководители
23.	Организация и проведение классных мероприятий с учащимися согласно плану ВР с классом.	5-9	В течение учебного года	Классные руководители
24.	Инициирование и поддержка участия класса в общешкольных делах, мероприятиях, оказание помощи в их подготовке, проведении и анализе.	5-9	Согласно плану «Основные школьные дела»	Классные руководители
25.	Вовлечение обучающихся в муниципальные, региональные, федеральные мероприятия, помощь в подготовке.	5-9	В течение учебного года	Классные руководители
26.	Изучение классного коллектива (педагогическое наблюдение, социометрия).	5-9	В течение учебного года	Классные руководители

27.	Классные мероприятия (игры, занятия с элементами тренинга, практикумы), направленные на создание в классе благоприятного психологического климата, профилактику буллинга.	5-9	В течение учебного года	Классные руководители
28.	Вовлечение обучающихся в программы дополнительного образования.	5-9	В течение учебного года	Классные руководители
29.	Работа по повышению академической успешности и дисциплинированности обучающихся.	5-9	В течение учебного года	Классные руководители
Индивидуальная работа с учащимися				
30.	Изучение особенностей личностного развития обучающихся через педагогическое наблюдение, создание ситуаций ценностного выбора.	5-9	В течение учебного года	Классные руководители
31.	Педагогическая поддержка обучающихся в решении жизненных проблем.	5-9	По мере необходимости	Классные руководители
32.	Работа с обучающимися класса по ведению личных портфолио, в которых они фиксируют свои учебные, творческие, спортивные, личностные достижения	5-9	В течение учебного года	Классные руководители
33.	Педагогическая поддержка особых категорий обучающихся (учащихся с ОВЗ, «группы риска», одаренных и т. д.).	5-9	В течение учебного года	Классные руководители
34.	Мониторинг страниц обучающихся в соц. сетях, работа по профилактике подписок на деструктивные сообщества.	5-9	Ежемесячно	Классные руководители
35.	Индивидуальные беседы с обучающимися различной тематики.	5-9	По мере необходимости	Классные руководители
36.	Деятельность, направленная на успешную адаптацию прибывших обучающихся.	5-9	В течение учебного года	Классные руководители

37.	Мониторинг деструктивных проявлений обучающихся.	5-9	Ежемесячно, в течение учебного года	Классные руководители
Работа с педагогами, работающими с классом				
38.	Взаимодействие с учителями-предметниками по вопросам соблюдения единых требований в воспитании, предупреждению и разрешению конфликтных ситуаций.	5-9	В течение учебного года	Классные руководители
39.	Малый пед. совет (психолого-педагогический консилиум) «Адаптация пятиклассников».	5-9	Октябрь	Классные руководители
40.	Взаимодействие с педагогом-психологом, соц. педагогом по вопросам изучения личностных особенностей, профилактике деструктивного поведения обучающихся.	5-9	В течение учебного года	Классные руководители
41.	Взаимодействие с педагогами ДО, педагогом-организатором по вопросу вовлечения обучающихся в дополнительные общеобразовательные общеразвивающие программы, внеурочные мероприятия.	5-9	В течение учебного года	Классные руководители
42.	Приглашение учителей-предметников на классные родительские собрания.	5-9	В течение учебного года	Классные руководители
43.	Взаимодействие с педагогом-психологом, соц. педагогом по вопросу организации поддержки особых категорий обучающихся.	5-9	В течение учебного года	Классные руководители
44.	Участие в заседаниях социально-психологической службы, Совета профилактики, Центра детских инициатив, Штаба воспитательной работы.	5-9	По мере необходимости	Классные руководители
Работа с родителями обучающихся или их законными представителями				
45.	Информирование родителей об особенностях осуществления образовательного процесса, основных содержательных и организационных изменениях, о внеурочных мероприятиях и	5-9	В течение учебного года	Классные руководители

	событиях жизни класса, школьных успехах и проблемах их детей.			
46.	Помощь родителям в регулировании отношений между ними и другими педагогическими работниками.	5-9	По мере необходимости	Классные руководители
47.	Проведение тематических классных родительских собраний (согласно утвержденной циклограмме).	5-9	Не реже 1 раза в четверть	Классные руководители
48.	Организация работы родительского актива (комитета) класса.	5-9	По мере необходимости	Классные руководители
49.	Консультативная помощь и поддержка родителей особых категорий обучающихся.	5-9	По мере необходимости	Классные руководители
50.	Привлечение родителей (законных представителей), членов семей обучающихся к организации и проведению воспитательных дел, мероприятий в классе и школе.	5-9	В течение учебного года	Классные руководители
Модуль «Основные школьные дела»				
<i>№</i>	<i>Дела, события, мероприятия</i>	<i>Классы</i>	<i>Сроки</i>	<i>Ответственные</i>
1.	Комплекс мероприятий, посвященных Дню знаний.	5-9	01.09	Говорухина Е.П. Герцева Л.Н. Пендюрина Л.В.
2.	Акция «Мы помним!», посвященная Дню солидарности в борьбе с терроризмом (03.09).	5-9	04.09	Говорухина Е.П, Учителя истории
3.	КТД «День Здоровья».	5-9	05.09	Учителя физической культуры
4.	Квиз, посвященный Международному дню распространения грамотности.	5-9	08.09	Советник по воспитанию Говорухина Е.П.

5.	Деловая игра «Выборы Президента школы»	5-9	4 неделя сентября	Совет обучающихся
6.	Ритуал посвящения «Я - пятиклассник!».	5	2 неделя октября	Классные руководители
7.	Акция «С любовью к бабушкам и дедушкам...», посвященная Международному дню пожилых людей.	5-9	28.09 – 02.10	Говорухина Е.П. Герцева Л.Н. Пендюрина Л.В
8.	Кьюар-квест, посвященный Международному дню музыки.	5-9	25-29.09	Учитель музыки Пендюрина Л.В.
9.	Фотовыставка, посвященная Дню защиты животных.	5-9	02-13.10	Советник по воспитанию Говорухина Е.П.
10.	КТД «Учитель, перед именем твоим...», посвященное Дню Учителя.	5-9	05.10	Говорухина Е.П. Герцева Л.Н. Пендюрина Л.В Классные руководители
11.	Общешкольная акция по благоустройству школьной и городской территории.	5-9	03-15.10	Зам. директора по ВР Герцева Л.Н. Совет обучающихся
12.	Фотовыставка «Вместе с папой», посвященная Дню отца в России.	5-9	14-27.10	Классные руководители
13.	Интерактивная игра «Книжкины уроки», посвященная Международному дню школьных библиотек.	5	24 – 28.10	Педагоги-библиотекари
14.	Акция «Марафон добрых дел».	5-9	16-21.10	Зам. директора по ВР Герцева Л.н.
15.	Викторина «Когда мы едины – мы непобедимы!» (в сообществе школы)	5-9	03-05.11	Медиацентр

	в ВК), посвященная Дню народного единства.			
16.	Конкурс творческих работ «Они отдали жизнь за нас», посвященный Дню памяти погибших при исполнении служебных обязанностей сотрудников органов внутренних дел России.	5-9	06-17.11	Рук. ШМО учителей русского языка и литературы
17.	Неделя толерантности.	5-9	13-17.11	Волонтерский отряд «Мы вместе» Говорухина Е.П.
18.	Комплекс мероприятий, посвященных Дню матери.	5-9	20-26.11	Педагоги-организаторы Петрова В.Д. Орлова Е.Е.
19.	Фестиваль «Созвездие талантов».	5-9	28.11	Педагоги-организаторы Петрова В.Д., Иванова Е.Е.
20.	Викторина «Символы России. Герб страны», посвященная Дню Государственного герба Российской Федерации (в сообществе школа в ВК).	5-9	28-30.11	Медиацентр
21.	Митинг, посвященный Дню неизвестного солдата.	5-9	04.12	Говорухина Е.П. Герцева Л.Н. Пендюрина Л.В. Классные руководители
22.	Акция «3 П: понимаем, принимаем, помогаем», посвященная Международному дню инвалидов.	5-9	01-04.12	Педагог-психолог Хайманова Т.И.
23.	Акция «Добротой измерь себя», посвященная Дню добровольца (волонтера) России.	5-9	05.12	Волонтерский отряд «Мы вместе»

24.	Музейные уроки с участием героев-земляков «Герои среди нас».	5-9	05-09.12	Рук. школьного музея Наумова Т.В.
25.	Всероссийская акция «Мы – граждане России», посвященная Дню Конституции Российской Федерации.	5-9	12.12	Советник директора по воспитанию Говорухина Е.П.
26.	КТД «Новогодний переполох».	5-9	11-22.12	Совет обучающихся
27.	Фестиваль РДДМ (разновозрастной сбор), посвященный дню основания РДДМ.	5-9	18.12	Советник директора по воспитанию Говорухина Е.П.
28.	Конкурс «Дверь в Новый год».	5-9	18-30.12	Говорухина Е.П. Герцева Л.Н. ендюрина Л.В.
29.	Неделя «Мы за ЗОЖ!».	5-9	15-19.01	Зам. директора по ВР Герцева Л.Н.
30.	Экскурсии в СПО города Сорочинска «Студент – это звучит гордо!»	7-9	15-20.01	Классные руководители
31.	Акция «Блокадный хлеб».	5-9	26.01	Говорухина Е.П. Герцева Л.Н. Классные руководители
32.	Библиотечные уроки, посвященные Дню памяти жертв Холокоста.	6-9	22-27.01	Педагоги-библиотекари
33.	Оформление экспозиции, посвященной разгрому советскими войсками немецко-фашистских войск в Сталинградской битве.	5-9	01.02	Говорухина Е.П. Герцева Л.Н. Классные руководители

34.	Тематические активности «Неделя российской науки», посвященные Дню российской науки (08.02).	5-9	05-10.02	Говорухина Е.П. Герцева Л.Н. Классные руководители
35.	Митинг, посвященный Дню памяти о россиянах, исполнявших служебный долг за пределами Отечества.	8-9	15.02	Говорухина Е.П. Герцева Л.Н. Классные руководители
36.	Викторина, посвященная Международному дню родного языка.	5-9	21.02	Учителя русского языка и литературы
37.	Комплекс мероприятий, посвященных Дню защитника Отечества.	5-9	19-24.02	Говорухина Е.П. Герцева Л.Н. Классные руководители
38.	Спортивный праздник «К защите Родины готов!».	5-9	21.02	Учителя физической культуры Классные руководители
39.	Комплекс мероприятий, посвященных Международному женскому дню.	5-9	04-9.03	Говорухина Е.П. Герцева Л.Н. Классные руководители
40.	Акция «Мы вместе!», посвященная Дню воссоединения Крыма с Россией.	5-9	18.03	Классные руководители
41.	Международная акция «Сад памяти».	5-9	Март	Говорухина Е.П. Герцева Л.Н.
42.	Неделя профориентации.	5-9	11-16.03	Педагог-психолог Волонтерский отряд «Мы вместе»

43.	День школьного самоуправления (проф. пробы).	5-9	15.03	Совет обучающихся
44.	Выставка рисунков «Земля – наш дом», посвященная Всемирному Дню Земли (20.03)	5-9	18-23.03	Миронова О.В.
45.	Флешмоб, посвященный Всемирному дню театра.	5-9	27.03	Говорухина Е.П. Герцева Л.Н. Классные руководители
46.	Международная просветительско-патриотическая акция «Диктант Победы».	5-9	Апрель	Герцева Л.Н. Классные руководители
47.	Акция «Неделя позитива».	5-9	01-06.04	Волонтерский отряд «Мы вместе»
48.	Спортивный праздник «Мама, папа, я – спортивная семья», посвященный всемирному Дню здоровья.	5	7.04	Рук. ШСК
49.	Фестиваль патриотической песни «Этих дней не смолкнет слава!»	5-9	08-12.04	Говорухина Е.П. Герцева Л.Н. Пендюрина Л.В. Классные руководители
50.	Интерактивная игра «Космический бум», посвященная Дню космонавтики.	5-9	11-12.04	Волонтерский отряд «Мы вместе»
51.	Неделя психологии.	5-9	15-19.04	Педагог-психолог Волонтерский отряд «Мы вместе»
52.	Общешкольная акция по благоустройству школьной и городской территории.	5-9	15-20.04	Зам. директора по ВР Герцева Л.Н. Классные руководители

53.	Выставка рисунков «Земля – наш дом», посвященная Всемирному Дню Земли.	5-9	15-25.04	Учитель изобразительного искусства Миронова О.В.
54.	Митинг, посвященный Дню памяти о геноциде советского народа нацистами и их пособниками в годы Великой Отечественной войны.	7-9	19.04	Говорухина Е.П. Герцева Л.Н. Классные руководители
55.	Акция «Окна Победы».	5-9	22-26.04	Совет обучающихся Волонтерский отряд «Мы вместе»
56.	Церемония награждения обучающихся и педагогов, добившихся успехов в различных видах деятельности «Парад школьных звезд»	5-9	22-26.04	Говорухина Е.П. Герцева Л.Н. Классные руководители
57.	Флешмоб, посвященный празднику Весны и Труда.	5-9	30.04	Говорухина Е.П. Герцева Л.Н. Классные руководители
58.	Конкурс боевых листков.	5-9	29.04-09.05	Говорухина Е.П. Герцева Л.Н. Классные руководители
59.	Международная акция «Георгиевская ленточка».	5-9	03-09.05	Классные руководители
60.	Фестиваль РДДМ, посвященный Дню детских общественных организаций.	5-9	19.05	Советник директора по воспитанию Говорухина Е.П.
61.	Библиотечные уроки «Свет и добро святых Кирилла и Мефодия»,	5-9	20-24.05	Педагоги-библиотекари

	посвященные Дню славянской письменности и культуры.			
62.	Праздник Последнего звонка.	9	25.05 (ориентировочно)	Говорухина Е.П. Герцева Л.Н. Пендюрина Л.В. Чахеев А.М. Классные руководители
63.	Игровая программа, посвященная Дню защиты детей.	5	01.06	Начальник пришкольного лагеря
64.	Фото флешмоб «Детства счастливые моменты» (в сообществе школы в ВК).	5-9	27.05 – 01.06	Медиацентр
65.	Интеллектуальная игра «Умники и умницы», посвященная Дню русского языка.	5-9	06.06	Педагог-организатор Петрова В.Д.
66.	Акция «Храните слово!» (в сообществе школы в ВК), посвященная Дню русского языка.	5-9	06.06	Медиацентр
67.	Акция «Окна России».	5-9	07-20.06	Педагог-организаторы Петрова В.Д.
68.	Игровой квест, посвященный Дню России.	5	12.06	
69.	Акция «Свеча памяти», посвященная Дню памяти и скорби.	5-9	22.06	
70.	Товарищеская игра по волейболу между командой обучающихся и командой родителей, посвященные Дню молодежи.	9	30.06	Учителя физической культуры
71.	Церемония вручения аттестатов об основном общем образовании.	9	24-26.06	Говорухина Е.П. Герцева Л.Н. Классные руководители
72.	Фото флешмоб «Все начинается с семьи» (в сообществе школы в ВК),	5-9	5-10.07	Медиацентр

	посвященный Дню семьи, любви и верности.			
73.	Фото-флешмоб «На зарядку становись!» (в сообществе школы в ВК), посвященный Дню физкультурника.	5-9	08-12.08	Медиацентр
74.	Викторина в ВК «Символы России: флаг» (в сообществе школы в ВК), посвященная Дню Государственного флага РФ	5-9	22.08	Медиацентр
75.	Квиз «Этот волшебный мир кино» (в сообществе школы в ВК), посвященный Дню российского кино.	5-9	26-17.08	Медиацентр
76.	Спортивные мероприятия в рамках деятельности школьного спортивного клуба (по отдельному плану).	5-9	В течение учебного года	Рук. ШСК
77.	Реализация школьного проекта «Школьные медиа против деструктивных сообществ».	5-9	В течение учебного года	Медиацентр
78.	Образовательная игра «Огневые рубежи».	7-8	Сентябрь, апрель	Учителя истории
79.	Рейтинг-конкурс «Класс года».	5-9	В течение учебного года	Советник директора по воспитанию Говорухина Е.П.
Мероприятия РДМ «Движение первых»³				
80.	Всероссийская акция, посвященная Дню знаний	5-9	01.09	Советник директора по воспитанию Говорухина Е.П.
81.	Всероссийская акция, посвященная Международному Дню пожилых людей	5-9	01.10	Советник директора по воспитанию Говорухина Е.П.
82.	Всероссийская акция, посвященная Дню учителя	5-9	05.10	Советник директора по воспитанию

³ В плане представлены мероприятия на 1 полугодие 2023-2024 уч. года

				Говорухина Е.П.
83.	Всероссийский форум профессиональной ориентации «Проектория».	5-9	октябрь	Советник директора по воспитанию Говорухина Е.П.
84.	Всероссийская акция, посвященная Дню отца в России	5-9	15.10	Советник директора по воспитанию Говорухина Е.П.
85.	Всероссийская акция, посвященная Дню народного единства	5-9	04.11	Советник директора по воспитанию Говорухина Е.П.
86.	Всероссийская акция, посвященная Дню матери в России	5-9	27.11	Советник директора по воспитанию Говорухина Е.П.
87.	Всероссийская акция, посвященная Дню неизвестного солдата	5-9	03.12	Советник директора по воспитанию Говорухина Е.П.
88.	Всероссийская акция, посвященная Дню добровольца (волонтера) в России	5-9	05.12	Советник директора по воспитанию Говорухина Е.П.
89.	Всероссийская акция, посвященная Дню героев Отечества.	5-9	09.12	Советник директора по воспитанию Говорухина Е.П.
90.	Всероссийская акция, посвященная Дню Конституции Российской Федерации	5-9	12.12	Советник директора по воспитанию Говорухина Е.П.

91.	Всероссийская акция, посвященная Дню Государственного гимна Российской Федерации	5-9	25.12	Советник директора по воспитанию Говорухина Е.П.
92.	Всероссийский конкурс «Большая перемена».	5-9	Сентябрь - декабрь	Советник директора по воспитанию Говорухина Е.П.
93.	Всероссийский проект «Волонтёры науки».	5-9	Сентябрь - декабрь	Советник директора по воспитанию Говорухина Е.П.
94.	Всероссийский проект «Узнай!».	5-9	Сентябрь – 11.12	Советник директора по воспитанию Говорухина Е.П.
95.	Всероссийский конкурс социального промышленного дизайна «Контур твоей уникальности».	5-9	Сентябрь – 1 ноября	Советник директора по воспитанию Говорухина Е.П.
96.	Всероссийская лига научных популяризаторов «Битва умов».	5-9	Сентябрь - декабрь	Советник директора по воспитанию Говорухина Е.П.
97.	Всероссийский конкурс по созданию квестов.	5-9	Сентябрь - декабрь	Советник директора по воспитанию Говорухина Е.П.
98.	Всероссийская серия спортивных вызовов «Испытай себя».	5-9	Сентябрь - декабрь	Советник директора по воспитанию Говорухина Е.П.
99.	Всероссийские открытые тренировки первых.	5-9	Сентябрь - декабрь	Советник директора по воспитанию Говорухина Е.П.

100.	Всероссийский проект «Будь здоров!».	5-9	Сентябрь - декабрь	Советник директора по воспитанию Говорухина Е.П.
101.	Всероссийский Мюзикл Движения Первых «Код разума».	5-9	Сентябрь - декабрь	Советник директора по воспитанию Говорухина Е.П.
102.	Всероссийский проект «Литературный марафон».	5-9	Сентябрь -ноябрь	Советник директора по воспитанию Говорухина Е.П.
103.	Всероссийский проект «Хранители истории».	5-9	Сентябрь - декабрь	Советник директора по воспитанию Говорухина Е.П.
104.	Всероссийская акция «Мы – граждане России!».	5-9	Сентябрь - декабрь	Советник директора по воспитанию Говорухина Е.П.
105.	Всероссийский фотофестиваль «Посмотри!».	5-9	Сентябрь - ноябрь	Советник директора по воспитанию Говорухина Е.П.
106.	Всероссийский проект «МедиаПритяжение».	5-9	Сентябрь – 20 ноября	Советник директора по воспитанию Говорухина Е.П.
107.	Всероссийский конкурс тематических маршрутов.	5-9	Сентябрь - декабрь	Советник директора по воспитанию Говорухина Е.П.
108.	Всероссийский проект «Встречи единомышленников».	5-9	Сентябрь - декабрь	Советник директора по воспитанию Говорухина Е.П.

109.	Всероссийский проект «Школьная классика».	5-9	В течение учебного года	Советник директора по воспитанию Говорухина Е.П.
110.	Всероссийская премия первых.	5-9	В течение учебного года	Советник директора по воспитанию Говорухина Е.П.
111.	Всероссийский проект «Абитура».	5-9	В течение учебного года	Советник директора по воспитанию Говорухина Е.П.
112.	Всероссийский проект «Классные встречи».	5-9	В течение учебного года	Советник директора по воспитанию Говорухина Е.П.
113.	Акселератор «Высота».	5-9	В течение учебного года	Советник директора по воспитанию Говорухина Е.П.
114.	Всероссийский проект «Звучи».	5-9	В течение учебного года	Советник директора по воспитанию Говорухина Е.П.
115.	Всероссийский проект «Дизайн-бюро».	5-9	В течение учебного года	Советник директора по воспитанию Говорухина Е.П.
116.	Всероссийский проект «На связи с природой».	5-9	В течение учебного года	Советник директора по воспитанию Говорухина Е.П.
117.	Всероссийский проект «Зеленый стандарт».	5-9	В течение учебного года	Советник директора по воспитанию Говорухина Е.П.

118.	Всероссийская акция «МыВместе.Дети».	5-9	В течение учебного года	Советник директора по воспитанию Говорухина Е.П.
119.	Проект «Без срока давности».	5-9	В течение учебного года	Советник директора по воспитанию Говорухина Е.П.
120.	Научно-практическая конференция «Движение первых».	5-9	В течение учебного года	Советник директора по воспитанию Говорухина Е.П.
121.	Комплекс акций в формате «Дни единых действий».	5-9	В течение учебного года	Советник директора по воспитанию Говорухина Е.П.
Модуль «Внешкольные мероприятия»				
<i>№</i>	<i>Дела, события, мероприятия</i>	<i>Классы</i>	<i>Сроки</i>	<i>Ответственные</i>
1.	Экскурсии в пожарную часть.	5-9	В течение учебного года	Классные руководители
2.	Тематические мероприятия на базе Минусинского краеведческого музея.	5-9	В течение учебного года	Классные руководители
3.	Тематические мероприятия на базе городской библиотеки им. Успенского.	5-9	В течение учебного года	Классные руководители
4.	Походы выходного дня с участием инструкторов Центра туризма (Ергаки, Минусинский бор, Бородинские пещеры и др.).	5-9	В течение учебного года	Классные руководители
5.	Экскурсии на предприятия г. Минусинска, Абакана, Красноярска.	5-9	В течение учебного года	Классные руководители
6.	Экскурсионные поездки в г. Абакан, Красноярск и др.	5-9	В течение учебного года	Классные руководители
7.	Поездки на базы отдыха с участием родителей обучающихся.	5-9	В течение учебного года	Классные руководители

8.	Городские тематические мероприятия, фестивали, праздники, конкурсы	5-9	В течение учебного года	Педагог-организатор Иванова Е.Е.
9.	Посещение кинопарка «Альянс».	5-9	В течение учебного года	Классные руководители
10.	Посещение Минусинского драматического театра, Центра культурного развития.	5-9	В течение учебного года	Классные руководители
Модуль «Организация предметно-пространственной среды»				
<i>№</i>	<i>Дела, события, мероприятия</i>	<i>Классы</i>	<i>Сроки</i>	<i>Ответственные</i>
1.	Конкурсы (с привлечением родителей): на лучшее оформление школьной библиотеки, лучшее оформление холла 1 этажа.	5-9	Октябрь Февраль	Заместитель директора по ВР Герцева Л.Н.
2.	Размещение государственной символики в классных уголках.	5-9	В течение учебного года	Классные руководители
3.	Смотр-конкурс классных уголков.	5-9	Согласно Положению о смотре-конкурсе	Заместитель директора по ВР Говорухина Е.П. Советник директора по воспитанию Говорухина Е.П.
4.	Оформление памятной доски Героя Советского союза (при присуждении имени героя школе).	5-9	В течение учебного года	Заместитель директора по ВР Герцева Л.Н.
5.	Организация и проведение церемоний поднятия (спуска) государственного флага Российской Федерации.	5-9	В течение учебного года (еженедельно)	Заместитель директора по ВР Говорухина Е.П.

				Советник директора по воспитанию Говорухина Е.П.
6.	Размещение в рекреациях школы карт России, Красноярского края, г. Минусинска, портретов выдающихся государственных деятелей России, деятелей культуры, науки, производства, искусства, военных, героев и защитников Отечества.	5-9	В течение учебного года	Заместитель директора по ВР Герцева Л.Н.
7.	Организация работы школьного радио (музыкальные звонки, музыка, информационные сообщения, объявления).	5-9	В течение учебного года	Совет обучающихся
8.	Оформление мемориалов воинской славы в школьном музее.	5-9	В течение учебного года	Рук. школьного музея Наумова Т.В.
9.	Публикация тематических постов в сообществе школы в ВК (новости, полезная информация, информация патриотической и гражданской направленности).	5-9	В течение учебного года	Медиацентр
10.	Подготовка и размещение регулярно сменяемых экспозиций творческих работ обучающихся (по отдельному плану).	5-9	В течение учебного года	Заместитель директора по ВР Говорухина Е.П. Советник директора по воспитанию Говорухина Е.П.
11.	Поддержание эстетического вида и благоустройство всех помещений школы, доступных и безопасных рекреационных зон, озеленение территории школы.	5-9	В течение учебного года	
12.	Оформление, поддержание и использование игровых пространств, спортивных и игровых площадок, зон	5-9	В течение учебного года	Заместитель директора по АХЧ

	активного отдыха в рекреациях начальной школы.			Визгалина Е.П.
13.	Реализация проекта «Буккроссинг» (обмен книгами) в холле 1 этажа.	5-9	В течение учебного года	Совет обучающихся
14.	Оформление и обновление классных уголков, оформление классных кабинетов к праздникам.	5-9	В течение учебного года	Классные руководители
15.	Разработка и оформление пространств проведения значимых событий, праздников, церемоний, торжественных линеек, творческих вечеров (событийный дизайн).	5-9	В течение учебного года	Волонтерский отряд «ДоброВектор»
16.	Оформление и обновление тематических стендов для обучающихся, родителей.	5-9	В течение учебного года	Заместитель директора по ВР Герцева Л.Н. Советник директора по воспитанию Говорухина Е.П.
17.	Оформление интерактивных локаций в рамках проведения общешкольных мероприятий.	5-9	В течение учебного года	Заместитель директора по ВР Герцева Л.Н. Советник директора по воспитанию Говорухина Е.П.
18.	Конкурс «Вход в Новый год» (оформление дверей классных кабинетов).	5-9	В течение учебного года	Классные руководители
19.	КТД «Новогодний переполох» (коллективное оформление школы к Новому году).	5-9	Декабрь	Заместитель директора по ВР Герцева Л.Н. классные руководители

20.	Использование тематической одежды и одежды по цветам в рамках проведения КТД «Новогодний переполох», «Недели позитива», Дня школьного непослушания.	5-9	В течение учебного года	Заместитель директора по ВР Герцева Л.Н. классные руководители
21.	Выставки работ декоративно-прикладного творчества обучающихся.	5-9	В течение учебного года	Заместитель директора по ВР Герцева Л.Н. Советник директора по воспитанию Говорухина Е.П.
22.	Использование кьюар-кодов для оформления и наполнения полезным содержанием пространства школы.	5-9	В течение учебного года	Заместитель директора по ВР Герцева Л.Н.
Модуль «Взаимодействие с родителями»				
<i>№</i>	<i>Дела, события, мероприятия</i>	<i>Классы</i>	<i>Сроки</i>	<i>Ответственные</i>
1.	Работа Родительского патруля (профилактика ДДТТ).	5-9	В течение уч. года (неделя до и неделя после каникул)	Заместитель директора по ВР Герцева Л.Н. Советник директора по воспитанию Говорухина Е.П.
2.	Выборы классных родительских активов.	5-9	Сентябрь	Председатель Родительского совета школы

3.	Довыборы в Родительский совет школы.	5-9	Сентябрь	Председатель Родительского совета школы
4.	Организация Родительского контроля качества питания.	5-9	В течение уч. года, еженедельно	Отв. за бесплатное питание.
5.	Организация работы Управляющего совета школы.	5-9	В течение учебного года	Директор Милова С.В.
6.	День открытых дверей для родителей.	5-9	Октябрь, март	Администрация
7.	Общешкольная родительская конференция «Анализ работы школы за 2022-2023 уч. год, перспективы развития».	5-9	12.09	Зам. директора Герцева Л.Н.
8.	Участие родителей в работе комиссии по урегулированию споров между участниками образовательных отношений.	5-9	В течение учебного года	Председатель комиссии Герцева Л.Н.
9.	Организация работы презентационной площадки объединений дополнительного образования школы.	5-9	26.08	Зам. директора Герцева Л.Н.
10.	Общешкольные родительские собрания, направленные на обсуждение актуальных вопросов либо решение острых школьных проблем.	5-9	В течение учебного года	Заместители директора по УВР, ВР.
11.	Классные родительские собрания (согласно утвержденной циклограмме).	5-9	Не реже одного раза в четверть	Кл. руководители
12.	Организация участия родителей в вебинарах, Всероссийских родительских собраниях, форумах на актуальные для родителей темы.	5-9	В течение учебного года	Кл. руководители
13.	Организация встреч по запросу родителей с педагогом-психологом, соц. педагогом	5-9	В течение учебного года	Зам. директора Герцева Л.Н.
14.	Организация участия родителей в психолого-педагогических консилиумах.	5-9	В течение учебного года, по мере необходимости	Заместители директора по УВР, ВР.
15.	Привлечение родителей к подготовке и проведению	5-9	По плану работы	Классные

	общешкольных и классных мероприятий.			руководители Зам. директора Герцева Л.Н.
16.	Проведение индивидуальных консультаций для родителей с целью координации воспитательных усилий педагогов и родителей.	5-9	В течение учебного года, по мере необходимости	Классные руководители Администрация, СПС
17.	Организация целевого взаимодействия с законными представителями детей-сирот, оставшихся без попечения родителей, приемных детей (при наличии).	5-9	В течение учебного года, по мере необходимости	Классные руководители Администрация, СПС
18.	Участие в реализации муниципального проекта «Ответственное родительство».	5-9	В течение учебного года	Зам. директора Герцева Л.Н.
19.	Организация участия родителей в занятиях по программе курса внеурочной деятельности «Разговоры о важном».	5-9		Зам. директора Герцева Л.Н.
20.	Участие Родительского совета в проведении самоанализа воспитательной деятельности в школе в 2023-2024 уч. году.	5-9	Апрель-май	Председатель Родительского совета школы
21.	Участие членов Родительского совета в разработке, обсуждении и реализации рабочей программы воспитания, календарного плана воспитательной работы.	5-9	В течение учебного года	Советник директора по воспитанию Говорухина Е.П.
Модуль «Самоуправление»				
<i>№</i>	<i>Дела, события, мероприятия</i>	<i>Классы</i>	<i>Сроки</i>	<i>Ответственные</i>
1.	Организация деятельности первичного отделения РДДМ «Движение первых».	5-9	Сентябрь	Зам.директора по ВР. Герцева Л.Н. Советник директора по воспитанию Говорухина Е.П.

2.	Организация деятельности Центра детских инициатив.		В течение учебного года	Зам.директора по ВР. Герцева Л.Н. Советник директора по воспитанию Говорухина Е.П.
3.	Деловая игра «Выборы актива класса» (по классам).	8-9	04-15.09	Классные руководители
4.	Деловая игра «Выборы Президента школы».	5-9	18.09-06.10	Совет обучающихся
5.	Школьная Лига дебатов.	8-9	20-24.11	Актив РДДМ
6.	КТД «День рождения РДДМ».	5-9	18-22.12	Советник по воспитанию Говорух на Е.П.
7.	КТД «Уклад школьной жизни: каким он должен быть?»	5-9	12-16.02	Совет обучающихся
8.	День школьного самоуправления	5-9	15.03	Совет обучающихся
9.	Работа классных ученических активов.	5-9	В течение учебного года	Классные руководители
10.	Организация деятельности Совета старост.	5-9	В течение учебного года (заседание не реже 1 раза в четверть)	Совет обучающихся
11.	Торжественные посвящения в участники РДДМ.	5-9	В течение учебного года, 1 раз в четверть	Советник директора по воспитанию Говорухина Е.П.
12.	Акция «Твой внешний вид – твоя визитная карточка».	5-9	1 раз в месяц	Совет обучающихся
13.	Участие в работе Управляющего совета школы.	8-9	В течение учебного года	Президент школы
14.	Мероприятия в рамках деятельности РДДМ.	5-9	В течение учебного года	Советник директора по воспитанию

				Говорухина Е.П.
15.	Участие совета обучающихся в разработке, обсуждении и реализации рабочей программы воспитания, календарного плана воспитательной работы.	8-9	В течение учебного года	Советник директора по воспитанию Говорухина Е.П.
16.	Участие депутатов Школьного парламента в самоанализе воспитательной деятельности в школе.	8-9	Апрель-май	Советник директора по воспитанию Говорухина Е.П.
Модуль «Профилактика и безопасность»				
<i>№</i>	<i>Дела, события, мероприятия</i>	<i>Классы</i>	<i>Сроки</i>	<i>Ответственные</i> <i>е</i>
1.	Всероссийская неделя безопасности дорожного движения.	5-9	Сентябрь	Зам. директора по ВР Герцева Л.Н.
2.	Организация деятельности Штаба воспитательной работы.	5-9	В течение учебного года	Зам. директора по ВР Герцева Л.Н.
3.	Мероприятия в рамках декад безопасности дорожного движения (по отдельному плану).	5-9	В течение учебного года	Зам. директора по ВР Герцева Л.Н.
4.	Деятельность отряда ЮИД (по отдельному плану).	5-9	В течение учебного года	Чახеев А.М.
5.	Мероприятия в рамках деятельности социально-психологической службы (по отдельному плану).	5-9	В течение учебного года	Зам. директора по ВР герцева Л.Н.
6.	Мероприятия с участием сотрудников ГИБДД МО МВД России "Сорочинский", ПНД (в рамках плана межведомственного взаимодействия).	5-9	В течение учебного года	Зам. директора по ВР Герцева Л.Н. соц. педагоги
7.	Индивидуальная работа с обучающимися и их родителями (законными представителями) в рамках работы Совета профилактики.	5-9	В течение учебного года, 1 раз в месяц	Зам. директора по ВР Герцева Л.Н.

8.	Инструктажи обучающихся (согласно утвержденному плану).	5-9	В течение учебного года	Классные руководители
9.	Организация деятельности школьной службы медиации.	5-9	В течение учебного года	Руководитель школьной службы медиации
10.	Тематические классные часы и родительские собрания (согласно планам ВР классных руководителей), в том числе с использованием материалов общероссийской общественной организации «Общее дело».	5-9	В течение учебного года	Классные руководители
11.	Письменное информирование родителей об ответственности за безопасность и здоровье детей в каникулярное время, а также ситуациях, связанных с риском для здоровья и безопасности обучающихся.	5-9	В течение учебного года перед каникулами	Зам. директора по ВР Герцева Л.Н.
12.	Проведение исследований, мониторинга рисков безопасности и ресурсов повышения безопасности.	5-9	В течение учебного года	Зам. директора по ВР
13.	Психолого-педагогическое сопровождение групп риска обучающихся по разным направлениям (агрессивное поведение, зависимости, суицидальное поведение и др.).	5-9	В течение учебного года	Педагог-психолог
14.	Индивидуальные и групповые коррекционно-развивающие занятия с обучающимися групп риска, консультаций с их родителями (законными представителями), в т. ч. с привлечением специалистов учреждений системы профилактики.	5-9	В течение учебного года	Специалисты социально-психологической службы
15.	Разработка и реализация профилактических программ (в т. ч. КИПРов), направленных на работу как с девиантными обучающимися, так и с их окружением.	5-9	В течение учебного года (по мере необходимости)	Специалисты социально-психологической службы
16.	Занятия, направленные на формирование социально одобряемого поведения, развитие	5-9	В течение учебного года	Специалисты социально-

	навыков саморефлексии, самоконтроля, устойчивости к негативным воздействиям, групповому давлению.		(по отдельному плану)	психологической службы
17.	Включение обучающихся в деятельность, альтернативную девиантному поведению.	5-9	В течение учебного года	Классные руководители
18.	Мониторинг деструктивных проявлений обучающихся, включающий мониторинг страниц обучающихся в соц. сети ВК.	5-9	В течение учебного года (ежемесячно)	Классные руководители
19.	Реализация школьного проекта «Школьные медиа против деструктивных сообществ».	5-9	В течение учебного года	Медиацентр
20.	Организация психолого-педагогического просвещения родителей (законных представителей).	5-9	В течение учебного года	Классные руководители
21.	Включение обучающихся в социально-одобряемую деятельность во внеурочное время, в т. ч. – в занятия объединений дополнительного образования.	5-9	В течение учебного года	Классные руководители
Модуль «Социальное партнёрство»				
Социальные партнеры		Содержание совместной деятельности		
Спортивный клуб «Феникс»		Занятия обучающихся на базе клуба.		
ЦДТ и ЦДТТ (на основании договора о сотрудничестве)		Мероприятия в рамках муниципального этапа краевого фестиваля школьных музеев. Организация походов выходного дня. Мероприятия туристической направленности (по договорённости).		
Городской совет ветеранов		Участие в мероприятиях школьного музея. Участие в мероприятиях патриотической направленности.		
Краеведческий музей (на основании договора о сотрудничестве)		Организация мероприятий на базе школы. Экскурсии в музей Проведение конкурсов, викторин. Организация экспозиций музея на базе школы.		

Молодёжный центр «Юнармия»	<p>Организация мероприятий центра на базе школы.</p> <p>Участие во флагманской программе «Добровольчество».</p> <p>Реализация проекта «Пост № 1».</p> <p>Организация участия обучающихся в трудовом отряде старшеклассников.</p> <p>Мероприятия в рамках деятельности РДШ, Юнармии, отряда волонтеров.</p>
Городская централизованная библиотечная система	<p>Тематические мероприятия на базе библиотеки.</p> <p>Организация и проведение интеллектуальных игр.</p>
ДЮСШ	<p>Проведение муниципальных этапов спортивных соревнований в рамках «Президентских состязаний», «Президентских спортивных игр».</p> <p>Организация конкурсов/фестивалей среди ШСК.</p> <p>Организация спортивных мероприятий.</p>
ЦДТ (на основании договора о сотрудничестве)	<p>Организация муниципальных конкурсов, фестивалей.</p>
<p>ГИБДД МО МВД России</p> <p>"Сорочинский"</p> <p>(на основании совместного плана работы)</p>	<p>Участие в акциях, проводимых ЮИД.</p> <p>Занятия по профилактике детского дорожно-транспортного травматизма.</p> <p>Тематические сообщения на классных и общешкольных родительских собраниях, в т. ч. в рамках акции «Большое родительское собрание».</p> <p>Организация конкурсов по профилактике ДДТТ.</p> <p>Проведение декад дорожной безопасности.</p>
<p>МО МВД России "Сорочинский" (на основании совместного плана работы)</p>	<p>Занятия по профилактике детского безнадзорности и правонарушений несовершеннолетних.</p> <p>Тематические сообщения на классных и общешкольных родительских собраниях, в т. ч. в рамках акции «Большое родительское собрание».</p> <p>Индивидуальные мероприятия</p>
КСОН (по отдельному плану)	<p>Проведение профилактических занятий на базе Школы.</p>

	Индивидуальные мероприятия
	Тематические сообщения на классных и общешкольных родительских собраниях, в т. ч. в рамках акции «Большое родительское собрание».

1.3. Календарный учебный график
КАЛЕНДАРНЫЙ УЧЕБНЫЙ ГРАФИК
ДЛЯ ОСНОВНОГО ОБЩЕГО ОБРАЗОВАНИЯ
МАОУ "СОШ №7"

на 2023-2024 учебный год

1. Календарные периоды учебного года

1.1 Дата начала учебного года: 1 сентября 2023 г.

1.2 Дата окончания учебного года:

- 5-8 классы - 26 мая 2024 г. ;
- 9-е классы - 24 мая 2024 г. ;

1.3 Продолжительность учебного года:

- 5-8 классы - 34 недели;
недели без учета государственной итоговой
- 9-е классы - 34 аттестации (ГИА).

2. Сроки и продолжительность каникул

2.1 Продолжительность учебных занятий по четвертям в учебных неделях и рабочих днях

5-8 классы

Учебный период	Дата		Продолжительность	
	начало	окончание	кол-во учебных недель	кол-во рабочих дней
I четверть	01.09.2023	27.10.2023	8	49
II четверть	06.11.2023	30.12.2023	8	48
III четверть	09.01.2024	24.03.2024	11	72
IV четверть	03.04.2024	26.05.2024	7	36
		Итого в учебном году	34	205

9-е классы

Учебный период	Дата		Продолжительность	
	начало	окончание	кол-во учебных недель	кол-во рабочих дней
I четверть	01.09.2023	27.10.2023	8	49
II четверть	06.11.2023	30.12.2023	8	48
III четверть	09.01.2024	24.03.2024	11	72

IV четверть	03.04.2024	24.05.2024	7	36
ГИА*	27.05.2024			
Итого в учебном году			34	205

* Сроки проведения ГИА обучающихся устанавливает Рособрнадзор.

2.2 Продолжительность каникул, праздничных и выходных дней 5-8-е классы

Каникулярный период	Дата		Продолжительность (календарные дни)
	начало	окончание	
Осенние каникулы	28.10.2023	05.11.2023	9
Зимние каникулы	31.12.2023	08.01.2024	9
Весенние каникулы	25.03.2024	02.04.2024	9
Летние каникулы	01.06.2024	31.08.2024	104
Праздничные дни			5
Итого			136

9-е классы

Каникулярный период	Дата		Продолжительность (календарные дни)
	начало	окончание	
Осенние каникулы	28.10.2023	05.11.2023	9
Зимние каникулы	31.12.2023	08.01.2024	9
Весенние каникулы	25.03.2024	02.04.2023	9
Праздничные дни			5
Итого			32

3. Режим работы ОУ

Период учебной деятельности	5-9-е классы
Учебная нагрузка	6 дней
Урок	40 минут
Перерыв	10-20 минут
Периодичность промежуточной аттестации	По итогам года

4. Распределение образовательной нагрузки

Образовательная деятельность	Недельная нагрузка (6-дневная учебная неделя) в часах				
	5-й класс	6-й класс	7-й класс	8-й класс	9-й класс

Урочная	29	30	35	36	36
Внеурочная	5	5	5	5	5

5. Организация промежуточной аттестации

Промежуточная аттестация проводится в переводных класса с 4 апреля по 15 мая без прекращения образовательной деятельности.

Классы	Предметы, по которым осуществляется промежуточная аттестация	Формы проведения аттестации
5-9-е	Русский язык	итоговая контрольная работа
5-9-е	Литература	итоговая контрольная работа
5-9-е	Иностранный язык	итоговая контрольная работа
5-6-е	Математика	итоговая контрольная работа
7-9-е	Алгебра	итоговая контрольная работа
7-9-е	Геометрия	итоговая контрольная работа/публичный зачет
7-9-е	Вероятность и статистика	итоговая контрольная работа
5,7-9-е	Информатика	итоговая контрольная работа
5-6-е	Основы духовно-нравственной культуры народов России	итоговая контрольная работа
9-е	История России. Всеобщая история	итоговая контрольная работа
5-8-е	История	итоговая контрольная работа
6-9-е	Обществознание	итоговая контрольная работа
5-9-е	География	итоговая контрольная работа
7-9-е	Физика	итоговая контрольная работа
8-9-е	Химия	итоговая контрольная работа
5-9-е	Биология	итоговая контрольная работа
5-8-е	Музыка	итоговая контрольная работа
5-7-е	Изобразительное искусство	итоговая контрольная работа
5-8-е	Технология	итоговая контрольная работа

5-9-е	Основы безопасности жизнедеятельности	итоговая контрольная работа
5-9-е	Физическая культура	итоговая контрольная работа/зачет
7-8-е	Родной язык и (или) государственный язык республики Российской Федерации	итоговая контрольная работа
7-8-е	Родная литература (русская)	итоговая контрольная работа
8-е	Черчение	итоговая контрольная работа
8-9-е	Учебный курс «Математика для каждого»	итоговая контрольная работа
7-е	Учебный курс «Географическое краеведение»	итоговая контрольная работа
9-е	Учебный курс «Разгаданные тайны новейшей истории»	итоговая контрольная работа
9-е	Учебный курс «Ключевые понятия в обществознании»	итоговая контрольная работа
9-е	Учебный курс «Шаг в IT-будущее»	итоговая контрольная работа
9-е	Учебный курс «Практическая география»	итоговая контрольная работа
9-е	Учебный курс «В мире общей биологии»	итоговая контрольная работа

3.4. Система условий реализации основной образовательной программы

Материально-техническая база МАОУ «СОШ №7» приведена в соответствие с задачами по обеспечению реализации ООП ООО, необходимого учебно-материального оснащения образовательного процесса и созданию соответствующей образовательной и социальной среды.

В соответствии с требованиями ФГОС в МАОУ «СОШ №7», реализующей основную образовательную программу основного общего образования, создаются и устанавливаются:

- учебные кабинеты с автоматизированными рабочими местами обучающихся и педагогических работников;
- помещения для занятий учебно-исследовательской и проектной деятельностью, моделированием и техническим творчеством;
- необходимые для реализации учебной и внеурочной деятельности лаборатории и мастерские;
- помещения (кабинеты, мастерские) для занятий музыкой и изобразительным искусством;
- информационно-библиотечный центр с рабочими зонами, оборудованными читальным залом и книгохранилищем, обеспечивающими сохранность книжного фонда, медиатекой;
- актовый зал;
- спортивный зал, спортивные площадки, оснащённые спортивным оборудованием и инвентарем;
- помещение для питания обучающихся,
- помещение для медицинского персонала;
- административные и иные помещения, оснащенные необходимым

оборудованием, в том числе для организации учебного процесса с детьми-инвалидами и детьми с ОВЗ;

- гардероб, санузлы;
- участок (территория) с необходимым набором оснащенных зон.

В рамках федерального проекта «Современная школа» национального проекта «Образование» на базе муниципального автономного общеобразовательного учреждения "Средняя общеобразовательная школа №7 имени Сергея Петровича Ионова" города Сорочинска Оренбургской области создан в 2021 году Центр образования естественно-научной и технологической направленностей «Точка роста». Он призван обеспечить повышение охвата обучающихся программами основного общего и дополнительного образования естественно-научной и технологической направленностей с использованием современного оборудования. При поддержке Министерства просвещения Российской Федерации получены цифровые лаборатории.

- Цифровая лаборатория по **биологии** (ученическая)
- Обеспечивает выполнение лабораторных работ на уроках по биологии в основной школе и проектно-исследовательской деятельности учащихся.

Комплектация: Беспроводной мультидатчик по биологии с 6-ю встроенными датчиками:

Датчик влажности с диапазоном измерения 0...100%

Датчик освещенности с диапазоном измерения не уже чем от 0 до 180000 лк

Датчик рН с диапазоном измерения не уже чем от 0 до 14 рН

Датчик температуры с диапазоном измерения не уже чем от -20 до +140С

Датчик электропроводимости с диапазонами измерения не уже чем от 0 до 200 мкСм; от 0 до 2000 мкСм; от 0 до 20000 мкСм

Датчик температуры окружающей среды с диапазоном измерения не уже чем от -20 до +40

Аксессуары:

Кабель USB соединительный

Зарядное устройство с кабелем miniUSB

USB Адаптер Bluetooth 4.1 Low Energy

Краткое руководство по эксплуатации цифровой лаборатории Цифровая видеокамера с металлическим штативом, разрешение не менее 0,3 Мпикс

Программное обеспечение

Методические рекомендации не менее 30 работ

- Цифровая видеокамера с металлическим штативом, разрешение не менее 0,3 Мпикс

- Цифровая лаборатория по нейротехнологии: сенсор для регистрации электромиограммы, сенсор для регистрации электрокардиограммы, сенсор для регистрации сенсоров для регистрации фотоплетизмограммы, сенсор для регистрации электроэнцефалограммы, сенсор для регистрации кажно-гальванической реакции, сенсор дыхания, сенсор «Button», устройство для регистрации артериального давления, устройство для сбора данных от сенсора и передачи на персональный компьютер.

Цифровая лаборатория по **химии** (ученическая)

Обеспечивает выполнение лабораторных работ по химии на уроках в основной школе и проектно-исследовательской деятельности учащихся.

Комплектация:

Беспроводной мультидатчик по химии с 4-мя встроенными датчиками:

Датчик рН с диапазоном измерения не уже чем от 0 до 14 рН

Датчик высокой температуры (термопарный) с диапазоном измерения не уже чем от -100 до +900С

Датчик электропроводимости с диапазонами измерения не уже чем от 0 до 200 мкСм; от 0 до 2000 мкСм; от 0 до 20000 мкСм

Датчик температуры платиновый с диапазоном измерения не уже чем от -30 до +120С

Отдельные датчики:

Датчик оптической плотности 525 нм
 Аксессуары:
 Кабель USB соединительный
 Зарядное устройство с кабелем miniUSB
 USB Адаптер Bluetooth 4.1 Low Energy
 Краткое руководство по эксплуатации цифровой лаборатории
 Набор лабораторной оснастки
 Программное обеспечение
 Методические рекомендации не менее 40 работ
 Наличие русскоязычного сайта поддержки
 Наличие видеороликов
 Цифровая лаборатория по **физике** (ученическая)
 Обеспечивает выполнение экспериментов по темам курса физики.
 Комплектация: Беспроводной мультидатчик по физике с 6-ю встроенными датчиками:
 Цифровой датчик температуры с диапазоном измерения не уже чем от -20 до 120 С
 Цифровой датчик абсолютного давления с диапазоном измерения не уже чем от 0 до 500 кПа
 Датчик магнитного поля с диапазоном измерения не уже чем от -80 до 80 мТл
 Датчик напряжения с диапазонами измерения не уже чем от -2 до +2В ; от -5 до +5В; от -10 до +10В; от -15 до +15В
 Датчик тока не уже чем от -1 до +1А
 Датчик акселерометр с показателями не менее чем: ± 2 g; ± 4 g; ± 8 g
 Отдельные устройства:
 USB осциллограф не менее 2 канала, +/-100В
 Аксессуары:
 Кабель USB соединительный
 Зарядное устройство с кабелем miniUSB
 USB Адаптер Bluetooth 4.1 Low Energy
 Конструктор для проведения экспериментов
 Краткое руководство по эксплуатации цифровой лаборатории
 Программное обеспечение
 Методические рекомендации (40 работ)
 Наличие видеороликов.
 Цифровая лаборатория по физиологии
 Цифровая лаборатория по экологии
 Ноутбук- 7 шт.

Состояние оснащения учебных кабинетов и иных учебных подразделений может оцениваться по следующим параметрам (см. таблицу).

Оснащение учебных кабинетов МАОУ «СОШ №7»

№ п/п	Компоненты структуры образовательной организации	Необходимое оборудование и оснащение	Необходимо/ имеются в наличии
1.	Кабинет химии	1.1. Нормативные документы, локальные акты	+
		1.2. Комплект школьной мебели (доска классная, демонстрационный стол учителя, стул учителя приставной, стол учащегося), вытяжной шкаф	+ -

№ п/п	Компоненты структуры образовательной организации	Необходимое оборудование и оснащение	Необходимо/ имеются в наличии
		1.3. Комплект технических средств (компьютер/ноутбук с периферией)	+
		1.4. Фонд дополнительной литературы	+
		1.5. Учебно методические материалы	+
		1.6. Учебно-наглядные пособия (печатные пособия демонстрационные: таблицы, раздаточные: дидактические карточки, мульти-медийные средства: электронные приложения к учебникам, аудиозаписи, видео- фильмы, электронные медиалекции, тренажеры) Цифровая лаборатория (ЦЛБ-ТР-01, ЦЛБ-ТР-02)	+
		1.7. Методические рекомендации по использованию различных групп учебно- наглядных пособий	+
		1.8. Расходные материалы, обеспечивающие различные виды деятельности обучающихся	-
4.	Кабинет технологии	1.1. Нормативные документы, локальные акты	+
		1.2. Комплект школьной мебели (доска классная, стол учителя , стул учителя, стол учащегося), гладильная доска, утюг, демонстрационные шкафы, швейные машинки, табуреты, манекен, электрическая плита, посуда, холодильник, раковина.	+
		1.3. Комплект технических средств (компьютер/ноутбук с периферией)	+
		1.4. Фонд дополнительной литературы	+
		1.5. Учебно методические материалы	+
		1.6. Учебно-наглядные пособия (печатные пособия демонстрационные: таблицы, раздаточные: дидактические карточки, мульти-медийные средства: электронные приложения к учебникам, аудиозаписи, видео- фильмы, электронные медиалекции, тренажеры)	+
		1.9. Методические рекомендации по использованию различных групп учебно- наглядных пособий	+
		1.10. Расходные материалы, обеспечивающие различные виды деятельности обучающихся	-

№ п/п	Компоненты структуры образовательной организации	Необходимое оборудование и оснащение	Необходимо/имеются в наличии
5.	Кабинет информатики	1.1. Нормативные документы, локальные акты	+
		1.2. Комплект школьной мебели (доска классная, стол учителя, стул учителя, стол учащегося), интерактивный экран	
		1.3. Комплект технических средств (компьютеры/ноутбуки с периферией), принтер	+
		1.4. Фонд дополнительной литературы	+
		1.5. Учебно методические материалы	+
		1.6. Учебно-наглядные пособия (печатные пособия демонстрационные: таблицы, раздаточные: дидактические карточки, мульти-медийные средства: электронные приложения к учебникам, аудиозаписи, видео-фильмы, электронные медиалекции, тренажеры)	+
		1.7. Методические рекомендации по использованию различных групп учебно-наглядных пособий	+
6.	Спортивный зал	1.1. Нормативные документы, локальные акты	+
		1.2. Спортивный зал	+
		1.3. Помещение для хранения спортивного инвентаря, в соответствии с рабочей программой, утвержденной организацией, оснащается: - инвентарем и оборудованием для проведения занятий по физической культуре и спортивным играм; - стеллажами для спортивного инвентаря; - комплектом скамеек.	+
7.	Библиотека (информационно-библиотечный центр)	1.1. Нормативные документы, локальные акты	+
		1.2. кабинет для библиотеки	+
		1.3. Комплект школьной мебели: стол библиотекаря, кресло библиотекаря; стеллажи библиотечные для хранения и демонстрации печатных и медиапособий, художественной литературы; стол для выдачи учебных изданий; шкаф для читательских формуляров; картотека; столы ученические (для читального зала,	+

№ п/п	Компоненты структуры образовательной организации	Необходимое оборудование и оснащение	Необходимо/имеются в наличии
		в том числе модульные, компьютерные); стулья ученические, регулируемые по высоте; кресла для чтения	
		1.4. Комплект технических средств обучения: (персональные компьютеры (настольные, ноутбуки), планшеты, копировально-множительная техника), обеспечивающие возможность доступа к электронной ИОС организации и использования электрон-ных образовательных ресурсов участниками образовательного процесса.	+ -
8.	Кабинет начальных классов	1.1. Нормативные документы, локальные акты	+
		1.2. Комплект школьной мебели (доска классная, стол учителя, стул учителя, стол учащегося), шкафы	+
		1.3. Комплект технических средств (компьютер/ноутбук с периферией)	+
		1.4. Фонд дополнительной литературы	+
		1.5. Учебно методические материалы	+
		1.6. Учебно-наглядные пособия (печатные пособия демонстрационные: таблицы, раздаточные: дидактические карточки, мульти-медийные средства: электронные приложения к учебникам, аудиозаписи, видео-фильмы, электронные медиалекции, тренажеры)	+
		1.7. Методические рекомендации по использованию различных групп учебно-наглядных пособий	-

Механизмы достижения целевых ориентиров в системе условий

Интегративным результатом выполнения требований основной образовательной программы образовательной организации является создание и поддержание развивающей образовательной среды, адекватной задачам достижения личностного, социального, познавательного (интеллектуального), коммуникативного, эстетического, физического, трудового развития обучающихся. Созданные в образовательной организации, реализующей ООП ООО, условия:

- соответствуют требованиям ФГОС ООО;
- обеспечивают достижение планируемых результатов освоения основной образовательной программы образовательной организации и реализацию предусмотренных в ней образовательных программ;
- учитывают особенности образовательной организации, её организационную структуру, запросы участников образовательного процесса;

- предоставляют возможность взаимодействия с социальными партнерами, использования ресурсов социума, в том числе и сетевого взаимодействия.

В соответствии с требованиями ФГОС ООО раздел основной образовательной программы образовательной организации, характеризующий систему условий, содержит:

- описание кадровых, психолого-педагогических, финансово-экономических, материально-технических, информационно-методических условий и ресурсов;
- обоснование необходимых изменений в имеющихся условиях в соответствии с целями и приоритетами ООП ООО образовательной организации;
- механизмы достижения целевых ориентиров в системе условий;
- сетевой график (дорожную карту) по формированию необходимой системы условий;
- систему оценки условий.

Система условий реализации ООП образовательной организации базируется на результатах проведенной в ходе разработки программы комплексной аналитико-обобщающей и прогностической работы, включающей:

- анализ имеющихся в образовательной организации условий и ресурсов реализации основной образовательной программы основного общего образования;
 - установление степени их соответствия требованиям ФГОС, а также целям и задачам основной образовательной программы образовательной организации, сформированным с учетом потребностей всех участников образовательного процесса;
 - выявление проблемных зон и установление необходимых изменений в имеющихся условиях для приведения их в соответствие с требованиями ФГОС;
 - разработку с привлечением всех участников образовательного процесса и возможных партнеров механизмов достижения целевых ориентиров в системе условий;
 - разработку сетевого графика (дорожной карты) создания необходимой системы условий;
 - разработку механизмов мониторинга, оценки и коррекции реализации промежуточных этапов разработанного графика (дорожной карты)
- Сетевой график (дорожная карта) по формированию необходимых условий.

Направление мероприятий	Мероприятия	Сроки реализации
I. Нормативное обеспечение введения ФГОС	1. Наличие решения органа государственного управления-управляющего совета о введении в образовательном учреждении ФГОС ООО	По мере внесения ФГОС
	2. Внесение изменений и дополнений в Устав образовательного учреждения	по мере необходимости
	3. Разработка на основе федеральной основной образовательной программы основного общего образования основной образовательной программы образовательного учреждения	2023
	4. Утверждение основной образовательной программы образовательного учреждения	Август 2023
	5. Обеспечение соответствия нормативной базы школы требованиям ФГОС	По мере необходимости
	6. Приведение должностных инструкций работников образовательного учреждения в соответствие с	2023 По мере необходимости

Направление мероприятий	Мероприятия	Сроки реализации
	требованиями ФГОС общего образования и тарифно-квалификационными характеристиками	
	7. Разработка и утверждение плана-графика введения ФГОС основного общего образования	2023, Коррекция ежегодно
	8. Определение списка учебников и учебных пособий, используемых в образовательном процессе в соответствии с ФГОС основного общего образования	2023, Коррекция ежегодно
	9. Разработка локальных актов, устанавливающих требования к различным объектам инфраструктуры образовательного учреждения с учётом требований к минимальной оснащённости учебного процесса	2023, Коррекция ежегодно
	10. Разработка: – образовательных программ (индивидуальных и др.); – учебного плана; – рабочих программ учебных предметов, курсов, дисциплин, модулей; – календарного учебного графика; – план о внеурочной деятельности обучающихся; – положения об организации текущей и итоговой оценки достижения обучающимися планируемых результатов освоения основной образовательной программы; – положения об организации домашней работы обучающихся; – положения о формах получения образования.	2023, Коррекция ежегодно
II. Финансовое обеспечение введения ФГОС	1. Определение объёма расходов, необходимых для реализации ООП и достижения планируемых результатов, а также механизма их формирования	ежегодно
	2. Разработка локальных актов (внесение изменений в них), регламентирующих установление заработной платы работников образовательного учреждения, в том числе стимулирующих надбавок и доплат, порядка и размеров премирования	По мере необходимости
	3. Заключение дополнительных соглашений к трудовому договору с педагогическими работниками	ежегодно

Направление мероприятий	Мероприятия	Сроки реализации
III. Организационное обеспечение введения ФГОС	1. Обеспечение координации деятельности субъектов образовательного процесса, организационных структур учреждения по реализации ФГОС общего образования	постоянно
	2. Разработка модели организации образовательного процесса	2023
	3. Разработка и реализация моделей взаимодействия учреждения общего образования и дополнительного образования детей, обеспечивающих организацию внеурочной деятельности	2023, Коррекция по мере необходимости
	4. Разработка и реализация системы мониторинга образовательных потребностей обучающихся и родителей по использованию часов вариативной части учебного плана и внеурочной деятельности	2023, ежегодно
IV. Кадровое обеспечение введения ФГОС	1. Анализ кадрового обеспечения введения и реализации ФГОС основного общего образования	2023, ежегодно
	2. Создание (корректировка) плана-графика повышения квалификации педагогических и руководящих работников образовательного учреждения в связи с введением ФГОС	ежегодно
	3. Разработка (корректировка) плана научно-методической работы (внутришкольного повышения квалификации) с ориентацией на проблемы введения ФГОС основного общего образования	2023 ежегодно
V. Информационное обеспечение введения ФГОС	1. Размещение на сайте ОУ информационных материалов о реализации ФГОС основного общего образования	постоянно
	2. Широкое информирование родительской общественности о реализации	2023
	3. Обеспечение публичной отчётности ОУ о результатах реализации ФГОС	ежегодно
	6. Разработка рекомендаций для педагогических работников: — по организации внеурочной деятельности обучающихся; — по организации текущей и итоговой оценки достижения планируемых результатов;	2023 По мере необходимости

Направление мероприятий	Мероприятия	Сроки реализации
	<p>— по использованию ресурсов времени для организации домашней работы обучающихся;</p> <p>— по перечня и рекомендаций по использованию интерактивных технологий</p>	
VI. Материально-техническое обеспечение введения ФГОС	1. Анализ материально-технического обеспечения реализации ФГОС основного общего образования	ежегодно
	2. Обеспечение соответствия материально-технической базы ОУ требованиям ФГОС	По мере финансирования
	3. Обеспечение соответствия санитарно-гигиенических условий требованиям ФГОС	По мере финансирования
	4. Обеспечение соответствия условий реализации ООП противопожарным нормам, нормам охраны труда работников образовательного учреждения	По мере финансирования
	5. Обеспечение соответствия информационно-образовательной среды требованиям ФГОС	2023
	6. Обеспечение укомплектованности библиотечно-информационного центра печатными и электронными образовательными ресурсами	По мере финансирования
	7. Наличие доступа ОУ к электронным образовательным ресурсам (ЭОР), размещённым в федеральных и региональных базах данных	постоянно
	8. Обеспечение контролируемого доступа участников образовательного процесса к информационным образовательным ресурсам в сети Интернет	постоянно